

## Solid-State Memory Camcorder

Mode d'emploi

PXW-X400 / PXW-X400KC / PXW-X400KF

Version de logiciel 6.1

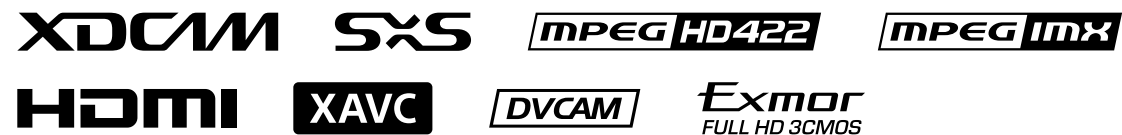

# Table des matières

## 1. Présentation

Nom et fonction des pièces .....	3
Affichage de l'écran .....	14
Objectifs et viseurs fournis .....	21

## 2. Préparatifs

Préparation de l'alimentation.....	24
Fixation d'un viseur.....	25
Utilisation du caméscope pour la première fois.....	27
Montage et ajustement de l'objectif.....	28
Préparation du système d'entrée audio .....	30
Fixation et ajustement des dispositifs périphériques.....	31
Manipulation des cartes mémoire SxS.....	32
Manipulation des cartes SD pour sauvegarde des données de configuration .....	35
Utilisation d'un adaptateur de support .....	36

## 3. Réglages et ajustements

Réglages du format.....	37
Extension de la plage dynamique d'imagerie.....	40
Ajustement de l'équilibre des noirs et de l'équilibre des blancs .....	41
Réglage de l'obturateur électronique.....	43
Réglage du diaphragme automatique .....	44
Réglage de la mise au point .....	46
Ajustement du niveau audio .....	47
Réglage des données temporelles .....	49

## 4. Prise de vue

Opérations de base .....	51
Opérations avancées.....	53
Données proxy .....	58

Métadonnées de planification.....	60
Obtention d'informations de lieu (GPS).....	62

## 5. Configuration du réseau

Fonctions de réseau prises en charge par le caméscope .....	63
Connexion de dispositifs à l'aide du LAN sans fil .....	64
Connexion à Internet.....	68
Transfert de fichiers.....	73
Diffusion de contenus vidéo et audio en lecture en transit .....	77
Lecture en transit de vidéos de haute qualité .....	78
Utilisation de la commande à distance Wi-Fi.....	79
Configuration depuis le menu Web .....	81
Fonctions de réseau prises en charge et restrictions de fonctionnement.....	86

## 6. Opérations sur les plans

Opérations sur les plans sur l'écran de miniatures .....	87
Menu Thumbnail .....	93

## 7. Affichage et réglages de menu

Organisation du menu de configuration .....	94
Opérations de base du menu de configuration.....	96
Edition du menu User .....	98
Menu User (configuration d'usine par défaut) .....	100
Menu Operation .....	101
Menu Paint.....	110
Menu Maintenance.....	115
Menu File.....	127
Attribution de fonctions aux commutateurs personnalisables.....	130

## 8. Sauvegarde et chargement des données de configuration utilisateur

Données de configuration utilisateur .....	134
Fichiers utilisateur .....	135
Fichiers ALL .....	136
Fichiers de scène .....	137
Fichiers référence .....	138
Fichiers d'objectif.....	139
Fichiers Gamma .....	140

## 9. Raccordement de dispositifs externes

Raccordement d'une télécommande.....	141
Raccordement d'un moniteur externe .....	145
Gestion/montage des plans avec un ordinateur.....	146
Configuration d'un système de prise de vue et d'enregistrement .....	148
Enregistrement de signaux d'entrée externe.....	150

## 10. Maintenance et inspection

Maintenance .....	152
Système d'erreur/d'avertissement .....	153

## 11. Annexe

Messages affichés pendant les opérations.....	156
Éléments sauvegardés dans les données utilisateur.....	163
Prise en charge des enregistrements spéciaux par format d'enregistrement.....	172
Réglages du mode Picture Cache Rec .....	173
Durée d'enregistrement et de lecture des supports.....	174
Remarques importantes sur le fonctionnement .....	175
Caractéristiques techniques.....	178

# Nom et fonction des pièces

## Alimentation

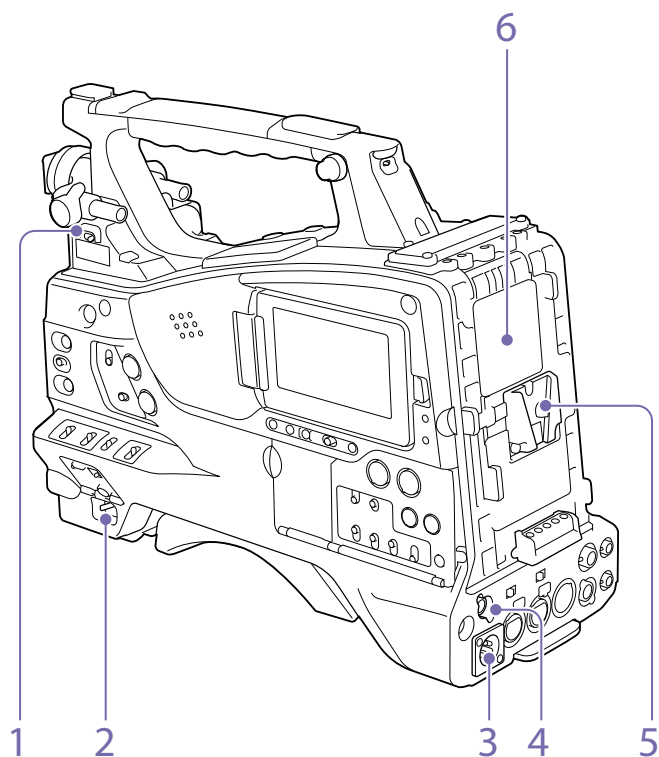

### 1. Commutateur LIGHT (lampe vidéo)

Détermine la manière dont une lampe vidéo raccordée au connecteur LIGHT (page 4) est allumée ou éteinte.

**AUTO** : si le commutateur POWER de la lampe vidéo est sur ON, la lampe vidéo s'allume automatiquement lorsque le caméscope enregistre.

**MANUAL** : vous pouvez allumer ou éteindre manuellement la lampe vidéo avec son propre commutateur.

### [Remarque]

Lorsque le caméscope est réglé pour l'enregistrement en mode Picture Cache Rec, il n'est pas possible d'allumer la lampe avant de démarrer l'enregistrement (ou lorsque des données sont en cours de stockage dans la mémoire).

### 2. Commutateur POWER

Ce commutateur permet d'activer (I) et de désactiver (O) l'alimentation principale.

### 3. Connecteur DC IN (entrée d'alimentation CC) (de type XLR, 4 broches, mâle)

### 4. Connecteur DC OUT 12V (sortie d'alimentation CC) (4 broches, femelle)

Alimente l'adaptateur USB CBK-DL1 et le viseur HDVF-L750 (1,8 A maximum).

### 5. Griffe de fixation de la batterie

Cette griffe permet de fixer un pack batterie BP-GL95B. La fixation d'un adaptateur CA AC-DN10A permet également de faire fonctionner le caméscope sur une source d'alimentation CA.

« Préparation de l'alimentation » (page 24)

### [Remarque]

Pour votre sécurité et afin d'assurer le fonctionnement correct du caméscope, Sony recommande l'utilisation du pack batterie BP-GL95B.

### 6. Connecteur d'adaptateur de caméra

Permet le raccordement d'un adaptateur de caméra HD CA-TX70/FB70. Pour raccorder un adaptateur, enlevez le cache.

## Fixation d'accessoires

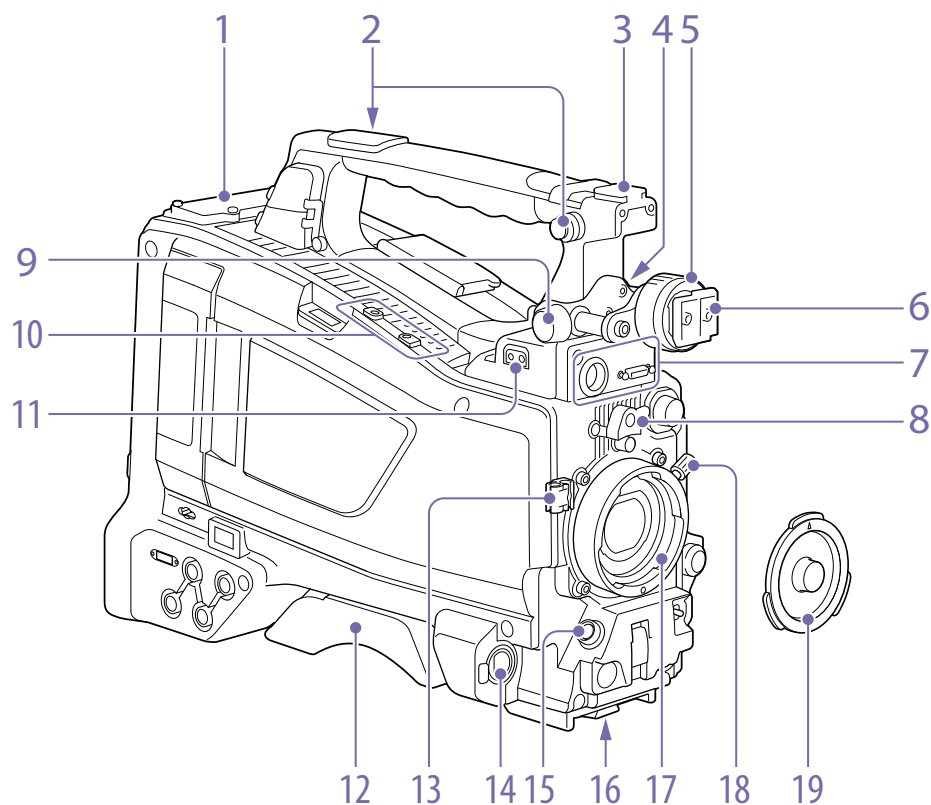

**1. Logement d'insertion du récepteur sans fil (page 30)**

« Installation d'un récepteur sans fil » (page 30)

**2. Point de fixation de la bandoulière (page 31)**

**3. Griffes d'accessoires (page 31)**

**4. Levier de positionnement avant/arrière du viseur (page 26)**

**5. Bague de positionnement gauche/droite du viseur (page 25)**

**6. Griffes de fixation du viseur (page 25)**

**7. Connecteurs VF (viseur) (26 broches, rectangulaire et 20 broches, rond)**

Le connecteur d'interface analogique (20 broches) sert au raccordement d'un viseur de la série HDVF et le connecteur d'interface numérique (26 broches) au raccordement d'un viseur HD CBK-VF02.

Connectez un câble de connexion du viseur au connecteur compatible avec le viseur utilisé.

### [Remarques]

- Ne raccordez pas les viseurs aux deux connecteurs en même temps.
- Lors du raccordement ou de la déconnexion d'un câble d'interface à ce connecteur, mettez d'abord le caméscope hors tension.

### 8. Caoutchouc de fixation de la monture d'objectif

Après le verrouillage en position de l'objectif à l'aide du levier de verrouillage, placez ce caoutchouc sur la projection inférieure. Cet accessoire fixe la monture d'objectif et l'empêche de se détacher.

### 9. Bouton de positionnement avant/arrière du viseur (page 25)

### 10. Fixation pour le support de microphone en option (page 30) et fixation pour la garde protectrice fournie (page 64)

### 11. Connecteur LIGHT (lampe vidéo) (2 broches, femelle) (page 31)

### 12. Protège-épaule (page 31)

### 13. Attache du câble d'objectif

Permet de fixer le câble d'objectif.

### 14. Connecteur MIC IN (entrée de microphone) (+48 V) (de type XLR, 5 broches, femelle)

Ce connecteur permet de raccorder un microphone stéréo. L'alimentation (+48 V) est assurée par ce connecteur.

### 15. Connecteur LENS (12 broches) (page 28)

### [Remarque]

Lors du raccordement ou de la déconnexion d'un câble d'objectif à ce connecteur, mettez d'abord le caméscope hors tension.

### 16. Monture de trépied

Lors de l'utilisation du caméscope sur un trépied, fixez-y l'adaptateur de trépied (optionnel).

### 17. Monture d'objectif (monture à baïonnette spéciale) (page 28)

### 18. Levier de verrouillage de l'objectif (page 28)

### 19. Capuchon de la monture d'objectif

Retirez le capuchon en relevant le levier de verrouillage de l'objectif. Si aucun objectif n'est monté, gardez ce capuchon en place pour éviter que de la poussière ne pénètre à l'intérieur.



## Commandes à proximité de l'objectif

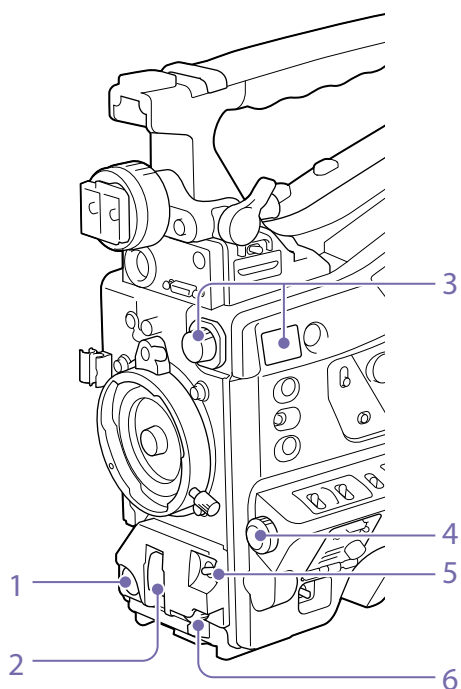

### 1. Touche REC START (démarrage de l'enregistrement)

Appuyez sur cette touche pour démarrer l'enregistrement. Appuyez à nouveau sur cette touche pour arrêter l'enregistrement. L'opération est la même que celle de la touche VTR sur l'objectif.

### 2. Commutateur SHUTTER

Réglez ce sélecteur sur ON pour utiliser l'obturateur électronique. Placez-le sur SELECT pour basculer le réglage de la vitesse d'obturation ou du mode d'obturation. Lorsque ce commutateur est utilisé, le nouveau réglage apparaît sur l'écran du viseur pendant environ trois secondes.

« Réglage de l'obturateur électronique » (page 43)

#### [Remarque]

Si la fonction Flash Band Reduce est activée, régler le commutateur SHUTTER sur ON désactive la fonction Flash Band Reduce et l'indicateur FBR disparaît de l'écran du viseur. Par la suite, régler le commutateur SHUTTER sur OFF active la fonction Flash Band Reduce et l'indicateur FBR réapparaît sur l'écran du viseur.

### 3. Bouton FILTER

Ce sélecteur permet de basculer entre les quatre filtres ND intégrés à ce caméscope.

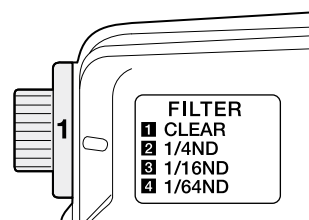

Lorsqu'il est utilisé, le nouveau réglage apparaît sur l'écran du viseur pendant environ trois secondes.

Réglage du bouton FILTER	Filtre ND
1	CLEAR
2	1/4 ND (atténue la lumière à environ 1/4)
3	1/16 ND (atténue la lumière à environ 1/16)
4	1/64 ND (atténue la lumière à environ 1/64)

Vous pouvez modifier un réglage du menu Maintenance pour que différents réglages de l'équilibre des blancs puissent être enregistrés sur des positions différentes du bouton FILTER. Cela vous permet d'obtenir automatiquement un équilibre des blancs optimal pour les conditions de la prise de vue en cours, en rapport avec la sélection de filtre.

« Ajustement de l'équilibre des blancs » (page 41)

### 4. Bouton MENU (page 96)

### 5. Commutateur AUTO W/B BAL (ajustement automatique de l'équilibre des blancs/noirs)

Ce commutateur active les fonctions d'ajustement automatique de l'équilibre des blancs/noirs.

WHITE : ajuste automatiquement l'équilibre des blancs. Si le commutateur WHITE BAL (page 7) est réglé sur A ou B, le réglage de l'équilibre des blancs est stocké dans la mémoire correspondante. Si le commutateur WHITE BAL est réglé sur PRST, la fonction d'ajustement automatique de l'équilibre des blancs ne fonctionne pas.

BLACK : ajuste automatiquement le palier de noir et l'équilibre des noirs.

Vous pouvez utiliser le commutateur AUTO W/B BAL même lorsque la fonction ATW (équilibre des blancs à suivi automatique) est utilisée.

Si vous placez le commutateur sur le côté WHITE une fois de plus pendant l'ajustement automatique de l'équilibre des blancs, l'ajustement est annulé et le réglage de l'équilibre des blancs revient à la valeur d'origine.

Si vous placez le commutateur sur le côté BLACK une fois de plus pendant l'ajustement automatique de l'équilibre des noirs, l'ajustement est annulé et le réglage de l'équilibre des noirs revient à la valeur d'origine.

### 6. Bouton MIC (microphone) LEVEL (page 47)

## Côté moniteur LCD (1)

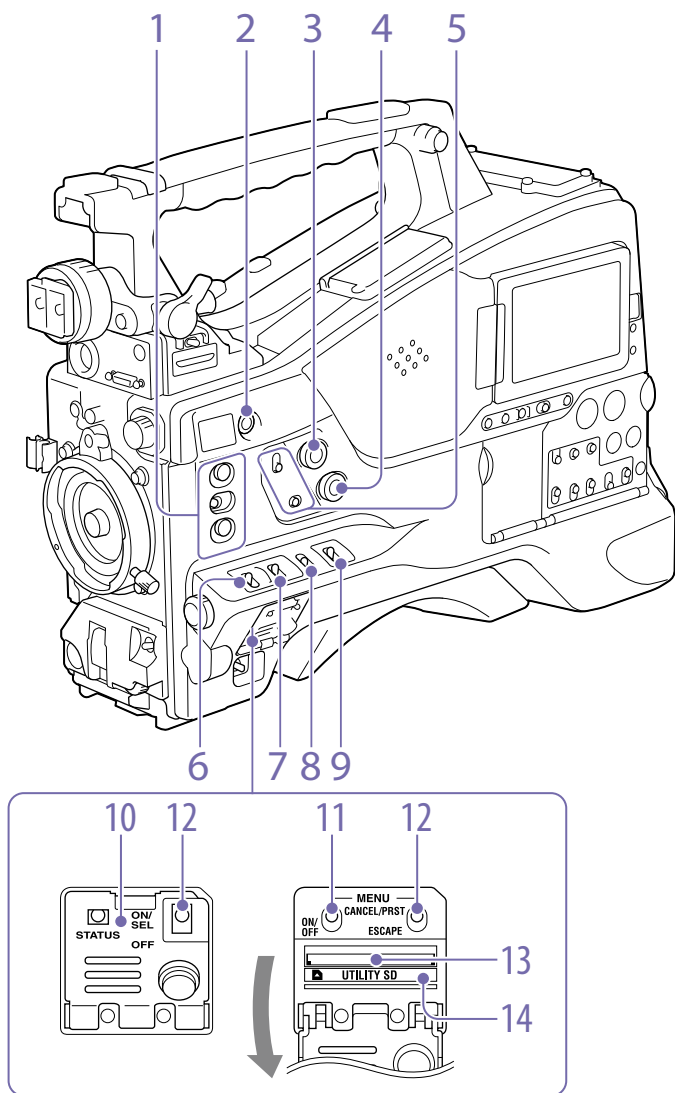

### 1. Commutateurs ASSIGN. (personnalisables) 1/2/3

Vous pouvez attribuer une fonction en utilisant Operation > Assignable Switch du menu de configuration (page 130).

Les commutateurs ASSIGN. 1/3 sont pourvus d'un indicateur montrant si une fonction est attribuée au commutateur (ON) ou non (OFF).

### 2. Touche ONLINE

Lorsque le mode de client réseau ou la fonction de lecture en transit est attribué(e) à cette touche, appuyez et maintenez-la enfoncée jusqu'à ce que l'indicateur s'allume en orange. Puis, appuyez à nouveau sur la touche, ce qui allumera l'indicateur en bleu, pour activer le mode de client réseau ou la fonction de lecture en transit.

Pour quitter la fonction activée, appuyez et maintenez la touche enfoncée jusqu'à ce que l'indicateur s'éteigne.

La touche peut également être utilisée comme commutateur personnalisable lorsque des fonctions différentes de celles ci-dessus lui sont attribuées (page 131).

### 3. Bouton ALARM (ajustement du volume de la tonalité d'alarme)

Ce bouton commande le volume de la tonalité d'avertissement émise par le haut-parleur intégré ou les écouteurs optionnels. Lorsque le bouton est réglé sur le niveau minimum, aucun son ne peut être entendu.

Cependant, si l'élément Maintenance > Audio > Min Alarm Volume du menu de configuration est réglé sur [Set], la tonalité d'alarme est audible même si la commande de volume est réglée sur le niveau minimum.

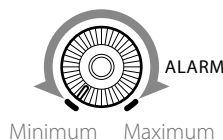

### 4. Bouton MONITOR (ajustement du volume du moniteur)

Ce bouton commande le volume sonore à l'exception de celui de la tonalité d'avertissement émise par le haut-parleur intégré ou les écouteurs. Lorsque le bouton est réglé sur le niveau minimum, aucun son ne peut être entendu.

### 5. Commutateurs MONITOR (sélection du moniteur audio)

Grâce à une combinaison des deux commutateurs, vous pouvez sélectionner le son que vous voulez entendre par le haut-parleur intégré ou les écouteurs.

Lorsque le commutateur inférieur est réglé sur CH-1/2

Commutateur supérieur	Sortie audio
CH-1/CH-3	Audio du canal 1
MIX	Audio mélangé (stéréo) des canaux 1 et 2 <sup>a)</sup>
CH-2/CH-4	Audio du canal 2

Lorsque le commutateur inférieur est réglé sur CH-3/4

Commutateur supérieur	Sortie audio
CH-1/CH-3	Audio du canal 3
MIX	Audio mélangé (stéréo) des canaux 3 et 4 <sup>a)</sup>
CH-2/CH-4	Audio du canal 4

a) En raccordant des écouteurs stéréo à la prise EARPHONE, vous pouvez entendre l'audio en stéréo. (Maintenance > Audio > Headphone Out du menu de configuration doit être réglé sur Stereo.)

### 6. Commutateur ASSIGN. (personnalisable) 0

Vous pouvez attribuer une fonction en utilisant Operation > Assignable Switch du menu de configuration (page 130).

Off est attribué à ces commutateurs lorsque le caméscope quitte l'usine.

Il s'agit d'un commutateur de type temporaire. A

chaque fois que vous appuyez sur le commutateur, la fonction attribuée à ce commutateur est activée ou désactivée.

### 7. Commutateur GAIN

Ce sélecteur permet de basculer le gain de l'amplificateur vidéo pour l'adapter aux conditions d'éclairage pendant la prise de vue. Les valeurs de gain qui correspondent aux réglages L, M et H peuvent être sélectionnées dans Operation >Gain Switch du menu de configuration (page 105) (les réglages d'usine par défaut sont L=0 dB, M=6 dB et H=12 dB).

Lorsque ce commutateur est ajusté, le nouveau réglage apparaît sur l'écran du viseur pendant environ trois secondes.

### 8. Commutateur OUTPUT/DCC (signal de sortie/commande de contraste dynamique)

Ce commutateur permet de basculer le signal vidéo émis par le module de caméra entre les deux valeurs suivantes.

BARS : émet le signal de barres de couleur.

CAM : émet le signal vidéo capturé. Lorsque ce réglage est sélectionné, vous pouvez activer et désactiver le DCC<sup>1)</sup>.

- 1) DCC (commande de contraste dynamique) : sur un arrière-plan très lumineux avec le diaphragme ouvert et ajusté sur le sujet, les objets à l'arrière-plan sont perdus dans le reflet. La fonction DCC supprime l'intensité élevée, rétablit la plupart des détails perdus. Elle est particulièrement efficace lors des prises de vue dans les situations suivantes.
- Prise de vue d'un sujet à l'ombre un jour ensoleillé
  - Prise de vue d'un sujet en intérieur sur un arrière-plan, à travers une fenêtre
  - Toutes les scènes à contraste élevé

### 9. Commutateur WHITE BAL (mémoire d'équilibre des blancs)

Ce commutateur permet de commander l'ajustement de l'équilibre des blancs.

PRST : ajuste la température de couleur sur la valeur prédéfinie (le réglage d'usine par défaut est 3200K). Utilisez ce réglage si vous n'avez pas le temps d'ajuster l'équilibre des blancs.

A ou B : récupère les réglages d'ajustement de l'équilibre des blancs déjà stockés en A ou

B. Placez le commutateur AUTO W/B BAL (page 5) sur la position WHITE pour régler automatiquement l'équilibre des blancs et sauvegarder les réglages d'ajustement dans la mémoire A ou la mémoire B.

B (ATW<sup>1)</sup>) : lorsque ce commutateur est réglé sur B et Operation >White Setting >White Switch <B> est réglé sur [ATW] dans le menu de configuration, ATW est activé.

Vous pouvez utiliser le commutateur AUTO W/B BAL même lorsque ATW est en cours d'utilisation.

Lorsque ce commutateur est ajusté, le nouveau réglage apparaît sur l'écran du viseur pendant environ trois secondes.

- 1) ATW (équilibre des blancs à suivi automatique) : l'équilibre des blancs de l'image filmée est automatiquement ajusté aux variations des conditions d'éclairage.

#### [Remarque]

Il peut ne pas être possible de s'ajuster sur les couleurs appropriées à l'aide d'ATW, en fonction des conditions d'éclairage et de sujet.

Exemples :

- Lorsqu'une seule couleur domine le sujet, comme dans le cas du ciel, de la mer, du sol ou des fleurs.
- Lorsque le sujet est exposé à une source lumineuse d'une température de couleur extrêmement faible ou élevée.

Si l'exécution du suivi automatique par le biais de la fonction ATW dure particulièrement longtemps ou si le résultat ne correspond pas à l'effet escompté, exécutez alors la fonction AWB.

### 10. Cache du commutateur

Ouvrez ce cache pour utiliser le commutateur MENU ON/OFF ou le commutateur MENU CANCEL/PRST/ESCAPE.

### 11. Commutateur MENU ON/OFF

Pour utiliser le commutateur, ouvrez le cache.

Ce commutateur est utilisé pour afficher le menu sur l'écran du viseur ou l'écran du signal de test.

A chaque fois que vous basculez le commutateur vers le bas, l'écran de menu est activé et désactivé. La fonction de ce commutateur est la même que celle de la touche MENU dans la section des opérations dans l'écran de miniatures.

#### [Remarque]

Il n'est pas possible de désactiver l'écran de menu en fermant le cache.

### 12. Commutateur MENU CANCEL/PRST (prédéfini)/ESCAPE

Pour utiliser le commutateur, ouvrez le cache.

Ce commutateur a des fonctions différentes selon si un menu est affiché ou non.

Utilisez le commutateur de la manière suivante quand le menu est affiché.

CANCEL/PRST : si vous placez ce commutateur dans cette position après la modification d'un réglage dans le menu de configuration, vous affichez le message qui confirme l'annulation des réglages précédents. Si vous placez ce commutateur à nouveau dans cette position, les réglages précédents sont annulés. Si vous placez ce commutateur dans cette position avant la modification d'un réglage dans le menu de configuration ou après l'annulation d'une modification de réglage dans le menu de configuration, un message s'affichera pour confirmer la réinitialisation du réglage. Si vous placez de nouveau ce commutateur dans cette position, les réglages sont réinitialisés sur leurs valeurs par défaut.

ESCAPE : utilisez ce commutateur lorsque la page de menu, qui possède une structure hiérarchique, est ouverte. Chaque fois que le commutateur est placé dans cette position, la page revient au niveau hiérarchique supérieur.

Utilisez le commutateur de la manière suivante quand le menu n'est pas affiché.

CANCEL/PRST : chaque fois que ce commutateur est basculé vers le haut, une fenêtre de confirmation des réglages du menu et de l'état du caméscope apparaît sur l'écran du viseur (page 14). La fenêtre est composée de plusieurs pages, qui changent à chaque fois que le commutateur est basculé vers le haut.

ESCAPE : pour effacer la page, placez ce commutateur sur la position OFF.

### 13. Logement pour cartes UTILITY SD

Insérez une carte SD pour sauvegarder les réglages du caméscope.

### 14. Indicateur ACCESS

S'allume en orange lorsque le système accède à la carte SD.

## Côté moniteur LCD (2)

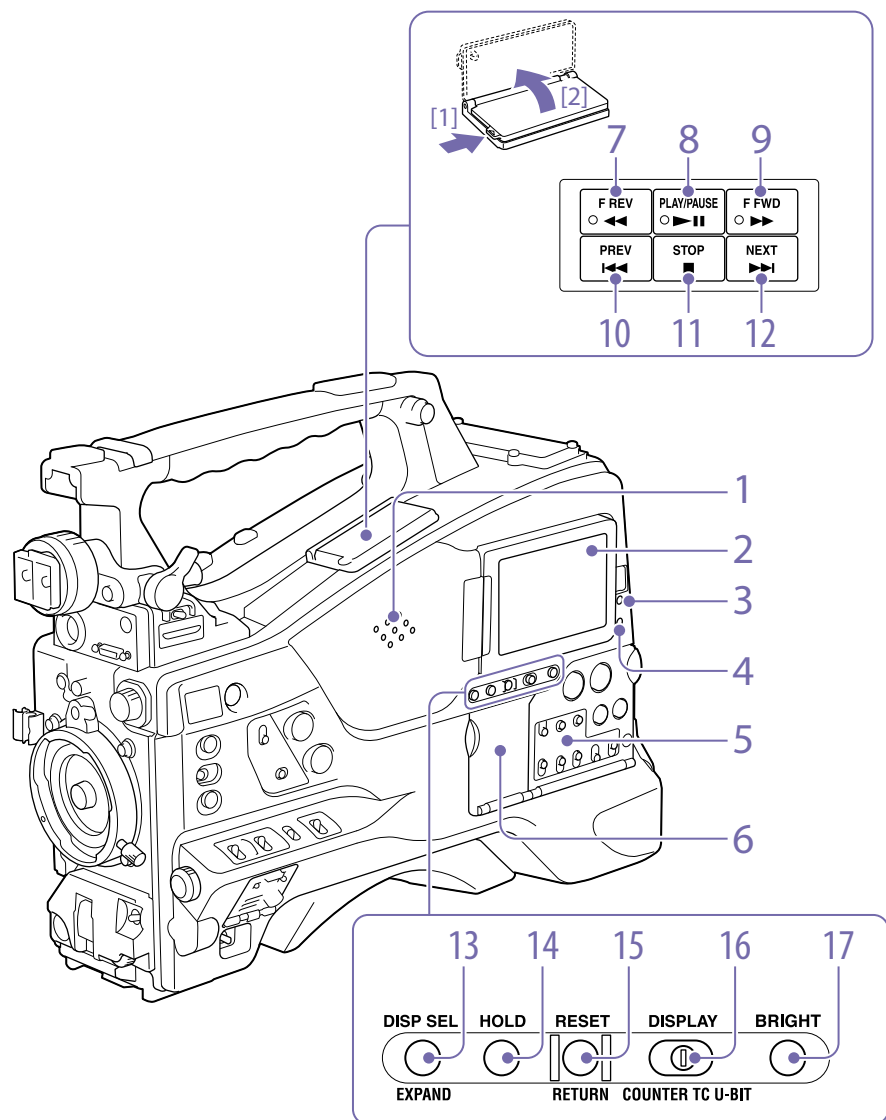
**1. Haut-parleur intégré**

Le haut-parleur peut être utilisé pour contrôler le son E-E<sup>1)</sup> pendant l'enregistrement et le son de lecture pendant la lecture. Le haut-parleur fait également retentir des alarmes afin de renforcer les avertissements visuels (page 153).

Si vous raccordez des écouteurs à la prise EARPHONE, le son du haut-parleur est automatiquement coupé.

1) E-E : abréviation de « Electric-to-Electric ». En mode E-E, les signaux vidéo et audio reçus par le caméscope sont émis uniquement après leur passage à travers les circuits électriques internes. Ce mode peut être utilisé pour contrôler les signaux d'entrée.

**2. Moniteur LCD**

Il indique la capacité restante de la batterie, la capacité restante du support, les niveaux audio, les données temporelles, etc. Il vous permet également de vérifier la caméra et de lire les images (page 14).

Vous pouvez ajuster la position et l'angle du moniteur LCD.

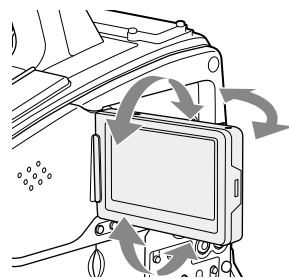
**3. Indicateur WARNING**

L'indicateur s'allume ou clignote lorsqu'une anomalie se produit (page 153).

**4. Indicateur ACCESS**

Ce voyant s'allume en bleu lorsque des données sont écrites ou lues sur le support d'enregistrement.

**5. Section de commande audio (page 10)****6. Section du fonctionnement de l'écran de miniatures (page 10)****7. Indicateur et touche F REV (lecture accélérée arrière)**

Cette touche permet la lecture rapide en arrière. La vitesse de lecture change dans l'ordre  $\times 4 \rightarrow \times 15 \rightarrow \times 24$  chaque fois que vous appuyez sur la touche. L'indicateur s'allume lors de la lecture rapide en arrière.

**8. Indicateur et touche PLAY/PAUSE**

Appuyez sur cette touche pour visualiser les images vidéo sur l'écran du viseur ou le moniteur LCD. L'indicateur s'allume pendant la lecture. Appuyez à nouveau sur cette touche pendant la lecture pour l'interrompre et obtenir une image fixe. A ce moment-là, l'indicateur clignote toutes les secondes.

Une pression sur la touche F REV ou F FWD pendant la lecture ou la pause lance la lecture rapide en avant ou en arrière.

**9. Indicateur et touche F FWD (lecture accélérée avant)**

Cette touche permet la lecture rapide en avant. La vitesse de lecture change dans l'ordre  $\times 4 \rightarrow \times 15 \rightarrow \times 24$  chaque fois que vous appuyez sur la touche. L'indicateur s'allume lors de la lecture rapide en avant.

**10. Touche PREV (précédent)**

Cette touche permet d'accéder à la première image du plan actuel.

Si vous appuyez sur cette touche en même temps que sur la touche F REV, vous accédez à la première image du premier plan enregistré sur le support d'enregistrement.

Si vous appuyez deux fois rapidement sur cette touche, vous accédez à la première image du plan précédent (ou à la première image du plan actuel si aucun plan précédent n'existe).

**11. Touche STOP**

Appuyez sur cette touche pour arrêter la lecture.

**12. Touche NEXT**

Cette touche permet d'accéder à la première image du plan suivant.

Si vous appuyez sur cette touche en même temps que sur la touche F FWD, vous accédez à la dernière image du dernier plan enregistré sur le support d'enregistrement.

### 13. Touche DISP SEL (sélection d'affichage)/ EXPAND (fonction extension)

A chaque pression de cette touche, l'affichage du moniteur LCD change comme suit.

Indication d'affichage	Description
Vidéo avec information superposée (CHAR)	Le moniteur LCD affiche les mêmes informations textuelles que le viseur.
Vidéo sans information superposée (MONI)	Seule la vidéo apparaît.
Affichage d'état (STATUS) (page 14)	Les indications du compteur, les avertissements, les niveaux audio et des informations de ce type apparaissent. Aucune image vidéo n'apparaît.

La fonction de la touche EXPAND sera prise en charge lors d'une future mise à jour.

### 14. Touche HOLD (figeage de l'affichage)

Une pression de cette touche fige instantanément les données temporelles affichées sur le moniteur LCD. (Le générateur de code temporel continue à défiler.) Une nouvelle pression de cette touche permet de revenir à l'affichage normal.

Pour plus de détails sur l'affichage des données temporelles, consultez page 14.

### 15. Touche RESET/RETURN

Cette touche réinitialise la valeur indiquée dans l'affichage des données temporelles du moniteur LCD. En fonction des réglages du commutateur PRESET/REGEN/CLOCK (page 10) et du commutateur F-RUN/SET/R-RUN (page 10), cette touche réinitialise l'affichage comme suit.

Réglages des commutateurs	Fonctionnement de la touche RESET/RETURN
Commutateur DISPLAY : COUNTER	Réinitialiser le compteur sur 00:00:00:00.
Commutateur DISPLAY : TC	Réinitialiser le code temporel sur 00:00:00:00.
Commutateur PRESET/REGEN/ CLOCK : PRESET	
Commutateur F-RUN/SET/R-RUN : SET	
Commutateur DISPLAY : U-BIT	Réinitialiser les données de bits d'utilisateur <sup>a)</sup> sur 00:00:00:00.
Commutateur PRESET/REGEN/ CLOCK : PRESET	
Commutateur F-RUN/SET/R-RUN : SET	

a) Parmi les bits de code temporel pour chaque image enregistrée sur le support, les bits pouvant être utilisés pour enregistrer des informations utiles pour l'utilisateur comme le numéro de scène, le lieu de la prise de vue, etc.

« Réglage des données temporelles » (page 49)

Cette touche permet de revenir à l'écran précédent lorsqu'elle est enfoncée pendant l'affichage de l'écran de miniatures ou l'affichage de l'écran de miniatures de repères.

### 16. Commutateur DISPLAY

Ce commutateur fait défiler l'affichage des données temporelles du moniteur LCD dans l'ordre COUNTER, TC et U-BIT (page 14).

COUNTER : affiche le compteur de durée d'enregistrement/lecture.

TC : affiche le code temporel.

U-BIT : affiche les données de bits d'utilisateur.

### 17. Touche BRIGHT (luminosité)

Cette touche change la luminosité du rétroéclairage du moniteur LCD.

Chaque pression de cette touche sélectionne le réglage suivant dans l'ordre indiqué par le tableau ci-dessous. Si vous appuyez sur la touche avec le moniteur LCD éteint, le LCD se rallume en état H.

Réglage	Rétroéclairage du moniteur LCD
H	Haut (à sélectionner pour voir le moniteur LCD à l'extérieur en plein jour)
M	Luminosité entre H et L
L	Bas (à sélectionner pour voir le moniteur LCD à l'intérieur ou à l'extérieur la nuit)
OFF	Désactivé (l'affichage est également désactivé)

## Section des opérations dans l'écran de miniatures et section de commande audio

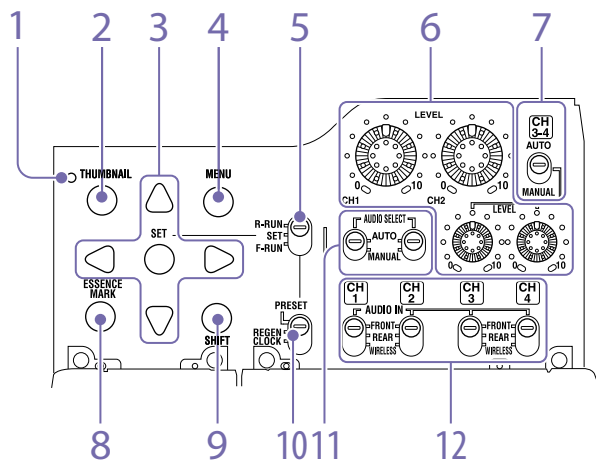
**1. Indicateur de miniatures**

Cet indicateur s'allume lors de l'affichage de l'écran de miniatures.

**2. Touche THUMB NAIL**

Appuyez sur cette touche pour afficher l'écran de miniatures (page 87) et pour effectuer une opération sur les miniatures.

Appuyez à nouveau sur cette touche pour revenir à l'affichage original.

**3. Touche SET et touches fléchées**

Utilisez ces touches pour configurer les réglages du code temporel et des bits d'utilisateur, ainsi que pour les opérations dans l'écran de miniatures.

Lorsque le menu s'affiche, appuyez sur cette touche pour sélectionner un élément ou confirmer la modification du réglage.

**4. Touche MENU**

Chaque pression sur cette touche active et désactive l'affichage du menu de configuration. La fonction de cette touche est la même que celle du commutateur MENU ON/OFF.

**5. Commutateur F-RUN/SET/R-RUN (défilement libre/réglage/défilement d'enregistrement)**

Ce commutateur permet de sélectionner le mode de fonctionnement du générateur de code temporel interne. Le mode de fonctionnement est réglé comme indiqué ci-dessous, en fonction de la position du commutateur.

F-RUN : le code temporel continue de défiler, que le caméscope enregistre ou non. Utilisez ce réglage lors de la synchronisation du code temporel avec un code temporel externe.

SET : règle le code temporel ou les bits d'utilisateur.

R-RUN : le code temporel ne défile que lors de l'enregistrement. Choisissez ce réglage pour avoir un code temporel continu sur le support d'enregistrement.

« Réglage du code temporel » (page 49)

« Réglage des bits d'utilisateur » (page 49)

**6. Boutons LEVEL CH1/CH2/CH3/CH4 (niveau d'enregistrement des canaux audio 1/2/3/4)**

Ces boutons permettent d'ajuster les niveaux audio à enregistrer sur les canaux 1, 2, 3 et 4 lorsque les commutateurs AUDIO SELECT CH1/

CH2 et AUDIO SELECT CH 3-4 sont réglés sur MANUAL.

**7. Commutateurs AUDIO SELECT CH 3-4 (sélection de la méthode d'ajustement des canaux audio 3/4)**

Sélectionnez la méthode d'ajustement du niveau audio pour les canaux audio 3 et 4.

AUTO : ajustement automatique

MANUAL : ajustement manuel

**8. Touche ESSENCE MARK**

En appuyant sur cette touche quand l'affichage de miniatures est à l'écran, vous pouvez visualiser les affichages suivants de miniatures des images avec des repères du plan sélectionné, en fonction de l'élément sélectionné dans une liste affichée à l'écran.

All : affichage des miniatures de toutes les images marquées d'un repère.

Rec Start : affichage des miniatures des images avec un repère Rec Start et des premières images des plans (si les premières images ne sont pas marquées de repères Rec Start).

Shot Mark1 : affichage des miniatures des images avec un repère Shot Mark 1.

Shot Mark2 : affichage des miniatures des images avec un repère Shot Mark 2.

Vous pouvez également sélectionner Shot Mark 0 et Shot Mark 3 à Shot Mark 9.

Si un plan est enregistré en utilisant des métadonnées de planification qui définissent des noms pour Shot Mark 0 à Shot Mark 9, les options de sélection dans la liste s'affichent en fonction des noms définis.

**9. Touche SHIFT**

Utilisez cette touche en combinaison avec d'autres touches.

**10. Commutateur PRESET/REGEN (régénération)/CLOCK**

Sélectionne le type de code temporel à enregistrer.

PRESET : enregistre le nouveau code temporel sur le support.

REGEN : enregistre le code temporel en continu avec le code existant enregistré sur le support. Quel que soit le réglage du commutateur F-RUN/SET/R-RUN, le caméscope fonctionne en mode R-RUN.

CLOCK : enregistre un code temporel synchronisé avec l'horloge interne. Quel que soit le réglage du commutateur F-RUN/SET/R-RUN, le caméscope fonctionne en mode F-RUN.

**11. Commutateurs AUDIO SELECT CH1/CH2 (sélection de la méthode d'ajustement des canaux audio 1/2)**

Sélectionnez la méthode d'ajustement du niveau audio pour les canaux audio 1 et 2.

AUTO : ajustement automatique

MANUAL : ajustement manuel

**12. Commutateurs AUDIO IN CH1/CH2/CH3/CH4 (sélection d'entrée des canaux audio 1/2/3/4)**

Ces commutateurs permettent de sélectionner les signaux d'entrée audio à enregistrer sur les canaux 1, 2, 3 et 4.

FRONT : signaux d'entrée audio en provenance du microphone raccordé au connecteur MIC IN

REAR : signaux d'entrée audio en provenance d'un dispositif audio raccordé aux connecteurs AUDIO IN CH-1/CH-2

WIRELESS : les signaux d'entrée audio en provenance du tuner portable UHF s'il est attaché



## Côté poignée et logement de carte mémoire

Logements pour carte mémoire SxS (page 32)

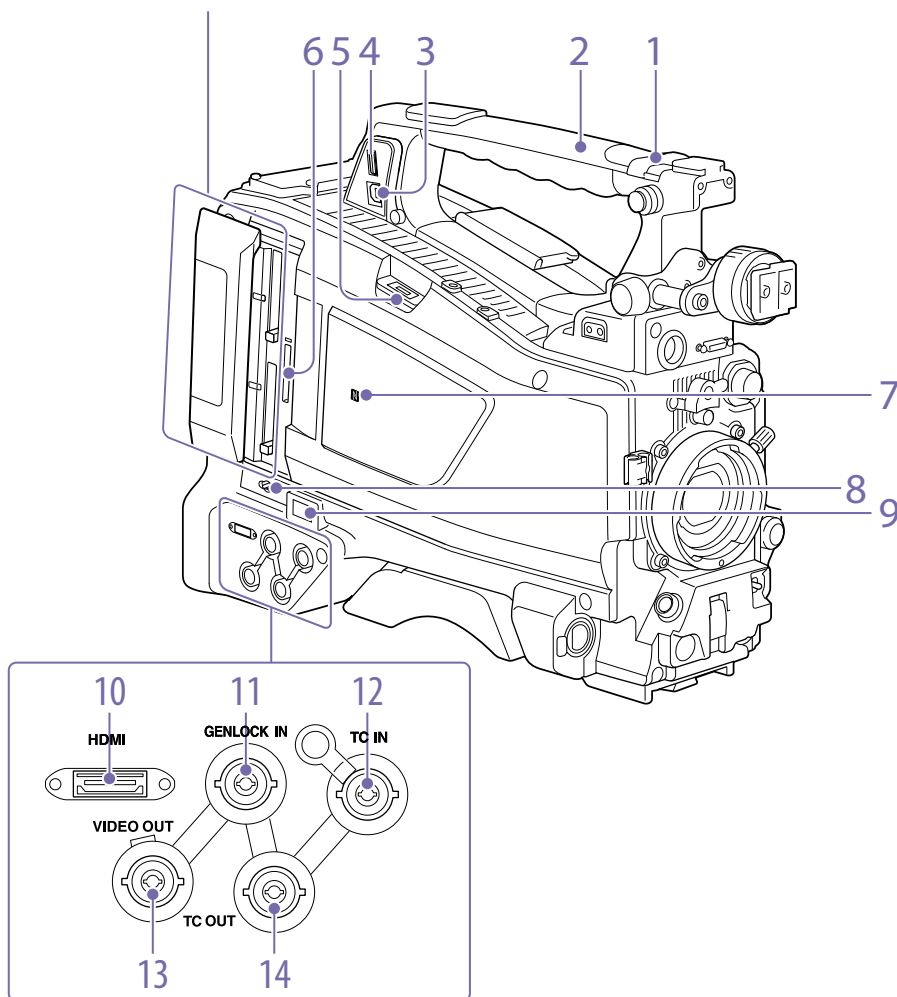

### 1. Commutateurs ASSIGNABLE 4/5

Vous pouvez attribuer une fonction en utilisant Operation > Assignable Switch du menu de configuration (page 131).

Off est attribué à ces commutateurs lorsque le caméscope quitte l'usine.

### 2. Module GPS

Contient un module GPS intégré.

« Obtention d'informations de lieu (GPS) » (page 62)

#### [Remarque]

Ne saisissez pas cette partie du caméscope lorsque la fonction GPS est en cours d'utilisation.

### 3. Connecteur PC

Ce connecteur est utilisé pour mettre ce caméscope en mode de connexion USB et l'utiliser comme périphérique de stockage externe pour un ordinateur. Lorsqu'un ordinateur est raccordé à ce connecteur, chaque carte mémoire insérée dans le caméscope est reconnue comme lecteur pour cet ordinateur.

### 4. Connecteur de dispositif externe

Effectuez une connexion à un disque dur de stockage (HDD) portable de la série PSZ-HA/HB/HC (en option), un disque dur portable à mémoire flash (SSD) PSZ-SA25 (en option), un disque dur externe USB à usage général, ou un disque flash USB pour copier des plans du support d'enregistrement inséré dans un logement pour carte SxS du caméscope vers un support USB.

#### [Remarque]

Ce connecteur ne doit être utilisé que pour le raccordement des dispositifs mentionnés ci-dessus. Il ne peut pas être utilisé pour la connexion à un concentrateur USB ou d'autres dispositifs.

### 5. Connecteur du module USB LAN sans fil

Effectuez une connexion au module USB LAN sans fil IFU-WLM3 (fourni), à l'adaptateur LAN sans fil CBK-WA02 (optionnel), à l'adaptateur réseau CBK-NA1 (optionnel) ou au modem (optionnel) afin d'activer les communications avec les périphériques et les réseaux LAN sans fil.

« Connexion de dispositifs à l'aide du LAN sans fil » (page 64)

« Connexion à Internet » (page 68)

### 6. Logements pour cartes PROXY SD (page 58)

Insérez une carte SD pour sauvegarder les données proxy.

### 7. Repère (NFC)

Une antenne NFC intégrée est fournie.

### 8. Touche SLOT SELECT (sélection de la carte mémoire SxS)

Lorsque des cartes mémoire SxS sont chargées dans les logements pour carte A et B, appuyez sur cette touche pour sélectionner la carte que vous souhaitez utiliser (page 33).

### 9. Connecteur réseau

Se connecte à un réseau via une connexion LAN filaire au moyen d'un câble LAN (vendu séparément).

#### [ATTENTION]

- Par mesure de sécurité, ne raccordez pas le connecteur pour le câblage de périphériques pouvant avoir une tension excessive à ce port. Suivez les instructions pour ce port.
- Lors de la connexion du câble LAN de l'appareil au périphérique, utilisez un câble blindé afin d'empêcher tout dysfonctionnement dû au bruit de rayonnement.

« Connexion à Internet » (page 68)

### 10. Connecteur HDMI

Branchez un dispositif HDMI, comme un moniteur ou une unité d'enregistrement pour émettre des signaux audio et vidéo HD ou SD HDMI.

### 11. Connecteur GENLOCK IN (entrée de signal de verrouillage de synchronisation) (de type BNC)

Ce connecteur reçoit un signal de référence lorsque la synchronisation du caméscope doit être verrouillée ou lorsque le code temporel doit être synchronisé avec un équipement externe. Les signaux de référence pris en charge dépendent de la fréquence de système actuelle comme illustré dans le tableau suivant.

Fréquence de système	Signaux de référence pris en charge
59.94i	1080/59.94i, 480/59.94i
59.94P	1080/59.94i, 480/59.94i
50i	1080/50i, 576/50i
50P	1080/50i, 576/50i
29.97P	1080/59.94i, 480/59.94i
25P	1080/50i, 576/50i
23.98P	1080/23.98PsF

## 12. Connecteur TC IN (entrée de code temporel) (de type BNC)

Pour appliquer un verrouillage externe au code temporel de ce caméscope, activez l'entrée du code temporel de référence.

« Réglage du code temporel » (page 49)

## 13. Connecteur VIDEO OUT (de type BNC)

Ce connecteur émet des signaux vidéo pour le contrôle.

## 14. Connecteur TC OUT (sortie de code temporel) (de type BNC)

Pour synchroniser le code temporel de ce caméscope à celui d'un magnétoscope externe, raccordez ce connecteur au connecteur d'entrée de code temporel du magnétoscope externe.

## Section d'indicateur de signalisation et de connecteur

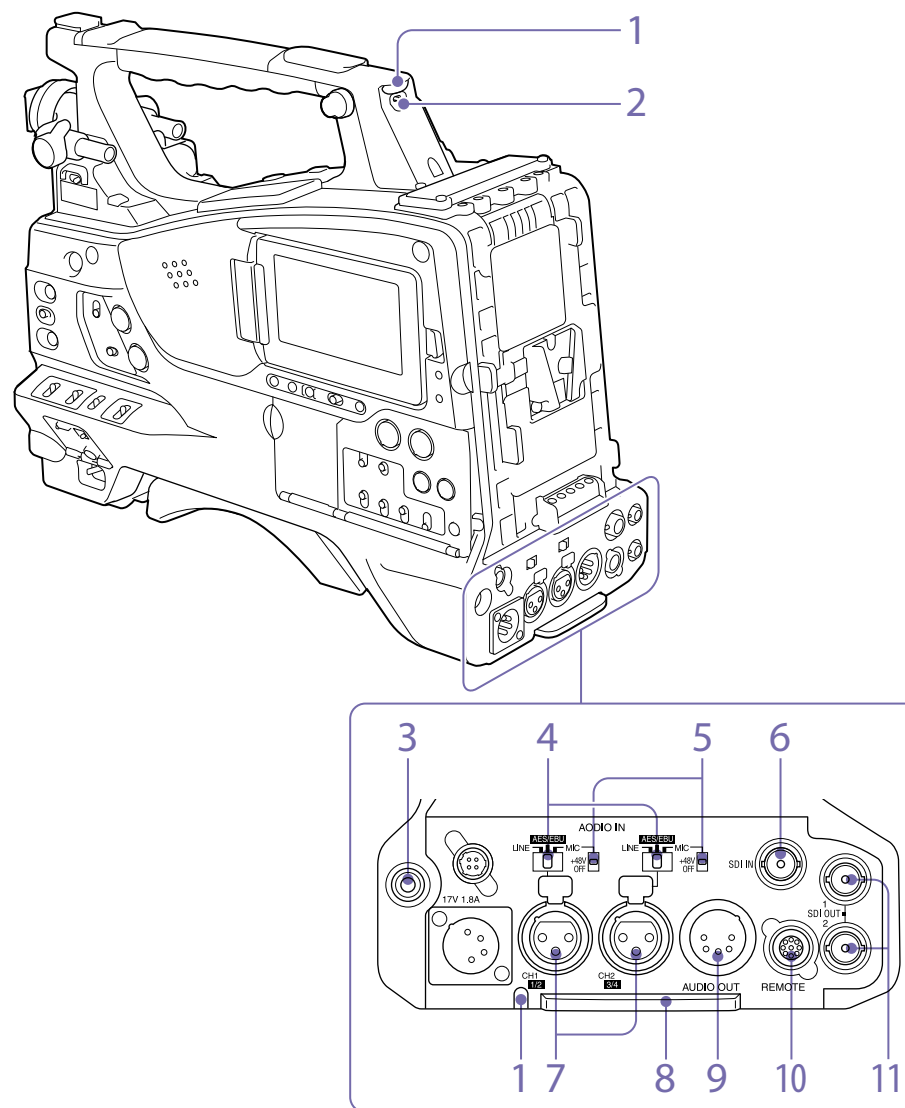

## 1. Indicateur TALLY (signalisation arrière) (rouge)

S'allume pendant l'enregistrement. Il ne s'allume pas si le commutateur TALLY est réglé sur OFF. Il clignote également lorsque l'indicateur WARNING fonctionne. L'indicateur de signalisation à l'avant du viseur et l'indication REC sur l'écran du viseur s'allument ou clignotent de la même manière.

« Système d'erreur/d'avertissement » (page 153)

## 2. Commutateur TALLY

Réglez-le sur ON pour activer l'indicateur TALLY.

## 3. Prise EARPHONE (stéréo, mini prise)

Vous pouvez contrôler le son E-E pendant l'enregistrement et le son de lecture pendant la lecture. En cas d'alarme, vous pouvez entendre la tonalité d'alarme dans les écouteurs. Le haut-parleur intégré est automatiquement coupé lors du branchement d'écouteurs dans la prise. Vous pouvez sélectionner entre mono ou stéréo dans Maintenance >Audio >Headphone Out dans le menu de configuration.

### [Remarques]

- Utilisez des écouteurs de type monaural (2 pôles) ou stéréo (3 pôles). L'utilisation d'autres écouteurs risque d'endommager le caméscope.
- Utilisez les écouteurs avec une impédance de 16 Ω.

## 4. Commutateur de sélection AUDIO IN

Sélectionnez la source audio que vous raccordez aux connecteurs AUDIO IN CH1/CH2.

LINE : lors du raccordement d'un amplificateur stéréo ou d'une autre source de signal audio externe

AES/EBU : lors de la connexion d'une source de signal audio numérique

MIC : lors de la connexion d'un microphone.

## 5. Commutateur +48V/OFF (activation/désactivation d'une source d'alimentation externe +48V)

Bascule entre les différents réglages, en fonction du microphone utilisé pour l'entrée audio.

+48V : microphone nécessitant une source d'alimentation externe (alimentation fantôme)



OFF : microphone utilisant la source d'alimentation interne ou ne nécessitant pas de source d'alimentation

#### 6. Connecteur SDI IN (entrée SDI) (de type BNC)

Connecteur utilisé lors de la connexion d'une source de signal SDI externe au caméscope.

#### 7. Connecteurs AUDIO IN CH-1/CH-2 (entrée audio du canal 1 et du canal 2) (de type XLR, 3 broches, femelle)

Connectez-les à un équipement audio ou un microphone.

#### 8. Cache inférieur

Il est fourni pour protéger les câbles raccordés aux connecteurs du panneau arrière.

En desserrant les vis qui maintiennent le cache au bas du caméscope, vous pouvez ajuster la position du cache en fonction de la taille et de la forme des fiches du microphone ou des câbles audio. Après avoir ajusté la position, serrez les vis pour fixer le cache.

#### 9. Connecteur AUDIO OUT (de type XLR, 5 broches, mâle)

Ce connecteur émet les signaux audio enregistrés sur les canaux audio 1 et 2 ou les canaux audio 3 et 4.

Les signaux audio sont sélectionnés par le biais du commutateur MONITOR.

#### 10. Connecteur REMOTE (8 broches)

Se connecte à une télécommande pour commander le caméscope à distance.

#### [Remarque]

Avant de raccorder/débrancher la télécommande au/du caméscope, veuillez à régler le commutateur POWER du caméscope sur OFF.

#### 11. Connecteurs SDI OUT 1/2 (de type BNC)

Émet un signal HD SDI ou SD SDI (avec l'audio intégré). Le signal émis par ce connecteur peut être activé/désactivé avec Operation >Input/Output >SDI Out1 Output ou SDI Out2 Output dans le menu de configuration.

#### [Remarque]

Assurez-vous que le raccordement à la terre entre le caméscope et le dispositif externe est correctement effectué avant de mettre sous tension.

(Il est recommandé d'allumer le caméscope et le dispositif externe après avoir branché le câble coaxial de 75 Ω.)

Si le dispositif externe doit être raccordé au caméscope pendant que le caméscope est allumé, raccordez d'abord le câble coaxial de 75 Ω au dispositif externe, puis raccordez-le au caméscope.

# Affichage de l'écran

## Écran d'informations du moniteur LCD (Affichage d'état)

L'écran d'informations du moniteur LCD s'affiche en appuyant sur la touche DISP SEL/EXPAND (sélection d'affichage/fonction extension) (page 9).

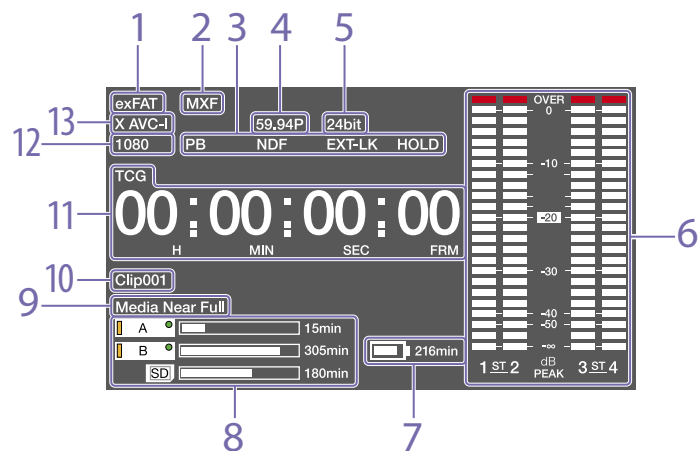

### 1. Indicateur du système de fichiers

### 2. Indicateur du format de fichier

### 3. Affichage de l'état

PB : apparaît pendant la lecture de support.

NDF : apparaît quand le code temporel non réel est sélectionné.

EXT-LK : apparaît lorsque le générateur de code temporel interne est verrouillé sur une entrée de signal externe via le connecteur TC IN (entrée de code temporel).

HOLD : apparaît lorsque le mode de fonctionnement du générateur de code temporel interne est réglé sur R-RUN et arrêté.

### 4. Indicateur de la fréquence de système

Indique la fréquence de système de la vidéo en cours de lecture ou d'enregistrement.

### 5. Indicateur du format audio

Indique le format d'enregistrement audio ou le format audio du plan en cours de lecture.

Indicateur	Format d'enregistrement
16bit	HD420 HQ DVCAM MPEG IMX 50
24bit	HD422 50 MPEG IMX 50 XAVC Intra XAVC Long

### 6. Vumètres audio

Indiquent les niveaux de lecture ou d'enregistrement audio des canaux 1 à 4.

### 7. Indicateur de capacité restante de la batterie

Affiche l'icône de capacité restante de la batterie et la durée d'enregistrement restante.

### 8. Indicateur de capacité restante du support

Affiche des barres indiquant la capacité restante du support d'enregistrement dans les logements.

### 9. Zone d'indicateur d'avertissement

Affiche des avertissements lorsqu'un problème d'enregistrement se produit.

Pour les détails, consultez « Système d'erreur/d'avertissement » (page 153).

### 10. Affichage des noms de plans

Affiche le nom du plan en cours d'enregistrement pendant l'enregistrement ou affiche le nom du prochain plan à enregistrer lorsque l'enregistrement est en veille.

### 11. Affichage des données temporelles

Bascule entre l'affichage de la durée, du code temporel et des données de bits d'utilisateur, en fonction de la position du commutateur DISPLAY. Affiche le type de données actuellement affichées sur l'affichage des données temporelles, comme suit.

TCG : code temporel enregistré

TCR : code temporel de lecture

UBG : bits d'utilisateur enregistrés

UBR : bits d'utilisateur de lecture

CNT : compteur

DUR : durée

CLK : affichage de l'heure (quand le commutateur PRESET/REGEN/CLOCK est réglé sur CLOCK)

Lorsque vous appuyez sur la touche HOLD pour figer la valeur du code temporel, le code temporel est affiché au format indiqué ci-dessous. Lorsque vous appuyez à nouveau sur la touche HOLD pour revenir à l'affichage normal, le code temporel est affiché au format normal.

00:00:00:00

Les trois points indiquent que le code temporel et la progression du compteur sont affichés en mode de figeage.

### 12. Indicateur de résolution

Indique la résolution de la sortie vidéo.

### 13. Indicateur du format d'enregistrement

Indique le format d'enregistrement actuel ou le format d'enregistrement du plan en cours de lecture.

## Ecrans d'état

Les écrans d'état vous permettent de contrôler les réglages du caméscope et différents types d'informations d'état.

Lorsqu'aucun menu n'est affiché, appuyez sur le commutateur MENU CANCEL/PRST/ESCAPE vers le haut sur la position CANCEL/PRST pour afficher l'écran d'état. Chaque pression permet de sélectionner l'écran d'état suivant.

Les écrans d'état suivants peuvent s'afficher.

Écran d'état	Indication d'affichage
Écran Camera Status	Réglages et informations d'état relatifs à la prise de vue
Écran Audio Status	Réglages et informations d'état relatifs à l'entrée et à la sortie audio
Écran System Status	Réglages et informations d'état relatifs à l'enregistrement
Écran Video Output Status	Réglages et informations d'état relatifs à la sortie vidéo
Écran Assignable Button Status	Noms des fonctions attribuées aux commutateurs personnalisables
Écran Battery Status	État de la batterie installée sur le caméscope
Écran Media Status	Informations d'état sur le support d'enregistrement

Écran d'état	Indication d'affichage
Écran Network Status 1	Réglages et informations d'état relatifs au réseau
Écran Network Status 2	Réglages et informations d'état relatifs à la lecture en transit

## Écran Camera Status

Camera Status		
Gain 18dB	Zebra1 On (80%)	Iris F5.6
Shutter Off	Zebra2 On (102%)	Focal Length 75.2mm
Gamma STD5 R709	HDR Setting HLG(Natural)	Focus Distance 4.3m
White Preset		Depth Of Field 2.5-5.8m
Gain Switch L:0, M:9, H:18		Zoom Speed 25

Élément affiché	Description
Gain	Niveau de gain en dB
Shutter	Etat de l'obturateur électronique
Gamma	Courbe et catégorie Gamma
White	Réglage du mode d'équilibre des blancs
Gain Switch	Etat du commutateur GAIN
Zebra	Etat des zébrures
Iris	Valeur f-stop du diaphragme
Focal Length	Longueur focale
Focus Distance	Distance de mise au point
Depth Of Field	Profondeur de champ
Zoom Speed	Vitesse de zoom configurée pour la touche ZOOM de l'objectif
HDR Setting	Réglages HDR
	[Remarque] Affiché uniquement en cas d'utilisation de la LICENCE HDR CBKZ-SLHL1 (option).

## Écran Audio Status

Audio Status			
Level	Source	Ref	Wind Filter
CH 1	Front Mic	-40dB	On
CH 2	CH2 Line	+4dB	Off
CH 3	AES/EBU	---	---
CH 4	AES/EBU	---	---

Élément affiché	Description
CH 1/CH 2/ CH 3/CH 4	Niveau audio, source d'entrée, niveau d'entrée de référence et réglages du filtre de réduction anti-vent pour chaque canal

## Écran System Status

System Status		
System Frequency 23.98	Picture Size 1920x1080	Gamma STD
Rec Format XAVC-I	Rec Function S&Q 26/24	
File System exFAT	Clip Continuous Rec Off	
Simul Rec Off	Picture Cache Rec Off	Proxy Recording Mode Off
Title Prefix ABCDEF	Number 00017	

Élément affiché	Description
System Frequency	Fréquence de système
File System	Système de fichiers
Rec Format	Format d'enregistrement
Clip Continuous Rec	Réglage d'activation/désactivation de la fonction Clip Continuous Rec
Title Prefix	Préfixe des noms de plans
Picture Size	Taille d'image
Simul Rec	Activation/désactivation de la fonction Simul Rec
Rec Function	Réglages et format d'enregistrement spécial activé
Picture Cache Rec	Réglage d'activation/désactivation de la fonction Picture Cache Rec
Number	Suffixe des noms de plans

Élément affiché	Description
Gamma	Catégorie Gamma utilisée
Proxy Recording Mode	Réglage d'activation/désactivation de la fonction d'enregistrement de données proxy

## Écran Video Output Status

Video Output Status				
	Picture Size	C. Space	Freq	Super
SDI 1	1920x1080P(Level A)	YPbPr	3G	---
SDI 2	1920x1080P(Level A)	YPbPr	3G	On
HDMI	1920x1080P	YPbPr	1.5G	On
Video	HD Sync	YPbPr	---	On

Élément affiché	Description
SDI	Réglages de sortie du connecteur SDI OUT (taille d'image de sortie, format de sortie, taux de sortie, superposition)
HDMI	Réglages de sortie du connecteur HDMI (taille d'image de sortie, format de sortie, taux de sortie, superposition)
Video	Réglages de sortie du connecteur VIDEO OUT (taille d'image de sortie, superposition)

## Écran Assignable Button Status

Assignable Button Status	
0	ATW Hold
5	Zoom Wide
1	Zebra
	Online
	CC5600K
2	Front Mic
	Lens RET
	Lens RET
3	Marker
4	Zoom Tele

## Écran Battery Status

Battery Status	
Detected Battery BP-GL95	Manufacture Date Jan/18/2014
Remaining 54%	
Charge Count 52	
Capacity 1.93Ah	Power Source DC In
Voltage 13.2V	Supplied Voltage 12.8V

Élément affiché	Description
Detected Battery	Type de batterie détecté
Remaining	Capacité restante (%)
Charge Count	Nombre de rechargements
Capacity	Capacité restante (Ah)
Voltage	Tension
Manufacture Date	Date de fabrication de la batterie
Power Source	Source d'alimentation électrique
Supplied Voltage	Tension de source d'alimentation fournie

## Écran Media Status

Media Status	
Remaining	Life
SxSA	210min 100%
SxSB	92min 54%
SD Proxy	186min
SD Utility	2.7GB

Élément affiché	Description
SxSA	Capacité restante (affichage du bargraphe et temps restant) et durée de vie du support dans le logement A (indication allant de 0% à 100%. Remplacement recommandé à 0%. S'affiche seulement pour les supports qui prennent en charge cette fonction.)

Élément affiché	Description
SxSB	Capacité restante (affichage du bargraphe et temps restant) et durée de vie du support dans le logement B (indication allant de 0% à 100%. Remplacement recommandé à 0%. S'affiche seulement pour les supports qui prennent en charge cette fonction.)
SD Proxy	Capacité restante (affichage du bargraphe et temps restant) et durée de vie (affichée uniquement si disponible) du support dans le logement de carte PROXY SD
SD Utility	Capacité restante (affichage du bargraphe et capacité restante) et durée de vie (affichée uniquement si disponible) du support dans le logement de carte UTILITY SD

Un repère  s'affiche si le support est protégé.

## Écran Network Status 1

Network Status 1		
Setting	On	
Wireless Network	Wireless Network	Wired LAN
Wi-Fi AP	Modem	Enable
Device Name	Device Name	Wired LAN Remote
IFU-WLM3	XXXXXXX	Off
IP Address(Wireless)	IP Address(Modem)	IP Address(Wired)
192.168.1.1	192.168.3.131	192.168.1.50
MAC Addr.(Wireless)		
a8:54:b2:97:8d:47		

Élément affiché	Description
Setting	Etat des réglages réseau
Wireless Network	Etat des réglages réseau sans fil
Device Name	Nom du dispositif installé sur le module USB LAN sans fil
IP Address (Wireless)	Adresse IP de la connexion LAN sans fil
MAC Addr. (Wireless)	Adresse MAC du périphérique installé sur le connecteur du module USB LAN sans fil

Élément affiché	Description
Wireless Network	État des réglages du modem
Device Name	Nom du dispositif installé sur le modem
IP Address(Modem)	Adresse IP du dispositif installé sur le modem
Wired LAN	Etat de connexion réseau LAN sans fil
Wired LAN Remote	Etat d'activation/de désactivation de la télécommande lors d'une connexion par l'intermédiaire d'un câble LAN
IP Address(Wired)	Adresse IP de la connexion LAN filaire

## Écran Network Status 2

Network Status 2		
NW Client Mode Status	Streaming Type	Number of Distribution
Off	MPEG-2 TS/UDP	1
CCM Name	Streaming Dest. Addr.	File Transfer
---	43.0.134.23	40%
Streaming Status	Streaming Dest. Port	Transfer to:
Distributing	1234	Sony Ci
Streaming Size		
1280x720		
Streaming Bit Rate		
9Mbps		

Élément affiché	Description
NW Client Mode Status	État du mode client réseau
Mode Status	Pour plus de détails sur l'état, consultez « État du mode client réseau » (page 16).
CCM Name	Nom du CCM connecté lors de l'utilisation du mode client réseau
Streaming Status	Etat de distribution de lecture en transit
Streaming Size	Taille d'image du réglage de lecture en transit actuellement sélectionné
Streaming Bit Rate	Débit binaire du réglage de lecture en transit actuellement sélectionné
Streaming Type	Type de réglage de lecture en transit actuellement sélectionné

Élément affiché	Description
Streaming Dest. Addr.	Adresse de destination de lecture en transit
Streaming Dest. Port	Port de destination de lecture en transit
Number of Distribution	Nombre de destinations de diffusion de lecture en transit
File Transfer	Etat de la progression du transfert de fichiers
Transfer to:	Nom de serveur de la destination de transfert de fichier

### État du mode client réseau

Affichage de l'état	État	Description
Off	CCM non connecté	Le mode client réseau est désactivé.
Connected	CCM connecté	Le mode client réseau est activé, le CCM est connecté et le contrôle CCM est activé.
Connecting	Connexion au CCM (déconnecté)	Tentative de connexion au CCM (ou déconnexion). Attendez jusqu'à ce que la connexion (déconnexion) aboutisse. Si le statut ne change pas et reste sur « Connecting », le paramètre d'adresse CCM est peut-être incorrect. Vérifiez que l'adresse est configurée correctement.

Affichage de l'état	État	Description
Awaiting	Veille de connexion du CCM	Le mode client réseau est activé, mais le paramètre réseau est désactivé. Activez le paramètre réseau pour effectuer la connexion au CCM.
Address Error	Erreur relative à l'adresse CCM	Le nom de l'hôte ou l'adresse IP du CCM pour la connexion est peut-être incorrect(e). Vérifiez que le réglage est correct.
Auth. Failed	Erreur relative au nom/mot de passe utilisateur CCM	Le nom ou le mot de passe utilisateur utilisé pour la connexion au CCM est peut-être incorrect. Vérifiez que le réglage est correct.
No Inet Access	Erreur de connexion Internet	Connexion au réseau impossible. Les réglages réseau sont peut-être incorrects. Vérifiez les réglages réseau.
Cert. not Valid	Erreur certification CCM non valide	Le certificat CCM n'est pas valide. Le réglage de la date n'est peut-être pas valide. Vérifiez le réglage de la date.

## Ecran du viseur

L'écran du viseur affiche les images pendant le tournage (enregistrement ou veille d'enregistrement) et la lecture en superposant les informations du caméscope sur l'affichage. Vous pouvez activer/désactiver l'affichage des

informations à l'aide du commutateur DISPLAY. Les informations à afficher sont liées aux réglages de Operation >Super Impose dans le menu de configuration ainsi qu'aux réglages des commutateurs correspondants.

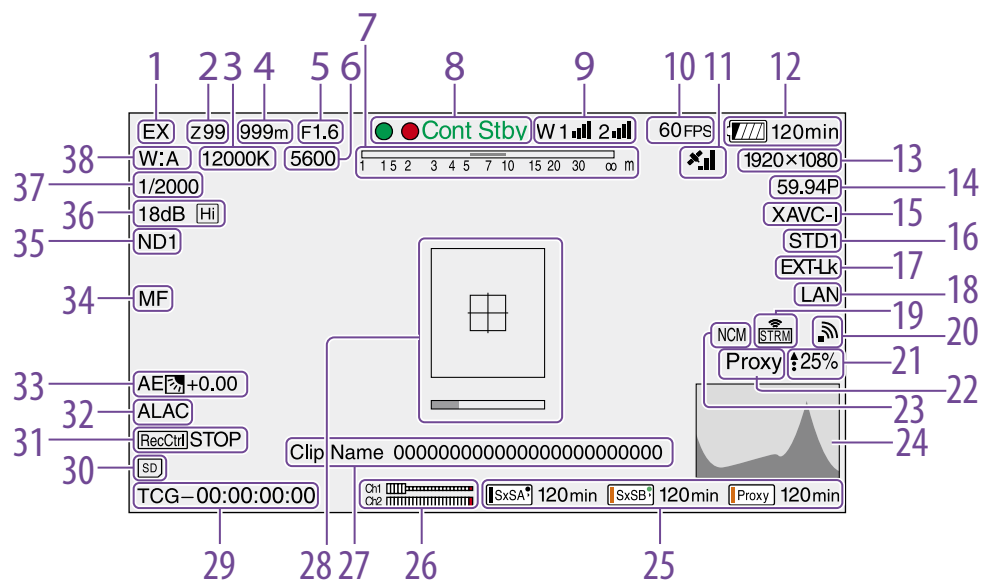

### 1. Indicateur du dispositif d'extension

Affiche l'état de la fonction d'extension numérique et de la fonction d'extension d'objectif.

EX : apparaît lorsque la fonction d'extension d'objectif est activée

X2D : apparaît lorsque la fonction d'extension numérique (2x) est activée

X3D : apparaît lorsque la fonction d'extension numérique (3x) est activée

X4D : apparaît lorsque la fonction d'extension numérique (4x) est activée

EX2D : apparaît lorsque la fonction d'extension d'objectif et la fonction d'extension numérique (2x) sont activées

EX3D : apparaît lorsque la fonction d'extension d'objectif et la fonction d'extension numérique (3x) sont activées

EX4D : apparaît lorsque la fonction d'extension d'objectif et la fonction d'extension numérique (4x) sont activées

Activez/désactivez le dispositif d'extension numérique en utilisant un commutateur personnalisable auquel est attribuée la fonction Digital Extender.

#### [Remarque]

Le dispositif d'extension numérique ne peut pas être activé lorsque Slow & Quick Motion est activé.

### 2. Indicateur de position de zoom (avec l'objectif monté)

Cette zone affiche la position de zoom de l'objectif zoom, dans une plage de 0 à 99.

Les valeurs affichées varient en fonction de l'objectif utilisé.

### 3. Indicateur de température de couleur

Affiche la température de couleur de l'équilibre des blancs.

### 4. Indicateur de position de mise au point (avec l'objectif monté)

Cette zone affiche la position de mise au point en tant que distance par rapport au sujet (unité : mètres).

### 5. Indicateur de position du diaphragme (avec l'objectif monté)

Affiche le réglage de position du diaphragme.

### 6. Indicateur de filtre de température de couleur électrique

Apparaît lorsque la fonction CC5600K est activée.

### 7. Indicateur de la profondeur de champ (objectif série installé)

Affiche la profondeur de champ à l'aide d'une barre. Les unités d'affichage sont définies dans Operation >Display On/Off >Lens Info du menu de configuration, elles peuvent des mètres ou des pieds.

### 8. Indicateur de mode d'enregistrement

Affiche les états d'opération d'enregistrement suivants du caméscope.

Indicateur	Signification
● Rec	Pendant l'enregistrement
Stby	Veille d'enregistrement
● Cont Rec	Enregistrement continu de plan en cours
Cont Stby	Veille d'enregistrement en mode d'enregistrement continu de plan
● S&Q Rec	Enregistrement en cours en mode ralenti et accéléré

Indicateur	Signification
S&Q Stby	Veille d'enregistrement en mode ralenti et accéléré
● Rec	Enregistrement en mode Picture Cache Rec
● Cache	Veille d'enregistrement en mode Picture Cache Rec
● Int Rec	Enregistrement en cours en mode d'enregistrement par intervalles
Int Stby	Veille d'enregistrement en mode d'enregistrement par intervalles
● Int Stby	Enregistrement en pause en mode d'enregistrement par intervalles (durant des intervalles de pause)
● Sml Rec	Enregistrement en cours en mode Simul Rec
Sml Stby	Veille d'enregistrement en mode Simul Rec
CALL	Appel reçu depuis un dispositif externe raccordé

L'indicateur de signalisation vert s'allume lorsque le caméscope se trouve dans les états suivants.

- Maintenance >Camera Config >HD SDI Remote I/F est réglé sur Green Tally dans le menu de configuration et un signal de commande d'enregistrement est émis par le connecteur SDI OUT.
- Signal de signalisation vert reçu (quand un adaptateur de caméra est installé sur le caméscope et une unité d'extension de caméra est raccordée)

### 9. Indicateur de la fonction du récepteur sans fil

Affiche « W » lorsqu'un récepteur est inséré dans le caméscope, et affiche le niveau de réception de chaque canal pouvant être utilisé par le récepteur (1c, 2c ou 4c).

Normal : affiche la force du niveau du signal reçu en fonction du nombre de segments blancs.  
Sourdisse du récepteur analogique/avertissement taux d'erreur du récepteur numérique : affiche la force du niveau du signal reçu en fonction du nombre de segments gris.

Si le niveau reçu dépasse le niveau crête : affiche « P » au lieu de l'indicateur.<sup>1)</sup>

Si l'émetteur est en mode d'économie d'énergie : « S » s'affiche.

La batterie du récepteur est faible : le nombre de canaux correspondants et les indicateurs clignotent.<sup>1)</sup>

1) Lorsque vous utilisez le DWR-S02DN

### 10. Indicateur de la fréquence d'images S&Q Motion (ralenti et accéléré)

Affiche la fréquence d'image de tournage lorsque le caméscope est réglé en mode ralenti et accéléré.

### 11. Indicateur GPS (page 62)

### 12. Affichage de la tension/capacité de la batterie

Affiche les indicateurs suivants selon le type de batterie d'alimentation.

Type de batterie	Indicateur
Infos batterie	Icône de capacité restante de la batterie et durée d'enregistrement restante
Batterie Anton/Bauer	Capacité restante de la batterie (indicateur en %)
Autres batteries	Tension d'entrée

### 13. Indicateur du format d'enregistrement (taille d'image)

Affiche la taille de l'image des plans enregistrés sur les cartes mémoire SxS.

### 14. Indicateur du format d'enregistrement (fréquence du système et méthode de balayage)

Affiche la fréquence de système du caméscope actuellement configurée et la méthode de balayage du format d'enregistrement.

### 15. Indicateur du format d'enregistrement (codec)

Affiche le nom du format des plans enregistrés sur les cartes mémoire SxS.

### 16. Indicateur Gamma

Affiche le réglage de gamma.

Operation	Réglages du menu			Indicateur
	Réglage Paint >Gamma			
>Display On/Off >Gamma	Gamma	Gamma	Gamma	
	Category	Select		
Off	—	—	—	—
On	Off	—	—	Gamma Off
	On	STD	STD1 DWV	STD1
			STD2 x4.5	STD2
			STD3 x3.5	STD3
			STD4 240M	STD4
			STD5 R709	STD5
			STD6 x5.0	STD6
	HG	HG1	HG1	
		3250G36		
		HG2	HG2	
		4600G30		
		HG3	HG3	
		3259G40		
		HG4	HG4	
		4609G33		
	User	User 1	User 1	
		User 2	User 2	
		User 3	User 3	
		User 4	User 4	
		User 5	User 5	

L'indicateur gamma est « HLG » lorsque Operation >Base Setting >Shooting Mode est réglé sur HDR dans le menu de configuration.

### 17. Indicateur de verrouillage externe du code temporel

Affiche le verrouillage du code temporel lorsque le code temporel est émis d'une source externe.

### 18. Indicateur d'état de la connexion LAN filaire/modem



Affiche des icônes pour le réseau LAN filaire ou pour l'état des réglages/de la connexion du modem.

État des réglages/de la connexion du LAN filaire

Operation	État		État/icône de la connexion réseau
	Maintenance	Maintenance	
>Display On/Off >Network	>Network	>Network	
Condition	>Setting	>Wired LAN	
Off	—	—	—
On	Off	—	—
	On	—	—
		Disable	—
		Enable	Connexion au LAN <b>LAN</b> (clignotement) Connecté au LAN <b>LAN</b> Erreur de connexion LAN <b>LAN</b>



État des réglages/de la connexion du modem 3G/4G

Operation	État		État/icône de la connexion réseau
	Maintenance	Maintenance	
>Display On/Off >Network	>Network	>Network	
Condition	>Setting	>Modem	
Off	—	—	—



Operation	État		État/icône de la connexion réseau
	Maintenance	Maintenance	
>Display On/Off >Network	>Network	>Network	
Condition	>Setting	>Modem	
On	Off	—	—
	On	—	—
		Off	—
		On	Connexion du modem en cours  (clignotement) Modem connecté  Erreur de connexion du modem 

### 19. Indicateur de lecture en transit

Affiche l'état de la lecture en transit par l'intermédiaire d'icônes.

Operation	État		État/icône de lecture en transit
	Maintenance	Maintenance	
>Display On/Off >Streaming	>Streaming	>Network	
Status	>Setting	Client Mode >Setting	
Off	—	—	—
On	Off	Off	—
	On	Off	Pas de lecture en transit  Lecture en transit  Erreur 

Les icônes suivantes sont affichées lors de la lecture en transit depuis un CCM.

État			État/icône de lecture en transit
Operation	Maintenance	Maintenance	
>Display On/Off	>Streaming >Setting	>Network Client Mode	Pas de lecture en transit 
>Streaming Status	>Setting	>Setting	
On	Off	On	Lecture en transit 

#### [Remarque]

Les icônes ne sont pas affichées avant le début de la lecture en transit.



#### 20. Indicateur d'état du mode Wi-Fi

Affiche les réglages LAN sans fil et l'état de la connexion par l'intermédiaire d'icônes.

État			État/icône de la connexion réseau
Operation	Maintenance	Maintenance	
>Display On/Off	>Network >Setting	>Network >Wi-Fi Mode	
Condition			
Off	-	-	

État			État/icône de la connexion réseau
Operation	Maintenance	Maintenance	
>Display On/Off	>Network >Setting	>Network >Wi-Fi Mode	Connexion au Wi-Fi  (clignotement) Wi-Fi en veille (connecté) 
Condition			
On	Off	-	
	On	Wi-Fi Access Point	Connexion au Wi-Fi  (clignotement) Recherche de points d'accès 
		Wi-Fi Station	Connexion au Wi-Fi  (clignotement) Connexion au point d'accès  L'icône change en raison de la force du signal Erreur de connexion point d'accès 
		Off	-

#### 21. Indicateur de l'état du transfert de fichiers

Affiche  et le taux de transfert (%) pendant un transfert de fichier. Une fois le transfert fini,  disparaît pour indiquer le transfert à 100%.





#### 22. Indicateur proxy

Affiche « Proxy » lorsque l'enregistrement proxy est activé (Operation >Proxy Recording Mode

>Setting dans le menu de configuration réglé sur On). Pendant la configuration, « Proxy » clignote. « Proxy Rec » s'affiche pendant l'enregistrement.

#### 23. Indicateur du mode client réseau

Affiche l'état de la connexion au CCM (Connection Control Manager) d'une station réseau RX ou de C3 Portal à l'aide des icônes lorsque le mode client réseau est activé.

État			Icône
Operation	Maintenance	État	
>Display On/Off	>Network Client Mode	Client Mode	
>Streaming Status	>Setting	>Setting	
Off	-	-	
On	Off	-	
	On	CCM connecté	
		Connexion au CCM (déconnecté)	 (clignotement)
		Veille de connexion du CCM	-
		Erreur de connexion au CCM	
			Pour de plus amples informations concernant les erreurs, reportez-vous à page 16.

#### 24. Indicateur de signal vidéo

Affiche le signal de sortie vidéo en temps réel sous forme d'onde, de vecteurscope ou d'histogramme.





État		Indicateur de signal vidéo
Operation	Operation	
>Input/Output	>HDR Setting	Indicateur de réglage HD Rec/Out (Utilisation de la LICENCE HDR CBKZ-SLHL1) HDR(HLG) HDR(HLG) SDR SDR
Format >SDI Out		
1920x1080		

#### 25. Indicateur de capacité restante/d'état du support d'enregistrement pour chaque logement

Affiche l'état et la capacité restante du support dans le logement SxS A, SxS B et le logement pour carte PROXY SD.



Indicateur icône de logement SxS

\*Exemple de logement SxS A (SxSA). Les icônes pour le logement SxS B sont étiquetées SxSB.

Icône	Etat du support
-	Support non inséré ou non installé
	Support installé
	Installation du support (clignotement)
	Enregistrement (actif) (barre orange)
	Lecture (actif) (indicateur vert)
	Enregistrement/lecture (actif) (barre orange + indicateur vert)

Indicateur icône de carte SD (pour l'enregistrement des données proxy)



Icône	Etat du support
—	Support non inséré ou non installé
	Support installé
	Installation du support (clignotement)
	Enregistrement (actif) (barre orange)

La durée d'enregistrement restante s'affiche en chiffres.

### 26. Indicateurs de vumètre audio

Affiche les niveaux des canaux audio 1 et 2.

### 27. Affichage des noms de plans

Affiche le nom du plan en cours d'enregistrement pendant l'enregistrement ou affiche le nom du prochain plan à enregistrer lorsque l'enregistrement est en veille.

### 28. Indicateur d'aide à la mise au point

Affiche un cadre de détection (repère de zone) indiquant la zone de détection du degré de mise au point, et une barre de niveau (indicateur d'aide à la mise au point) indiquant le degré de mise au point dans cette zone.



### 29. Affichage des données temporelles

Affiche la durée de lecture/enregistrement restante, le code temporel, les bits d'utilisateur, etc. sélectionnés par le commutateur DISPLAY (page 9).

### 30. Indicateur de carte SD pour la sauvegarde des données de configuration

Affiche l'état de la carte SD (pour l'enregistrement des données de configuration) insérée dans le logement de carte UTILITY SD.

Icône	Etat du support
—	Carte SD non insérée ou non installée
	Carte SD montée

Icône	Etat du support
	La carte SD montée est protégée
	Montage de la carte SD (clignotement)

### 31. Indicateur de déclenchement REC en sortie SDI

Affiche l'état de superposition de la commande d'enregistrement envoyée à la sortie du connecteur SDI.

Cela s'affiche lorsque Maintenance >Camera Config >HD SDI Remote I/F dans le menu de configuration est réglé sur « Characters ».



### 32. Indicateur ALAC

Affiche « ALAC » lorsque l'exécution automatique de la fonction ALAC (compensation automatique d'aberrations d'objectif) est définie.

ALAC s'effectuera automatiquement lorsqu'un objectif compatible ALAC est fixé, la fonction ALAC est activée, et Maintenance >Camera Config >ALAC est réglé sur « Auto » dans le menu de configuration.

### 33. Indicateur de mode AE (diaphragme automatique)

Affiche le mode de fonctionnement actuel de la fonction de diaphragme automatique grâce à une icône et le niveau de changement de valeur du diaphragme automatique.

Icône	Signification
	Mode rétroéclairage
	Mode standard
	Mode spot

### 34. Indicateur de mode de mise au point automatique (uniquement si un objectif à mise au point automatique est installé)

Affiche le mode d'ajustement de mise au point du caméscope.

- AF (mise au point automatique)

- MF (mise au point manuelle)
- MF\* (mise au point manuelle avec fonction d'aide à la mise au point manuelle activée)
- Full MF (mise au point manuelle complète)

### 35. Indicateur de filtre ND

Affiche le numéro de position du filtre ND actuellement sélectionné (page 5).

Lorsque « Electrical CC » est attribué à un commutateur personnalisable, la position (A/B/C/D) du filtre électrique CC apparaît à droite de l'indicateur du filtre ND (1 à 4).

### 36. Indicateur de gain

Affiche le réglage gain (dB), défini à l'aide du commutateur GAIN, de l'amplificateur vidéo.

### 37. Indicateur de vitesse d'obturation/mode d'obturation/Indicateur d'état de réduction des bandes de flash

Affiche le mode ou la vitesse d'obturation.

« Réglage de l'obturateur électronique » (page 43)

Si Flash Band Reduce (page 109) est réglé sur On dans le menu Operation, FBR s'affiche lorsque l'obturateur est en état de non fonctionnement.

### 38. Indicateur du mode d'équilibre des blancs

Affiche la mémoire d'ajustement automatique de l'équilibre des blancs actuellement sélectionnée.

ATW : mode ATW (équilibre des blancs à suivi automatique)  
 W:A : mode mémoire A  
 W:B : mode mémoire B  
 W:C : mode mémoire C  
 W:P : mode prédéfini

3200K : apparaît lorsqu'un commutateur personnalisable auquel Color Temp SW 3200K est attribué est activé

4300K : apparaît lorsqu'un commutateur personnalisable auquel Color Temp SW 4300K est attribué est activé

5600K : apparaît lorsqu'un commutateur personnalisable auquel Color Temp SW 5600K est attribué est activé

6300K : apparaît lorsqu'un commutateur personnalisable auquel Color Temp SW 6300K est attribué est activé



# Objectifs et viseurs fournis

## Objectifs fournis avec le PXW-X400KC

Le PXW-X400KC est fourni avec un objectif.

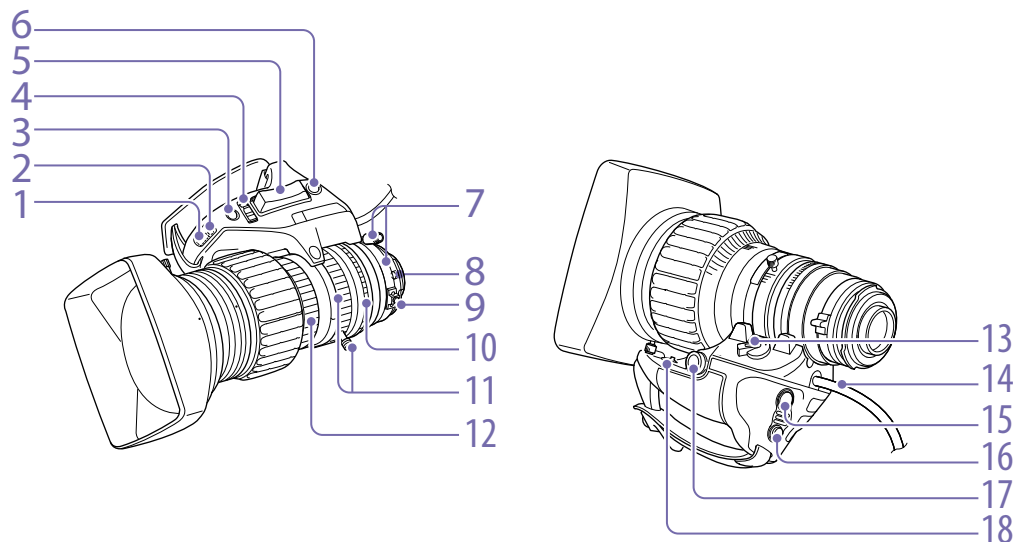

### 1. Commutateurs DIP (page 21)

Utilisé pour la fonction de prise de vue accélérée.

### 2. Bouton d'ajustement du gain du diaphragme (page 45)

**3. Commutateur automatique du diaphragme**  
Lorsque le commutateur de mode du diaphragme est en position M (manuel), appuyez sur le commutateur pour un ajustement instantané et automatique du diaphragme. Le diaphragme est automatiquement ajusté pendant que le commutateur est enfoncé.

**4. Commutateur de mode du diaphragme**  
A (auto) : le diaphragme est ajusté automatiquement.

M (manuel) : ajustez le diaphragme grâce à la bague du diaphragme.

### 5. Commutateur à bascule du zoom

Il est activé lorsque le bouton du zoom servo/manuel est en position SERVO. Réglez-le sur la

position W (grand angle) lorsque vous souhaitez un grand angle et réglez-le du côté T (téléobjectif) lorsque vous souhaitez le téléobjectif.

Appuyez plus fort sur le commutateur pour une action de zoom plus rapide ou plus doucement pour une action de zoom plus lente.

### 6. Commutateur RET

Lorsqu'il est enfoncé, les dernières secondes enregistrées apparaissent sur l'écran du viseur (Rec Review) (page 22).

### 7. Vis de verrouillage F.B. / Bague d'ajustement F.B (page 45)

### 8. Broche de positionnement

Lorsque vous fixez l'objectif, alignez la broche avec la cavité située au centre supérieur de la monture d'objectif du caméscope.

### 9. Bouton macro / Bague macro

Appuyez et maintenez enfoncé le bouton macro et tournez la bague macro pour ajuster la mise

au point (distance de mise au point minimum : 10 mm).

### 10. Bague du diaphragme

Permet l'ajustement manuel du diaphragme, réglez le commutateur de mode du diaphragme sur la position M (manuel) puis tournez la bague.

#### [Remarque]

Réglez toujours le commutateur de mode du diaphragme sur la position M (manuel) d'abord puis ajustez le diaphragme.

### 11. Levier de zoom / Bague de zoom

Pour un ajustement manuel du zoom, réglez le commutateur de zoom servo/manuel sur la position MANU puis faites fonctionner le levier/la bague.

### 12. Bague de mise au point

Tournez cette bague pour ajuster la mise au point.

### 13. Bouton du zoom servo/manuel

SERVO (servo) : sélectionne le zoom motorisé. Fais fonctionner le zoom grâce au commutateur à bascule du zoom.

MANU (manuel) : sélectionne le zoom manuel. Fais fonctionner le zoom grâce au levier de zoom / la bague de zoom.

### 14. Câble de commande de diaphragme/ alimentation

À raccorder au connecteur LENS sur le caméscope.

### 15. Commutateur VTR

Utilisez-le pour commencer et arrêter l'enregistrement. Appuyez une fois pour commencer l'enregistrement puis appuyez une nouvelle fois pour l'arrêter.

### 16. Commutateur Shtl (accélération) (page 21)

Utilisé pour la fonction de prise de vue accélérée.

### 17. Connecteur de contrôle à distance du zoom

À raccorder à un contrôleur de zoom servo optionnel pour commander le zoom à distance.

### 18. Commutateur Memo (page 21)

Utilisé pour la fonction de prise de vue accélérée.

## À propos de la prise de vue accélérée

La prise de vue accélérée est une fonction de prise de vue qui permet de passer rapidement à une position de zoom prédéfinie par l'utilisateur.

- Réglez le commutateur DIP 1 sur ON.
- Réglez la position du zoom que vous souhaitez enregistrer.
- Appuyez et maintenez le commutateur Memo et appuyez sur le commutateur Shtl (accélération).  
La position de zoom est enregistrée sous forme de position accélérée.  
Pour sélectionner rapidement la position accélérée, appuyez et maintenez enfoncé le commutateur Shtl (accélération).  
Le zoom revient rapidement à la position de zoom précédente lorsque vous relâchez le commutateur Shtl (accélération).

Position de zoom actuelle

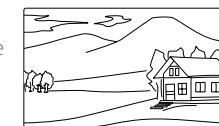

Appuyez et maintenez le commutateur Shtl (accélération)

Position d'accélération



Relâchez le commutateur Shtl (accélération)

Position de zoom d'origine



## Objectifs fournis avec le PXW-X400KF

Le PXW-X400KF est fourni avec un objectif.

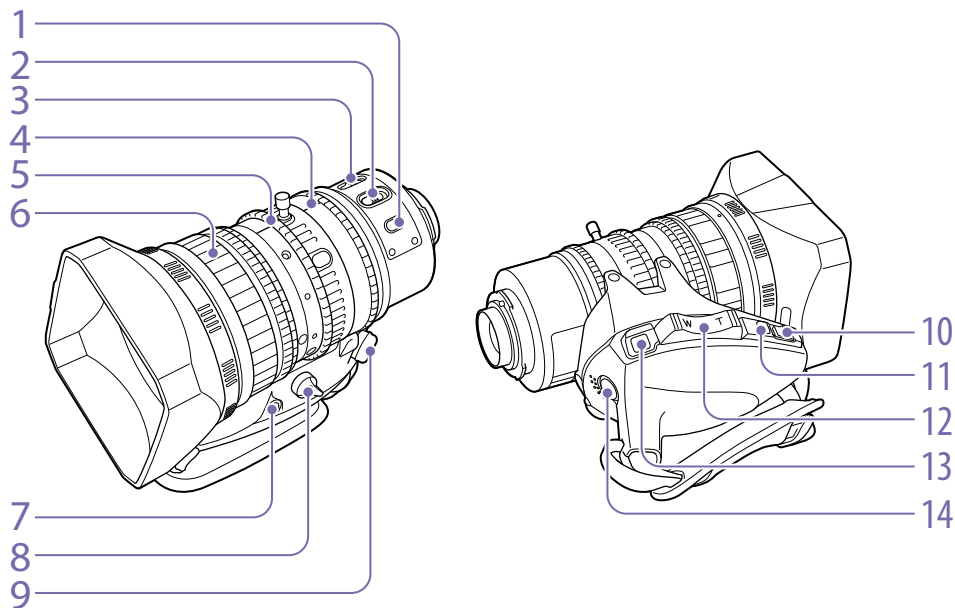

### 1. Touche PUSH AF (mise au point automatique)

Lors du réglage de la mise au point en mode manuel, appuyer sur cette touche active l'ajustement de mise au point automatique sur le sujet.

Appuyez sur cette touche pour activer la mise au point automatique et relâchez la touche lorsque la mise au point du sujet est effectuée.

### 2. Commutateur FOCUS (mode d'ajustement)

A (Auto) : active la fonction de mise au point automatique normale. Vous pouvez également régler manuellement la mise au point à l'aide de la bague de mise au point même lorsque le commutateur est en position « A ».

M (manuel) : sélectionne le mode manuel pour ajuster la mise au point à l'aide de la bague de mise au point.

En mode manuel, l'ajustement de la mise au point automatique est également possible en appuyant sur la touche PUSH AF.

### 3. Commutateur MACRO

Quand ce commutateur est en position ON, le mode macro est activé, ce qui permet la mise au point sur toute la gamme (de 5 cm<sup>1)</sup> à ∞, y compris la gamme macro (de 5 cm<sup>1)</sup> à 80 cm depuis l'avant de l'objectif).

Cette opération est indépendante du mode d'ajustement de mise au point automatique ou manuel.

1) Au réglage grand angle

### 4. Bague du diaphragme

Pour l'ajustement manuel du diaphragme, réglez le commutateur IRIS en position M (manuel), puis tournez cette bague.

### 5. Bague de zoom

Pour l'ajustement manuel du zoom, réglez le commutateur ZOOM en position MANUAL, puis tournez cette bague.

### 6. Bague de mise au point

Tournez cette bague pour ajuster la mise au point. Lorsque la bague est réglée sur le mode AF/MF, plus vite vous tournez la bague, plus rapide sera la mise au point, minimisant ainsi le besoin de mouvement.

Lorsque vous faites glisser la bague de mise au point vers l'arrière (vers le caméscope), le mode de mise au point est réglé sur Full MF, dans lequel tous les ajustements de mise au point sont manuels (page 46).

### 7. Touche d'ajustement de la longueur focale de collerette

Appuyez sur cette touche pour ajuster la longueur focale de collerette (la distance entre le plan de la collerette de montage d'objectif et le plan de focalisation) (page 28).

### 8. Connecteur de commande du zoom (8 broches)

À raccorder à un contrôleur de zoom servo optionnel pour commander le zoom à distance.

### 9. Commutateur ZOOM

SERVO : sélectionne le zoom motorisé. Pour utiliser le zoom avec le levier de zoom motorisé.

MANUAL (manuel) : sélectionne le zoom manuel. Pour utiliser le zoom avec la bague de zoom.

### 10. Touche PUSH AUTO (diaphragme automatique instantané)

Quand le commutateur IRIS est placé en position M pour l'ajustement manuel, appuyez sur cette touche pour un ajustement automatique instantané. Le diaphragme est ajusté automatiquement quand la touche est enfoncée.

### 11. Commutateur IRIS (mode d'ajustement)

A (auto) : le diaphragme est ajusté automatiquement.

M (manuel) : ajustez le diaphragme grâce à la

bague du diaphragme.

### 12. Manette de zoom motorisé

Il est activé quand le commutateur ZOOM est placé en position SERVO. Réglez-le sur la position W (grand angle) lorsque vous souhaitez un grand angle et réglez-le du côté T (téléobjectif) lorsque vous souhaitez le téléobjectif.

Appuyez plus fort sur le levier pour un zoom plus rapide ou plus doucement pour un zoom plus lent.

### Remarque sur la mise au point automatique

- Vous pourriez rencontrer des difficultés pour effectuer la mise au point sur le sujet dans les cas suivants. Si cela se produit, utilisez la mise au point manuelle.
  - Le sujet n'a pas de contraste
  - Le sujet se déplace rapidement
  - Lors de la prise de vue avec des sources lumineuses sporadiques, dans une rue éclairée ou la nuit
  - S'il y a des objets très lumineux proches du sujet
  - Si vous filmez à travers une fenêtre
- S'il y a sur l'écran un certain nombre d'objets proches et éloignés, la mise au point peut ne pas se faire sur le sujet voulu. Dans ce cas, lorsque le sujet sur lequel vous voulez faire la mise au point est au centre de l'écran, appuyez sur la touche PUSH AF.
- Après la mise au point avec la touche PUSH AF, si vous utilisez le zoom ou ajustez le diaphragme, la profondeur de champ peut être réduite et la mise au point peut perdre de sa netteté. Dans ce cas, appuyez à nouveau sur la touche PUSH AF.
- Si vous effectuez une mise au point grand angle puis utilisez le zoom pour le téléobjectif, le sujet peut perdre sa netteté.
- Il se peut qu'il y ait un certain délai avant que l'image soit nette lors de l'utilisation du mode d'obturation lente.

### 13. Touche RET (retour vidéo)

Vous pouvez lui attribuer une fonction et l'utiliser comme commutateur personnalisable

(page 130).

Lorsque « Lens RET » est attribué à cette touche (réglage d'usine par défaut), appuyez sur celle-ci après l'arrêt de l'enregistrement pour revoir les dernières secondes enregistrées sur l'écran du viseur (Rec Review) (page 51).

Appuyez sur cette touche (clic simple) pendant l'enregistrement ou la lecture pour enregistrer un repère Shot Mark 1, ou une double-cliquez pour enregistrer un repère Shot Mark 2 (page 53).

#### 14. Touche VTR

Utilisez-le pour commencer et arrêter l'enregistrement. Appuyez une fois pour commencer l'enregistrement puis appuyez une nouvelle fois pour l'arrêter.

## Viseur fourni avec le PXW-X400KC/ PXW-X400KF

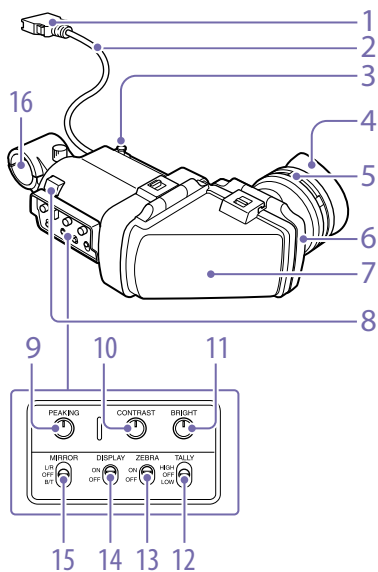

#### 1. Connecteur

À raccorder au connecteur VF (26 broches) du caméscope.

#### 2. Câble du viseur

#### 3. Butée de glissement

Cette butée empêche le viseur de se détacher du caméscope lorsque vous le faites glisser d'un côté à l'autre.

#### 4. Œilleton

#### 5. Bague d'ajustement de la dioptrie

Tournez cette bague pour ajuster l'image jusqu'à ce qu'elle soit la plus nette possible.

#### 6. Oculaire

Vous pouvez le relever lorsque la situation le nécessite.

#### 7. Barillet du viseur

Vous pouvez le relever ou le tourner lorsque la situation le nécessite.

#### 8. Indicateur de signalisation

Cet indicateur s'allume lorsque l'enregistrement est lancé en appuyant sur la touche REC START de ce caméscope, la touche VTR de l'objectif ou la touche START/STOP de la télécommande. Lorsqu'une anomalie se produit, l'indicateur de signalisation clignote pour indiquer un avertissement.

#### 9. Bouton PEAKING

Pour ajuster la netteté d'image et faciliter la mise au point, tournez ce bouton dans le sens des aiguilles d'une montre. Cette commande n'a aucun effet sur les signaux de sortie du caméscope.

#### 10. Bouton CONTRAST

Ajuste le contraste de l'écran. Cette commande n'a aucun effet sur les signaux de sortie du caméscope.

#### 11. Bouton BRIGHT

Ajuste la luminosité de l'écran. Cette commande n'a aucun effet sur les signaux de sortie du caméscope.

#### 12. Commutateur TALLY

Ce commutateur commande l'indicateur de signalisation situé à l'avant du viseur.

HIGH : la luminosité de l'indicateur de signalisation est réglée sur haute.

OFF : l'indicateur de signalisation est désactivé.

LOW : la luminosité de l'indicateur de signalisation est réglée sur basse.

#### 13. Commutateur ZEBRA (motif de zébrures)

Commande l'affichage du motif de zébrures.

ON : affiche un motif de zébrures.

OFF : n'affiche pas un motif de zébrures.

#### 14. Commutateur DISPLAY

ON : Affiche les informations textuelles.

OFF : N'affiche pas les informations textuelles.

#### 15. Commutateur MIRROR

L'affichage de l'image sur l'écran du moniteur est inversé horizontalement ou verticalement lorsque vous relevez ou tournez le barillet du viseur.

L/R : inverse l'image horizontalement.

OFF : n'inverse pas l'image.

B/T : inverse l'image verticalement.

#### 16. Support de microphone

# Préparation de l'alimentation

Pour des raisons de sécurité, utilisez uniquement les packs de batteries et les adaptateurs CA Sony listés ci-dessous.

- BP-GL95B Pack batterie au lithium-ion

## [ATTENTION]

Il y a danger d'explosion s'il y a remplacement incorrect de la batterie. Remplacer uniquement avec une batterie du même type ou d'un type équivalent recommandé par le constructeur. Lorsque vous mettez la batterie au rebut, vous devez respecter la législation en vigueur dans le pays ou la région où vous vous trouvez.

## Utilisation d'un pack batterie

Appuyez le pack batterie contre l'arrière du caméscope, en alignant la ligne qui se trouve sur le côté du pack batterie à celle située sur le caméscope. Faites ensuite glisser le pack batterie vers le bas jusqu'à ce que sa flèche « LOCK » soit alignée sur la ligne située sur le caméscope. Pour retirer le pack batterie, soulevez le pack batterie tout en enfonçant la touche de déblocage.

## [Remarques]

- Si le pack batterie n'est pas fixé correctement, les bornes peuvent être endommagées.
- Pendant l'enregistrement et la lecture (lorsque le témoin ACCESS sur le panneau latéral droit est allumé en bleu et que le témoin ACCESS dans la section de logements pour carte est allumé en orange), faites attention de ne jamais retirer le pack batterie. Cela pourrait corrompre les données enregistrées sur la carte.
- Assurez-vous de mettre le caméscope hors tension avant de remplacer le pack batterie.

Utilisé avec un pack batterie BP-GL95B, le caméscope peut fonctionner en continu pendant environ 195 minutes.

## [AVERTISSEMENT]

N'exposez pas les batteries à une chaleur excessive, au soleil ou près d'un feu par exemple.

## [Remarque]

La durée de fonctionnement du pack batterie dépend de sa fréquence d'utilisation et de la température ambiante à laquelle il est utilisé.

Avant l'utilisation, rechargez le pack batterie à l'aide d'un chargeur de batterie adapté.

*Pour plus de détails sur la procédure de chargement de la batterie, reportez-vous au manuel d'utilisation du chargeur de batterie.*

## Remarque sur l'utilisation du pack batterie

Si le pack batterie est chaud, il risque de ne pas se recharger complètement.

## Utilisation de l'alimentation CA

Montez l'adaptateur AC-DN10A sur le caméscope en suivant la même méthode que pour un pack batterie, puis raccordez-le à l'alimentation CA.

# Fixation d'un viseur

Cette section décrit le viseur fourni avec les modèles PXW-X400KC/PXW-X400KF.

## [ATTENTION]

Lorsque le viseur est fixé, ne laissez pas le caméscope avec l'objectif de l'oculaire en face du soleil.

Les rayons du soleil directs peuvent entrer par l'objectif, se concentrer dans le viseur et provoquer un incendie.

## [Remarque]

Un viseur est fourni avec les modèles PXW-X400KC/PXW-X400KF. Un viseur pour le PXW-X400 est disponible séparément.

## Fixation du viseur fourni

### [Remarque]

Pour fixer un viseur, tenez compte des points suivants.

- Assurez-vous de mettre le caméscope hors tension avant de brancher la fiche du viseur dans le connecteur VF du caméscope (26 broches). Si vous raccordez le viseur lorsque le caméscope est sous tension, le viseur peut ne pas fonctionner correctement.
- Branchez fermement la fiche du viseur dans le connecteur VF du caméscope (26 broches). Si la fiche n'est pas bien branchée, des parasites peuvent apparaître sur la vidéo ou l'indicateur de signalisation peut ne pas fonctionner correctement.

- [1] Desserrez la bague de positionnement gauche/droite du viseur, [2] fixez le viseur sur la griffe de raccord du viseur et [3] resserrez la bague de positionnement gauche/droite du viseur.

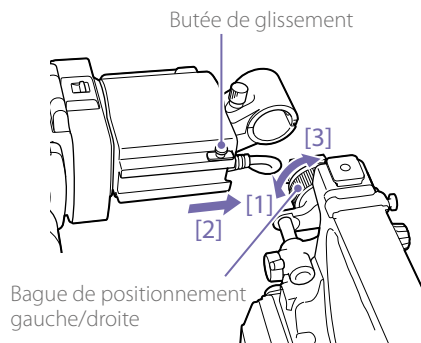

- 2 Branchez la fiche du viseur dans le connecteur VF (26 broches).

Connecteur VF (26 broches)

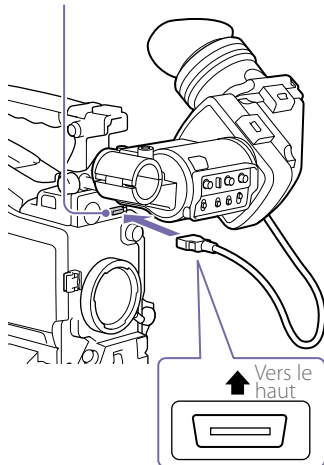

Vous pouvez retirer le viseur en suivant la procédure de montage à l'envers, mais, lors du retrait du viseur de la griffe de fixation, tirez la butée vers le haut.

## Réglage de la position du viseur

Pour ajuster la position gauche/droite du viseur, desserrez la bague de positionnement gauche/droite, et pour ajuster la position avant/arrière, desserrez le bouton de positionnement avant/arrière.

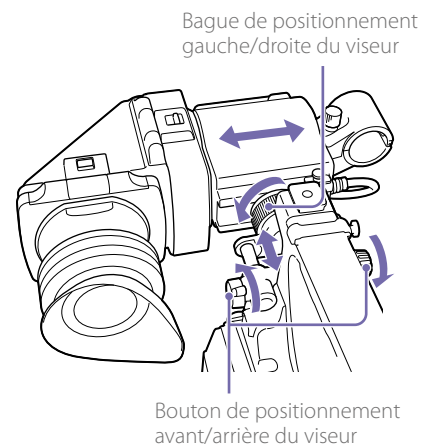

## Ajustement de l'angle du viseur

Vous pouvez ajuster l'angle du viseur.

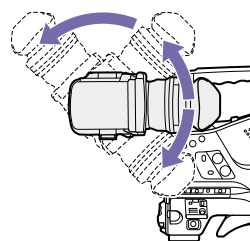

## Relèvement de l'oculaire et du barillet du viseur

Vous pouvez voir l'écran LCD dans le viseur ou son image inversée en relevant l'oculaire ou le barillet du viseur.

- 1 Poussez la languette à la base pour déverrouiller et sortir le barillet du viseur.
- 2 Il se verrouille à la position 120 degrés.

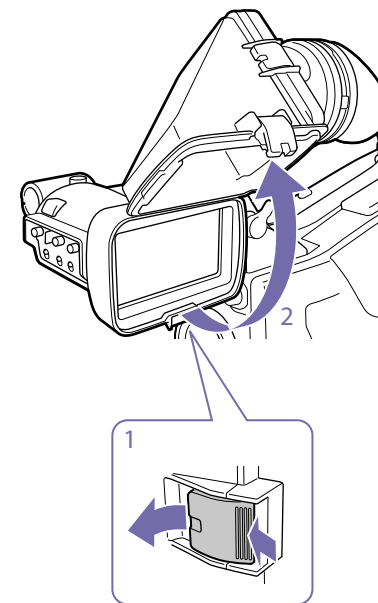

## Renversement vertical de l'affichage (image/indications textuelles)

Vous pouvez tourner le viseur au maximum de 180 degrés dans la direction du sujet.

Lors de cette action, l'image et les informations affichées sur le viseur apparaissent à l'envers. Pour revenir à un affichage normal, placez le commutateur MIRROR sur le panneau arrière du viseur sur B/T.

Utilisez-le normalement dans la position verrouillée.

Même si vous pouvez l'ouvrir davantage depuis la position de verrouillage, vous devez le replacer en position fermée pour le verrouiller de nouveau à la position 120 degrés.

## Retrait du barillet du viseur

- 1 Poussez la languette à la base pour le déverrouiller.
- 2 Sortez le barillet du viseur.
- 3 Faites glisser le bouton situé sur le dessus vers le côté opposé du barillet du viseur.
- 4 Retirez le barillet du viseur en le faisant glisser horizontalement.

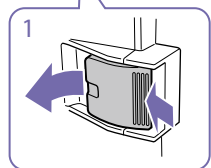
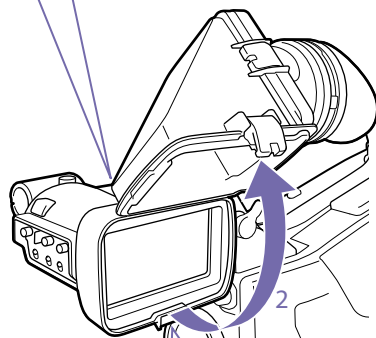
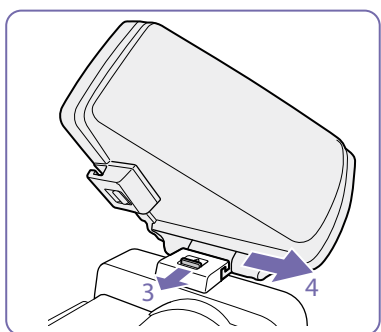

## Inversement horizontal de l'affichage (image/indications textuelles)

En plaçant le commutateur MIRROR sur le panneau arrière du viseur sur L/R, vous pouvez inverser horizontalement l'image et les informations affichées sur le viseur.

## Ajustement de la dioptrie

Tournez la bague d'ajustement de la dioptrie jusqu'à ce que l'image du viseur soit nette.

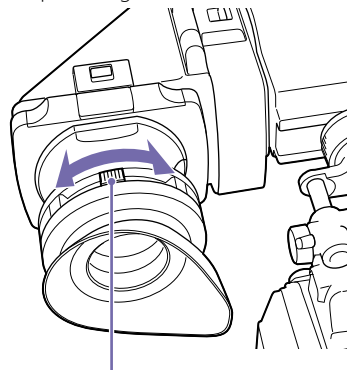

Bague d'ajustement de la dioptrie

Vous pouvez fixer un filtre de protection disponible dans le commerce, un objectif gros plan, etc. de 52 mm de diamètre.

## Ajustement de l'écran

Ajustez la luminosité, le contraste et le réglage du contour de l'écran du viseur avec les commandes illustrées ci-dessous.

Outlines : ajustez à l'aide du bouton PEAKING.  
Contrast : ajustez à l'aide du bouton CONTRAST.

Brightness : ajustez à l'aide du bouton BRIGHT.

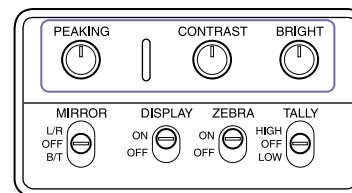

## Fixation de la bague de rotation du viseur BKW-401

En installant la bague de rotation du viseur BKW-401 optionnelle, vous pouvez écarter le viseur en le faisant pivoter, afin que votre jambe droite ne heurte pas le viseur lorsque vous transportez le caméscope.

- 1 Desserrez les leviers de positionnement avant/arrière du viseur et les boutons de positionnement avant/arrière du viseur, puis tirez l'ensemble coulissant du viseur vers l'avant.

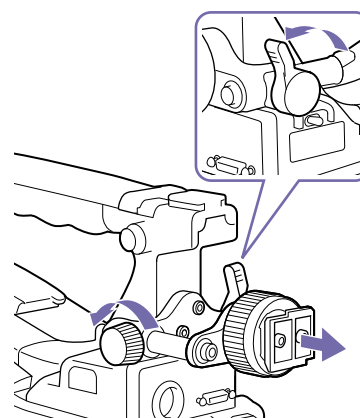

- 2 A l'aide d'une clé hexagonale d'un diamètre de 2,5 mm, retirez l'ensemble coulissant du viseur.

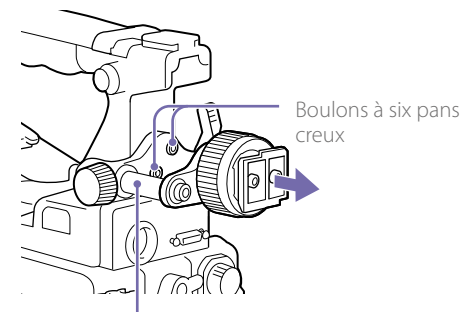

Ensemble coulissant du viseur

- 3 Fixez le BKW-401 avec les boulons fournis.  
Boulons fournis avec le BKW-401

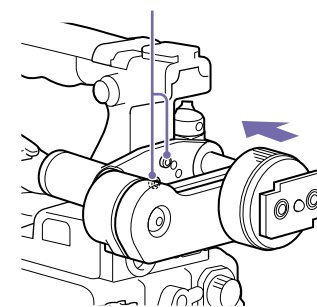

- 4 Ajustez la position avant/arrière afin que le bras du BKW-401 ne touche pas la poignée lorsqu'il est relevé.

Ajustez la position afin que le bras ne touche pas la poignée

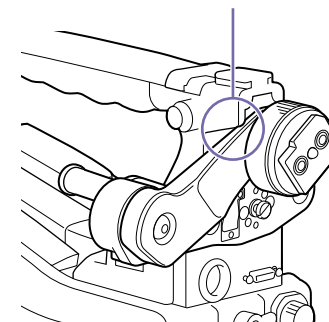



# Utilisation du caméscope pour la première fois

Lorsque vous utilisez le caméscope pour la première fois, configurez les réglages suivants dans le menu.

*Pour plus de détails sur le fonctionnement des menus, consultez « Opérations de base du menu de configuration » (page 96).*

## Réglage du fuseau horaire

Réglez le fuseau horaire de la région à utiliser. La valeur par défaut est « UTC Greenwich ».

1 Sélectionnez Operation >Time Zone >Time Zone dans le menu de configuration.

2 Sélectionnez le fuseau horaire à utiliser.

## Réglage de la date et l'heure de l'horloge interne

Réglez l'année, le mois, le jour et le jour de la semaine de l'horloge interne.

1 Sélectionnez Maintenance >Clock Set >Date dans le menu de configuration. L'écran Data apparaît.

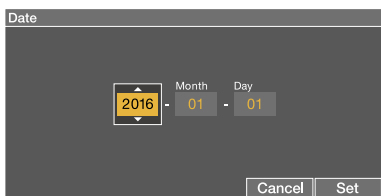

2 Tournez le bouton MENU pour sélectionner l'année, le mois ou le jour, puis appuyez sur le bouton. L'année, le mois ou le jour sélectionné deviennent modifiables.

3 Tournez le bouton MENU pour définir l'année, le mois ou le jour, puis appuyez sur le bouton.

4 Répétez les étapes 2 et 3 pour régler les chiffres restants.

5 Appuyez sur la touche SET. L'horloge interne est réglée sur la date définie aux étapes 2 à 4. Puis réglez l'heure.

6 Sélectionnez Maintenance >Clock Set >Time dans le menu de configuration. L'écran Time apparaît.

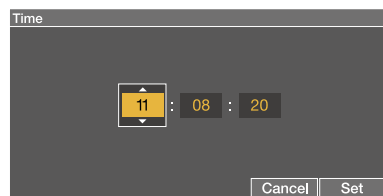

7 Réglez l'heure de la même façon que la date.

8 Appuyez sur la touche SET. L'heure est enregistrée dans l'horloge interne.

Pour annuler le réglage, appuyez sur la touche Cancel.

# Montage et ajustement de l'objectif

## [Remarque]

Lors du raccordement ou de la déconnexion d'un câble d'objectif à ce connecteur, mettez d'abord le caméscope hors tension.

## Fixation d'un objectif

Cette section décrit comment fixer l'objectif fourni avec le PXW-X400KF en exemple.

- 1 Poussez le levier de verrouillage de l'objectif vers le haut et retirez le capuchon de la monture d'objectif.
- 2 Alignez le logement central de la monture d'objectif avec la broche centrale de l'objectif et insérez ce dernier dans la monture.

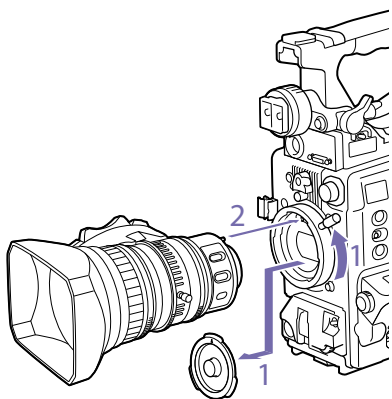

- 3 Tout en maintenant l'objectif en place, abaissez le levier de verrouillage de l'objectif pour le verrouiller.

## [ATTENTION]

Si l'objectif n'est pas correctement verrouillé, il risque de se détacher pendant l'utilisation du caméscope. Cela peut provoquer un accident grave. Assurez-vous que l'objectif est fermement verrouillé. Il est recommandé de

veiller à ce que le caoutchouc de fixation de la monture de l'objectif soit placé sur le levier de verrouillage de l'objectif, comme illustré ci-dessous.

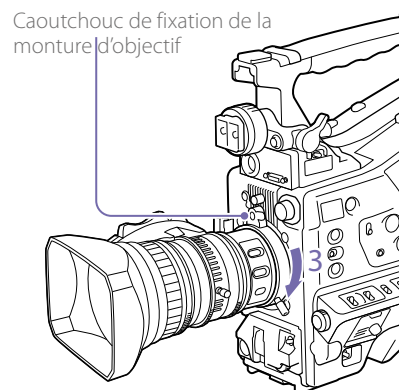

- 4 Raccordez le câble d'objectif au connecteur LENS.
- 5 Fixez le câble d'objectif à l'aide de l'attache de câble.

## Si un objectif de correction d'aberration est fixé

La fonction de correction d'aberration est automatiquement activée.<sup>1)</sup> Le démarrage du caméscope avec un objectif de correction d'aberration peut prendre plus de temps que la normale en raison du chargement des données au démarrage.

L'objectif fourni avec le PXW-X400 est un objectif de correction d'aberration. Contactez un revendeur ou un représentant commercial Sony pour obtenir plus d'informations sur d'autres objectifs de correction d'aberration.

<sup>1)</sup> La fonction de correction d'aberration ne fonctionne pas si Maintenance > Camera Config > ALAC dans le menu de configuration est réglé sur Off.

## Ajustement de la longueur focale

Si l'objectif ne conserve pas une mise au point correcte lorsque vous zoomez du téléobjectif au grand angle, ajustez la longueur focale (la distance entre le plan de la collerette de montage de l'objectif et le plan de l'image, aussi appelée retour de bride).

Effectuez cet ajustement une fois seulement après le montage ou le changement d'objectif.

Lors de l'ajustement, utilisez comme sujet un modèle d'ajustement de longueur focale.

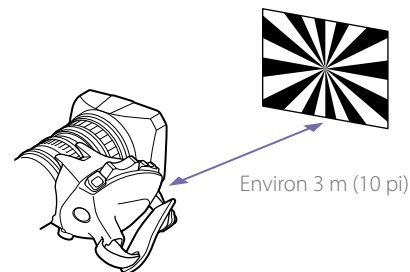

## [Remarques]

- Si vous utilisez un sujet avec un contraste insuffisant, ou déplacez le caméscope ou le sujet pendant l'ajustement, il peut en résulter une erreur d'ajustement.
- Placez le sujet (le modèle d'ajustement de longueur focale) de façon à ce qu'il apparaisse au centre de l'écran à l'extrémité téléobjectif. Arrangez-vous pour qu'aucun objet proche (aucun objet plus proche de la caméra que le modèle) n'apparaisse sur l'écran à l'extrémité grand angle.

## Réglage de la longueur focale sur l'objectif fourni avec le PXW-X400KC

- 1 Placez un sujet (par exemple, une mire de Siemens) à 3 m (10 pi) en face de la caméra.
- 2 Ouvrez le diaphragme. L'ouverture du diaphragme réduit la profondeur de champ, ce qui facilite le réglage.

- 3 Réglez le zoom de l'objectif sur T (téléobjectif).
- 4 Réglez la mise au point sur le sujet.
- 5 Réglez le zoom de l'objectif sur W (grand angle).
- 6 Desserrez la vis de verrouillage F.B. de l'objectif, puis tournez la bague de réglage F.B. pour régler la mise au point.
- 7 Répétez les étapes 3 à 6 jusqu'à obtenir la mise au point correcte à chaque extrémité de la bague de zoom.
- 8 Lorsque vous avez obtenu la position optimale de la bague de réglage F.B., serrez la vis de verrouillage F.B.

## Réglage de la longueur focale sur l'objectif fourni avec le PXW-X400KF

Lors de l'utilisation de l'objectif à mise au point automatique, les opérations de zoom et de mise au point ajustent automatiquement la longueur focale.

- 1 Placez le modèle d'ajustement de longueur focale fourni à environ 3 m (10 pi.) devant la caméra.
- 2 Ouvrez le diaphragme. L'ouverture du diaphragme réduit la profondeur de champ, ce qui facilite le réglage.
- 3 Réglez le commutateur ZOOM sur SERVO (mode de zoom motorisé).
- 4 Maintenez enfoncée la touche d'ajustement de la longueur focale pendant 3 secondes.



Le message suivant apparaît sur l'écran du viseur.

Auto FB Adjust  
Executing...

Une fois que l'ajustement a réussi, le message sur l'écran du viseur change comme suit.

Auto FB Adjust  
OK

### Si le réglage de la longueur focale de collerette n'est pas réussi

Vérifiez le sujet et les conditions d'éclairage, et renouvelez le réglage.

### Ajustement de la longueur focale de collerette sur les objectifs manuels autres que les objectifs fournis avec le PXW-X400KC/PXW-X400KF

- 1 Réglez le diaphragme sur manuel.
- 2 Placez le modèle d'ajustement de longueur focale fourni à environ 3 m (10 pi) devant la caméra.
- 3 Ouvrez le diaphragme.  
L'ouverture du diaphragme réduit la profondeur de champ, ce qui facilite le réglage.
- 4 Desserrez les vis de fixation de la bague F.f ou F.B (bague d'ajustement de la longueur focale).
- 5 Utilisez le zoom manuel ou motorisé pour régler l'objectif sur téléobjectif.
- 6 Dirigez le caméscope vers le modèle en tournant la bague de mise au point pour effectuer la mise au point.
- 7 Réglez la bague de zoom sur grand angle.
- 8 Tournez la bague F.f ou F.B jusqu'à obtenir la mise au point sur le modèle, en veillant à ne pas bouger la bague de mise au point.
- 9 Répétez les étapes 5 à 8 jusqu'à ce que le modèle reste net, du grand angle au téléobjectif.
- 10 Resserrez les vis de fixation de la bague F.f ou F.B.

# Préparation du système d'entrée audio

## Raccordement d'un microphone au connecteur MIC IN

Fixez le microphone fourni au support de microphone du viseur fourni.

- 1 Desserrez la vis et ouvrez l'attache du support de microphone.

Attache du support de microphone

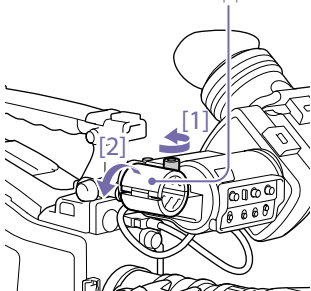

- 2 Placez le microphone dans le support de microphone.

- [1] Placez le microphone dans le support de façon à ce que « UP » soit en haut.
- [2] Refermez le support de microphone.
- [3] Serrez la vis.

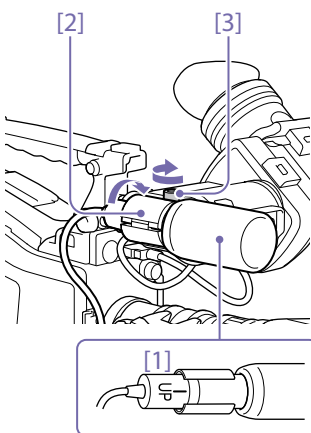

Pour plus d'informations sur la manière de fixer le microphone, reportez-vous à son manuel d'utilisation.

- 3 Branchez le câble du microphone dans le connecteur MIC IN, puis réglez le commutateur AUDIO IN, pour le canal sur lequel vous voulez enregistrer l'audio à partir de ce microphone, sur FRONT.

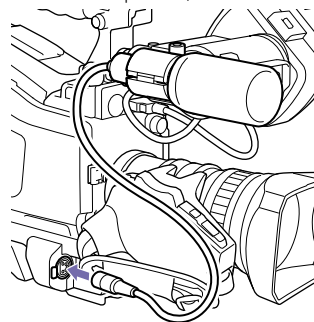

- 4 Fixez le câble du microphone à l'aide de l'attache de câble.

## Raccordement de microphones aux connecteurs AUDIO IN

Vous pouvez raccorder jusqu'à deux microphones monoraux aux connecteurs AUDIO IN CH-1/CH-2, à l'aide d'un support de microphone CAC-12 optionnel.

Microphones pris en charge : microphone à électret ECM-674/678

Pour plus de détails sur la fixation du support de microphone et du microphone, reportez-vous au mode d'emploi de chaque produit.

## Installation d'un récepteur sans fil

Pour utiliser un système de microphone sans fil Sony, mettez le caméscope hors tension puis installez un récepteur sans fil.

- Récepteur sans fil numérique DWR-S02DN/ DWR-S03D
- Tuner synthétisé UHF URX-S03D

Pour de plus amples informations sur la façon d'installer un récepteur sans fil, reportez-vous au mode d'emploi de chaque dispositif.

## Raccordement de l'équipement audio d'entrée de ligne

- 1 Raccordez le connecteur de sortie audio de l'équipement audio, qui fournit le signal d'entrée de ligne, au connecteur AUDIO IN CH-1 ou CH-2.

- 2 Réglez sur LINE le sélecteur AUDIO IN pour le canal auquel la source de signal audio est raccordée.

## Fonction de détection automatique de connexion XLR

- Si la fonction de détection automatique de connexion XLR est désactivée (réglage d'usine par défaut) : réglez le commutateur AUDIO IN CH1/CH2/CH3/CH4 sur REAR pour les canaux auxquels l'équipement audio est raccordé.
- Si la fonction de détection automatique de connexion XLR est activée : lorsqu'un câble est raccordé au connecteur AUDIO IN CH-1 ou CH-2, l'entrée de ce connecteur est automatiquement sélectionnée pour l'enregistrement audio, quel que soit le réglage du commutateur AUDIO IN CH1/CH2/CH3/CH4.

- Lorsque le commutateur de sélection AUDIO IN est en position LINE ou MIC, le type d'audio enregistré sur les canaux audio 3 et 4 ne dépend pas de la fonction de détection automatique de connexion XLR. Il est déterminé uniquement par la sélection à l'aide du commutateur.

La fonction de détection automatique de connexion XLR peut être activée/désactivée à l'aide de Maintenance > Audio > Rear XLR Auto du menu de configuration.

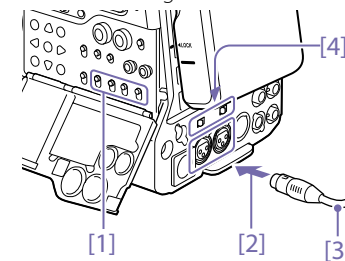

- [1] Commutateurs AUDIO IN CH1/CH2/CH3/CH4
- [2] Vers connecteur AUDIO IN CH-1 ou CH-2
- [3] Microphone monaural
- [4] Commutateurs de sélection AUDIO IN

# Fixation et ajustement des dispositifs périphériques

## Installation d'un trépied

- 1 Fixez l'adaptateur de trépied VCT-14/U14 optionnel au trépied.
- 2 Montez le caméscope sur l'adaptateur de trépied.

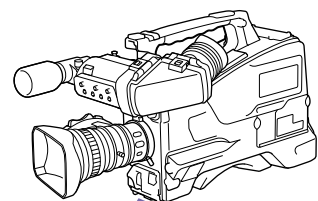

Faites glisser le caméscope vers l'avant le long de la fente de l'adaptateur jusqu'à son dé clic.

- 3 Assurez-vous que le caméscope est correctement fixé en le bougeant vers l'arrière et l'avant.

Pour retirer le caméscope de son trépied, maintenez la touche rouge enfoncée et glissez le levier dans la direction de la flèche.

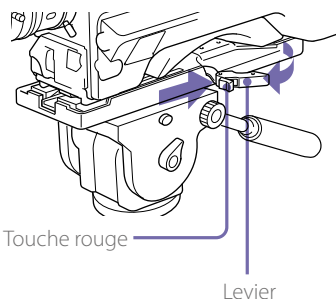

### [Remarque]

La broche de l'adaptateur de trépied peut rester engagée, même si le caméscope a été retiré. Si c'est le cas, appuyez sur la touche rouge et déplacez le levier comme illustré ci-dessus jusqu'à ce que la broche revienne en position rentrée. Si la broche reste engagée, vous ne pourrez pas monter le caméscope sur l'adaptateur de trépied.

## Raccordement d'une lampe vidéo

Vous pouvez utiliser la lampe vidéo Anton Bauer Ultralight 2 ou une lampe vidéo équivalente avec ce caméscope (alimenté en 12 V avec une consommation électrique maximale de 50 W).

- Si vous raccordez la lampe vidéo au connecteur LIGHT sur le caméscope et si vous réglez le commutateur LIGHT sur AUTO, vous pouvez allumer et éteindre la lampe automatiquement lorsque vous démarrez et arrêtez l'enregistrement sur ce caméscope.
- La sortie du connecteur LIGHT du caméscope est réglée sur 12 V, même lorsque le caméscope est alimenté par une source d'alimentation supérieure à 12 V (via le connecteur DC IN ou un pack batterie). La luminosité ou la température de couleur de la lampe ne change pas en réponse à l'augmentation de la tension.

### [Remarques]

- Ne raccordez pas de lampe vidéo dont la consommation électrique est égale ou supérieure à 50 W.
- La luminosité ou la température de couleur de la lampe change lorsque la tension (fournie par le connecteur DC IN ou le pack batterie) est inférieure à 12 V.

Pour fixer une lampe vidéo, installez la lampe vidéo sur la griffe d'accessoires sur la poignée du caméscope et raccordez le câble de la lampe vidéo au connecteur LIGHT.

### [Remarque]

La griffe d'accessoires de ce caméscope est du type vis à trou taraudé d'1/4 pouce. Si vous désirez la remplacer par une griffe de type coulissant, utilisez le kit de fixation fourni.

## Fixation de la bandoulière

- 1 Placez l'un des clips sur un des points de fixation de la bandoulière.

Tirez sur la bandoulière pour verrouiller au point de fixation.

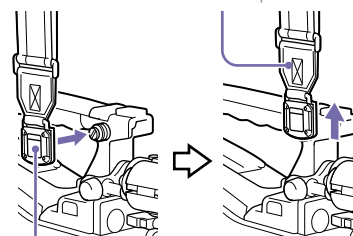

Clip

- 2 Placez l'autre clip sur le point de fixation de la bandoulière situé de l'autre côté de la poignée de la même manière.

Pour retirer la bandoulière, consultez le dessin suivant.

Appuyez ici et tirez dans la direction indiquée par la flèche pour déverrouiller.

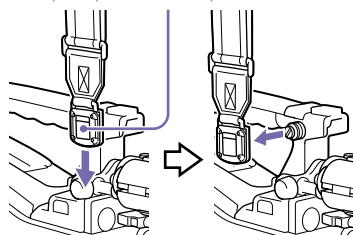

## Ajustement de la position du protège-épaule

Vous pouvez déplacer le protège-épaule vers l'avant et l'arrière sur une distance de 40 mm. Cet ajustement vous permet de trouver le meilleur équilibre lors des prises de vue avec le caméscope à l'épaule.

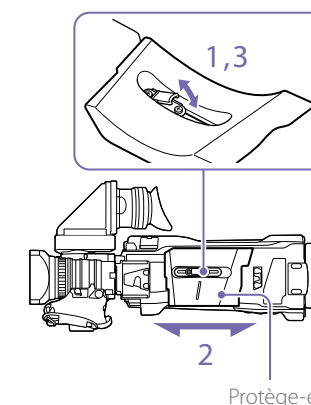

Protège-épaule

- 1 Relevez le levier situé au centre du protège-épaule afin de le déverrouiller.
- 2 Déplacez le protège-épaule vers l'arrière ou l'avant, jusqu'à la position qui vous convient.
- 3 Abaissez le levier pour verrouiller le protège-épaule sur la position choisie.

# Manipulation des cartes mémoire SxS

Ce caméscope permet d'effectuer des enregistrements audio et vidéo sur des cartes mémoire SxS (non fournies) chargées dans le ou les logements pour carte mémoire.

En plus des cartes mémoire SxS, vous pouvez également utiliser des cartes mémoire XQD (non fournies) avec l'adaptateur QDA-EX1 XQD ExpressCard (en option) ou des cartes SDXC/SDHC (non fournies) avec l'adaptateur de support MEAD-SD02 (en option) dans le caméscope pour effectuer des enregistrements.

Le système de fichiers pris en charge pour chaque type de support est indiqué ci-dessous.

Carte mémoire	Système de fichiers		
	exFAT	UDF	FAT
Cartes mémoire SxS	Oui	Oui	Non
Cartes mémoire XQD	Oui	Oui	Non
Cartes SDXC	Oui	Non	Non
Cartes SDHC	Non	Non	Oui

## À propos des cartes mémoire SxS

### Cartes mémoire SxS

Utilisez les cartes mémoire SxS Sony (SxS PRO X, SxS PRO+, SxS PRO ou SxS-1) avec ce caméscope.

Série SxS PRO X

Série SxS PRO+

Série SxS PRO

Série SxS-1

Les cartes mémoire énumérées ci-dessus sont conformes à la norme de cartes mémoire ExpressCard.

- SxS, SxS PRO X, SxS PRO+, SxS PRO et SxS-1 sont des marques commerciales de Sony Corporation.

- Le logo et l'étiquette ExpressCard sont la propriété de Personal Computer Memory Card International Association (PCMCIA) et sont accordés sous licence à Sony Corporation. Toutes les autres marques commerciales et tous les autres noms commerciaux sont la propriété de leurs détenteurs respectifs.

## Insertion des cartes mémoire SxS

1 Faites glisser le cache vers la gauche pour l'ouvrir.

2 Insérez une carte mémoire SxS dans un logement pour carte.

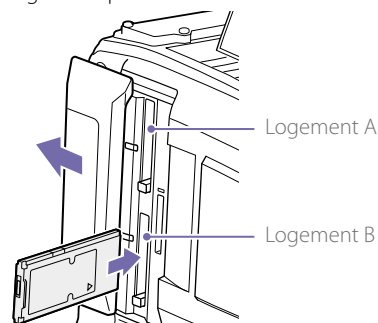

### [Remarque]

Assurez-vous d'insérer la carte SxS dans le bon sens. Maintenez la carte avec la flèche indiquée sur un côté face à la direction indiquée sur la figure, puis insérez la carte.

L'indicateur ACCESS s'allume en orange, puis s'allume en vert pour indiquer que la carte mémoire est utilisable.

3 Fermez le cache.

## Etat de l'indicateur ACCESS

Chacun des logements pour carte A et B dispose d'un indicateur ACCESS pour indiquer l'état du logement.

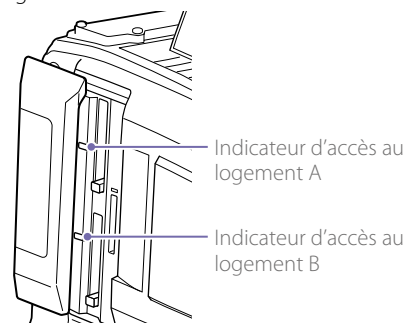

Indicateur	Etat du logement
Allumé en orange	Accès à la carte mémoire SxS (s'allume pendant la lecture et l'écriture des données)
Allumé en vert	Veille (la carte mémoire SxS chargée est prête pour l'enregistrement ou la lecture)
Eteint	Aucune carte mémoire SxS n'est chargée. Une carte non utilisable est chargée. Une carte mémoire SxS est chargée mais l'autre logement est sélectionné.

## Ejection des cartes mémoire SxS

1 Ouvrez le cache, puis appuyez sur la touche EJECT pour déverrouiller et sortez la touche.

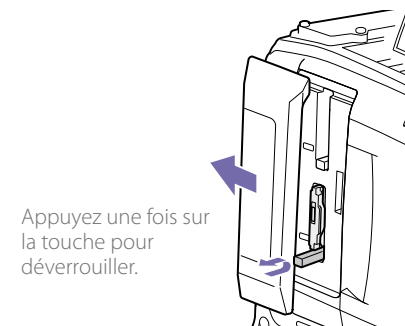

Appuyez une fois sur la touche pour déverrouiller.

2 Appuyez de nouveau sur la touche EJECT pour éjecter la carte.

### [Remarque]

Lorsque vous appuyez sur la touche EJECT, prenez garde à ne pas entraver la sortie de la carte mémoire SxS. Si vous entravez la sortie de la carte mémoire SxS, le verrouillage risque de ne pas se débloquer.

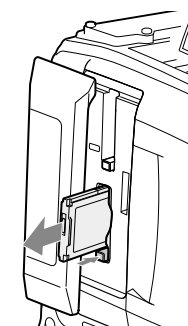

### [Remarque]

L'intégrité des données ne peut être garantie si vous mettez le caméscope hors tension ou retirez une carte mémoire lorsque la carte est en cours d'accès. Toutes les données enregistrées sur la carte peuvent être supprimées. Assurez-vous toujours que l'indicateur ACCESS est allumé en vert ou est éteint avant de mettre le caméscope hors tension ou de retirer une carte mémoire.

## Sélection de la carte mémoire SxS à utiliser

Lorsque des cartes mémoire SxS sont chargées en même temps dans le logement A et dans le logement B, vous pouvez appuyer sur la touche SLOT SELECT pour sélectionner la carte mémoire SxS à utiliser.

Lorsque la durée d'enregistrement restante sur la carte mémoire SxS utilisée pour l'enregistrement est inférieure à 60 secondes, l'indicateur de capacité restante du logement du support correspondant clignote sur l'écran du viseur pour indiquer que le caméscope basculera bientôt sur une autre carte mémoire SxS.

Le caméscope bascule ensuite automatiquement sur l'autre carte lorsque la carte sélectionnée atteint sa capacité maximum, et l'enregistrement se poursuit.

### [Remarque]

La touche SLOT SELECT est désactivée pendant la lecture. Les cartes mémoire ne sont pas commutées même si vous appuyez sur la touche. Les opérations des touches sont activées lorsqu'un écran de miniatures (page 87) est affiché.

## Formatage (initialisation) des cartes mémoire SxS

Quand une carte mémoire SxS non formatée ou une carte mémoire SxS formatée sous d'autres spécifications est insérée, un message vous notifiant que le support a un système de fichier différent s'affiche. Dans ce cas, formatez la carte mémoire de la manière suivante.

Les cartes mémoire SxS sont formatées en exFAT ou en FAT par défaut.

### [Remarque]

Les cartes mémoire SxS doivent être formatées sur un dispositif XDCAM prenant en charge le système de fichiers exFAT ou UDF sur ce caméscope. Les cartes dans d'autres formats ne peuvent pas être utilisées.

- 1 Sélectionnez Operation >Format Media dans le menu de configuration.
- 2 Sélectionnez Media(A) (logement A) ou Media(B) (logement B).
- 3 Tournez le bouton MENU pour sélectionner [Execute], puis appuyez sur le bouton. Un écran de confirmation vous proposant de formater la carte s'affiche.
- 4 Tournez le bouton MENU pour sélectionner [Execute] sur l'écran du message de confirmation, puis appuyez sur le bouton. Le formatage commence. Pendant le formatage, un message s'affiche et l'indicateur ACCESS est allumé en orange. A la fin du formatage, un message d'achèvement apparaît. Appuyez sur le bouton MENU pour faire disparaître ce message.

## En cas d'échec du formatage

Une opération de formatage peut échouer si la carte mémoire SxS est protégée en écriture ou si le type de carte ne correspond pas au type indiqué pour une utilisation avec ce caméscope. Dans ce cas, un message d'erreur apparaît. Suivez les instructions du message d'erreur et remplacez la carte par une carte mémoire SxS pouvant être utilisée avec ce caméscope.

### [Remarques]

- Le formatage d'une carte mémoire efface toutes les données, y compris les données vidéo et les fichiers de configuration enregistrés.
- Utilisez la fonction de formatage de ce caméscope pour formater les cartes mémoire SxS à utiliser sur ce caméscope. Les formats des cartes formatées sur d'autres dispositifs ne sont pas reconnus comme des formats valides, obligeant ainsi un nouveau formatage de ces cartes sur ce caméscope.

## Formatage pendant l'enregistrement

Même pendant l'enregistrement, la carte mémoire SxS chargée dans l'autre logement de carte peut être formatée.

### [Remarques]

- Le formatage n'est pas pris en charge pendant la lecture ou lorsque l'écran de miniatures est affiché.
- Pendant le formatage, l'enregistrement sur une carte mémoire SxS chargée dans l'autre logement de carte ne peut pas démarrer.

## Vérification de la durée d'enregistrement restante

Vous pouvez vérifier la capacité restante des cartes mémoire SxS chargées dans les deux logements en vérifiant le témoin de capacité restante du support d'enregistrement dans le viseur. La durée d'enregistrement restante est calculée à partir de la capacité restante du support dans chaque logement et du format de vidéo actuel (débit binaire d'enregistrement) et est affichée en minutes.

Vous pouvez vérifier la capacité restante sur un bargraphe en affichant l'écran Media Status (page 15).

### [Remarque]

Un repère  apparaît lorsqu'une carte mémoire est protégée en écriture.

## Quand remplacer les cartes mémoire SxS

- Le message d'avertissement « Media Near Full » apparaît, l'indicateur WARNING et l'indication REC clignotent sur l'écran du viseur, et la sonnerie retentit lorsque la durée d'enregistrement totale restante des deux cartes mémoire passe à cinq minutes pendant l'enregistrement. Remplacez l'une des cartes par un support dont la capacité d'enregistrement disponible est

suffisante.

- Si vous continuez l'enregistrement, le message « Media Full » apparaît et l'enregistrement s'arrête lorsque la durée d'enregistrement totale restante passe à 0.

### [Remarque]

Un maximum de 600 plans environ peut être enregistré sur une carte mémoire SxS. L'affichage de la durée d'enregistrement restante passe à « 0 » et le message « Media Full » apparaît lorsque la limite de plans est atteinte.

## Restauration des cartes mémoire SxS

Si, pour quelque raison que ce soit, une erreur se produit dans la carte mémoire, celle-ci doit être restaurée avant l'utilisation.

Lorsque vous chargez une carte mémoire SxS devant être restaurée, un message apparaît dans le viseur pour vous demander si vous souhaitez effectuer la restauration.

Pour effectuer la restauration, tournez le bouton MENU pour sélectionner [Execute] puis appuyez sur le bouton.

La restauration démarre.

Pendant la restauration, un message s'affiche et l'indicateur ACCESS est allumé en orange.

A la fin de la restauration, un message d'achèvement apparaît. Appuyez sur le bouton MENU pour faire disparaître ce message.

## Si la restauration échoue

- Les cartes mémoire SxS protégées en écriture et les cartes sur lesquelles des erreurs de mémoire se sont produites ne peuvent pas être restaurées. Un message d'avertissement apparaît pour de telles cartes. Suivez les instructions du message et désactivez la protection de la carte ou remplacez-la par une autre carte.

- Les cartes mémoire SxS sur lesquelles des erreurs de mémoire se sont produites peuvent être inutilisables si vous les reformatez.
- Dans certains cas, certains plans peuvent être restaurés et d'autres non. Les plans restaurés peuvent être lus normalement.
- Si le message « Could not Restore Some Clips » continue à apparaître après plusieurs tentatives de restauration, il peut être possible de restaurer la carte mémoire SxS à l'aide de la procédure suivante.
  - [1] Utilisez le logiciel d'application (page 181) pour copier les plans requis sur une autre carte mémoire SxS.
  - [2] Formatez la carte mémoire SxS inutilisable sur le caméscope.
  - [3] Copiez de nouveau les plans requis sur la carte mémoire SxS venant d'être formatée.

**[Remarque]**

Pour la restauration du support enregistré sur ce caméscope, assurez-vous d'utiliser ce caméscope. Il se peut qu'un support enregistré avec un dispositif autre que ce caméscope ou avec un autre caméscope d'une version différente (même du même modèle) ne soit pas restauré à l'aide de ce caméscope.

# Manipulation des cartes SD pour sauvegarde des données de configuration

Les cartes SD suivantes peuvent être utilisées pour enregistrer des données de configuration.

Cartes mémoire SDHC\* (classe de vitesse : 4 ou plus, non UHS, capacité : 4 Go à 32 Go)

\* Désignées sous le nom de « Cartes SD » dans ce manuel.

## Formatage (initialisation) des cartes SD

Les cartes SD doivent être formatées lors de leur première utilisation dans le caméscope.

Les cartes SD devant être utilisées dans le caméscope doivent être formatées à l'aide de la fonction de formatage du caméscope. Si un message s'affiche quand la carte SD est insérée dans le caméscope, formatez la carte SD.

1 Sélectionnez Operation >Format Media >SD Card(Utility) dans le menu de configuration. Un écran de confirmation vous proposant de formater la carte s'affiche.

2 Tournez le bouton MENU pour sélectionner [Execute], puis appuyez sur le bouton. Le formatage commence. Pendant le formatage, un message s'affiche et l'indicateur ACCESS est allumé en orange. A la fin du formatage, un message d'achèvement apparaît. Appuyez sur le bouton MENU pour faire disparaître ce message.

### [Remarque]

Le formatage d'une carte SD efface toutes les données sur la carte. La carte ne peut pas être restaurée.

## Vérification de la capacité restante

Vous pouvez vérifier la capacité restante sur une carte SD sur l'écran Media Status (page 15).

Pour utiliser une carte SD formatée sur le caméscope dans la fente d'un autre dispositif, effectuez une copie de sauvegarde de la carte, puis reformatez la carte dans le dispositif à utiliser.



# Utilisation d'un adaptateur de support

## [Remarques]

- Pour les applications professionnelles, l'utilisation d'autres supports ne fournit pas la même fiabilité et durabilité élevées que celles obtenues avec les cartes mémoire SxS.
- Le fonctionnement de toutes les cartes mémoire n'est pas garanti avec ce caméscope. Pour plus de détails sur les cartes mémoire compatibles, veuillez contacter votre revendeur Sony.

## Cartes mémoire XQD

En utilisant un adaptateur QDA-EX1 XQD ExpressCard, vous pouvez insérer une carte mémoire XQD dans le logement de carte mémoire SxS et l'utiliser au lieu d'une carte mémoire SxS.

*Pour de plus amples informations concernant l'adaptateur QDA-EX1 XQD ExpressCard, reportez-vous au mode d'emploi fourni avec l'adaptateur.*

## [Remarque]

Les opérations suivantes peuvent ne pas être disponibles selon le type de cartes mémoire XQD utilisé.

- Lecture à haute vitesse
- Prise de vue au ralenti et accéléré

## Formatage (initialisation)

Les cartes mémoire XQD doivent être formatées lors de leur première utilisation dans le caméscope. Les cartes mémoire XQD devant être utilisées dans le caméscope doivent être formatées à l'aide de la fonction de formatage du caméscope. Si un message s'affiche quand la carte mémoire XQD est insérée dans le caméscope, formatez la carte mémoire XQD.

Quand une carte mémoire XQD non formatée ou une carte mémoire XQD formatée sous d'autres spécifications est insérée, un message demandant la confirmation de formatage du support ou un message vous notifiant que le support a un système de fichier différent s'affiche.

- 1 Sélectionnez Operation >Format Media dans le menu de configuration.

- 2 Sélectionnez Media(A) (logement A) ou Media(B) (logement B).
- 3 Tournez le bouton MENU pour sélectionner [Execute], puis appuyez sur le bouton. Un écran de confirmation vous proposant de formater la carte s'affiche.
- 4 Tournez le bouton MENU pour sélectionner [Execute] sur l'écran du message de confirmation, puis appuyez sur le bouton. Le formatage commence. Pendant le formatage, un message s'affiche et l'indicateur ACCESS est allumé en orange. A la fin du formatage, un message d'achèvement apparaît. Appuyez sur le bouton MENU pour faire disparaître ce message.

## [Remarque]

Le formatage d'une carte mémoire XQD efface toutes les données sur la carte, y compris la vidéo protégée. Les données ne peuvent pas être restaurées.

## Connexion entre le caméscope et un ordinateur

Insérez la carte mémoire XQD enregistrée dans un logement du caméscope et connectez le caméscope sur un ordinateur à l'aide d'un câble USB.

## Pour utiliser une carte mémoire formatée sur le caméscope dans la fente d'un autre dispositif

Effectuez d'abord une copie de sauvegarde de la carte, puis reformatez la carte dans le dispositif à utiliser.

## Cartes SD

En utilisant un adaptateur de support MEAD-SD02 optionnel, vous pouvez insérer une carte SD dans un logement de carte mémoire SxS et l'utiliser pour l'enregistrement et la lecture.

## [Remarque]

Si une carte SD et un autre support sont insérés dans leurs logements de carte mémoire respectifs, seul le premier support inséré est reconnu et le dernier support inséré n'est pas reconnu.

Les cartes SD suivantes sont prises en charge. Cartes mémoire SDXC (classe de vitesse SD : classe 10)<sup>1)</sup> Cartes mémoire SDHC (classe de vitesse SD : classe 10)<sup>2)</sup>

- 1) Pris en charge si le système de fichiers est exFAT.
- 2) Pris en charge si le système de fichiers est FAT.

*Pour de plus amples informations concernant l'adaptateur de support MEAD-SD02, reportez-vous au mode d'emploi fourni avec l'adaptateur.*

## [Remarques]

- La lecture accélérée peut ne pas être effectuée correctement avec une carte SD.
- La lecture sans interruption sur plusieurs plans n'est pas prise en charge.
- L'enregistrement et la lecture à l'aide de cartes SD n'est pas pris en charge lors d'une prise de vue en format XAVC-I.
- L'enregistrement ralenti à l'aide de la fonction d'enregistrement Slow & Quick Motion ne peut pas être utilisé avec une carte SDXC.

## Formatage (initialisation)

Les cartes SD doivent être formatées lors de leur première utilisation dans le caméscope. Les cartes SD devant être utilisées dans le caméscope doivent être formatées à l'aide de la fonction de formatage du caméscope. Si un message s'affiche quand la carte SD est insérée dans le caméscope, formatez la carte SD. Quand une carte SD non formatée ou une carte SD formatée sous d'autres spécifications est insérée, un message demandant la confirmation

de formatage du support ou un message vous notifiant que le support a un système de fichier différent s'affiche.

Formatez la carte en utilisant la procédure suivante.

- 1 Sélectionnez Operation >Format Media dans le menu de configuration.
- 2 Sélectionnez Media(A) (logement A) ou Media(B) (logement B).
- 3 Tournez le bouton MENU pour sélectionner [Execute], puis appuyez sur le bouton. Un écran de confirmation vous proposant de formater la carte s'affiche.
- 4 Tournez le bouton MENU pour sélectionner [Execute] sur l'écran du message de confirmation, puis appuyez sur le bouton. Le formatage commence. Pendant le formatage, un message s'affiche et l'indicateur ACCESS est allumé en orange. A la fin du formatage, un message d'achèvement apparaît. Appuyez sur le bouton MENU pour faire disparaître ce message.

## [Remarque]

Le formatage d'une carte SD efface toutes les données sur la carte, y compris la vidéo protégée. Les données ne peuvent pas être restaurées.

## Connexion entre le caméscope et un ordinateur

Insérez la carte SD enregistrée dans un logement du caméscope et connectez le caméscope sur un ordinateur à l'aide d'un câble USB.

## Pour utiliser une carte mémoire formatée sur le caméscope dans la fente d'un autre dispositif

Effectuez d'abord une copie de sauvegarde de la carte, puis reformatez la carte dans le dispositif à utiliser.



# Réglages du format

Vous pouvez configurer le système de fichiers, la fréquence de système et le format vidéo en utilisant Operation >Format dans le menu de configuration.

Pour plus de détails sur le fonctionnement des menus, consultez « Opérations de base du menu de configuration » (page 96).

## Sélection du système de fichiers

Vous pouvez sélectionner le système de fichiers.

- 1 Sélectionnez Operation >Format >File System dans le menu de configuration.
- 2 Tournez le bouton MENU pour sélectionner un système de fichiers, puis appuyez sur le bouton.  
Une boîte de dialogue de confirmation apparaît.
- 3 Sélectionnez [Execute] pour exécuter ou [Cancel] pour annuler puis appuyez sur le bouton MENU.  
Le caméscope redémarrera automatiquement après avoir effectué [Execute].

### [Remarque]

Le système de fichiers ne peut pas être modifié pendant l'enregistrement/la lecture ou pendant l'affichage de l'écran de miniatures.

## Commutation de la fréquence de système

Vous pouvez commuter la fréquence de système selon les besoins.

### [Remarques]

- La fréquence de système ne peut pas être modifiée pendant l'enregistrement/la lecture ou pendant l'affichage de l'écran de miniatures.
- Après avoir commuté entre 29.97 et 59.94 ou entre 25 et 50, le caméscope ne redémarre pas automatiquement.
- La commutation de la fréquence de système passe automatiquement le format vidéo au format précédemment utilisé à cette fréquence.

- 1 Sélectionnez Operation >Format >Frequency dans le menu de configuration.
- 2 Tournez le bouton MENU pour sélectionner la fréquence de système et appuyez sur le bouton.  
Une boîte de dialogue de confirmation apparaît.
- 3 Sélectionnez [Execute] pour exécuter ou [Cancel] pour annuler puis appuyez sur le bouton MENU.  
Le caméscope redémarrera automatiquement après avoir effectué [Execute].

## Commutation du format vidéo

Reportez-vous à « Formats vidéo » (page 37) selon le besoin lors de la commutation du format vidéo.

- 1 Sélectionnez Operation >Format >Rec Format dans le menu de configuration.
- 2 Tournez le bouton MENU pour modifier le format vidéo et appuyez sur le bouton.  
Une boîte de dialogue de confirmation apparaît.
- 3 Sélectionnez [Execute] pour exécuter ou [Cancel] pour annuler puis appuyez sur le bouton MENU.

## Formats vidéo

Les formats d'enregistrement suivants peuvent être sélectionnés pour différentes combinaisons de résolution vidéo et de fréquence de système.

Fréquence du système (Operation >Format >Frequency dans le menu de configuration)	Système de fichiers (Operation >Format >File System dans le menu de configuration)			Format vidéo (Operation >Format >Rec Format dans le menu de configuration)	Taille d'image
	exFAT	UDF	FAT		
59.94/50	Oui	–	–	XAVC-I 1920×1080P	1920×1080
	Oui	–	–	XAVC-I 1920×1080i	
	Oui	–	–	XAVC-I 1280×720P	1280×720
	Oui	–	–	XAVC-L 50 1920×1080P	1920×1080
	Oui	–	–	XAVC-L 50 1920×1080i	
	Oui	–	–	XAVC-L 50 1280×720P	1280×720
	Oui	–	–	XAVC-L 35 1080P	1920×1080
	Oui	–	–	XAVC-L 35 1080i	
	Oui	–	–	XAVC-L 25 1080i	
	Oui	Oui	–	HD422 50 1080i	1920×1080
	Oui	Oui	–	HD422 50 720P	1280×720
	Oui	Oui	Oui	HQ 1920×1080i	1920×1080
	Oui	Oui	Oui	HQ 1440×1080i	1440×1080
	Oui	Oui	Oui	HQ 1280×720P	1280×720
–	–	Oui	SP 1440×1080i	1440×1080	
Oui	Oui	–	MPEG IMX 50	720×486/720×576	
Oui	Oui	–	DVCAM	720×480/720×576	
29.97/25/23.98	Oui	–	–	XAVC-I 1920×1080P	1920×1080
	Oui	–	–	XAVC-L 50 1920×1080P	1920×1080
	Oui	–	–	XAVC-L 35 1080P	
	Oui	Oui	–	HD422 50 1080P	1920×1080
	Oui	Oui	–	HD422 50 720P	1280×720
	Oui	Oui	Oui	HQ 1920×1080P	1920×1080

## Formats de sortie des connecteurs SDI OUT et HDMI Output

Les signaux pouvant être émis depuis le connecteur SDI OUT et le connecteur de sortie HDMI sont affichés dans le tableau suivant, en fonction du réglage Operation >Format dans le menu de configuration.

Menu Operation				
Format		Input/Output		
Frequency	Rec Format (codec omis)	Output Format		
		SDI	HDMI	
59.94	1920x1080P	1920x1080P (Level A)	1920x1080P	
		1920x1080P (Level B)	Aucun signal	
		1920x1080i	1920x1080i	
	1920x1080i	1920x1080i	720x486i	720x480i
			1920x1080i	1920x1080i
			720x486i	720x480i
	1440x1080i	1920x1080i	720x486i <sup>a)</sup>	720x480i <sup>a)</sup>
			1920x1080i	1920x1080i
			720x486i	720x480i
	1280x720P	1280x720P	1280x720P	1280x720P
			720x486i	720x480i
			720x486i	720x480i
720x480i	720x480i	720x486i	720x480i	
		Aucun signal	720x480P	
		720x486i	720x480i	
29.97	1920x1080P	1920x1080PsF	1920x1080i	
		720x486i	720x480i	
	1280x720P	1280x720P	1280x720P	1280x720P
720x486i			720x480i	
23.98	1920x1080P	1920x1080PsF	Aucun signal	
		1920x1080i (2-3PD)	1920x1080i (2-3PD)	
		720x486i (2-3PD)	720x480i (2-3PD)	
	1280x720P	1280x720P (2-3PD)	1280x720P (2-3PD)	1280x720P (2-3PD)
			720x486i (2-3PD)	720x480i (2-3PD)

Menu Operation				
Format		Input/Output		
Frequency	Rec Format (codec omis)	Output Format		
		SDI	HDMI	
50	1920x1080P	1920x1080P (Level A)	1920x1080P	
		1920x1080P (Level B)	Aucun signal	
		1920x1080i	1920x1080i	
	1920x1080i	1920x1080i	720x576i	720x576i
			1920x1080i	1920x1080i
			720x576i	720x576i
	1440x1080i	1920x1080i	720x576i <sup>a)</sup>	720x576i <sup>a)</sup>
			1920x1080i	1920x1080i
			720x576i	720x576i
	1280x720P	1280x720P	1280x720P	1280x720P
			720x576i	720x576i
			720x576i	720x576i
720x576i	720x576i	720x576i	720x576i	
		Aucun signal	720x576P	
		720x576i	720x576i	
25	1920x1080P	1920x1080PsF	1920x1080i	
		720x576i	720x576i	
	1280x720P	1280x720P	1280x720P	1280x720P
			720x576i	720x576i

a) Bascule sur 1920x1080i lorsque la fonction d'enregistrement proxy ou de connexion LAN sans fil est activée.

## Formats de sortie du connecteur VIDEO

Les signaux pouvant être émis depuis le connecteur VIDEO sont affichés dans le tableau suivant, en fonction du réglage Operation >Format dans le menu de configuration.

Menu Operation		Format de signal VIDEO OUT		
Format				
Frequency	Rec Format (codec omis)	Fonction d'enregistrement proxy/connexion LAN sans fil		
		OFF	ON	
59.94	1920x1080P	HD-Y	HD-Y	
		HD-Y	HD-Y	
		HD-Y	HD-Y	
		Composite	Composite <sup>c)</sup>	
	1920x1080i	HD-Y	HD-Y	
		Composite	Composite <sup>c)</sup>	
	1440x1080i	HD-Y	HD-Y	
		Composite	–	
	1280x720P	HD Sync <sup>a)</sup>	HD Sync <sup>a)</sup>	
		Composite	Composite <sup>c)</sup>	
		720x480i	Composite	Composite <sup>c)</sup>
			Composite	HD-Y
29.97	1920x1080P	HD-Y	HD-Y	
		Composite	Composite <sup>c)</sup>	
	1280x720P	HD-Y <sup>b)</sup>	HD-Y <sup>b)</sup>	
Composite		Composite <sup>c)</sup>		
23.98	1920x1080P	HD-Y	HD-Y	
		HD-Y	HD-Y	
		Composite	Composite <sup>c)</sup>	
	1280x720P	HD-Y <sup>b)</sup>	HD-Y <sup>b)</sup>	
		Composite	Composite <sup>c)</sup>	

Menu Operation		Format de signal VIDEO OUT	
Format			
Frequency	Rec Format (codec omis)	Fonction d'enregistrement proxy/connexion LAN sans fil	
		OFF	ON
50	1920x1080P	HD-Y	HD-Y
		HD-Y	HD-Y
		HD-Y	HD-Y
		Composite	Composite <sup>c)</sup>
	1920x1080i	HD-Y	HD-Y
		Composite	Composite <sup>c)</sup>
	1440x1080i	HD-Y	HD-Y
		Composite	–
	1280x720P	HD Sync <sup>a)</sup>	HD Sync <sup>a)</sup>
		Composite	Composite <sup>c)</sup>
720x576i	Composite	Composite <sup>c)</sup>	
	Composite	HD-Y	
25	1920x1080P	HD-Y	HD-Y
		Composite	Composite <sup>c)</sup>
	1280x720P	HD-Y <sup>b)</sup>	HD-Y <sup>b)</sup>
		Composite	Composite <sup>c)</sup>

a) Sortie de signal de synchronisation 1080i.

b) Sortie de signal 1080PsF.

c) Les informations textuelles (superposées) sont activées/désactivées en synchronisation avec le basculement de l'affichage des informations textuelles de SDI OUT2/HDMI.

# Extension de la plage dynamique d'imagerie

Vous pouvez régler la plage dynamique d'imagerie sur le mode High Dynamic Range (HDR) pour enregistrer et envoyer des images avec un espace de couleurs équivalent à BT.2020 et une plage dynamique augmentée lorsque le format d'enregistrement est HD.

Cette fonction nécessite la LICENCE HDR CBKZ-SLHL1 (option).

## [Remarques]

- Non pris en charge pour les formats de fichier MPEG IMX et DVCAM.
- Il n'est pas possible d'envoyer un signal au format SD lorsque HDR est configuré. Si le format de signal est SD et que HDR est ensuite sélectionné, l'image est envoyée au format HD par défaut.
- Modifiez le réglage de mode de plage dynamique avec la fonction Picture Cache Rec réglée sur Off.  
Operation >Rec Function >Picture Cache Rec >Off

plage dynamique conventionnelle est utilisée, rendant l'image plus difficile à voir. Dans ce cas, vous pouvez régler le contraste de l'image affichée dans le viseur et sur le moniteur LCD sur un niveau approprié en utilisant la fonction d'aide pour l'affichage gamma. La fonction d'aide pour l'affichage gamma est automatiquement appliquée lorsque vous réglez HDR Setting >HD Rec/Out sur HDR(HLG).

Vous pouvez également affecter la fonction d'aide pour l'affichage gamma à un commutateur attribuable puis activer/désactiver la fonction d'une simple pression de bouton quand cela est nécessaire.

## [Remarque]

Cette fonction est appliquée à l'image du viseur et du moniteur LCD. Elle n'est pas appliquée à l'image enregistrée ou à l'image de sortie.

## Réglage de la plage dynamique

- 1 Sélectionnez Operation >Base Setting >Shooting Mode dans le menu de configuration.
- 2 Tournez le bouton MENU pour sélectionner le mode de plage dynamique.  
Sélectionnez HDR pour régler sur High Dynamic Range ou SDR pour utiliser la plage dynamique standard.

## Vérification des réglages HDR

Vous pouvez vérifier les réglages dans Operation >HDR Setting du menu de configuration. Pour les détails, consultez page 101.

## Fonction d'aide pour l'affichage gamma

Lorsque la fonction HDR(HLG) est utilisée, le contraste de la vidéo affichée sur le viseur et sur le moniteur LCD est plus bas que lorsqu'une

# Ajustement de l'équilibre des noirs et de l'équilibre des blancs

Pour obtenir une qualité d'image excellente dans toutes les conditions d'utilisation de ce caméscope, il peut se révéler nécessaire dans certains cas d'ajuster l'équilibre des noirs et l'équilibre des blancs.

Les valeurs d'ajustement de l'équilibre des noirs et de l'équilibre des blancs automatiquement définies par le caméscope et les différents réglages sont stockés dans la mémoire du caméscope, et sont conservés même si celui-ci est mis hors tension.

## Ajustement de l'équilibre des noirs

L'équilibre des noirs doit être ajusté dans les cas suivants.

- Lorsque le caméscope est utilisé pour la première fois
- Si le caméscope n'a pas été utilisé depuis longtemps
- Si le caméscope est utilisé dans des conditions avec de fortes variations de température ambiante
- Lorsque les valeurs du sélecteur GAIN (L/M/H/Turbo) ont été modifiées à l'aide de Operation >Gain Switch dans le menu de configuration.

Il n'est généralement pas nécessaire d'ajuster l'équilibre des noirs lors de l'utilisation du caméscope après une mise hors tension.

En mode d'ajustement automatique de l'équilibre des noirs, les ajustements s'effectuent dans l'ordre suivant : palier de noir et équilibre des noirs. L'ajustement manuel de l'équilibre des noirs peut être sélectionné à partir du menu de configuration.

L'ajustement automatique de l'équilibre des noirs est désactivé dans les cas suivants.

- Pendant l'enregistrement
- Pendant les modes d'enregistrement spéciaux
- Lorsque le mode d'obturation est SLS

1 Réglez le commutateur OUTPUT/DCC sur CAM.

2 Placez le commutateur AUTO W/B BAL sur BLACK et relâchez-le.  
Le message « Executing... » apparaît pendant l'exécution et passe à « OK » lorsque l'ajustement est terminé.  
Les valeurs d'ajustement sont automatiquement sauvegardées en mémoire.

### [Remarques]

- Pendant l'ajustement de l'équilibre des noirs, le diaphragme est automatiquement fermé.
- Pendant l'ajustement de l'équilibre des noirs, le circuit de sélection du gain est automatiquement activé et par conséquent, le scintillement qui peut en résulter sur l'écran du viseur n'est pas une anomalie.

## Si l'ajustement automatique de l'équilibre des noirs est impossible

Si l'ajustement de l'équilibre des noirs ne peut pas être achevé normalement, un message d'erreur apparaît pendant trois secondes environ sur l'écran du viseur.

Message d'erreur	Signification
NG: Iris not Closed	Le diaphragme de l'objectif n'est pas fermé; l'ajustement est impossible.
NG: Timeout	L'ajustement n'a pas pu être terminé dans les limites du nombre standard de tentatives.

Si l'un des messages d'erreur ci-dessus est affiché, essayez à nouveau d'ajuster l'équilibre des noirs. Si le message d'erreur s'affiche encore, une vérification interne est nécessaire.

Pour des informations sur cette vérification interne, reportez-vous au Manuel de maintenance (option).

### [Remarque]

Si le câble d'objectif n'est pas fermement raccordé au connecteur LENS, il peut être impossible d'ajuster le diaphragme de l'objectif. Dans ce cas, l'équilibre des noirs sera incorrect.

## Ajustement de l'équilibre des blancs

Ajustez toujours l'équilibre des blancs lorsque les conditions d'éclairage ont changé.

1 Réglez les commutateurs et sélecteurs comme indiqué ci-dessous.

- Commutateur GAIN : L (réglé sur une valeur de gain aussi petite que possible)
- Commutateur OUTPUT/DCC : CAM
- Commutateur WHITE BAL : A ou B<sup>1)</sup>

1) Les valeurs d'ajustement sont enregistrées dans la mémoire B uniquement lorsque Operation >White Setting >White Switch <B> dans le menu de configuration est réglé sur Memory.

2 Réglez le bouton FILTER en fonction des conditions d'éclairage comme suit.

3 Placez une carte d'essai blanche dans les mêmes conditions d'éclairage que le sujet à filmer et faites un zoom avant.  
Vous pouvez également utiliser n'importe quel objet blanc, comme un tissu ou un mur. La surface blanche minimale est la suivante.

Rectangle centré sur l'écran  
Les longueurs des côtés sont égales à 70 % de la longueur et de la largeur de l'écran. 10 % ou plus de la surface de l'image située dans le rectangle doit être de couleur blanche.

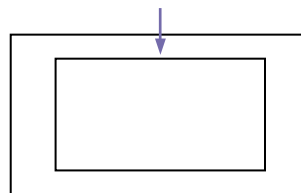

### [Remarque]

Veillez à ce qu'il n'y ait pas de points brillants dans le rectangle.

4 Ajustez le diaphragme de l'objectif.  
Diaphragme ajusté manuellement : réglez le diaphragme sur une valeur appropriée.  
Diaphragme ajusté à l'aide du diaphragme automatique : réglez l'interrupteur automatique/manuel de l'objectif sur automatique.

5 Placez le commutateur AUTO W/B BAL sur WHITE et relâchez-le.  
Le message « Executing... » apparaît pendant l'exécution et passe à « OK: (température de couleur du sujet) » lorsque l'ajustement est terminé.  
Les valeurs d'ajustement sont sauvegardées automatiquement dans la mémoire sélectionnée à l'étape 1 (A ou B).

### [Remarque]

Le diaphragme peut varier de manière incontrôlée<sup>1)</sup> pendant l'ajustement. Pour éviter cela, ajustez le bouton de gain du diaphragme (indiqué par IG, IS ou S) sur l'objectif.

1) Variation incontrôlée du diaphragme : éclaircissements et assombrissements successifs de l'image dus aux répétitions du contrôle automatique de diaphragme.

Pour plus de détails, reportez-vous au manuel d'utilisation de l'objectif.

## Si l'ajustement automatique de l'équilibre des blancs est impossible

Si l'ajustement de l'équilibre des blancs ne peut pas être achevé normalement, un message d'erreur apparaît pendant trois secondes environ sur l'écran du viseur.

Message d'erreur	Signification
NG: Low Light	Le niveau vidéo blanc est trop bas. Ouvrez le diaphragme de l'objectif ou augmentez le gain.

Message d'erreur	Signification
NG: High Light	Le niveau vidéo blanc est trop élevé. Réduisez l'ouverture du diaphragme de l'objectif ou changez le filtre ND.
NG: Color Temp. High	La température de couleur de l'éclairage du sujet est trop élevée et n'a pas pu être ajustée. Ajustez la température de couleur de l'éclairage puis mettez à jour la mémoire.
NG: Color Temp. Low	La température de couleur de l'éclairage du sujet est trop faible et n'a pas pu être ajustée. Ajustez la température de couleur de l'éclairage puis mettez à jour la mémoire.
NG: Out of Range	La valeur n'a pas pu être ajustée parce que la différence entre la valeur actuelle et la valeur de référence dépasse la plage d'ajustement.
NG: Poor White Area	La surface blanche du sujet est trop étroite et n'a pas pu être ajustée.
NG: Timeout	L'ajustement n'a pas pu être terminé dans le temps spécifié.

Si l'un des messages d'erreur ci-dessus est affiché, essayez à nouveau d'ajuster l'équilibre des blancs. Si le message d'erreur s'affiche encore, une vérification interne est nécessaire.

Pour des informations sur cette vérification interne, reportez-vous au Manuel de maintenance.

## Si vous n'avez pas le temps d'ajuster l'équilibre des blancs

Réglez le commutateur WHITE BAL sur PRST.

## Modification de la température de couleur lors du basculement des filtres ND

Vous pouvez attribuer des filtres CC électriques (correction de couleur) aux filtres ND (page 5), ce qui vous permet de changer de température de couleur automatiquement lorsque le filtre ND est modifié.

- 1 Réglez Maintenance >White Filter >ND Filter C.Temp sur On dans le menu de configuration (page 119).
- 2 Pour attribuer un filtre CC électrique à la position numéro 1 du bouton FILTER, sélectionnez [ND FLT C.Temp<1>]. Pour l'attribuer aux positions 2 à 4, sélectionnez [ND FLT C.Temp<2-4>].
- 3 Tournez le bouton MENU pour sélectionner la température de couleur souhaitée.
- 4 Répétez les étapes 2 et 3 selon le besoin.

## Basculement entre les filtres CC électriques avec un commutateur personnalisable

Vous pouvez attribuer la fonction de basculement entre les filtres CC électriques à un commutateur personnalisable. Cela vous permet de basculer entre les températures de couleur (3200K/4300K/5600K/6300K), ayant été attribuées à quatre positions (A à D) maximum à chaque fois que vous appuyez sur le commutateur personnalisable.

- 1 Sélectionnez Maintenance >White Filter dans le menu de configuration.

- 2 Sélectionnez la position pour l'attribution du filtre CC en choisissant parmi [Electrical CC<A>] à [Electrical CC <D>], puis tournez le bouton MENU pour sélectionner la température de couleur souhaitée. Sélectionnez « ----- » avec Electrical CC <C> ou <D> sélectionné. Lorsque vous appuyez sur le commutateur personnalisable, le réglage pour cette position n'est pas affiché. Par exemple, si « ----- » est réglé pour une position, alors le basculement s'exécute entre les trois positions restantes.
- 3 Répétez l'étape 2 selon le besoin.
- 4 Attribuez la fonction de basculement des filtres CC électriques (ELECTRICAL CC) à un commutateur personnalisable (page 132).

## Mémoire de l'équilibre des blancs

Les valeurs stockées dans la mémoire sont conservées jusqu'au prochain ajustement de l'équilibre des blancs, même si le caméscope est hors tension.

Le caméscope possède deux mémoires de l'équilibre des blancs, A et B. Vous pouvez sauvegarder automatiquement les valeurs d'ajustement pour chaque filtre ND dans la mémoire correspondant au réglage du commutateur WHITE BAL (A ou B). Le caméscope possède quatre filtres ND intégrés vous permettant de sauvegarder un total de huit valeurs d'ajustement (4x2). Cependant, le contenu des mémoires n'est pas associé aux réglages des filtres ND dans le cas suivant.

- Lorsque le nombre de mémoires attribuées à A et à B est limité à un en réglant l'élément Operation >White Setting >Filter White Memory dans le menu de configuration sur Off.

De plus, lorsque l'élément Operation >White Setting >White Switch<B> dans le menu de configuration est réglé sur [ATW (Auto Tracing

White Balance)], et le commutateur WHITE BAL est réglé sur B, la fonction ATW est activée pour ajuster automatiquement l'équilibre des blancs de l'image filmée en fonction des variations des conditions d'éclairage.



# Réglage de l'obturateur électronique

## Modes d'obturation

Les modes d'obturation utilisables avec l'obturateur électronique et les vitesses d'obturation sélectionnables sont énumérés ci-dessous.

### [Remarque]

Lorsqu'une unité de télécommande, comme la RM-B170, est connectée, seul le mode standard (Speed) peut être sélectionné.

## Mode standard

Sélectionnez ce mode pour la prise de vue de sujets en mouvement rapide avec peu de flou. Vous pouvez régler la vitesse d'obturation dans un des deux modes d'obturation : mode vitesse, dans lequel la vitesse est réglée en secondes, et mode angle, dans lequel la vitesse est réglée en degrés.

### Mode vitesse

Fréquence de système	Vitesse d'obturation (unité : secondes)
59.94i	1/60, 1/100, 1/120, 1/125, 1/250, 1/500,
59.94P	1/1000, 1/2000
50i	
50P	
29.97P	1/40 <sup>a)</sup> , 1/50 <sup>a)</sup> , 1/60, 1/100, 1/120, 1/125, 1/250, 1/500, 1/1000, 1/2000
25P	1/33 <sup>a)</sup> , 1/50 <sup>a)</sup> , 1/60, 1/100, 1/120, 1/125, 1/250, 1/500, 1/1000, 1/2000
23.98P	1/32 <sup>a)</sup> , 1/48 <sup>a)</sup> , 1/50 <sup>a)</sup> , 1/60, 1/96, 1/100, 1/120, 1/125, 1/250, 1/500, 1/1000, 1/2000

a) Cette vitesse ne peut pas être sélectionnée lorsque le caméscope est en mode ralenti et accéléré et lorsque l'élément Operation >Rec Function >Frame Rate du menu de configuration est réglé sur une valeur supérieure à la fréquence de système.

### Mode angle

180°, 90°, 45°, 22,5°, 11,25°

## Mode ECS (Extended Clear Scan)

Sélectionnez ce mode pour obtenir des images sans bandes horizontales parasites lors de la prise de vue de sujets tels que des écrans de moniteur. Comme indiqué dans les tableaux suivants, la plage des vitesses d'obturation pouvant être réglées varie selon l'activation ou non de la fonction ralenti et accéléré (S&Q).

Fréquence de système	Vitesse d'obturation (unité : Hz)	
	S&Q : Off	S&Q : On
59.94i	60,00 à 7000	—
59.94P	60,00 à 8000	60,00 à 8000
29.97P	30,00 à 8000	30,00 à 8000
23.98P	23,99 à 6000	30,03 à 6000
50i	50,00 à 7000	—
50P	50,00 à 7000	50,00 à 7000
25P	25,02 à 7000	30,00 à 7000

## Mode SLS (obturation à vitesse lente)

Ce mode est utilisé pour filmer des sujets dans des conditions d'éclairage faible. Le nombre d'images cumulées pris à l'aide de la fonction d'obturation lente peut être réglée sur 2, 3, 4, 5, 6, 7, 8, 16 dans l'élément Operation >Slow Shutter >Number of Frames dans le menu de configuration.

### [Remarques]

- Le mode SLS ne peut pas être utilisé lorsque le caméscope est en mode ralenti et accéléré.
- Il n'est pas possible d'activer ou de désactiver le mode SLS ou de modifier le nombre d'images cumulées lors de l'enregistrement.

## Réglage du mode et de la vitesse d'obturation

### [Remarques]

- Quand le diaphragme automatique est utilisé, il s'ouvre de plus en plus au fur et à mesure que la vitesse d'obturation augmente, réduisant ainsi la profondeur de champ.
- Les vitesses d'obturation sélectionnables varient en fonction de la fréquence de système utilisée.

## Basculement entre le mode vitesse et le mode angle

- Sélectionnez Operation >Shutter >Mode dans le menu de configuration.
- Tournez le bouton MENU pour sélectionner [Speed] ou [Angle] puis appuyez sur le bouton.

## Réglage du mode et de la vitesse d'obturation (mode standard)

Une fois la vitesse d'obturation sélectionnée, elle est conservée en mémoire même si le caméscope est mis hors tension.

- Basculez le commutateur SHUTTER de ON à SELECT. L'indication du réglage d'obturation actuel apparaît dans le viseur pendant trois secondes environ.
- Avant que le réglage d'obturation à l'étape 1 ne disparaisse, abaissez à nouveau le commutateur SHUTTER et placez-le sur SELECT. Répétez cette étape jusqu'à ce que la vitesse ou le mode souhaité apparaisse. Lorsque tous les modes et toutes les vitesses sont affichés, l'affichage change dans l'ordre suivant.

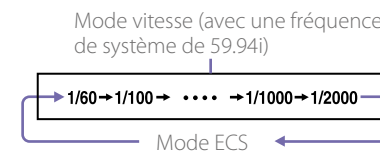

### [Remarque]

En fonction du réglage de fréquence d'images (page 55), certaines vitesses d'obturation ne peuvent être sélectionnées en mode ralenti et accéléré. Ces vitesses sont remplacées par la vitesse d'obturation la plus lente possible.

Exemple lorsque vous filmez en XAVC-I 1080P/29.97P, à une fréquence d'images de 60, et Slow & Quick Motion :

- Mode Slow & Quick Motion : Off  
1/40 → 1/50 → 1/60 → 1/100 → ...
- Mode Slow & Quick Motion : On  
1/60 → 1/100 → ...

## Réglage de la vitesse d'obturation (mode ECS)

- Réglez le mode de vitesse d'obturation sur ECS (consultez le paragraphe précédent).
- Tournez le bouton MENU pour sélectionner la fréquence ou le nombre d'images souhaité.

## Réglage de la vitesse d'obturation (mode SLS)

- Sélectionnez Operation >Slow Shutter >Setting dans le menu de configuration et réglez le mode d'obturation sur On.
- Sélectionnez Operation >Slow Shutter >Number of Frames dans le menu de configuration et sélectionnez le nombre d'images souhaité.

# Réglage du diaphragme automatique

La valeur de référence pour l'ajustement automatique du diaphragme peut être modifiée pour permettre la prise de vue d'images nettes de sujets en contre-jour ou éviter l'accentuation des rehauts.

## Réglage du mode de fonctionnement du diaphragme automatique

Réglez le mode de fonctionnement à utiliser lorsque vous ajustez les niveaux à l'aide du diaphragme automatique.

1 Sélectionnez Operation >Auto Iris >Mode dans le menu de configuration.

2 Tournez le bouton MENU pour sélectionner le mode de fonctionnement, puis appuyez sur le bouton.

Mode de fonctionnement	Description
Backlight	Mode pour la prise de vue avec rétroéclairage
Standard	Mode standard
Spotlight	Mode pour réduire l'accentuation des rehauts lorsqu'il y a des spots centrés sur le sujet.

## Pour régler le niveau de convergence cible pour le diaphragme automatique

1 Sélectionnez Operation >Auto Iris >Level dans le menu de configuration.

2 Tournez le bouton MENU pour sélectionner le niveau sur une plage de -99 à +99, puis appuyez sur le bouton.

Niveau de convergence	Description
-99	Règle 2 f-stops du diaphragme ou plus foncé
±0	Niveau de référence
+99	Règle 2 f-stops du diaphragme ou plus clair

## Réglage de la vitesse du diaphragme automatique

Réglez la vitesse de fonctionnement lorsque vous ajustez les niveaux à l'aide du diaphragme automatique.

1 Sélectionnez Operation >Auto Iris >Speed dans le menu de configuration.

2 Tournez le bouton MENU pour sélectionner la vitesse sur une plage de -99 (la plus lente) à +99 (la plus rapide), puis appuyez sur le bouton.

## Modification de la valeur de référence du diaphragme de l'objectif

La valeur de référence du diaphragme de l'objectif peut être définie dans la plage suivante, conformément à la valeur standard.

- +0.25 à +1 (incrément de 0.25) : ouverture accrue d'environ 0.25 à 1
- -0.25 à -1 (incrément de 0.25) : fermeture accrue d'environ 0.25 à 1

Vous pouvez également définir la zone de détection de la lumière.

1 Réglez Operation >Auto Iris >Iris Override dans le menu de configuration sur On.

2 Réglez le commutateur MENU ON/OFF sur OFF.

3 Tournez le bouton MENU pour modifier la valeur de référence.

### [Remarque]

Assurez-vous de vérifier que le mode d'obturation actuel n'est pas ECS.

La valeur de référence actuelle est indiquée par l'indicateur de position du diaphragme (page 17) sur l'écran du viseur.

- Pour ouvrir légèrement le diaphragme, tournez le bouton MENU dans le sens inverse des aiguilles d'une montre, vu de l'avant du caméscope. Sélectionnez une valeur parmi +0.25, +0.5, +0.75 ou +1.
- Pour fermer légèrement le diaphragme, tournez le bouton MENU dans le sens des aiguilles d'une montre, vu de l'avant du caméscope. Sélectionnez une valeur parmi -0.25, -0.5, -0.75 ou -1.

La valeur de référence modifiée est gardée en mémoire jusqu'à la mise hors tension du caméscope. Même si la valeur de référence est modifiée, elle reprend la valeur standard à chaque mise sous tension de l'appareil.

## Réglage de la fenêtre de détection du diaphragme automatique

1 Réglez Operation >Auto Iris >Detect Window Indication dans le menu de configuration sur On.

La fenêtre actuelle de diaphragme automatique s'affiche sur l'écran du viseur. Si l'affichage de la fenêtre de diaphragme automatique n'est pas nécessaire, réglez cet élément sur Off.

2 Sélectionnez Operation >Auto Iris >Detect Window dans le menu de configuration.

3 Tournez le bouton MENU jusqu'à ce que la fenêtre de diaphragme automatique souhaitée apparaisse, puis appuyez sur le bouton.



Les parties ombrées indiquent la zone de détection de la lumière.

Si vous sélectionnez Var, les éléments suivants sont activés et vous pouvez définir une fenêtre de la taille souhaitée. Réglez Operation >Auto Iris >Iris Var Width, Iris Var Height, Iris Var, Iris Var H Position et Iris Var V Position dans le menu de configuration.

Élément	Réglage
Iris Var Width	La largeur de la fenêtre
Iris Var Height	La hauteur de la fenêtre
Iris Var H Position	La position de la fenêtre dans le sens horizontal
Iris Var V Position	La position de la fenêtre dans le sens vertical.

Lorsque vous quittez le menu, la fenêtre de diaphragme automatique sélectionnée à l'étape 3 s'affiche.

Si l'affichage de cette fenêtre n'est pas nécessaire, réglez Operation >Auto Iris >Detect Window Indication dans le menu de configuration sur Off.

4 Rattachez le capuchon en caoutchouc.

---

## Réduction de l'effet des rehauts lumineux

---

Si le sujet est trop lumineux, le diaphragme peut trop se fermer, noircissant l'image entière, phénomène connu sous le nom d'écrêtage des noirs. Dans de tels cas, le fait d'activer la fonction de plan rehaussé met le signal au dessus d'un certain niveau, réduisant ainsi les effets automatiques du diaphragme. Réglez Operation >Auto Iris >Clip High Light dans le menu de configuration sur On.

---

## Ajustement du gain du diaphragme sur l'objectif fourni avec le PXW-X400KC

---

- 1 Réglez le commutateur de mode du diaphragme sur la position A (auto).
- 2 Retirez le capuchon en caoutchouc du bouton d'ajustement du gain du diaphragme.
- 3 Tournez le bouton d'ajustement du gain du diaphragme en utilisant un tournevis ou un objet similaire, pour ajuster le gain. Tournez-le dans le sens des aiguilles d'une montre pour augmenter le gain. Tournez-le dans le sens inverse des aiguilles d'une montre pour diminuer le gain. Ajustez pendant que vous regardez la bague du diaphragme sur le corps de l'objectif.

# Réglage de la mise au point

Cette section décrit le réglage de la mise au point lors de l'utilisation de l'objectif fourni avec le PXW-X400KF.

## [Remarque]

L'objectif est conçu avec une marge supplémentaire à la position infini ( $\infty$ ), pour compenser la dérive de la mise au point en raison de variations de la température. Lorsque vous filmez un sujet à l'infini en mode MF ou Full MF, vérifiez l'image dans le viseur quand vous effectuez la mise au point.

## Ajustement en mode Full MF

Lorsque vous faites glisser la bague de mise au point vers l'arrière (vers le caméscope), le mode de mise au point passe au mode Full MF pour permettre un ajustement complet de la mise au point.

## [Remarque]

Lorsque vous faites glisser la bague de mise au point vers l'arrière, la mise au point se déplace instantanément à la position du repère.

Faites la mise au point en tournant la bague de mise au point tout en regardant le viseur. Les indications de distance sur la bague sont valables en mode Full MF. Les distances auxquelles l'image est mise au point correspondent aux positions absolues de la bague de mise au point.

## Peaking

Vous pouvez tourner le bouton PEAKING du viseur pour utiliser la fonction de réglage du contour. Les bords sont accentués sur l'image du moniteur, ce qui facilite la mise au point manuelle. Les signaux vidéo enregistrés ne sont pas affectés.

## Utilisation de la bague de mise au point

Ajustez la mise au point en tournant la bague de mise au point tout en regardant le viseur. Les indications de distance sur la bague ne sont pas valables en mode MF.

## Mise au point automatique par simple pression d'une touche

Appuyez sur la touche PUSH AF. La mise au point automatique s'active temporairement. La mise au point automatique à une pression s'arrête lorsque le sujet est mis au point.

## Fonction d'aide à la mise au point manuelle

Lorsque la fonction d'aide à la mise au point manuelle est activée (page 131), la mise au point automatique démarre lorsque vous arrêtez d'ajuster la bague de mise au point, ce qui vous permet d'effectuer des ajustements précis avec le sujet au centre de l'écran (suivi de mise au point). Quand les ajustements précis s'arrêtent, l'aide à la mise au point manuelle est terminée.

## Ajustement en mode AF

Lorsque vous faites glisser la bague de mise au point vers l'avant et réglez le commutateur FOCUS sur A (auto), le mode de mise au point passe au mode AF, dans lequel la mise au point automatique est disponible en continu. Les indications de distance sur la bague ne sont pas valables en mode AF.

## Utilisation du mode macro

Lorsque le mode de mise au point est MF ou AF, réglez le commutateur MACRO sur la position ON pour activer le mode Macro. Le mode Macro vous permet de régler la mise au point sur une gamme incluant la zone macro. Le mode macro est désactivé en mode Full MF.

# Ajustement du niveau audio

Lorsque vous réglez le commutateur AUDIO SELECT sur AUTO, les niveaux d'entrée des signaux audio analogiques enregistrés sur chaque canal sont ajustés automatiquement. Vous pouvez également effectuer des ajustements manuels.

## [Remarque]

Même si vous réglez le commutateur AUDIO SELECT sur AUTO, les niveaux d'entrée des signaux audio numériques enregistrés sur chaque canal ne sont pas ajustés automatiquement.

## Niveau audio cible pour l'ajustement manuel

Effectuez l'ajustement en utilisant  $-20$  dB comme niveau cible.

Si le vumètre audio affiche un niveau maximal de  $0$  dB, alors cela indique que le niveau audio d'entrée est excessif.

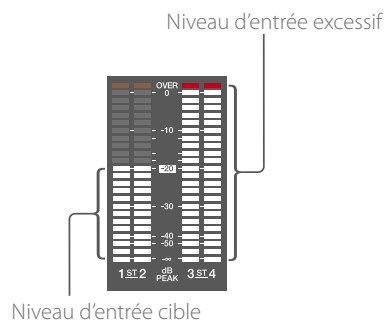

## Ajustement manuel du niveau des entrées audio en provenance des connecteurs AUDIO IN CH-1/CH-2

- 1 Pour ajuster l'entrée de signal sur le connecteur AUDIO IN CH-1 ou CH-2, réglez le commutateur AUDIO IN CH1 ou CH2 sur REAR. Pour ajuster les deux signaux d'entrée, réglez les deux commutateurs sur REAR.
- 2 Placez le ou les commutateurs AUDIO SELECT, correspondant au canal ou aux canaux audio sélectionnés à l'étape 1, sur MANUAL.
- 3 Avec le ou les bouton(s) LEVEL du ou des canaux sélectionné(s) à l'étape 1, effectuez les ajustements afin que le vumètre audio affiche jusqu'à  $-20$  dB pour le volume d'entrée normal.

## Sélection du bouton utilisé pour l'ajustement du niveau d'enregistrement

Avec l'élément Maintenance >Audio du menu de configuration, vous pouvez sélectionner la commande de niveau audio qui commande le niveau d'enregistrement audio d'entrée de chacun des connecteurs AUDIO IN CH-1/CH-2. La correspondance entre les réglages des éléments de menu et les commandes est la suivante.

### [Remarque]

Si un signal audio numérique AES/EBU est entré, le niveau d'enregistrement ne peut pas être réglé en utilisant le caméscope.

Rear1/WRR Level : niveau d'enregistrement du canal 1

Réglage	Bouton
Side1	Bouton LEVEL (CH1)
Front	Bouton MIC LEVEL

Réglage	Bouton
Front+Side1	Bouton LEVEL (CH1) et bouton MIC LEVEL (fonctionnement associé)

Rear2/WRR Level : niveau d'enregistrement du canal 2

Réglage	Bouton
Side2	Bouton LEVEL (CH2)
Front	Bouton MIC LEVEL
Front+Side2	Bouton LEVEL (CH2) et bouton MIC LEVEL (fonctionnement associé)

### [Remarque]

Lorsque le fonctionnement des boutons LEVEL (CH1/CH2) et du bouton MIC LEVEL est associé, si le bouton MIC LEVEL est réglé sur 0, les signaux audio des canaux 1 et 2 ne peuvent pas être enregistrés. Vérifiez la position du bouton MIC LEVEL avant d'ajuster les boutons LEVEL (CH1/CH2).

## Ajustement manuel du niveau audio du connecteur MIC IN

- 1 Réglez le ou les deux commutateurs AUDIO IN sur FRONT.
- 2 Placez le ou les commutateurs AUDIO SELECT, pour le ou les canaux sélectionnés à l'étape 1, sur MANUAL.
- 3 Tournez le bouton MIC LEVEL et effectuez les ajustements afin que le vumètre audio affiche jusqu'à  $-20$  dB pour le volume d'entrée normal.

## Sélection du bouton utilisé pour l'ajustement du niveau d'enregistrement

Avec l'élément Maintenance >Audio du menu de configuration, vous pouvez sélectionner la commande de niveau audio qui commande le niveau d'enregistrement audio de l'entrée de microphone avant. La correspondance entre les réglages des éléments de menu et les commandes est la suivante.

MIC CH1 Level : niveau d'enregistrement du canal 1

Réglage	Bouton
Side1	Bouton LEVEL (CH1)
Front	Bouton MIC LEVEL
Front+Side1	Bouton LEVEL (CH1) et bouton MIC LEVEL (fonctionnement associé)

MIC CH2 Level : niveau d'enregistrement du canal 2

Réglage	Bouton
Side2	Bouton LEVEL (CH2)
Front	Bouton MIC LEVEL
Front+Side2	Bouton LEVEL (CH2) et bouton MIC LEVEL (fonctionnement associé)

### [Remarque]

Lorsque le fonctionnement du bouton MIC LEVEL et des boutons LEVEL (CH1/CH2) est associé, si les boutons LEVEL (CH1/CH2) sont réglés sur 0, les signaux audio des canaux 1 et 2 ne peuvent pas être enregistrés. Vérifiez la position des boutons LEVEL (CH1/CH2) avant d'ajuster le bouton MIC LEVEL.

## Enregistrement audio sur les canaux 3 et 4

- 1 Sélectionnez l'audio enregistré sur les canaux 3 et 4 à l'aide des commutateurs AUDIO IN CH3/CH4.

Commutateur CH3	Cible d'enregistrement du canal 3
FRONT	Audio du microphone avant
REAR	Entrée de signal audio par le connecteur AUDIO IN CH1
WIRELESS	Audio du microphone sans fil

Commutateur CH4	Cible d'enregistrement du canal 4
FRONT	Audio du microphone avant
REAR	Entrée de signal audio par le connecteur AUDIO IN CH2
WIRELESS	Audio du microphone sans fil

- 2 Pour procéder à l'ajustement automatique, réglez le commutateur AUDIO SELECT CH 3-4 sur AUTO.  
Pour procéder à l'ajustement manuel, réglez le commutateur AUDIO SELECT CH 3-4 sur MANUAL.

- 3 Sélectionnez les boutons pour ajuster les niveaux audio au moyen des éléments Audio CH3 Level et Audio CH4 Level dans Maintenance >Audio du menu de configuration.

Audio CH3 Level : niveau d'enregistrement du canal 3

Réglage	Bouton
Side3	Bouton LEVEL (CH3)
Front	Bouton MIC LEVEL

Réglage	Bouton
Front+Side3	Bouton LEVEL (CH3) et bouton MIC LEVEL (fonctionnement associé)

Audio CH4 Level : niveau d'enregistrement du canal 4

Réglage	Bouton
Side4	Bouton LEVEL (CH4)
Front	Bouton MIC LEVEL
Front+Side4	Bouton LEVEL (CH4) et bouton MIC LEVEL (fonctionnement associé)

Vous pouvez alors ajuster le niveau des canaux audio 3 et 4 à l'aide des boutons sélectionnés ici.



# Réglage des données temporelles

## Réglage du code temporel

La plage de réglage du code temporel figure entre 00:00:00:00 et 23:59:59:29 (heures:minutes:secondes:images).

- Appuyez sur la touche DISP SEL/EXPAND pour faire basculer l'affichage du moniteur LCD vers l'affichage d'état.
- Réglez le commutateur DISPLAY sur TC.
- Réglez le commutateur PRESET/REGEN/CLOCK sur PRESET.
- Réglez le commutateur F-RUN/SET/R-RUN sur SET.  
Le premier (le plus à gauche) chiffre du code temporel clignote.
- Utilisez les touches fléchées haut et bas pour modifier les valeurs, et utilisez les touches fléchées gauche et droite pour déplacer le chiffre clignotant. Répétez la procédure jusqu'à ce que tous les chiffres soient réglés.  
Pour réinitialiser la valeur sur 00:00:00:00, appuyez sur la touche RESET/RETURN.
- Réglez le commutateur F-RUN/SET/R-RUN sur F-RUN ou R-RUN.  
F-RUN : défilement libre (le générateur de code temporel continue de défiler)  
R-RUN : défilement d'enregistrement (le générateur de code temporel défile uniquement pendant l'enregistrement)

### [Remarque]

Lorsque le mode Picture Cache Rec est activé, les données temporelles ne peuvent pas être réglées en plaçant le commutateur F-RUN/SET/R-RUN sur SET. Pour régler les données temporelles, désactivez le mode Picture Cache Rec.

## Basculement entre DF et NDF

Vous pouvez sélectionner le mode temps réel (DF) ou le mode temps non réel (NDF) dans Maintenance > Timecode > DF/NDF du menu de configuration.

## Pour rendre le code temporel continu

Lorsque le commutateur F-RUN/SET/R-RUN est réglé sur R-RUN, l'enregistrement d'un certain nombre de scènes sur le support produit normalement des codes temporels continus. Toutefois, si vous retirez le support et que vous enregistrez sur un autre support, le code temporel ne sera plus continu lorsque vous utiliserez à nouveau le support d'origine pour l'enregistrement.

Dans ce cas, pour rendre le code temporel continu, réglez le commutateur PRESET/REGEN/CLOCK sur REGEN.

## Sauvegarde de l'heure réelle dans le code temporel

Pour sauvegarder l'heure réelle dans le code temporel, réglez le commutateur PRESET/REGEN/CLOCK sur CLOCK. L'heure de l'horloge interne du caméscope s'applique en tant que temps réel.

*Pour plus de détails sur l'ajustement de l'horloge interne, consultez « Réglage de la date et l'heure de l'horloge interne » (page 27).*

## Réglage des bits d'utilisateur

En réglant les bits d'utilisateur (jusqu'à 8 chiffres hexadécimaux), vous pouvez enregistrer des informations utilisateur comme la date, l'heure ou le numéro de scène, sur la piste du code temporel.

- Appuyez sur la touche DISP SEL/EXPAND pour faire basculer l'affichage du moniteur LCD vers l'affichage d'état.
- Réglez le commutateur DISPLAY sur U-BIT.
- Réglez le commutateur F-RUN/SET/R-RUN sur SET.  
Le premier chiffre (le plus à gauche) clignote.
- Utilisez les touches fléchées haut et bas pour modifier les valeurs, et utilisez les touches fléchées gauche et droite pour déplacer le chiffre clignotant. Répétez la procédure jusqu'à ce que tous les chiffres soient réglés.  
Pour réinitialiser la valeur sur 00 00 00 00, appuyez sur la touche RESET/RETURN.
- Réglez le commutateur F-RUN/SET/R-RUN sur F-RUN ou R-RUN, correspondant au mode de fonctionnement souhaité pour le générateur de code temporel.

## Fonction de mémoire de bits d'utilisateur

Le réglage des bits d'utilisateur (à l'exception de l'heure réelle) est automatiquement mémorisé même si l'appareil est mis hors tension.

## Verrouillage du code temporel sur une source externe

Vous pouvez synchroniser le générateur de code temporel interne de ce caméscope avec un générateur externe. Vous pouvez également synchroniser les générateurs de code temporel d'autres caméscopes/magnétoscopes avec le générateur interne de ce caméscope.

- Raccordez le signal vidéo de référence et le code temporel externe comme illustré ci-dessous.  
Exemple 1 : synchronisation avec un signal externe

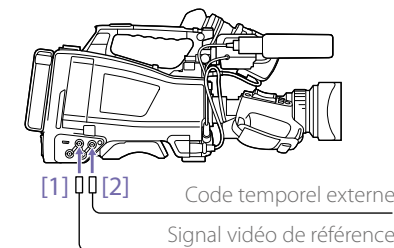

- [1] Connecteur GENLOCK IN
- [2] Connecteur TC IN

- Exemple 2 : interconnexion de plusieurs caméscopes, avec un caméscope de référence

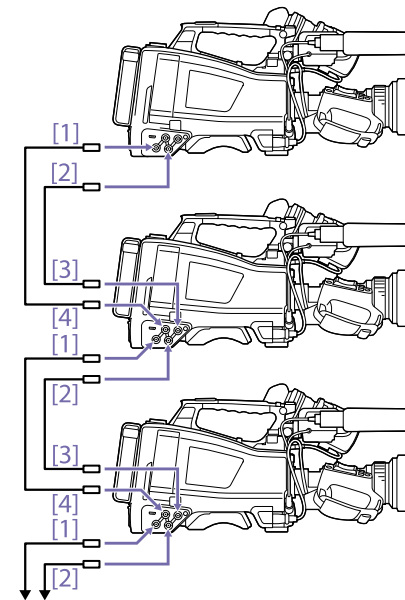

Vers le caméscope suivant

- [1] Connecteur VIDEO OUT

- [2] Connecteur TC OUT
- [3] Connecteur TC IN
- [4] Connecteur GENLOCK IN

- 2 Réglez le commutateur POWER sur ON.
- 3 Réglez le commutateur PRESET/REGEN/CLOCK sur PRESET.
- 4 Réglez le commutateur F-RUN/SET/R-RUN sur F-RUN.
- 5 Réglez le commutateur DISPLAY sur TC.
- 6 Fournissez un signal de code temporel et un signal vidéo de référence conforme à la norme SMPTE et en relation de phase correcte, respectivement aux connecteurs TC IN et GENLOCK IN.  
Cette opération synchronise le générateur de code temporel interne avec le code temporel externe. Une fois que 10 secondes environ se sont écoulées après le verrouillage du code temporel, l'état de verrouillage externe est maintenu, même si la source de code temporel externe est déconnectée.

Pour terminer la synchronisation externe, commencez par arrêter l'entrée de code temporel externe, puis réglez le commutateur F-RUN/SET/R-RUN sur R-RUN.

#### [Remarques]

- Une fois la procédure ci-dessus terminée, le code temporel interne est immédiatement synchronisé avec le code temporel externe et l'affichage de données temporelles affiche la valeur du code temporel externe. Cependant, avant d'enregistrer, patientez quelques secondes le temps que le générateur de synchronisation se stabilise.
- Si la fréquence du signal vidéo de référence est différente de la fréquence de système du caméscope, celui-ci ne pourra pas être correctement verrouillé en synchronisation. Si cela se produit, le code temporel n'acquerra pas de verrou correctement avec le code temporel externe.

## Réglages des bits d'utilisateur pendant la synchronisation

Lorsque le code temporel est synchronisé sur un signal externe, seules les données temporelles sont synchronisées avec la valeur du code temporel externe.

### Remarque concernant le passage d'une alimentation avec pack batterie à une alimentation externe pendant la synchronisation externe

Pour maintenir une alimentation en continu, raccordez l'alimentation externe au connecteur DC IN avant de retirer le pack batterie. Si vous enlevez d'abord le pack batterie, vous risquez de perdre la synchronisation externe du code temporel.

### Verrouillage de synchronisation du caméscope pendant la synchronisation externe

Pendant la synchronisation externe, le caméscope est verrouillé en synchronisation sur le signal vidéo de référence reçu par le connecteur GENLOCK IN.

# Opérations de base

Cette section explique les procédures de prise de vue et d'enregistrement de base.

Avant de démarrer la prise de vue, inspectez le système de caméra pour vérifier qu'il fonctionne correctement.

1 Fixez un pack batterie complètement chargé (page 24).

2 Chargez une ou deux cartes mémoire SxS (page 32).  
Si vous chargez deux cartes, le caméscope passe automatiquement à la seconde carte lorsque la première carte est pleine.

3 Réglez le commutateur POWER (page 3) du caméscope sur ON.

4 Configurez les réglages suivants.  
Affichage de repère : activé (page 104)  
Diaphragme : automatique (page 44)  
Zoom : automatique  
Sortie de la caméra : sélectionnez l'image en cours de prise de vue (image de la caméra) et activez la fonction DCC (page 7)  
Mode de défilement du code temporel : F-RUN (défilement libre) ou R-RUN (défilement d'enregistrement) (page 49)  
Sélection du canal d'entrée audio : automatique (page 10)

5 Placez le commutateur AUTO W/B BAL sur la position BLACK pour ajuster l'équilibre des noirs (page 41).

6 Sélectionnez un filtre en fonction des conditions d'éclairage et ajustez l'équilibre des blancs (page 41).

7 Dirigez le caméscope vers le sujet et ajustez la mise au point et le zoom.

8 Si vous utilisez l'obturateur électronique, sélectionnez un mode et une vitesse d'obturation (page 43).

9 Effectuez l'une des opérations suivantes pour démarrer l'enregistrement.

- Appuyez sur la touche REC START (page 5).
- Appuyez sur la touche VTR de l'objectif.
- Activez le commutateur personnalisable auquel la fonction Rec a été attribuée (page 130).

Pendant l'enregistrement, les indicateurs TALLY, l'indicateur de signalisation du panneau avant du viseur, et l'indication REC de l'écran du viseur s'allument. Ajustez le zoom et la mise au point selon le besoin.

#### [Remarques]

- Ne retirez jamais le pack batterie lorsque le caméscope enregistre (lorsque l'indicateur ACCESS sur le panneau latéral droit est allumé en bleu et que l'indicateur ACCESS dans la section de logements pour carte est allumé en orange). En faisant cela, vous risquez de perdre plusieurs secondes de données avant l'interruption de l'enregistrement, car le traitement interne ne se terminera pas normalement.
- Les touches de commande de la lecture (EJECT, F REV, F FWD, NEXT, PREV, PLAY/PAUSE, STOP) ne fonctionnent pas pendant l'enregistrement.

10 Pour arrêter l'enregistrement, effectuez l'une des opérations énumérées à l'étape 9. Les indicateurs TALLY, l'indicateur de signalisation du panneau avant du viseur, et l'indication REC de l'écran du viseur s'éteignent, et le caméscope entre en mode de veille d'enregistrement (Stby).  
Un plan est créé à partir des données audio et vidéo et des métadonnées enregistrées entre les étapes 9 et 10.

## Pour revoir l'enregistrement (revue de l'enregistrement)

Avec le caméscope en mode de veille d'enregistrement, appuyez sur le commutateur personnalisable auquel la fonction Rec Review a été attribuée pour lire les deux dernières secondes du plan à une vitesse normale. Maintenez appuyé le commutateur personnalisable auquel la fonction Rec Review a été attribuée pendant une seconde ou plus pour commencer la lecture à partir de l'image à deux secondes de la fin avec une vitesse quatre fois dans le sens inverse. Relâchez, ensuite, la touche pour lire le plan à partir de ce point avec une vitesse normale. Le plan est lu jusqu'à la fin, Rec Review se termine et le caméscope revient sur le mode Stby. Lorsque la fonction Rec Review est attribuée à la touche RET de l'objectif, vous pouvez également passer en revue l'enregistrement à l'aide de la touche RET.

11 Répétez les étapes 9 et 10 pour continuer l'enregistrement.  
A chaque répétition, un autre plan est créé sur la carte mémoire.

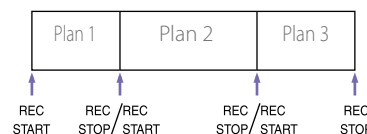

#### [Remarques]

- Vous ne pouvez pas reprendre l'enregistrement pendant une seconde environ après l'avoir arrêté.
- Le nombre maximum de plans pouvant être enregistrés sur une carte mémoire est 600. Même si la carte mémoire dispose de suffisamment d'espace libre pour enregistrer des plans supplémentaires, il n'est plus possible d'enregistrer lorsque 600 plans ont été enregistrés.
- Les plans de moins de 2 secondes ne peuvent pas être créés.  
Par exemple, même si l'enregistrement démarre, puis est arrêté dans les 2 secondes, l'enregistrement continue pendant une durée de 2 secondes. De plus, si l'enregistrement démarre, est immédiatement arrêté, puis

redémarré dans les 2 secondes qui suivent le début de l'enregistrement initial, deux plans sont créés.

- Le temps d'enregistrement maximum en continu sur plusieurs cartes mémoire est de 24 heures. Une fois les 24 heures écoulées, l'enregistrement s'arrête.

## Noms de plans

Des noms de plans à huit caractères (composés d'un préfixe à quatre caractères et d'un nombre à quatre chiffres) sont générés automatiquement pour les plans enregistrés par ce caméscope.  
Exemple : ABCD0001

Vous pouvez également utiliser Operation >Clip >Title Prefix dans le menu de configuration pour régler le préfixe des noms de plans sur une chaîne de caractères indiquée par l'utilisateur (d'une longueur de quatre à 46 caractères). (Un préfixe indiqué par l'utilisateur ne peut pas être modifié après l'enregistrement.)

Le nombre à quatre chiffres à la fin des noms de plans est généré automatiquement, augmentant au fur et à mesure que les plans sont enregistrés.

## Lecture de plans enregistrés

1 Insérez la carte mémoire SxS à lire (page 32).

2 Appuyez sur la touche PREV (page 8) ou F REV (page 8) pour vous positionner sur le plan à lire.

3 Appuyez sur la touche PLAY/PAUSE. L'indicateur PLAY/PAUSE s'allume et l'image de lecture apparaît dans le viseur.

## Lecture sans interruption

La lecture sans interruption sur plusieurs plans n'est prise en charge que si chaque plan enregistré sur une carte mémoire SxS PRO+, SxS PRO X, ou XQD-G a le statut suivant.

- Le format vidéo est XAVC-I/XAVC-L et la durée du plan est de 4 secondes ou plus
- Le format vidéo est MPEG HD et la durée du plan est de 2 secondes ou plus

[Remarques]

- Pour les cartes SxS-1, il est nécessaire de doubler la durée mentionnée ci-dessus.
- La lecture sans interruption n'est pas prise en charge sur les cartes SD.

## Pause de la lecture

Appuyez sur la touche PLAY/PAUSE.

L'indicateur PLAY/PAUSE clignote quand la lecture est en pause.

Appuyez de nouveau sur la touche pour revenir au mode de lecture.

## Lecture à haute vitesse

Appuyez sur la touche F FWD (page 8) ou F REV (page 8).

Pour revenir à la lecture normale, appuyez sur la touche PLAY/PAUSE.

## Arrêt de la lecture

Appuyez sur la touche STOP : la lecture s'arrête et le caméscope passe en mode E-E.

Appuyez sur la touche THUMBNAIL : la lecture s'arrête et l'écran de miniatures (page 87) apparaît dans le viseur.

La lecture s'arrête également et l'écran de code temporel apparaît dans le viseur lorsque vous démarrez l'enregistrement pendant la lecture et lorsque vous éjectez une carte mémoire SxS.

## Basculement entre les cartes mémoire

Lorsque deux cartes mémoire sont chargées, appuyez sur la touche SLOT SELECT (page 33) pour sélectionner le logement actif.

Il n'est pas possible de basculer entre les cartes mémoire pendant la lecture.

# Opérations avancées

## Enregistrement des repères de prise de vue

Sur ce caméscope, deux types de repères de prise de vue sont disponibles. Vous pouvez les enregistrer à des emplacements définis par l'utilisateur pour faciliter le positionnement sur ces emplacements pour les monteurs. Le nombre maximum de repères de prise de vue par plan est 999.

*Vous pouvez également utiliser le menu Thumbnail pour ajouter et supprimer des repères de prise de vue dans les plans. Pour les détails, consultez « Ajout/suppression de repères dans les plans » (page 91).*

Pour enregistrer les repères de prise de vue, activez l'un des commutateurs personnalisables avec la fonction Shot Mark 1 ou Shot Mark 2 attribuée. Lorsqu'un repère de prise de vue est enregistré, une indication « Shot Mark 1 » ou « Shot Mark 2 » apparaît dans le viseur pendant environ trois secondes près de l'indication de code temporel.

### [Remarque]

Une carte SD insérée dans un logement de carte SxS à l'aide de l'adaptateur de support MEAD-SD02 (en option) ne peut pas être utilisée pour l'enregistrement.

## Définition de balises de plans

Pour faciliter la sélection de bons plans pour les monteurs, vous pouvez régler des balises de plan dans les plans enregistrés.

Les balises de plans sont réglées dans le menu Thumbnail. Pour les détails, consultez « Ajout de balises sur les plans » (page 91) et « Suppression d'une balise de plan » (page 91).

### [Remarque]

Une carte SD insérée dans un logement de carte SxS à l'aide de l'adaptateur de support MEAD-SD02 (en option) ne peut pas être utilisée pour l'enregistrement.

## Enregistrement rétroactif d'images (fonction Picture Cache Rec)

Le caméscope conserve toujours un cache des données vidéo et audio pendant une durée définie (maximum de 15 secondes) dans la mémoire de stockage interne pendant l'enregistrement, ce qui vous permet d'enregistrer plusieurs secondes de prise de vue avant le début de l'enregistrement. Pour de plus amples informations sur les formats vidéo pris en charge pour cette fonction, consultez « Prise en charge des enregistrements spéciaux par format d'enregistrement » (page 172).

Pour commencer l'enregistrement en mode Picture Cache Rec, le mode Picture Cache Rec et la durée de stockage des images dans la mémoire (durée de Picture Cache Rec) doivent être réglés au préalable dans le menu Operation. Lorsque l'enregistrement est démarré, la durée de prise de vue pouvant être enregistrée de manière rétroactive est déterminée par la durée du mode Picture Cache Rec. La durée pouvant être enregistrée de façon rétroactive peut être réduite dans certaines conditions, comme indiqué dans les [Remarques] ci-dessous.

### [Remarques]

- Le stockage de la vidéo dans la mémoire démarre lorsque le mode Picture Cache Rec est sélectionné. Cependant, si l'enregistrement est démarré immédiatement après avoir sélectionné ce mode, une partie des images filmées immédiatement avant la sélection du mode Picture Cache Rec ne sera pas enregistrée.
- Les images ne sont pas stockées dans la mémoire pendant la lecture, la revue de l'enregistrement ou l'affichage des miniatures, l'enregistrement d'images pendant ces périodes n'est donc pas pris en charge.

## Réglage de la durée du mode Picture Cache Rec

- 1 Sélectionnez Operation >Rec Function >Picture Cache Rec dans le menu de configuration.

- 2 Tournez le bouton MENU pour sélectionner [On], puis appuyez sur le bouton.
- 3 Sélectionnez Operation >Rec Function >Cache Rec Time dans le menu de configuration.
- 4 Tournez le bouton MENU pour sélectionner le réglage de durée du mode Picture Cache Rec, puis appuyez sur le bouton. Les options varient en fonction du format d'enregistrement et des réglages de fréquence du système. Consultez « Réglages du mode Picture Cache Rec » (page 173) en annexe.

Une fois le mode Picture Cache Rec sélectionné, il est maintenu jusqu'au changement des réglages. Vous pouvez également, plutôt que de réaliser les étapes 1 et 2, sélectionner le mode Picture Cache Rec en utilisant un commutateur personnalisable (page 130) auquel a été attribuée la fonction Picture Cache Rec.

### [Remarques]

- Seul un mode spécial d'enregistrement, tel que l'enregistrement du mode Picture Cache Rec, peut être utilisé à un moment donné. Si un autre mode d'enregistrement spécial est activé pendant que l'enregistrement du mode Picture Cache Rec est utilisé, Picture Cache Rec est automatiquement arrêté.
- Le fait de changer les réglages du système, tels que le format vidéo, efface toutes les images stockées dans la mémoire. Les images filmées juste avant le changement des réglages ne peuvent donc pas être enregistrées, si l'enregistrement débute immédiatement après le changement des réglages. Le mode Picture Cache Rec est automatiquement libéré.
- La durée du mode Picture Cache Rec ne peut pas être réglée pendant l'enregistrement.

## Démarrage de l'enregistrement en mode Picture Cache Rec

Filmez, tel qu'indiqué dans « Opérations de base » (page 51).

Lorsque l'enregistrement démarre, l'indication « ● Cache » dans le viseur passe à l'indication « ● Rec ». Les indicateurs TALLY et l'indicateur de signalisation du panneau avant du viseur s'allument de la même façon que lors d'un enregistrement normal.

Pour quitter, arrêtez l'enregistrement.

## Annulation du mode Picture Cache Rec

En mode de veille d'enregistrement, réglez Operation >Rec Function >Picture Cache Rec dans le menu de configuration sur Off.

## Fonctionnement de l'appareil lors de l'enregistrement en mode Picture Cache Rec

La procédure d'enregistrement est presque la même, à l'exception des points suivants, pour lesquels le fonctionnement diffère.

- Si l'enregistrement est démarré pendant l'accès à un support, le point de démarrage réel de l'enregistrement peut même être retardé plus longtemps que la durée de Picture Cache Rec définie. Le délai augmente avec le nombre de plans enregistrés. L'arrêt et le redémarrage rapide de l'enregistrement doivent donc être évités en mode Picture Cache Rec.
- Quel que soit le réglage du commutateur F-RUN/SET/R-RUN, le caméscope fonctionne en mode F-RUN.
- En mode Picture Cache Rec, les données temporelles ne peuvent pas être réglées en plaçant le commutateur F-RUN/SET/R-RUN sur SET. Pour régler les données temporelles, commencez par arrêter le mode Picture Cache Rec.
- Si la durée d'enregistrement restante du support situé dans le logement actuellement sélectionné est inférieure à la durée de Picture Cache Rec, les images sont enregistrées sur le support (si la durée d'enregistrement restante

est suffisante) situé dans le logement non sélectionné.  
Cependant, les images ne sont pas enregistrées si aucun support ne se trouve dans le logement non sélectionné ou si la durée d'enregistrement restante du support de ce logement n'est pas suffisante. (Un message vous notifiant que la durée d'enregistrement restante est insuffisante apparaît sur l'écran du viseur.)

- Les repères de prise de vue ne sont pas enregistrés, même si les repères de prise de vue sont définis avant l'opération de démarrage de l'enregistrement.

### Si le caméscope est hors tension pendant l'enregistrement

- Si le commutateur POWER sur le caméscope est placé en position OFF, le support est en cours d'accès pendant plusieurs secondes pour enregistrer les images stockées jusqu'ici dans la mémoire, puis l'appareil se met automatiquement hors tension.
- Si la batterie est retirée, le câble DC déconnecté ou l'adaptateur CA désactivé pendant l'enregistrement, les données vidéo et audio stockées dans la mémoire sont effacées, et les images jusqu'à ce moment ne sont pas enregistrées. Faites preuve de prudence lors du remplacement de la batterie.

## Enregistrement de vidéo en time-lapse (fonction d'enregistrement par intervalles)

La fonction d'enregistrement par intervalles du caméscope vous permet d'enregistrer une vidéo en time-lapse dans la mémoire interne du caméscope. Cette fonction permet la prise de vue efficace de sujets en déplacement lent.

Lorsque vous commencez l'enregistrement, le caméscope enregistre automatiquement un nombre d'images spécifié à un intervalle de temps spécifié.

Cette fonction est activée lorsque le caméscope est réglé sur l'un des formats vidéo suivants (page 37).

XAVC-I  
XAVC-L  
MPEG HD 422

Intervalle d'enregistrement (Interval Time)

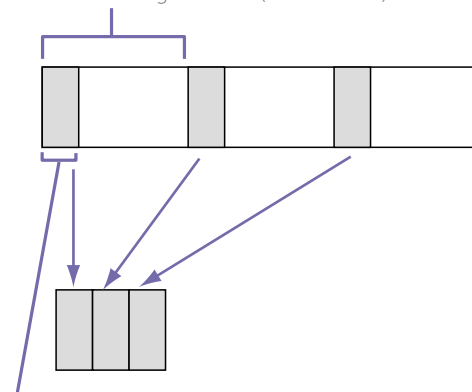

Nombre d'images en une prise (Number of Frames)

Une fonction de pré-allumage est disponible lorsque Interval Rec est activé. Cette fonction allume automatiquement la lampe vidéo avant le démarrage de l'enregistrement, ce qui vous permet d'enregistrer des images dans des conditions d'illumination et de température de couleur stables.

#### [Remarques]

- Seul un mode spécial d'enregistrement, tel que l'enregistrement Interval Rec, peut être utilisé à tout moment.  
Si un autre mode d'enregistrement spécial est activé alors que le mode Interval Rec est en cours d'utilisation, Interval Rec est automatiquement libéré.
- Les réglages de l'enregistrement par intervalles ne peuvent pas être modifiés pendant l'enregistrement.

## Réglage d'Interval Rec

- 1 Sélectionnez Operation >Rec Function >Interval Rec dans le menu de configuration.
- 2 Tournez le bouton MENU pour sélectionner [On], puis appuyez sur le bouton.  
Le caméscope passe en mode Interval Rec, et « Int Stby » s'affiche au niveau de l'indicateur REC sur l'écran du viseur. (Pour la série HDVF, l'indicateur de signalisation vert du viseur clignote également.)
- 3 Sélectionnez [Number of Frames], tournez le bouton MENU pour sélectionner le nombre d'images souhaité pour une prise, puis appuyez sur le bouton.  
Vous pouvez sélectionner 2, 6, ou 12 lorsque le format est 50P ou 59.9P.  
Vous pouvez sélectionner 1, 3, 6, ou 9 lorsque le format est 23.98P, 25P, 29.97P, 50i, ou 59.94i.
- 4 Sélectionnez [Interval Time], puis tournez le bouton MENU pour sélectionner l'intervalle souhaité, puis appuyez sur le bouton.  
Vous pouvez sélectionner de 1 à 10/15/20/30/40/50 sec, de 1 à 10/15/20/30/40/50 min, ou de 1 à 4/6/12/24 heure(s).
- 5 Si vous avez besoin d'allumer la lampe vidéo avant de démarrer l'enregistrement, sélectionnez [Pre-Lighting], tournez le bouton MENU pour sélectionner la durée d'éclairage avant le démarrage de l'enregistrement, puis appuyez sur le bouton.  
Vous pouvez sélectionner 2, 5, 10 secondes ou Off.

#### [Remarques]

- Si vous souhaitez allumer la lampe vidéo avant de démarrer l'enregistrement, réglez le commutateur LIGHT du caméscope sur AUTO. Le commutateur de la lampe vidéo doit également être activé. Lorsque ce réglage a été effectué, la lampe vidéo s'allume et s'éteint automatiquement. Cependant, la lampe vidéo reste allumée si la durée de non-activation de la lampe est de cinq secondes ou moins.
- Si vous réglez le commutateur LIGHT sur MANUAL et que vous activez le commutateur de la lampe vidéo, celle-ci restera allumée. (La lampe vidéo ne s'allume et ne s'éteint pas automatiquement.)

Le caméscope quitte le mode Interval Rec lorsqu'il est mis hors tension, mais les réglages relatifs au nombre d'images, à l'intervalle de temps et à l'allumage de la lampe sont conservés. Il ne sera pas nécessaire de les définir à nouveau la prochaine fois que vous utiliserez le mode Interval Rec.

## Démarrage de l'enregistrement Interval Rec

Consultez « Opérations de base » (page 51) pour effectuer les réglages et la préparation, assurez-vous que le caméscope est bien attaché afin qu'il ne bouge pas, puis commencez la prise de vue.

Lorsque le mode Interval Rec est réglé sur On, « Int Stby » s'affiche à la position REC sur l'écran du viseur. Lorsque vous commencez l'enregistrement, « ● Int Rec » et « ● Int Stby » s'affichent successivement. Les indicateurs TALLY et l'indicateur de signalisation du panneau avant du viseur s'allument de la même façon que lors d'un enregistrement normal. (Pour la série HDVF, l'indicateur de signalisation vert du viseur clignote également en vitesse rapide.)

Si vous utilisez la fonction de pré-allumage, la lampe vidéo s'allume avant le démarrage de l'enregistrement.

Pour quitter, arrêtez l'enregistrement.  
Lorsque la prise de vue s'arrête, les données vidéo stockées jusqu'ici dans la mémoire sont écrites sur le support.



## Annulation du mode Interval Rec

Effectuez l'une des opérations suivantes.

- Réglez le commutateur POWER sur OFF.
- En mode de veille d'enregistrement, réglez Operation >Rec Function >Interval Rec dans le menu de configuration sur Off.

### [Remarque]

Redémarrer le caméscope automatiquement lance le mode Interval Rec.

## Restrictions pendant l'enregistrement

- Quel que soit le réglage du commutateur F-RUN/SET/R-RUN, le mode de défilement du générateur de code temporel interne est toujours R-RUN.
- L'audio n'est pas enregistré.
- La revue de l'enregistrement (Rec Review) n'est pas possible.
- Le verrouillage de la synchronisation n'est pas possible.

## Si le caméscope est hors tension pendant l'enregistrement

- Si le commutateur POWER sur le caméscope est placé en position OFF, le support est en cours d'accès pendant plusieurs secondes pour enregistrer les images stockées jusqu'ici dans la mémoire, puis l'appareil se met automatiquement hors tension.
- Lorsque l'alimentation est coupée en cas d'extraction de la batterie, de déconnexion du cordon d'alimentation CC ou de coupure de l'alimentation au niveau de l'adaptateur CA, les données vidéo et audio tournées jusqu'ici risquent d'être perdues (maximum de 10 secondes). Faites preuve de prudence lors du remplacement de la batterie.

## Prise de vue avec ralenti et accéléré

Vous pouvez spécifier une fréquence d'images d'enregistrement différente de la fréquence d'images de lecture.

### [Remarque]

Lors d'une prise de vue en format d'enregistrement XAVC, utilisez des cartes mémoire SxS type SxS PRO+.

Format d'enregistrement	Fréquence de système	Fréquence d'images S&Q
XAVC-I 1080P	59.94P/50P /29.97P/23.98P /25P	1 IPS à 60 IPS (unités de 1 IPS)
XAVC-L 50 1080P	59.94P/50P/ 29.97P/23.98P/ 25P	
XAVC-L 35 1080P	59.94P/50P /29.97P/23.98P 25P	
HD422 50 1080P <sup>a)</sup>	29.97P 23.98P 25P	1 IPS à 30 IPS (unités de 1 IPS)  1 IPS à 25 IPS (unités de 1 IPS)

a) Pris en charge pour les systèmes de fichiers exFAT et UDF. Seul exFAT est pris en charge pour les autres formats d'enregistrement.

En filmant avec une fréquence d'images différente de la fréquence d'images de lecture, vous pouvez obtenir des effets de ralenti et accéléré plus fluides que la lecture ralentie ou accélérée de contenu enregistré à la fréquence d'images normale.

## Réglage de ralenti et accéléré

- 1 Sélectionnez Operation >Rec Function >Slow & Quick Motion dans le menu de configuration.
- 2 Tournez le bouton MENU pour sélectionner [On], puis appuyez sur le bouton. Le mode Slow & Quick Motion démarre et

« S&Q Stby » s'affiche dans la zone d'indicateur d'état d'enregistrement dans le viseur. Ensuite, réglez la fréquence d'images.

- 3 Sélectionnez Operation >Rec Function >Slow & Quick Motion >Frame Rate dans le menu de configuration.
- 4 Tournez le bouton MENU pour sélectionner la fréquence d'images, puis appuyez sur le bouton.

Lorsque ces réglages sont configurés, la fréquence de système et la fréquence d'images apparaissent en haut de l'écran du viseur. Vous pouvez modifier la fréquence d'images tout en regardant l'affichage du viseur en tournant le bouton MENU. Le réglage du mode ralenti et accéléré et la fréquence d'images sont conservés même après la mise hors tension du caméscope.

### [Remarques]

- Seul un mode spécial d'enregistrement, tel que le mode Slow & Quick Motion peut être utilisé à tout moment.
- Si un autre mode spécial d'enregistrement est activé pendant l'utilisation du mode Slow & Quick Motion, Slow & Quick Motion est automatiquement annulé.
- Le mode Slow & Quick Motion ne peut pas être réglé pendant l'enregistrement, la lecture ou pendant l'affichage de l'écran de miniatures.
- Le mode Slow & Quick Motion ne peut pas être réglé si le mode d'obturation lente est activé.

## Démarrage de l'enregistrement de ralenti et accéléré

Filmez, tel qu'indiqué dans « Opérations de base » (page 51).

Lorsque l'enregistrement démarre, l'indication « S&Q Stby » dans le viseur passe à l'indication « ●S&Q Rec ». Les indicateurs TALLY et l'indicateur de signalisation du panneau avant du viseur s'allument de la même façon que lors d'un enregistrement normal.

Pour quitter, arrêtez l'enregistrement.

### [Remarque]

L'arrêt de l'enregistrement est plus long que la normale lorsque la fréquence d'images est réglée sur une valeur faible (pour une fréquence d'images lente).

## Annulation du mode ralenti et accéléré

Avec le caméscope en mode de veille d'enregistrement, réglez Operation >Rec Function >Slow & Quick dans le menu de configuration sur Off.

## Restrictions pendant l'enregistrement

- Quel que soit le réglage du commutateur F-RUN/SET/R-RUN, le mode de défilement du générateur de code temporel interne est toujours R-RUN.
- L'audio ne peut pas être enregistré lorsque les fréquences d'images d'enregistrement et de lecture sont différentes.
- La revue de l'enregistrement (Rec Review) n'est pas possible.
- Si vous changez la fréquence d'images d'enregistrement sur une valeur plus élevée que la vitesse d'obturation actuelle, la vitesse d'obturation passe à la valeur la plus lente permettant l'enregistrement. Exemple : si la fréquence d'images est 32 et la vitesse d'obturation est 1/40, et si vous changez la fréquence d'images sur 55, la vitesse d'obturation passe à 1/60. Il est impossible de sélectionner une vitesse d'obturation plus lente que la fréquences d'images d'enregistrement.
- Le verrouillage de la synchronisation n'est pas possible.

## Enregistrement avec la fonction d'enregistrement continu de plan

Un plan est normalement créé comme fichier indépendant chaque fois que vous lancez et arrêtez l'enregistrement. Mais cette fonction vous permet de démarrer et arrêter l'enregistrement tout en enregistrant en continu sur le même plan, aussi longtemps que la fonction reste activée. Cette fonction est pratique lorsque vous ne souhaitez pas générer un grand nombre de plans courts, et lorsque vous souhaitez enregistrer sans vous soucier de dépasser la limite de plans. Il reste facile de trouver le point de départ de l'enregistrement, parce qu'un repère de début d'enregistrement est enregistré au point de départ chaque fois que vous lancez l'enregistrement. Cette fonction est activée lorsque le caméscope est réglé sur l'un des formats vidéo suivants (page 37).

XAVC-I  
XAVC-L  
MPEG HD 422

### Réglage de Clip Continuous Rec

- 1 Sélectionnez Operation >Rec Function >Clip Continuous Rec dans le menu de configuration.
- 2 Tournez le bouton MENU pour sélectionner [On], puis appuyez sur le bouton. « Cont Stby » s'affiche dans le viseur et la fonction est activée.

#### [Remarques]

- Seul un mode spécial d'enregistrement, tel que le mode Clip Continuous Rec, peut être utilisé à tout moment.
- Si un autre mode d'enregistrement spécial est activé alors que le mode Clip Continuous Rec est en cours d'utilisation, le mode actuellement sélectionné est automatiquement libéré.

Vous pouvez attribuer la fonction d'activation/de désactivation d'enregistrement continu de plan à l'un des commutateurs ASSIGN. 1/2/3, à l'un des commutateurs ASSIGNABLE 4/5 ou à la touche ONLINE.

*Pour les détails, consultez « Attribution de fonctions aux commutateurs personnalisables » (page 130).*

### Démarrage de l'enregistrement Clip Continuous Rec

Filmez, tel qu'indiqué dans « Opérations de base » (page 51).

Lorsque l'enregistrement démarre, l'indication « Cont Stby » dans le viseur passe à l'indication « ●Cont Rec ».

Les indicateurs TALLY et l'indicateur de signalisation du panneau avant du viseur s'allument de la même façon que lors d'un enregistrement normal.

#### [Remarque]

Pendant l'enregistrement ou en mode de veille d'enregistrement (lorsque l'indication « Cont Stby » est affichée), si vous retirez le support, la batterie ou la source d'alimentation, le support nécessite une restauration. Il n'est pas possible de restaurer le support sur un dispositif autre que ce caméscope.

Quittez le mode d'enregistrement continu de plan (page 56) puis retirez le support.

Lorsque l'indication « Cont Stby » clignote (une fois par seconde), vous pouvez retirer le support.

Pour quitter, arrêtez l'enregistrement.

#### [Remarque]

Arrêtez l'enregistrement après un enregistrement de deux secondes ou plus.

### Annulation du mode Clip Continuous Rec

Avec le caméscope en mode de veille d'enregistrement, réglez Operation >Rec Function >Clip Continuous Rec dans le menu de configuration sur Off.

### Restrictions pendant l'enregistrement

Un seul plan continu ne peut pas être créé si vous effectuez l'une des opérations suivantes quand le caméscope est en mode d'enregistrement ou de veille d'enregistrement. (Un nouveau plan est créé lorsque vous lancez l'enregistrement suivant.)

- Opération sur un plan (verrouillage, suppression ou renommage d'un plan)
- Fentes des commutateurs
- Changement du format d'enregistrement
- Réglage du commutateur POWER sur OFF
- Lecture
- Basculer vers l'écran de miniatures

## Enregistrement simultané de vidéo sur deux cartes mémoire SxS (Simul Rec)

Lorsque le format vidéo (page 37) est réglé sur l'une des options du tableau suivant, vous pouvez enregistrer la même vidéo sur deux cartes mémoire SxS. Cette fonction peut être utile pour réaliser une sauvegarde vidéo pendant la prise de vue.

#### [Remarques]

- Il est recommandé de formater (initialiser) les deux cartes mémoire SxS grâce au caméscope avant utilisation.
- L'enregistrement simultané n'est pas pris en charge lorsque le système est UDF.
- Les cartes SD ne peuvent pas être utilisées.

Operation >Format >Rec Format dans le menu de configuration	Operation >Format >Frequency dans le menu de configuration
XAVC-I 1920×1080P	59.94/59/29.97/25/23.98
XAVC-I 1920×1080i	59.94/50
XAVC-I 1280×720P	59.94/50
XAVC-L 50 1920×1080P	59.94/50/29.97/25/23.98
XAVC-L 50 1920×1080i	59.94/50
XAVC-L 50 1280×720P	59.94/50
XAVC-L 35 1080P	59.94/50/29.97/25/23.98
XAVC-L 35 1080i	59.94/50
XAVC-L 25 1080i	59.94/50
HD 422 50 1080P	29.97/25/23.98
HD 422 50 1080i	59.94/50
HD 422 50 720P	59.94/50/29.97/25/23.98
HQ 1920×1080P	29.97/25/23.98
HQ 1920×1080i	59.94/50
HQ 1440×1080i	59.94/50
HQ 1280×720P	59.94/50

### Réglage de Simul Rec

- 1 Sélectionnez Operation >Rec Function >Simul Rec dans le menu de configuration.
- 2 Tournez le bouton MENU pour sélectionner [On], puis appuyez sur le bouton.

#### [Remarques]

- Seul un mode spécial d'enregistrement, tel que le mode Simul Rec, peut être utilisé à tout moment.
- Si un autre mode d'enregistrement spécial est activé pendant que le mode Simul Rec est utilisé, Simul Rec est automatiquement libéré.
- Le mode Simul Rec ne peut pas être réglé pendant l'enregistrement, la lecture ou pendant l'affichage de l'écran de miniatures.

## Démarrage de l'enregistrement Simul Rec

1 Insérez des cartes mémoire SxS dans les deux logements pour cartes mémoire A et B. Les indicateurs ACCESS pour les logements SxS A et B sont allumés. De même, les icônes des logements SxS A et B apparaissent sur le viseur (page 19).

2 Filmez, tel qu'indiqué dans « Opérations de base » (page 51).

### [Remarques]

- L'enregistrement simultané n'est pas possible si le support est défectueux ou si le support est protégé en écriture.
- Pendant l'enregistrement simultané, si le support se remplit et atteint sa capacité maximale ou si une erreur se produit et que l'enregistrement ne peut pas se poursuivre, l'enregistrement sur ce support s'arrête, mais l'enregistrement sur l'autre support se poursuit.

Pour quitter, arrêtez l'enregistrement.

## Annulation du mode Simul Rec

En mode de veille d'enregistrement, réglez Operation >Rec Function >Simul Rec dans le menu de configuration sur Off.

# Données proxy

Les données proxy sont constituées de données vidéo (H.264) et de données audio basse résolution (AAC-LC). Ces données proxy légères peuvent être utilisées de la même façon que les données originales, mais elles peuvent être transférées plus rapidement, pour une visualisation et un montage plus efficace.

Pendant l'enregistrement d'un plan, des données proxy sont enregistrées sur la carte SD insérée dans la fente de carte PROXY SD.

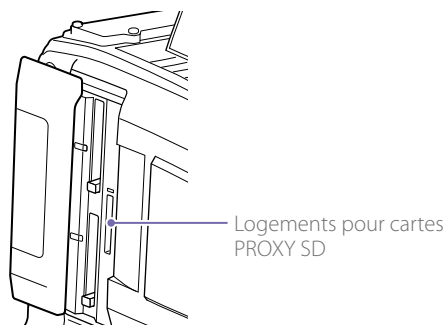

En important les données proxy enregistrées sur la carte SD sur un ordinateur, vous pouvez vérifier rapidement le contenu enregistré ou effectuer un montage rapide en étant déconnecté.

Vous pouvez enregistrer des données proxy simultanément lors de l'enregistrement sur des cartes mémoire SxS, mais aussi indépendamment à partir de l'enregistrement sur des cartes mémoire SxS.

## Enregistrement proxy grâce au caméscope

- Lors de l'enregistrement simultané, l'enregistrement proxy ne démarre pas tant qu'aucune carte mémoire SxS n'est insérée.

- Lorsque le caméscope est sous tension depuis environ 35 secondes, l'icône (indicateur d'état du support pour le logement Proxy SD) s'allume sur le moniteur LCD et sur l'écran du viseur pour indiquer que l'enregistrement proxy est activé.

Si vous démarrez la prise de vue pendant que l'icône clignote ou est éteinte, les fichiers proxy ne sont pas enregistrés.

- Avant de retirer une carte SD du caméscope, vérifiez toujours que l'indicateur ACCESS pour le logement de carte PROXY SD n'est pas allumé, puis mettez le caméscope hors tension ou désactivez la fonction de connexion LAN sans fil/enregistrement proxy.

Pour désactiver la fonction de connexion LAN sans fil/enregistrement proxy, réalisez les réglages suivants dans le menu de configuration.

- Réglez Operation >Proxy Recording Mode >Setting sur Off.
- Réglez Maintenance >Network >Setting sur Off.

- Essayer de retirer la carte SD pendant que la fonction d'enregistrement proxy ou la fonction de connexion LAN sans fil est activée peut afficher un avertissement (E91-1C0), dans certains cas. Si l'avertissement apparaît pendant l'enregistrement, les données sont toujours enregistrées correctement sur les cartes mémoire SxS, mais les fichiers proxy ne sont pas enregistrés. Le message d'avertissement peut être effacé en mettant le caméscope hors tension, puis à nouveau sous tension.
- L'enregistrement proxy ne démarrera pas si Picture Cache Rec, Interval Rec, Slow & Quick Motion ou Streaming est activé.

## Cartes SD

### Cartes SD prises en charge pour l'enregistrement de données proxy

- Cartes mémoire SDHC\* (classe de vitesse : 4 ou plus, non UHS, capacité : 4 Go à 32 Go)
  - Cartes mémoire SDXC\* (classe de vitesse : 4 ou plus, non UHS, capacité : 64 Go à 256 Go)
- \* Désignées sous le nom de « Cartes SD » dans ce manuel.

### Formatage (initialisation) des cartes SD

Les cartes SD doivent être formatées lors de leur première utilisation dans le caméscope.

Les cartes SD devant être utilisées dans le caméscope doivent être formatées à l'aide de la fonction de formatage du caméscope. Si un message s'affiche quand la carte SD est insérée dans le caméscope, formatez la carte SD.

- 1 Sélectionnez Operation >Proxy Recording Mode >Setting dans le menu de configuration.
- 2 Tournez le bouton MENU pour sélectionner [On], puis appuyez sur le bouton.
- 3 Sélectionnez Operation >Format Media >SD Card (Proxy) dans le menu de configuration.
- 4 Tournez le bouton MENU pour sélectionner [Execute], puis appuyez sur le bouton. Un écran de confirmation vous proposant de formater la carte s'affiche.
- 5 Tournez le bouton MENU pour sélectionner [Execute], puis appuyez sur le bouton. Le formatage commence. Pendant le formatage, un message et l'état de progression (%) s'affichent et l'indicateur ACCESS est allumé en orange.

A la fin du formatage, un message d'achèvement apparaît. Appuyez sur le bouton MENU pour faire disparaître ce message.

#### [Remarque]

Le formatage d'une carte SD efface toutes les données sur la carte. La carte ne peut pas être restaurée.

### Vérification de la capacité d'enregistrement restante

Vous pouvez vérifier la capacité restante sur une carte SD sur l'écran Media Status (page 15).

### Pour utiliser une carte SD formatée sur le caméscope dans la fente d'un autre dispositif

Effectuez d'abord une copie de sauvegarde de la carte, puis reformatez la carte dans le dispositif à utiliser.

## Enregistrement des données proxy

### Pour enregistrer des données proxy simultanément

Vous pouvez enregistrer des données proxy sur une carte SD simultanément à l'enregistrement sur des cartes mémoire SxS.

- 1 Sélectionnez Operation >Proxy Recording Mode >Setting dans le menu de configuration.
- 2 Tournez le bouton MENU pour sélectionner [On], puis appuyez sur le bouton.
- 3 Insérez une carte SD pour l'enregistrement de données proxy dans le logement de carte PROXY SD.

#### 4 Démarrez l'enregistrement.

Le fichier de données proxy est enregistré dans le répertoire « /PRIVATE/PXROOT/Clip » de la carte SD en même temps que l'enregistrement des données d'origine sur la carte mémoire SxS.

L'enregistrement de données proxy s'arrête automatiquement lorsque vous arrêtez l'enregistrement.

### Pour enregistrer des données proxy indépendamment des données d'enregistrement originales

Vous pouvez enregistrer des données proxy sur une carte SD indépendamment des cartes mémoire SxS.

#### [Remarques]

- Si l'enregistrement proxy simultané est démarré pendant l'enregistrement des données proxy indépendant est en cours, l'enregistrement des données proxy se poursuivra sans interruption. Ensuite, lorsque l'enregistrement simultané est arrêté, l'enregistrement des données proxy s'arrêtera également.
- L'enregistrement proxy ne peut pas être arrêté de façon indépendante pendant l'enregistrement proxy simultané.

### Limites d'enregistrement proxy

L'enregistrement proxy n'est pas pris en charge lorsque l'une des fonctions suivantes est activée.

- Lors de la lecture en transit (Maintenance >Streaming >Setting dans le menu de configuration réglé sur On)
- Lors de l'enregistrement à intervalles (Operation >Rec Function >Interval Rec dans le menu de configuration réglé sur On)
- Enregistrement de cache d'image (Operation >Rec Function >Picture Cache Rec dans le menu de configuration réglé sur On)
- En mode ralenti et accéléré (Operation >Rec Function >Slow & Quick Motion dans le menu de configuration réglé sur On)
- Lorsque le mode client réseau est activé (Maintenance >Network Client Mode >Setting

est réglé sur On dans le menu de configuration, Maintenance >Network Client Mode >Preset 1, Preset 2 ou Preset 3 >NCM with Proxy est réglé sur Disable dans le menu de configuration.

- Lorsque Operation >Format >Frequency dans le menu de configuration est réglé sur 23.98P et Operation >Proxy Recording Mode >Size est réglé sur HD Auto(9Mbps) ou HD Auto(6Mbps)
- L'enregistrement proxy n'est pas possible lorsque l'alimentation est fournie au connecteur de dispositif externe (Operation >USB dans le menu de configuration).
- Il est possible d'enregistrer un maximum de 600 plans.

### Au sujet des fichiers enregistrés

- L'extension de fichier est « .mp4 ».
- Le code temporel est également enregistré simultanément.
- Une image fixe de la première image est également enregistrée simultanément.
- Les informations de lieu et un fichier journal sont enregistrés simultanément lorsque la fonction GPS est activée. Le fichier journal est sauvegardé dans « Root/PRIVATE/SONY/GPS ».

### Annulation de l'enregistrement de données proxy

Réglez Operation >Proxy Recording Mode >Setting dans le menu de configuration sur Off.

### Lorsque la capacité restante sur une carte SD est insuffisante

Un avertissement s'affiche pour indiquer un manque d'espace libre.

### Modification des paramètres d'enregistrement proxy

Sélectionnez Operation >Proxy Recording Mode >Size et Audio Channel dans le menu de configuration pour modifier les paramètres

de taille pour le format d'enregistrement proxy et le canal audio pour l'enregistrement proxy, respectivement.

#### [Remarque]

Lorsque Operation >XAVC Proxy Rec Mode >Size dans le menu de configuration est réglé sur HD Auto(9Mbps) ou HD Auto(6Mbps) et la fréquence du système est réglée sur 29.97 ou 25, la taille d'image des données proxy sera réglée sur 1920x1080 même si la taille d'image du format vidéo d'enregistrement est réglée sur 1280x720.

### Vérification des paramètres d'enregistrement proxy

Sélectionnez Operation >Proxy Recording Mode >Frame Rate et Bit Rate dans le menu de configuration, pour visualiser les réglages de fréquence d'images vidéo et le débit binaire vidéo, respectivement.

# Métadonnées de planification

Les données de planification sont des informations sur les plans de tournage et d'enregistrement, enregistrées dans un fichier XML.

Vous pouvez filmer avec des noms de plans et des noms de repères de prise de vue définis à l'avance dans un fichier de métadonnées de planification.

Vous pouvez envoyer et recevoir des métadonnées de planification à l'aide de l'application « Content Browser Mobile ».

## [Remarque]

Utilisez un réglage de police compatible avec la langue définie à l'aide de Maintenance >Language dans le menu de configuration lors de la définition des noms de plans et des noms de repères de prise de vue. Utiliser des polices pour une langue différente du réglage de langue sur le caméscope peut engendrer un affichage anormal du texte.

## Chargement d'un fichier de métadonnées de planification dans la mémoire du caméscope lors de l'enregistrement d'un plan

- 1 Auparavant, sauvegardez le fichier de métadonnées de planification sur une carte mémoire SxS.  
Les fichiers de métadonnées de planification sont stockés dans le répertoire « General/Sony/Planning ».
- 2 Insérez une carte mémoire SxS dans le logement A ou B.
- 3 Sélectionnez Operation >Planning Metadata >Load from Media(A) ou Load from Media(B) dans le menu de configuration.  
Un écran de liste de fichiers s'affiche.  
Jusqu'à 512 fichiers de méta-données de planification sont affichés dans la liste.

Vous pouvez modifier l'ordre de tri de la liste de fichiers à l'aide de Operation >Planning Metadata >Sort by dans le menu.

Réglage « Sort by »	Ordre de tri
Date/Time (0-9)	Permet de trier la liste de fichiers en ordre croissant dans la colonne Date/Time (date de création la plus ancienne en haut).
Date/Time (9-0)	Permet de trier la liste de fichiers en ordre décroissant dans la colonne Date/Time (date de création la plus récente en haut).

- 4 Tournez le bouton MENU pour sélectionner un fichier à charger puis appuyez sur le bouton MENU.
- 5 Tournez le bouton MENU pour sélectionner [Load] et appuyez sur le bouton, puis sélectionnez [Execute] et appuyez à nouveau sur le bouton.

## [Remarque]

Les fichiers de métadonnées de planification peuvent être chargés à partir de cartes SDXC en utilisant un adaptateur de support MEAD-SD02 optionnel. Cependant, les données ne peuvent pas être chargées à partir de cartes SDHC/SD.

## Affichage des informations détaillées des métadonnées de planification

Après avoir chargé les métadonnées de planification dans ce caméscope, vous pouvez vérifier les informations détaillées qu'il contient, comme les noms de fichiers, la date et l'heure de création et les titres.

- 1 Sélectionnez Operation >Planning Metadata >Properties dans le menu de configuration.
- 2 Tournez le bouton MENU pour sélectionner [Execute] puis appuyez sur le bouton.  
Les informations de métadonnées de planification s'affichent.

Élément	Informations
File Name	Nom du fichier
Assign ID	Identifiant attribué
Created	Date et heure de création
Modified	Date et heure de la dernière modification
Modified by	Nom de la personne qui a modifié le fichier
Title	Titre 1 spécifié dans le fichier (nom de plan au format ASCII)
Title2	Titre 2 spécifié dans le fichier (nom de plan au format UTF-8)
Material Group	Nombre de groupe de données <sup>a)</sup>
Shot Mark0 à Shot Mark9	Noms définis dans le fichier pour Shot Mark 0 à Shot Mark 9

a) Groupe de données : un groupe de plans enregistrés avec les mêmes données de planification.

Vous pouvez tourner le bouton MENU pour faire défiler la liste.

## Effacement des métadonnées de planification chargées

- 1 Sélectionnez Operation >Planning Metadata >Clear Memory dans le menu de configuration.

- 2 Tournez le bouton MENU pour sélectionner [Execute] puis appuyez sur le bouton.  
La suppression démarre.  
Lorsque la suppression est terminée, le message suivant apparaît.  
Clear Planning Metadata File  
Done

## Définition des noms de plans dans les métadonnées de planification

Les deux types suivants de chaînes de nom de plan peuvent être écrits dans un fichier de métadonnées de planification.

- Le nom au format ASCII qui apparaît dans le viseur
- Le nom au format UTF-8 qui est enregistré en fait comme nom de plan

Vous pouvez sélectionner quel type de nom de plan est affiché à l'aide de Operation >Planning Metadata >Clip Name Disp dans le menu de configuration.

Lorsqu'un nom de plan est réglé avec les métadonnées de planification, le nom de plan est affiché.

## [Remarque]

Lorsque vous définissez aussi bien le nom au format ASCII que le nom au format UTF-8 avec les métadonnées de planification, la chaîne au format UTF-8 est utilisée comme chaîne de nom de plan. Si vous définissez le nom au format ASCII ou le nom au format UTF-8 avec les métadonnées de planification, le nom au format défini est affiché bien qu'il n'ait pas été sélectionné par un réglage de menu.



## Exemple de chaîne de nom de plan

Utilisez un éditeur de texte pour modifier les deux champs dans la balise <Title> qui contiennent les chaînes de nom de plan.

Les champs grisés dans l'exemple sont les chaînes de nom de plan. « Typhon » est décrit au format ASCII (jusqu'à 44 caractères). « Typhon\_frappe\_Tokyo » est décrit au format UTF-8 (jusqu'à 44 octets).  
« sp » indique un espace et ↵ indique un retour chariot.

```
<?xml_sp version="1.0" _sp encoding="
UTF-8"?>↵
<PlanningMetadata_sp xmlns="http://
xmlns.sony.net/pro/metadata/
planningmetadata" _sp assignId="
P0001" _sp creationDate="
2016-11-30T17:00:00+09:00" _sp
lastUpdate="
2016-12-06T17:00:00+09:00" _sp
version="1.00">↵
  <Properties_sp propertyId="
assignment" _sp update="
2016-12-06T17:00:00+09:00" _sp
modifiedBy="Chris">↵
    <Title_sp usAscii="Typhon" _sp
xml:lang="fr">Typhon_frappe_Tokyo
  </Title>↵
</Properties>↵
</PlanningMetadata>↵
```

### [Remarques]

- Lorsque vous créez un fichier, saisissez chaque énoncé sur une seule ligne avec un CRLF après le dernier caractère de la ligne de l'énoncé, et ne saisissez pas d'espace sauf là où c'est spécifié.
- Les caractères suivants ne peuvent pas être utilisés dans les noms de plans. S'ils sont utilisés, ils sont remplacés par un tiret bas (\_).  
" \* / : < > ? \ |
- Jusqu'à 44 octets (ou caractères) peuvent être saisis pour le nom du plan.  
Si la chaîne au format UTF-8 dépasse 44 octets, les 44 premiers octets sont utilisés comme nom du plan.  
Si seul un nom au format ASCII est spécifié, une chaîne de 44 caractères est utilisée comme nom du plan.

Lorsqu'une chaîne au format ASCII ni une chaîne au format UTF-8 peuvent être utilisées, le nom de plan de format standard est utilisé.

## Réglage des noms de plans

- 1 Chargez un fichier de métadonnées de planification contenant des noms de plans dans la mémoire du caméscope (page 109).
- 2 Réglez Operation >Clip >Clip Naming dans le menu de configuration sur Plan.  
A chaque fois que vous enregistrez un plan, le caméscope génère automatiquement un nom composé du nom de plan défini dans le fichier de métadonnées de planification suivi d'une barre de soulignement (\_) et d'un numéro de série à cinq chiffres (00001 à 99999).  
Exemples : Typhon\_frappe\_Tokyo\_00001, Typhon\_frappe\_Tokyo\_00002, ... Une fois que le numéro atteint 99999, la valeur du prochain numéro revient à 00001.

### [Remarque]

Lorsque vous chargez un autre fichier de métadonnées de planification, le numéro de série continue à augmenter. Vous pouvez changer la numérotation dans Operation >Clip >Number Set du menu de configuration.

## Sélection du format d'affichage des noms de plans

Lorsque les noms sont définis aussi bien au format ASCII qu'au format UTF-8, vous pouvez utiliser Operation >Planning Metadata >Clip Name Disp dans le menu de configuration pour sélectionner lequel des deux noms afficher sur le moniteur LCD et sur l'écran du viseur.

Pour afficher les noms au format ASCII :

sélectionnez Title1(ASCII).

Le nom de plan devient « Typhon\_frappe\_Tokyo\_NuméroSérie », mais « Typhon\_NuméroSérie » est affiché sur l'écran.

Pour afficher les noms au format UTF-8 :  
sélectionnez Title2(UTF-8).

Le nom de plan devient « Typhon\_frappe\_Tokyo\_NuméroSérie », et le même nom est affiché sur l'écran.

## Définition des noms de repères de prise de vue dans les métadonnées de planification

Lorsque vous utilisez les métadonnées de planification pour régler les repères de prise de vue, vous pouvez définir les noms pour les repères Shot Mark 0 à Shot Mark 9.

Lorsque vous enregistrez des repères de prise de vue, vous pouvez ajouter les chaînes de nom de repère de prise de vue définies dans les métadonnées de planification.

### [Remarque]

Les repères Shot Mark 1 et Shot Mark 2 peuvent être enregistrés sur le caméscope.

## Exemple de chaîne de nom de repère de prise de vue

Utilisez un éditeur de texte pour modifier les champs dans la balise <Meta name>.  
Les champs grisés dans l'exemple sont les chaînes de nom de repère. Les noms peuvent être au format ASCII (jusqu'à 32 caractères) ou au format UTF-8 (jusqu'à 16 caractères).  
« sp » indique un espace et ↵ indique un retour chariot.

### [Remarque]

Si une chaîne de nom contient ne fût-ce qu'un caractère de format autre que ASCII, sa longueur maximale est de 16 caractères.

```
<?xml_sp version="1.0" _sp encoding="
UTF-8"?>↵
<PlanningMetadata xmlns="http://
xmlns.sony.net/pro/metadata/
```

```
planningmetadata" _sp assignId="
H00123" _sp creationDate="
2016-11-30T08:00:00Z" _sp lastUpdate="
2016-11-30T15:00:00Z" _sp version="
"1.00">↵
  <Properties_sp propertyId="
"assignment" _sp class="original" _sp
update="2016-11-30T15:00:00Z" _sp
modifiedBy="Chris">↵
    <Title_sp usAscii="Football
Game" _sp xml:lang="en">
Football Game 30/11/2016</
Title>↵
    <Meta_sp name="_ShotMark1" _sp
content="Goal"/>↵
    <Meta_sp name="_ShotMark2" _sp
content="Shoot"/>↵
    <Meta_sp name="_ShotMark3" _sp
content="Corner Kick"/>↵
    <Meta_sp name="_ShotMark4" _sp
content="Free Kick"/>↵
    <Meta_sp name="_ShotMark5" _sp
content="Goal Kick"/>↵
    <Meta_sp name="_ShotMark6" _sp
content="Foul"/>↵
    <Meta_sp name="_ShotMark7" _sp
content="PK"/>↵
    <Meta_sp name="_ShotMark8" _sp
content="1st Half"/>↵
    <Meta_sp name="_ShotMark9" _sp
content="2nd Half"/>↵
    <Meta_sp name="_ShotMark0" _sp
content="Kick Off"/>↵
  </Properties>↵
</PlanningMetadata>↵
```

### [Remarque]

Lorsque vous créez un fichier de définition, saisissez chaque énoncé sur une seule ligne avec un CRLF après le dernier caractère de la ligne de l'énoncé, et ne saisissez pas d'espace sauf là où c'est spécifié, excepté dans les chaînes de nom de repère.

# Obtention d'informations de lieu (GPS)

Lorsque la géolocalisation est activée, les informations de lieu et d'heure de la vidéo tournée sont enregistrées par le caméscope.

La fonction GPS est réglée sur Off par défaut.

## Formats pris en charge pour l'enregistrement GPS

L'enregistrement GPS est pris en charge dans les formats d'enregistrement XAVC-I et XAVC-L.

Lorsqu'un format d'enregistrement qui ne prend pas en charge l'enregistrement GPS est réglé, les informations de lieu peuvent toujours être obtenues sur une sortie SDI si la sortie SDI est réglée sur On (Operation >Input/Output >SDI Out1 Output ou SDI Out2 Output réglé sur On).





### [Remarque]

Les informations de lieu ne sont pas émises lorsque le format est SD SDI. Elles ne sont pas non plus émises pendant la lecture.

- 1 Vérifiez que le caméscope est en mode de veille.
- 2 Réglez Operation >GPS sur On dans le menu de configuration.  
 s'affiche dans le viseur quand le caméscope cherche des satellites GPS. Lorsque la géolocalisation est établie, les informations de lieu sont enregistrées lors du tournage d'une vidéo.

L'icône affichée dans le viseur varie, en fonction de la réception du signal des satellites GPS.

État de géolocalisation	Affichage	État de réception GPS
Désactivé	Pas d'affichage	GPS est réglé sur Off ou une erreur s'est produite.

État de géolocalisation	Affichage	État de réception GPS
Géolocalisation non disponible		Les informations de lieu n'ont pas pu être obtenues car aucun signal GPS n'a pu être reçu. Déplacez-vous vers un lieu présentant une vision dégagée du ciel.
Recherche de satellites		Recherche de satellites GPS. L'acquisition des satellites peut prendre plusieurs minutes.
Géolocalisation		Un signal GPS faible est reçu.
		Un signal GPS est reçu. Les informations de lieu peuvent être acquises.
		Un signal GPS fort est reçu. Les informations de lieu peuvent être acquises.

- Il peut falloir un certain temps pour commencer à acquérir des informations de lieu après la mise en marche du caméscope.
- Si une icône de positionnement ne s'affiche pas au bout de plusieurs minutes, il se peut qu'il y ait un problème de réception du signal. Commencez à filmer sans informations de lieu ou déplacez-vous vers un endroit disposant d'une vision dégagée du ciel. Le fait de filmer quand l'icône de géolocalisation n'est pas affichée signifie que les informations de lieu ne sont pas enregistrées.
- Le signal de GPS peut ne pas être reçu en intérieur à proximité de structures élevées. Déplacez-vous vers un lieu présentant une vision dégagée du ciel.
- L'enregistrement des informations de lieu peut être interrompu, en fonction de la force du signal reçu, même si une icône de positionnement est affichée.

# Fonctions de réseau prises en charge par le caméscope

Le caméscope prend en charge diverses fonctions de réseau. Cette section fournit un aperçu et une description détaillée des connexions et des fonctions réseau.

Configurez un mot de passe afin d'utiliser les fonctions de réseau à l'aide de Access Authentication >Password.

## [Remarques]

- Le réglage Access Authentication >Password est vide lorsque les fonctions réseau sont utilisées pour la première fois et après la mise à jour du logiciel à la version 5.0 ou ultérieure à partir d'une version antérieure à 5.0 ou bien après la mise à jour du logiciel à la version 6.1 ou ultérieure à partir d'une version antérieure à 6.1.
- Si aucun mot de passe n'est configuré, les éléments du menu Network dans le menu de configuration sont désactivés (grisés), et les réglages de réseau ne peuvent pas être configurés.

## Aperçu de la connexion réseau

### Connexion de dispositifs à l'aide du LAN sans fil

Le caméscope peut se connecter à des smartphones, tablettes et autres dispositifs à l'aide d'une connexion LAN sans fil en utilisant le module USB LAN sans fil IFU-WLM3 (fourni) ou l'adaptateur LAN sans fil CBK-WA02 (optionnel).

- Sélectionnez le dispositif de connexion sans fil. Module USB LAN sans fil IFU-WLM3 (fourni) ⇒(page 64)  
Adaptateur LAN sans fil CBK-WA02 (optionnel) ⇒(page 64)
- Sélectionnez le mode d'accès LAN sans fil. Mode Wi-Fi Access Point ⇒(page 65)  
Mode Wi-Fi Station ⇒(page 66)

### Connexion à Internet avec un câble LAN

Connectez le caméscope à Internet via un routeur en utilisant le connecteur réseau.

- Raccordez le caméscope au routeur à l'aide d'un câble LAN. ⇒(page 68)

### Connexion à Internet avec le LAN sans fil

Connectez le caméscope à Internet à l'aide du module USB LAN sans fil IFU-WLM3 (fourni), à l'adaptateur LAN sans fil CBK-WA02 (optionnel), ou à un modem (optionnel).

## [Remarque]

Le kit d'adaptateur réseau CBK-NA1 (optionnel) est requis pour la connexion avec un adaptateur LAN sans fil CBK-WA02 (optionnel) ou un modem (optionnel).

### Lors de l'utilisation de l'IFU-WLM3 (fourni)

- Fixez l'IFU-WLM3 au caméscope. ⇒(page 64)
- Réglez le mode d'accès LAN sans fil sur le mode Wi-Fi Station et connectez à Internet. ⇒(page 70)

### Lors de l'utilisation du CBK-WA02 (optionnel)

- Fixez le CBK-WA02 au caméscope. ⇒(page 64)
- Réglez le mode d'accès LAN sans fil sur le mode Wi-Fi Station et connectez à Internet. ⇒(page 70)

### Utilisation d'un modem

- Fixez l'adaptateur d'extension USB du CBK-NA1 (optionnel). ⇒(page 68)
- Connectez le modem. ⇒(page 69)

## Aperçu de la fonction réseau

### Transfert de fichiers enregistrés sur le caméscope vers un serveur sur Internet

Vous pouvez transférer des fichiers proxy enregistrés sur une carte SD et des fichiers originaux enregistrés sur des cartes mémoire SxS vers un serveur sur Internet lorsque vous êtes connecté à Internet par l'intermédiaire d'un réseau 3G/4G/LTE, d'un point d'accès ou d'un routeur LAN sans fil. ⇒(page 73)

### Diffusion de contenus vidéo et audio en lecture en transit

Vous pouvez diffuser la vidéo ou l'audio enregistré avec le caméscope via Internet ou le réseau local.

Lecture en transit en utilisant les réglages de lecture en transit du caméscope ⇒(page 77)

Lecture en transit haute qualité à l'aide de Connection Control Manager (CCM) d'une station réseau RX Sony (en option) ou de C3 Portal ⇒(page 78)

### Utilisation de la commande à distance Wi-Fi

Vous pouvez accéder à la commande à distance Wi-Fi intégrée dans le caméscope à partir d'un smartphone, d'une tablette ou de tout autre dispositif par l'intermédiaire d'une connexion LAN sans fil. ⇒(page 79)

## Configuration depuis le menu Web

Le menu Web du caméscope s'affiche quand le caméscope est commandé à partir d'un navigateur sur un dispositif connecté à l'aide d'une connexion LAN sans fil. ⇒(page 81)

## Fonctions de réseau prises en charge et restrictions de fonctionnement

⇒(page 86)

# Connexion de dispositifs à l'aide du LAN sans fil

Le caméscope peut se connecter à des smartphones, tablettes et autres dispositifs à l'aide d'une connexion LAN sans fil en raccordant le module USB LAN sans fil IFU-WLM3 (fourni) ou l'adaptateur LAN sans fil CBK-WA02 (optionnel). Les opérations suivantes peuvent être effectuées entre le caméscope et les dispositifs connectés à l'aide d'un LAN sans fil.

## [Remarque]

Les modules/adaptateurs USB LAN sans fil autres que le modèle IFU-WLM3 ou CBK-WA02 ne peuvent pas être utilisés.

## Commande à distance par LAN sans fil

Le caméscope peut être commandé à distance à partir d'un smartphone, d'une tablette ou d'un ordinateur connecté à l'aide d'un LAN sans fil.

## Transfert de fichiers par l'intermédiaire d'un LAN sans fil

Les fichiers proxy (fichiers à basse résolution) stockés sur la carte SD du caméscope et les fichiers originaux (fichiers à haute résolution) enregistrés sur le caméscope peuvent être transférés vers un serveur par l'intermédiaire d'un LAN sans fil.

## Surveillance vidéo par LAN sans fil

Vous pouvez créer un flux de lecture en transit (H.264) de l'image de caméra ou de l'image de lecture du caméscope pour la surveillance à partir d'un dispositif connecté par LAN sans fil à l'aide de l'application « Content Browser Mobile ».

« Content Browser Mobile » est une application qui peut faire fonctionner le caméscope à distance sur l'écran du dispositif, tout en visionnant du contenu en lecture en transit et qui peut être utilisée pour configurer le caméscope.

Vous pouvez également transférer une partie sélectionnée d'un fichier en définissant les repères de début et de fin dans le fichier proxy (page 74).

Vérifiez toujours que vous avez la dernière version de l'application « Content Browser Mobile ».

Pour de plus amples informations concernant l'application « Content Browser Mobile », contactez un représentant ou un technicien Sony.

## [Remarques]

- Les fichiers proxy (fichiers à basse résolution) enregistrés sur la carte SD dans le caméscope peuvent être lus en transit via un LAN sans fil.
- La lecture en transit n'est pas prise en charge lorsque le format vidéo est réglé sur MPEG-IMX ou DVCAM.
- Les obstacles et interférences électromagnétiques entre le caméscope et le terminal ou le point d'accès LAN sans fil, ainsi que l'environnement ambiant (matériaux des murs, par exemple) peuvent réduire la portée de communication ou empêcher l'établissement des connexions. Si vous êtes confronté à ce type de problème, vérifiez l'état de la connexion/communication après avoir déplacé le caméscope dans un autre endroit ou après avoir rapproché le caméscope et le point d'accès/terminal.

## Dispositifs compatibles

Vous pouvez utiliser un smartphone, une tablette ou un ordinateur pour configurer et utiliser le caméscope. Les dispositifs, le système d'exploitation et les navigateurs pris en charge sont affichés dans le tableau suivant.

Dispositif	Système d'exploitation	Navigateur
Smartphone	Android 11/12	Chrome
	iOS 15.x	Safari
Tablette	Android 10/11	Chrome
	iPadOS 15.x	Safari
Ordinateur	Microsoft Windows 10/11	Chrome
	macOS 12.x	Safari

## [Remarques]

- L'image peut ne pas s'afficher correctement, selon la version de votre navigateur. Le fonctionnement a été vérifié dans les versions de navigateur suivantes.  
Safari : 15  
Chrome : 103
- Il est possible que la lecture ne soit pas prise en charge, en fonction du système d'exploitation du dispositif terminal utilisé et de la version du navigateur. Si cela se produit, utilisez « Content Browser Mobile ».

## Fixation de l'IFU-WLM3

- Ouvrez le cache du connecteur de module USB LAN sans fil.

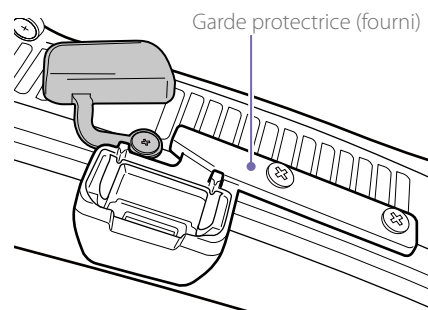

- Fixez le cache de protection sur l'IFU-WLM3.

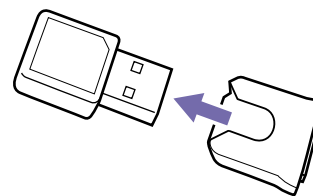

- Branchez l'IFU-WLM3 sur le connecteur.

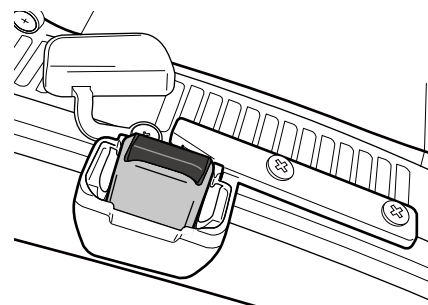

## [Remarque]

Mettez toujours le caméscope hors tension avant connecter ou de retirer l'IFU-WLM3.

## Si vous n'utilisez pas l'IFU-WLM3

Dévissez les deux vis, retirez la garde protectrice et fermez le cache du connecteur.

## Fixation du CBK-WA02

- Fixez le support de fixation à la poignée dans la position illustrée dans l'image ci-dessous. Pour la fixation du support de fixation (référence N° A-2092-367-), contactez un technicien Sony.

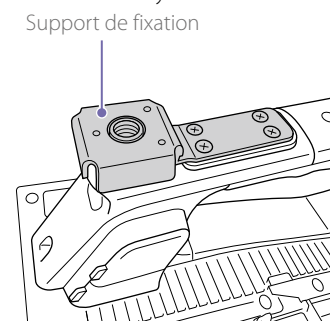

- Fixez l'adaptateur d'extension USB fourni avec le CBK-WA02 (optionnel) au support de fixation.

- Serrez la vis de fixation dans le sens des aiguilles d'une montre pour fixer l'adaptateur d'extension USB.

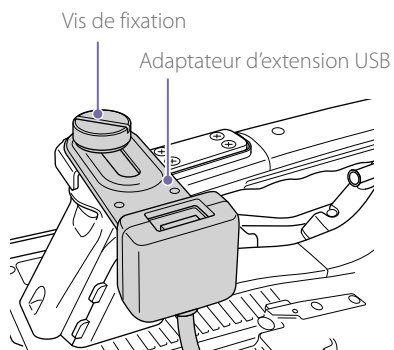

Vous pouvez ajuster la position de l'adaptateur d'extension USB en le glissant tel qu'indiqué dans l'image ci-dessous.

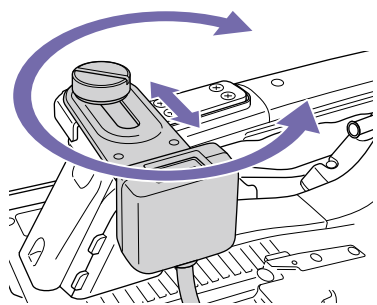

- 4 Fixez le cache de protection (fourni) au connecteur USB de l'adaptateur d'extension USB.

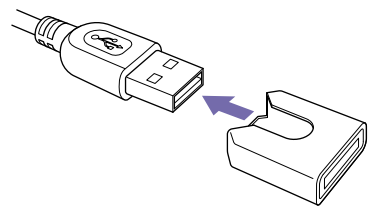

- 5 Ouvrez le cache du connecteur de module USB LAN sans fil.

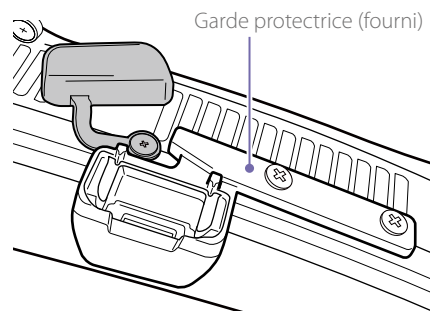

- 6 Branchez le connecteur USB de l'adaptateur d'extension USB dans le connecteur de module USB LAN sans fil.

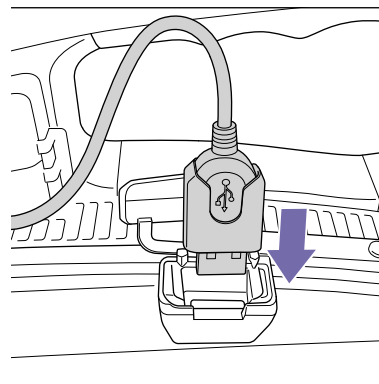

- 7 Branchez le CBK-WA02 dans le connecteur USB de l'adaptateur d'extension USB.

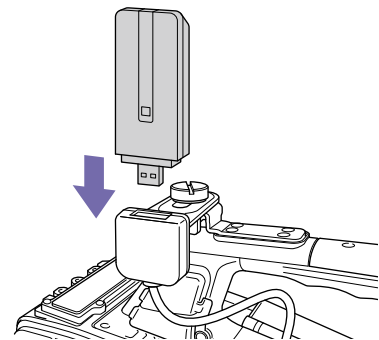

- 8 Réglez le canal LAN sans fil dans Maintenance >Network >Channel du menu de configuration (page 121).

Pour plus de détails sur l'utilisation du CBK-WA02, reportez-vous au mode d'emploi fourni avec le CBK-WA02.

**[Remarques]**

- Mettez toujours le caméscope hors tension avant de connecter ou de retirer le CBK-WA02.
- Branchez le CBK-WA02 et sélectionnez Wi-Fi Station dans Maintenance >Network >Wi-Fi Mode du menu de configuration pour permettre une connexion à un point d'accès de 5 GHz.
- Le réglage de canal « Auto(5GHz) » en mode Wi-Fi Access Point peut ne pas être affiché en fonction du CBK-WA02 utilisé.
- « Auto(5GHz) » n'est pas affiché dans le menu si l'utilisation du CBK-WA02 dans la bande 5 GHz est interdite pour une utilisation extérieure dans votre pays ou votre région. Vérifiez que l'utilisation du CBK-WA02 est permise dans votre pays ou région. Pour plus de détails, reportez-vous au manuel d'utilisation du CBK-WA02.

**Si vous n'utilisez pas le CBK-WA02**

Dévissez les deux vis, retirez la garde protectrice et fermez le cache du connecteur.

## Connexion à l'aide du point d'accès de LAN sans fil (mode Wi-Fi Access Point)

Le caméscope peut se connecter aux dispositifs qui sont configurés comme points d'accès.

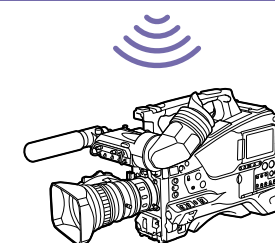
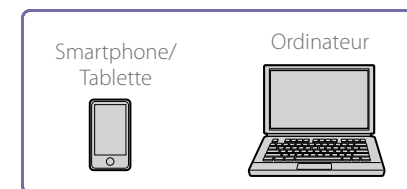

Installez « Content Browser Mobile » sur le dispositif à raccorder avant de commencer la configuration de la connexion.

**[Remarque]**

Le mot de passe par défaut de Wi-Fi Access Point ne doit pas être utilisé tel quel. Utilisez un mot de passe en suivant la procédure suivante.

- 1 Réglez Maintenance >Network >Setting sur On.
- 2 Réglez Maintenance >Network >Wi-Fi Mode sur Wi-Fi Access Point.
- 3 Exécutez Maintenance >Network >Regenerate Password.



## Connexion une touche à l'aide des dispositifs équipés de la technologie NFC

Les dispositifs prenant en charge la technologie NFC peuvent être connectés par la connexion une touche à l'aide de la NFC.

- 1 Sélectionnez [Settings] sur le dispositif et activez la fonction [NFC].

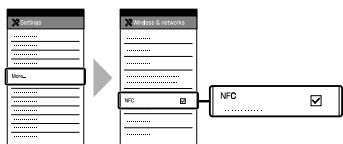

- 2 Allumez le caméscope et réglez Maintenance >Network >Setting sur On.

- 3 Réglez Maintenance >Network >Wi-Fi Mode sur Wi-Fi Access Point.

- 4 Active la fonction NFC. Réglez le mode de connexion NFC en exécutant Maintenance >Network >NFC dans le menu de configuration ou appuyez et maintenez enfoncé un commutateur attribuable qui a été attribué avec la fonction NFC pendant trois secondes.

La fonction NFC ne peut être utilisée que lorsque **N** est affiché sur l'écran.

### [Remarque]

Cela peut prendre un certain temps (30 secondes à 90 secondes) avant que **N** n'apparaisse sur l'écran. Attendez jusqu'à ce que l'indicateur de réseau sans fil « AP » (point d'accès) du réseau (page 19) cesse de clignoter sur l'écran du viseur.

- 5 Touchez le dispositif sur le caméscope. Le dispositif se connecte au caméscope et « Content Browser Mobile » est lancé.

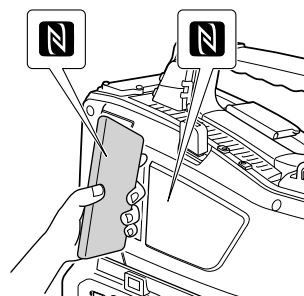

### [Remarques]

- Sortez le dispositif de l'hibernation et déverrouillez l'écran de verrouillage au préalable.
- Continuez à tenir le dispositif contre le caméscope, sans le déplacer jusqu'à ce que « Content Browser Mobile » soit lancé (1 à 2 secondes).
- Si un dispositif avec un SSID identique a déjà été enregistré, il est possible que le dispositif ne puisse pas être connecté, en fonction de la version du système d'exploitation du dispositif. Dans ce cas, vous pouvez connecter le dispositif en supprimant le SSID enregistré du dispositif.

## Connexion à l'aide de dispositifs équipés du WPS

Les dispositifs qui prennent en charge le WPS peuvent être connectés à l'aide du WPS.

- 1 Réglez Maintenance >Network >Setting sur On.
- 2 Réglez Maintenance >Network >Wi-Fi Mode sur Wi-Fi Access Point.

### [Remarque]

Il peut falloir un certain temps (30 secondes à 90 secondes) pour activer le mode de point d'accès. Attendez jusqu'à ce que l'indicateur « AP » (point d'accès) du réseau (page 19) cesse de clignoter sur le moniteur LCD ou dans le viseur.

- 3 Sélectionnez Maintenance >Network >WPS dans le menu de configuration.
- 4 Tournez le bouton MENU pour sélectionner [Execute], puis appuyez sur le bouton.

- 5 Ouvrez les réglages réseau ou les réglages Wi-Fi du dispositif et activez la Wi-Fi.

- 6 Sélectionnez le SSID du caméscope à partir de la liste SSID du réseau Wi-Fi, affichez Option, puis sélectionnez le bouton poussoir WPS.

### [Remarque]

Les étapes varient en fonction du dispositif utilisé.

## Connexion à l'aide d'un SSID et d'un mot de passe sur le dispositif

Connectez-vous en saisissant le SSID et le mot de passe sur le dispositif.

- 1 Réglez Maintenance >Network >Setting sur On.
- 2 Réglez Maintenance >Network >Wi-Fi Mode sur Wi-Fi Access Point.

### [Remarque]

Il peut falloir un certain temps (30 secondes à 90 secondes) pour activer le mode de point d'accès. Attendez jusqu'à ce que l'indicateur « AP » (point d'accès) du réseau (page 19) cesse de clignoter sur le moniteur LCD ou dans le viseur.

- 3 Ouvrez les réglages réseau ou les réglages Wi-Fi du dispositif et activez la Wi-Fi.
- 4 Sélectionnez le SSID du caméscope à partir de la liste de SSID du réseau Wi-Fi, puis saisissez un mot de passe pour vous connecter. Pour le SSID et le mot de passe du caméscope, reportez-vous à Maintenance >Network >SSID & Password (page 121) dans le menu de configuration.

### [Remarque]

Les étapes varient en fonction du dispositif utilisé.

## Connexion à l'aide du mode Wireless LAN Station (mode Wi-Fi Station)

Le caméscope peut se connecter à un point d'accès de LAN sans fil existant en tant que client. Le dispositif se connecte par l'intermédiaire du point d'accès.

La connexion peut être établie à l'aide du menu de configuration ou du menu Web. Cette section décrit la méthode utilisant la fonction WPS dans le menu de configuration.

Pour de plus amples informations sur la connexion par le biais du menu Web, reportez-vous à « Connexion à un point d'accès en mode station sans utiliser la fonction WPS » (page 83).

Pour de plus amples informations sur la connexion à l'aide de la fonction de détection automatique de réseau ou par saisie manuelle, consultez « Connexion à un point d'accès à l'aide du menu de configuration » (page 71).

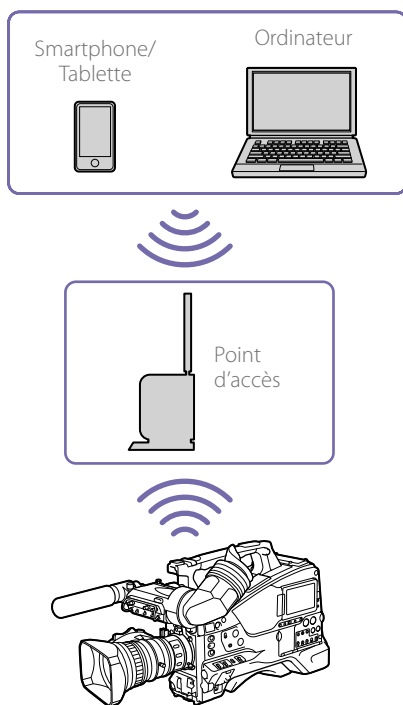

### Connexion à un point d'accès à l'aide de la fonction WPS

Si un point d'accès prend en charge la fonction WPS, vous pouvez vous connecter à l'aide d'un réglage de base.

- 1 Mettez le point d'accès en marche.
- 2 Mettez le caméscope sous tension.
- 3 Réglez Maintenance >Network >Setting sur On.
- 4 Réglez Maintenance >Network >Wi-Fi Mode sur Wi-Fi Station.

#### [Remarque]

Il peut falloir un certain temps (30 secondes à 1 minute) pour activer le mode station. Attendez jusqu'à ce que l'icône de puissance de signal (page 19) de l'indicateur du réseau cesse de clignoter sur le moniteur LCD ou dans le viseur.

- 5 Sélectionnez Maintenance >Network >WPS dans le menu de configuration.
- 6 Tournez le bouton MENU pour sélectionner [Execute], puis appuyez sur le bouton.
- 7 Appuyez sur la touche WPS du point d'accès. Pour de plus amples informations concernant le fonctionnement de la touche WPS, reportez-vous au mode d'emploi du point d'accès. Quand la connexion est réussie, l'icône de puissance de signal (page 19) de l'indicateur du réseau affiche une puissance de 1 ou plus sur le moniteur LCD ou dans le viseur.

#### [Remarque]

Si la connexion échoue, exécutez de nouveau la procédure de l'étape 1.

- 8 Connectez le dispositif au point d'accès. Pour de plus amples informations sur la façon de se connecter, reportez-vous au mode d'emploi de chaque dispositif.



# Connexion à Internet

Vous pouvez vous connecter à Internet avec un LAN filaire ou un LAN sans fil.

Pour le LAN filaire, raccordez un câble LAN (non fourni) au connecteur du réseau sur le caméscope et connectez à Internet via un routeur.

Pour le LAN sans fil, effectuez la connexion à Internet à l'aide du module USB LAN sans fil IFU-WLM3 (fourni), de l'adaptateur LAN sans fil CBK-WA02 (optionnel), ou d'un modem (optionnel).

## Dispositif requis pour la connexion au réseau

### Connexion LAN sans fil

L'un des périphériques suivants est requis.

- Module USB LAN sans fil IFU-WLM3 (fourni)
- Adaptateur LAN sans fil CBK-WA02 (optionnel) + Adaptateur d'extension USB CBK-NA1E fourni avec le kit d'adaptateur réseau CBK-NA1 (optionnel)
- Modem (optionnel) + Adaptateur d'extension USB CBK-NA1E fourni avec le kit d'adaptateur réseau CBK-NA1 (optionnel)

### Connexion LAN filaire

- Câble LAN (non fourni)

#### [Remarques]

- Il est possible que le module LAN sans fil ne soit pas disponible dans certains pays/régions.
- La gamme de fréquences du module LAN sans fil est partagée par différents périphériques. Selon l'environnement d'utilisation, il est possible que la vitesse de transmission et la distance diminuent ou que la communication se déconnecte, si vous utilisez d'autres dispositifs.
- Pour utiliser les services 3G/4G/LTE, vous devez souscrire un contrat auprès d'un opérateur de téléphonie mobile.
- Pour plus de détails sur le périphérique compatible requis pour la connexion réseau, contactez votre revendeur Sony ou un technicien Sony.

## Restrictions de l'usage simultané de la fonction de connexion au réseau

Le caméscope peut se connecter à un réseau au moyen de méthodes incluant le LAN sans fil ou le LAN filaire.

Cependant, l'usage simultané de ces fonctions de connexion comporte des restrictions.

Pour les détails, consultez « Restrictions de l'usage simultané des fonctions réseau » (page 86).

## Connexion avec un câble LAN (connexion LAN filaire)

Vous pouvez vous connecter à Internet avec une connexion LAN filaire via un routeur raccordé au connecteur du réseau situé sur le caméscope.

#### [Remarques]

- Par mesure de sécurité, ne raccordez pas le connecteur pour le câblage de périphériques pouvant avoir une tension excessive à ce port.
- Lors de la connexion du câble LAN de l'appareil au périphérique, utilisez un câble blindé afin d'empêcher tout dysfonctionnement dû au bruit de rayonnement.

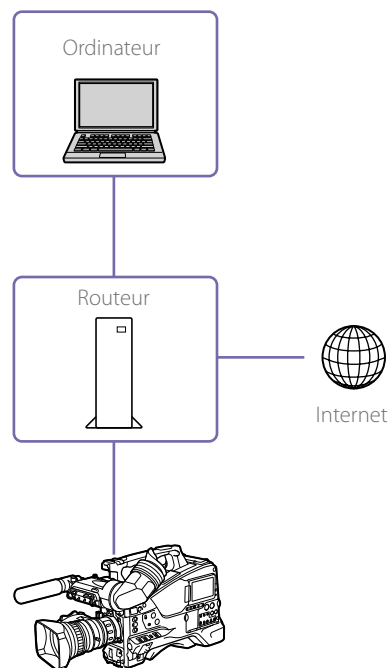

- 1 Raccordez le connecteur du réseau du caméscope à un routeur à l'aide d'un câble LAN.

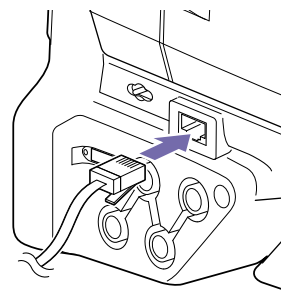

- 2 Réglez Maintenance >Network >Setting sur On.

- 3 Réglez Maintenance >Network >Wired LAN sur Enable. Une adresse IP est automatiquement attribuée au caméscope.

#### [Remarques]

- Il peut falloir un certain temps (30 secondes à 1 minute) pour activer la connexion LAN filaire. Attendez jusqu'à ce que l'icône LAN (page 19) de l'indicateur d'état du réseau cesse de clignoter sur l'écran LCD ou dans le viseur.
- Pour transférer les fichiers d'origine/proxy enregistrés sur le caméscope, utilisez la commande à distance Wi-Fi, ouvrez le menu Web ou la sortie moniteur en utilisant l'application « Content Browser Mobile », réglez Maintenance >Network >Wired LAN Remote du menu de configuration sur On (page 122).
- Lorsqu'une connexion réseau a été effectuée par l'intermédiaire d'un câble LAN qui ne sera pas utilisé pour une connexion Internet, il est recommandé de régler Wired LAN Remote sur On pour empêcher un accès non autorisé depuis Internet. Lorsque vous vous connectez à Internet, assurez-vous que la connexion réseau se fait via un réseau sécurisé avant utilisation.
- Une connexion LAN filaire est impossible si un modem (optionnel) est raccordé au connecteur du module USB LAN sans fil. Pour établir une connexion LAN filaire, retirez d'abord le modem (optionnel).
- Lorsque vous êtes connecté à Internet grâce au mode Wi-Fi Station et que le LAN filaire n'est pas connecté à Internet, il est possible qu'une erreur réseau se produise et que les fonctions liées à Internet ne fonctionnent pas. Dans ce cas, réglez Wired LAN sur Disable et connectez-vous à Internet grâce au mode Wi-Fi Station uniquement.

## Préparation à la connexion Internet avec un modem

Vous pouvez connecter le caméscope à Internet via un réseau 3G/4G en connectant un modem en option à l'appareil.

Vous pouvez connecter l'adaptateur d'extension USB CBK-NA1E, fourni avec le kit d'adaptateur réseau CBK-NA1 (en option), au connecteur USB du module LAN sans fil sur le caméscope pour la préparation à la connexion à l'aide de la procédure suivante.

Vous pouvez également vous connecter à Internet à l'aide d'un réseau smartphone en raccordant un câble USB au connecteur USB du module LAN sans fil de l'appareil et en connectant un smartphone.

- 1 Fixez le support de fixation à la poignée dans la position illustrée dans l'image ci-dessous. Pour la fixation du support de fixation (référence N° A-2092-367-), contactez un technicien Sony.

Support de fixation

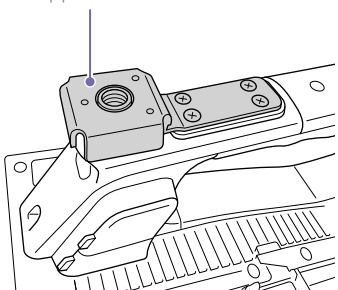

- 2 Raccordez l'adaptateur d'extension USB au support de fixation.

- 3 Serrez la vis de fixation dans le sens des aiguilles d'une montre pour fixer l'adaptateur d'extension USB.

Vis de fixation

Adaptateur d'extension USB

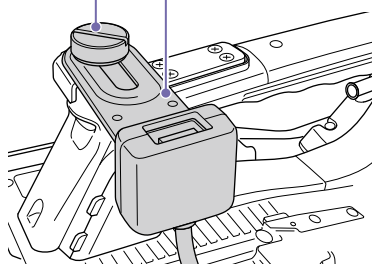

Vous pouvez ajuster la position de l'adaptateur d'extension USB en le glissant tel qu'indiqué dans l'image ci-dessous.

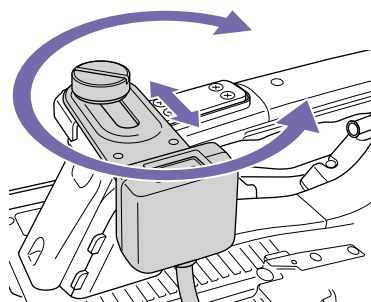

- 4 Fixez le cache de protection (fourni) au connecteur USB de l'adaptateur d'extension USB.

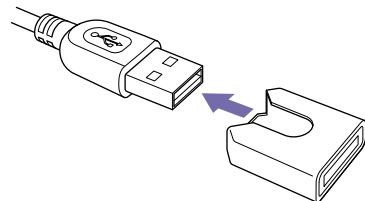

- 5 Ouvrez le cache du connecteur de module USB LAN sans fil.

Garde protectrice (fourni)

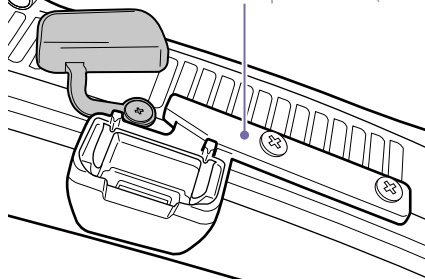

- 6 Branchez le connecteur USB de l'adaptateur d'extension USB dans le connecteur de module USB LAN sans fil.

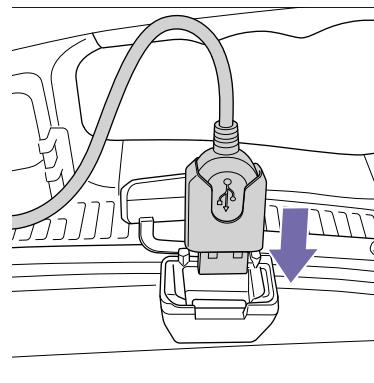

## Connexion par l'intermédiaire d'un modem

Vous pouvez connecter le caméscope à Internet par l'intermédiaire d'un réseau 3G/4G en fixant un modem (optionnel) au caméscope en utilisant un kit d'adaptateur réseau CBK-NA1 (optionnel).

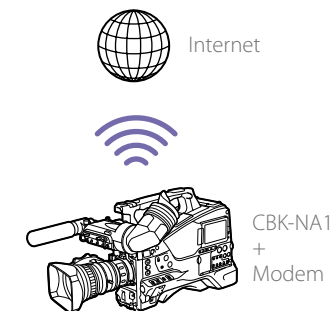

## Connecting

- 1 Branchez le modem (option) dans le connecteur USB de l'adaptateur d'extension USB CBK-NA1E.

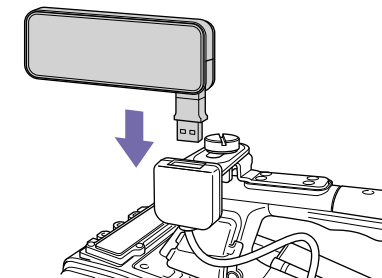

Pour plus de détails concernant le raccordement d'un modem, reportez-vous au mode d'emploi fourni avec le modem.

- 2 Réglez Maintenance >Network >Setting sur On.

### 3 Réglez Maintenance >Network >Modem sur On.

#### [Remarques]

- Mettez toujours le caméscope hors tension avant de connecter ou de retirer le CBK-NA1 et le modem.
- Il peut falloir un certain temps (30 secondes à 1 minute) pour activer le mode modem. Attendez jusqu'à ce que l'indicateur d'état des réglages/de la connexion du modem 3G/4G (page 18) cesse de clignoter sur l'écran LCD ou dans le viseur.

## Connexion à l'aide d'un outil d'aide à la configuration du réseau

En utilisant l'outil d'aide à la configuration du réseau, vous pouvez créer un code QR contenant les informations requises pour accéder au caméscope via une connexion C3 Portal. Charger le code QR créé dans le smartphone vous permet de vous connecter rapidement au caméscope via une connexion C3 Portal.

Pour utiliser cette fonction, installez d'abord l'application dédiée à C3 Portal sur votre smartphone à l'aide de la procédure suivante.

- 1 Branchez le câble USB connecté à un smartphone au connecteur de module USB LAN sans fil.
- 2 Mettez le caméscope sous tension.
- 3 Sélectionnez Maintenance >Setup for Mobile App >Setup dans le menu. Un écran apparaît, affichant les réglages qui seront changés automatiquement pour activer la connexion avec C3 Portal.

#### [Remarque]

La configuration ne peut pas être exécutée lorsque Maintenance >Network Client Mode est réglé sur On dans le menu et que la lecture en transit est en cours.

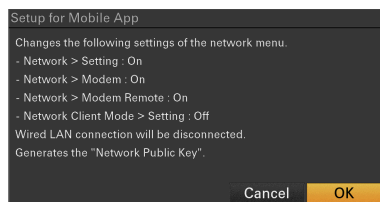

- 4 Vérifiez les réglages et sélectionnez OK. La configuration démarre. Un message « Processing » apparaît pendant la configuration. Lorsque la configuration est terminée, les informations requises et un code QR pour accéder à l'appareil s'affichent.

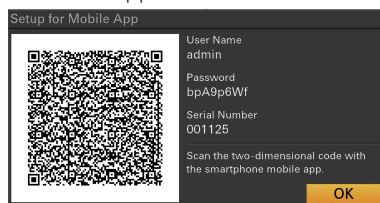

#### [Remarques]

- Veillez à ce que le mot de passe ne puisse pas être visualisé et que l'image du code QR ne puisse pas être copiée par d'autres personnes.
- L'écran du code QR apparaît sur le moniteur LCD, mais ne s'affiche pas lorsque le moniteur LCD est réglé sur le mode « Vidéo sans informations superposées (MONI) » ou « Affichage d'état (STATUS) ». Passez au mode « Vidéo avec informations superposées (CHAR) » à l'aide de la touche DISP SEL (page 9).

- 5 Lancez l'application dédiée à C3 Portal installée sur votre smartphone et scannez le code QR en utilisant la caméra du smartphone. Pour plus de détails sur l'utilisation de l'application dédiée, reportez-vous au Manuel d'aide de l'application dédiée.

Les informations requises pour accéder au caméscope sont chargées dans le smartphone.

Pour plus de détails sur l'application dédiée, visitez le site C3 Portal.  
<https://www.c3p.sony.net>

## Connexion à l'aide du mode Wireless LAN Station (mode Wi-Fi Station)

Vous pouvez vous connecter à Internet à l'aide du mode station Wi-Fi en raccordant le module USB LAN sans fil IFU-WLM3 (fourni) ou l'adaptateur LAN sans fil CBK-WA02 (optionnel) au caméscope et en utilisant un point d'accès compatible 3G/4G/LTE (optionnel) ou à l'aide d'une fonction modem. Pour plus de détails concernant le raccordement des dispositifs, consultez « Fixation de l'IFU-WLM3 » (page 64) et « Fixation du CBK-WA02 » (page 64).

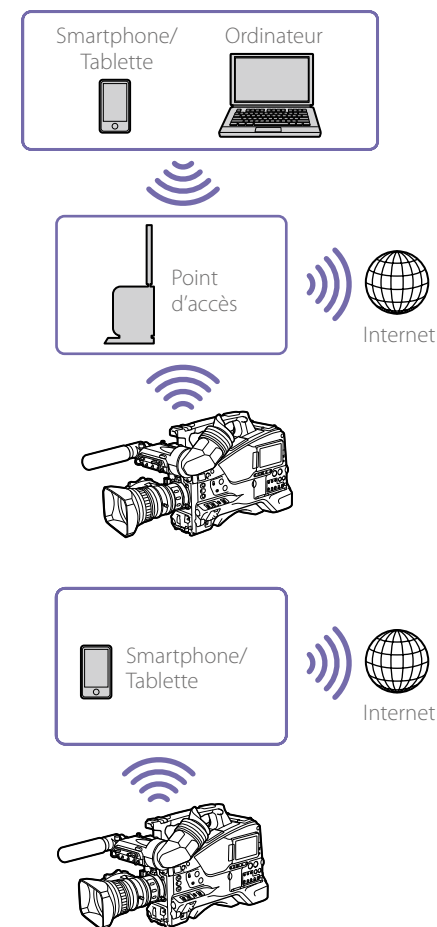

## Connexion par l'intermédiaire d'un appareil

Si le point d'accès et le dispositif prennent en charge le WPS, connectez-vous à l'aide de la procédure indiquée sous « Connexion à un point d'accès à l'aide de la fonction WPS » (page 67). Si le WPS n'est pas pris en charge, connectez-vous à l'aide de la procédure indiquée sous « Connexion à un point d'accès en mode station sans utiliser la fonction WPS » (page 83). D'abord, mettez le point d'accès et le dispositif en marche, puis configurez la fonction modem du dispositif si vous envisagez d'utiliser la fonction modem.

## Connexion à un point d'accès à l'aide du menu de configuration

Vous pouvez vous connecter à un point d'accès à l'aide du menu de configuration. Cette connexion peut être établie à l'aide de la fonction de détection automatique de réseau ou par saisie manuelle.

### Connexion à l'aide de la fonction de détection automatique de réseau

- 1 Effectuez les étapes 1 à 4 de « Connexion à un point d'accès à l'aide de la fonction WPS » (page 67).
- 2 Sélectionnez Maintenance >Network >Wi-Fi Station Detail Settings >Scan Networks dans le menu de configuration, puis sélectionnez [Execute].

Le caméscope lance la détection des destinations réseau. Les destinations détectées pour la connexion s'affichent dans la liste de résultats Scan Networks.

#### [Remarque]

Fermez d'abord l'affichage de la liste si vous souhaitez éteindre le caméscope.

- 3 Tournez le bouton MENU pour sélectionner une destination à laquelle vous connecter, puis appuyez sur le bouton. Lorsque la connexion est établie, l'écran de saisie de mot de passe s'affiche.
- 4 Réglez le mot de passe sur l'écran de saisie Password. Après avoir réglé le mot de passe, vous revenez à l'écran Wi-Fi Station Detail Settings. Si des informations sur une destination précédemment connectée sont enregistrées dans l'historique du dispositif, sélectionner le SSID pour cette destination permet d'afficher l'écran Wi-Fi Station Detail Settings.

- 5 Configurez les réglages de connexion suivants sur l'écran Wi-Fi Station Detail Settings.

Elément	Description
DHCP	Permet d'activer/désactiver le DHCP. Lorsque cette fonction est réglée sur On, une adresse IP est automatiquement attribuée au caméscope. Pour saisir manuellement l'adresse IP du caméscope, réglez cette fonction sur Off.
IP Address	Permet de saisir l'adresse IP du caméscope. Activé uniquement lorsque DHCP est [Off].

Elément	Description
Subnet mask	Permet de saisir le masque de sous-réseau du caméscope. Activé uniquement lorsque DHCP est [Off].
Gateway	Permet de saisir la passerelle pour le point d'accès. Activé uniquement lorsque DHCP est [Off].
DNS Auto	Obtient automatiquement l'adresse DNS. Lorsque le réglage est sur On, l'adresse du serveur DNS est obtenue automatiquement.
Primary DNS Server	Saisissez le serveur DNS primaire pour le point d'accès. Activé uniquement lorsque DNS Auto est [Off].
Secondary DNS Server	Saisissez le serveur DNS secondaire pour le point d'accès. Activé uniquement lorsque DNS Auto est [Off].

- 6 Lorsque vous avez terminé, sélectionnez Set >Execute pour appliquer les réglages.

#### [Remarques]

- Si vous modifiez les réglages de connexion, sélectionnez toujours Set >Execute. Si vous ne sélectionnez pas Execute, les réglages configurés ne sont pas appliqués.
- Il peut falloir un certain temps (30 secondes à 1 minute) pour activer le mode station. Attendez jusqu'à ce que l'icône de puissance de signal (page 19) de l'indicateur du réseau cesse de clignoter sur le moniteur LCD ou dans le viseur.
- Les informations de configuration de la station de connexion sont enregistrées dans l'historique. L'historique peut être effacé à l'aide de ALL Reset et Network Reset.

## Connexion par saisie manuelle

- 1 Effectuez les étapes 1 à 4 de « Connexion à un point d'accès à l'aide de la fonction WPS » (page 67).
- 2 Configurez les réglages de connexion suivants dans Maintenance >Network >Wi-Fi Station Detail Settings dans le menu de configuration.

Elément	Description
SSID	Saisissez le SSID pour la destination à laquelle vous souhaitez vous connecter.
Password	Saisissez le mot de passe du point d'accès pour la connexion. Le mot de passe saisi est affiché sous forme d'astérisques. Les caractères saisis sont visibles lorsque vous appuyez sur la touche SHIFT.
DHCP	Permet d'activer/désactiver le DHCP. Lorsque cette fonction est réglée sur On, une adresse IP est automatiquement attribuée au caméscope. Pour saisir manuellement l'adresse IP du caméscope, réglez cette fonction sur Off.
IP Address	Permet de saisir l'adresse IP du caméscope. Activé uniquement lorsque DHCP est [Off].
Subnet mask	Permet de saisir le masque de sous-réseau du caméscope. Activé uniquement lorsque DHCP est [Off].
Gateway	Permet de saisir la passerelle pour le point d'accès. Activé uniquement lorsque DHCP est [Off].

Élément	Description
DNS Auto	Obtient automatiquement l'adresse DNS. Lorsque le réglage est sur On, l'adresse du serveur DNS est obtenue automatiquement.
Primary DNS Server	Saisissez le serveur DNS primaire pour le point d'accès. Activé uniquement lorsque DNS Auto est [Off].
Secondary DNS Server	Saisissez le serveur DNS secondaire pour le point d'accès. Activé uniquement lorsque DNS Auto est [Off].

3 Lorsque vous avez terminé, sélectionnez Set >Execute pour appliquer les réglages.

**[Remarques]**

- Si vous modifiez les réglages de connexion, sélectionnez toujours Set >Execute. Si vous ne sélectionnez pas Execute, les réglages configurés ne sont pas appliqués.
- Il peut falloir un certain temps (30 secondes à 1 minute) pour activer le mode station. Attendez jusqu'à ce que l'icône de puissance de signal (page 19) de l'indicateur du réseau cesse de clignoter sur le moniteur LCD ou dans le viseur.

# Transfert de fichiers

Vous pouvez transférer des fichiers proxy enregistrés sur une carte SD et des fichiers originaux enregistrés sur des cartes mémoire SxS vers un serveur sur Internet lorsque vous êtes connecté à Internet par l'intermédiaire d'un réseau 3G/4G/LTE, d'un point d'accès ou d'un routeur LAN filaire.

## Réglage de la destination de transfert

- 1 Connectez le caméscope à Internet à l'aide des procédures indiquées sous « Connexion de dispositifs à l'aide du LAN sans fil » (page 64) et « Connexion à Internet » (page 68).
- 2 Vous devez d'abord enregistrer un serveur vers lequel vous voulez transférer des fichiers. Pour de plus amples informations sur l'enregistrement d'un serveur, reportez-vous à « Pour enregistrer un serveur de destination » (page 85).

## Configuration de la destination de transfert à l'aide de l'application dédiée (connexion au smartphone)

Vous pouvez envoyer les réglages requis pour le transfert de fichier d'un smartphone vers le caméscope lorsqu'il est connecté à C3 Portal à l'aide d'un smartphone (page 70).

- 1 Envoyez les informations de transfert de fichier au caméscope en utilisant l'application dédiée sur un smartphone. Pour plus de détails sur l'utilisation de l'application dédiée, reportez-vous au Manuel d'aide de l'application dédiée.

Si le caméscope reçoit les informations de transfert de fichier avec succès, le message suivant apparaît.

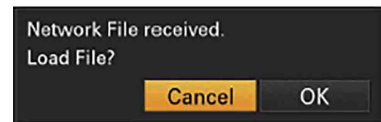

- 2 Sélectionnez OK. Les informations de configuration commencent à charger. Lorsque la configuration est chargée avec succès, un message « Network File loaded. » apparaît. **Éléments configurés automatiquement** Pour les éléments configurés automatiquement, consultez « Pour enregistrer un serveur de destination » (page 85).

### [Remarque]

Service, Show Password et Load Certification ne sont pas inclus dans les éléments qui sont configurés automatiquement.

Pour plus de détails sur l'application dédiée, visitez le site C3 Portal.  
<https://www.c3p.sony.net>

## Transfert des fichiers proxy à l'aide du menu Web

Vous pouvez télécharger les fichiers proxy enregistrés sur une carte SD sur un serveur à l'aide du menu Web.

- 1 Connectez le caméscope et le dispositif à l'aide d'une connexion LAN, puis lancez un navigateur sur le dispositif pour accéder au caméscope .
- 2 Affichez un écran de liste de fichiers pour sélectionner des fichiers.

- 3 Tapez sur et sélectionnez [Media Info], puis tapez sur [SD Card]. L'écran SD Card s'affiche.

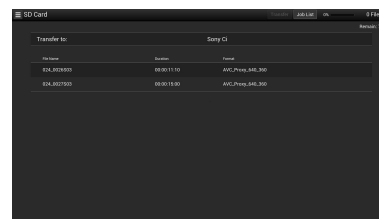

En utilisant la version 2.0 ou ultérieure de l'application « Content Browser Mobile », vous pouvez rapidement afficher une miniature correspondant à un fichier proxy sur une carte SD en utilisant l'image fixe de la première image.

- 4 Sélectionnez les fichiers que vous souhaitez transférer. Tapez sur un fichier pour le sélectionner. Tapez sur un fichier une deuxième fois pour le désélectionner. Vous pouvez taper deux fois sur un fichier pour le lire et vérifier son contenu.
- 5 Tapez sur [Transfer].

Le serveur de destination par défaut spécifié sous [Default Setting] s'affiche (reportez-vous à « Pour enregistrer un serveur de destination » (page 85)). Pour changer le serveur de destination, tapez sur le serveur de destination pour afficher une liste, puis sélectionnez un autre serveur. Saisissez le répertoire sur le serveur de destination, le cas échéant. Vous pouvez sélectionner une destination de transfert en utilisant Maintenance >File Transfer >Default Upload Server dans le menu de configuration.

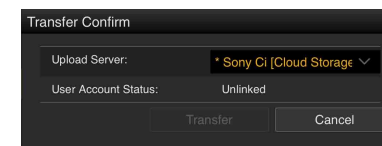

- 6 Tapez sur [Transfer]. Le transfert des fichiers sélectionnés commence. Pour annuler le transfert de fichiers, tapez sur [Cancel].



## Transfert des fichiers proxy à l'aide de l'écran de miniatures

Vous pouvez télécharger les fichiers proxy enregistrés sur une carte SD sur un serveur à l'aide de l'écran de miniatures du caméscope.

### Transfert d'un fichier proxy spécifique

- 1 Sélectionnez une destination de transfert précédemment enregistrée dans le menu Web. Vous pouvez sélectionner une destination de transfert à l'aide du menu Web ou Maintenance >File Transfer >Default Upload Server dans le menu de configuration.
- 2 Appuyez sur la touche THUMBNAIL pour afficher l'écran de miniatures.
- 3 Sélectionnez Thumbnail >Transfer Clip(Proxy) >Select Clip dans le menu de configuration. Un écran de sélection de transfert de fichiers apparaît.
- 4 Tournez le bouton MENU pour déplacer le curseur sur un fichier (plan) à transférer puis appuyez sur le bouton. Une coche est ajoutée au plan sélectionné. Pour décocher la case d'un plan sélectionné, appuyez de nouveau sur le bouton MENU.
- 5 Appuyez et maintenez enfoncée la touche SHIFT et appuyez sur la touche SET. Une boîte de dialogue de confirmation apparaît.
- 6 Tournez le bouton MENU pour sélectionner [Execute] sur l'écran du message de confirmation, puis appuyez sur le bouton. Le fichier sélectionné est enregistré dans la liste des tâches et un message d'enregistrement terminé s'affiche.

### Transfert de tous les fichiers proxy

Vous pouvez transférer tous les fichiers proxy enregistrés sur une carte SD, en même temps.

#### [Remarques]

- Les fichiers proxy pour lesquels il n'y a pas de fichiers originaux, ne peuvent pas être sélectionnés pour le transfert sur l'écran de miniatures.
- Les fichiers proxy qui ne sont pas affichés sur l'écran de sélection de transfert de fichiers ne peuvent pas être transférés.

- 1 Sélectionnez Thumbnail >Transfer Clip(Proxy) >All Clips dans le menu de configuration.
- 2 Tournez le bouton MENU pour sélectionner [Execute], puis appuyez sur le bouton. Une boîte de dialogue de confirmation apparaît.
- 3 Tournez le bouton MENU pour sélectionner [Execute], puis appuyez sur le bouton. Tous les fichiers sont enregistrés dans la liste des tâches et un message d'enregistrement terminé s'affiche. Le transfert de fichiers commence dans l'ordre dans lequel les fichiers ont été enregistrés dans la liste des tâches. Vous pouvez vérifier les fichiers enregistrés en affichant la liste des tâches de transfert en utilisant Maintenance >File Transfer >View Job List dans le menu de configuration.

### Transfert automatique une fois l'enregistrement terminé

Si Maintenance >File Transfer >Auto Upload(Proxy) dans le menu de configuration est réglé sur On au préalable, le fichier est automatiquement transféré vers le serveur spécifié lorsque l'enregistrement proxy est terminé. Si un fichier proxy d'une durée identique à celle du fichier original, héritant des informations du fichier original, est enregistré sur la base des métadonnées de planification, un dossier est créé

sur la destination de transfert avec un nom défini par le contenu de la balise <Title> du fichier des métadonnées de planification, et le fichier proxy est transféré vers ce dossier.

Lors du transfert, l'ID du support d'enregistrement est automatiquement ajouté au nom de fichier du fichier de métadonnées de planification.

### Transfert de parties de fichiers proxy

En utilisant la version 2.0 ou ultérieure de l'application « Content Browser Mobile », vous pouvez définir des repères de début et de fin dans des fichiers proxy et transférer les parties sélectionnées.

Vous pouvez également transférer les parties sélectionnées de plusieurs fichiers à l'aide du Storyboard.

#### [Remarques]

- Des marges pouvant aller jusqu'à 15 images sont ajoutées avant et après la partie sélectionnée dans le fichier créé.
- Les fichiers créés à partir de parties sélectionnées de fichiers proxy enregistrés à l'aide du logiciel de fonctions de mise en réseau (version 1.25 ou antérieure) peuvent ne pas être importés dans des systèmes de montage non-linéaires.
- En cas de transfert partiel par l'intermédiaire du Storyboard, le fichier pour l'envoi des informations du Storyboard vers un système de montage non linéaire s'affiche dans la liste de tâches.
- Lors du transfert, un dossier General/Sony/tmp est automatiquement créé sur la carte SD. Le fichier est stocké temporairement dans ce dossier et est automatiquement supprimé une fois le transfert de fichiers terminé.
- Les fichiers ne peuvent pas être transférés dans les conditions suivantes.
  - Lorsque Maintenance >Network >Wi-Fi Mode est réglé sur Wi-Fi Access Point et Wired LAN est réglé sur Disable dans le menu de configuration
  - Lorsque la fonction de lecture en transit est activée (Maintenance >Streaming >Setting est réglé sur On)
  - Lorsque le mode client réseau est activé et la lecture en transit haute qualité est en cours (lecture en transit lorsque Maintenance >Network Client Mode >Setting est réglé sur On)

## Transfert des fichiers originaux à l'aide du menu Web

Vous pouvez télécharger les fichiers originaux enregistrés sur une carte mémoire SxS sur un serveur à l'aide du menu Web.

- 1 Connectez le caméscope et le dispositif à l'aide d'une connexion LAN, puis lancez un navigateur sur le dispositif pour vous connecter au caméscope « Connexion de dispositifs à l'aide du LAN sans fil » (page 64).
- 2 Sélectionnez Maintenance >File Transfer >File Transfer dans le menu de configuration.
- 3 Tournez le bouton MENU pour sélectionner [Execute], puis appuyez sur le bouton. Le mode de transfert des fichiers originaux est lancé.
- 4 Affichez un écran de liste de fichiers pour sélectionner des fichiers dans le navigateur du dispositif.
- 5 Tapez sur  et sélectionnez [Media Info], puis tapez sur Slot A (pour des fichiers enregistrés sur un support présent dans la fente A) ou Slot B (pour des fichiers enregistrés sur un support présent dans la fente B). L'écran Slot A ou Slot B s'affiche. Exemple : écran Slot A

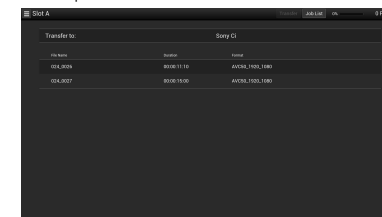



6 Sélectionnez les fichiers que vous souhaitez transférer.  
Tapez sur un fichier pour le sélectionner. Tapez sur un fichier une deuxième fois pour le désélectionner.

7 Tapez sur [Transfer].  
Le serveur de destination par défaut spécifié sous [Default Setting] s'affiche (reportez-vous à « Pour enregistrer un serveur de destination » (page 85)).

Pour changer le serveur de destination, tapez sur le serveur de destination pour afficher une liste, puis sélectionnez un autre serveur. Saisissez le répertoire sur le serveur de destination sous [Directory].

Vous pouvez sélectionner une destination de transfert en utilisant Maintenance >File Transfer >Default Upload Server dans le menu de configuration.

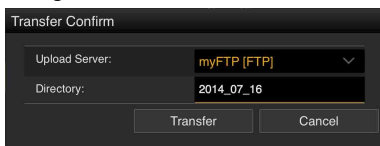

8 Tapez sur [Transfer].  
Le transfert des fichiers sélectionnés commence. Pour annuler le transfert de fichiers, tapez sur [Cancel].  
Lorsque le transfert de tous les fichiers est terminé, le mode de transfert est automatiquement quitté, et l'affichage revient à l'écran de prise de vue de la caméra.

## Transfert des fichiers originaux à l'aide de l'écran de miniatures

Vous pouvez télécharger les fichiers originaux enregistrés sur une carte mémoire SxS vers un serveur à l'aide de l'écran de miniatures.

### Transfert de fichiers originaux

1 Sélectionnez une destination de transfert précédemment enregistrée dans le menu Web. Vous pouvez sélectionner une destination de transfert à l'aide du menu Web ou Maintenance >File Transfer >Default Upload Server dans le menu de configuration.

2 Appuyez sur la touche THUMBNAIL pour afficher l'écran de miniatures.

3 Sélectionnez Thumbnail >Transfer Clip >Select Clip dans le menu de configuration. Un écran de sélection de transfert de fichiers apparaît.

4 Tournez le bouton MENU pour déplacer le curseur sur un fichier (plan) à transférer puis appuyez sur le bouton. Une coche est ajoutée au plan sélectionné. Pour décocher la case d'un plan sélectionné, appuyez de nouveau sur le bouton MENU.

5 Appuyez et maintenez enfoncée la touche SHIFT et appuyez sur la touche SET. Une boîte de dialogue de confirmation apparaît.

6 Tournez le bouton MENU pour sélectionner [Execute] sur l'écran du message de confirmation, puis appuyez sur le bouton. Le fichier sélectionné est enregistré dans la liste des tâches et un message d'enregistrement terminé s'affiche.

## Transfert de tous les fichiers originaux

Vous pouvez transférer tous les fichiers originaux enregistrés sur une carte mémoire SxS, en même temps.

1 Sélectionnez Thumbnail >Transfer Clip >All Clips dans le menu de configuration.

2 Tournez le bouton MENU pour sélectionner [Execute], puis appuyez sur le bouton. Une boîte de dialogue de confirmation apparaît.

3 Tournez le bouton MENU pour sélectionner [Execute], puis appuyez sur le bouton. Tous les fichiers sont enregistrés dans la liste des tâches et un message d'enregistrement terminé s'affiche.  
Le transfert de fichiers commence dans l'ordre dans lequel les fichiers ont été enregistrés dans la liste des tâches.

Vous pouvez vérifier les fichiers enregistrés en affichant la liste des tâches de transfert en utilisant Maintenance >File Transfer >View Job List dans le menu de configuration.

Si Maintenance >File Transfer >Remote File Transfer dans le menu de configuration est réglé sur Enable au préalable, le mode de transfert de fichiers originaux est automatiquement lancé sans réglage du mode de transfert de fichiers.

### [Remarque]

Les fichiers ne peuvent pas être transférés dans les conditions suivantes.

- Pendant l'enregistrement, la lecture ou lors de l'affichage de l'écran de miniatures
- Lorsque les deux Maintenance >Network >Wireless Network est réglé sur Wi-Fi Access Point et Wired LAN >Disable est réglé sur Disable dans le menu de configuration
- Lorsque la fonction de lecture en transit est activée (Maintenance >Streaming >Setting est réglé sur On)
- Lorsque le mode client réseau est activé et la lecture en transit haute qualité est en cours (lecture en transit lorsque Maintenance >Network Client Mode >Setting est réglé sur On)

## Transfert de parties de fichiers originaux

En utilisant la version 2.0 ou ultérieure de l'application « Content Browser Mobile », vous pouvez définir des repères de début et de fin dans des fichiers originaux enregistrés par le caméscope pour les couper et transférer les parties sélectionnées.

Vous pouvez également transférer les parties sélectionnées de plusieurs fichiers à l'aide du Storyboard.

Les formats suivants de fichiers originaux sont pris en charge.

- XAVC-I
- XAVC-L
- HD422 (exFAT/UDF)
- HD420HQ (exFAT/UDF)

### [Remarque]

Pour transférer une partie d'un fichier original à l'aide de « Content Browser Mobile », un fichier proxy du même nom de fichier que le fichier original est nécessaire.

Activez la création de fichiers proxy avant de commencer à enregistrer.

Les réglages pertinents sont indiqués ci-dessous.

- Réglez Operation >Proxy Recording Mode >Setting dans le menu de configuration sur On.
- Lorsque le mode client réseau est activé, réglez Maintenance >Network Client Mode >Preset 1, Preset 2 ou Preset 3 >NCM with Proxy sur Enable dans le menu de configuration.

## Vérification de l'état du transfert de fichiers

### Surveillance à l'aide du menu Web

Tapez sur [Job List] sur l'écran SD Card, Slot A ou Slot B pour afficher l'écran Job List pour vérifier l'état du transfert de fichiers (page 85).

### Surveillance à l'aide du menu configuration

Sélectionnez Maintenance >File Transfer >View Job List dans le menu de configuration afin d'afficher l'écran Job List.

Vous pouvez vérifier l'état du transfert de fichiers depuis l'écran Job List.



Src	Clip Name	Destination	Status
A	001_0001	Sony Ci	Waiting
A	001_0002	Sony Ci	Waiting
P	002_0001	NCM: RX Server	Waiting
P	002_0002	NCM: RX Server	Waiting
P	002_0003	NCM: RX Server	Waiting
B	002_0001	NCM: RX Server	Waiting
B	002_0003	Server Settings2	Waiting

Élément	Description
Src.	Indicateur du support de source de transfert des plans A : support de logement A B : support de logement B P : support de logement pour cartes PROXY SD
Clip Name	Nom du transfert de plans
Destination	Serveur de destination de transfert de plans

Élément	Description
Status	État du transfert Completed : transfert terminé Transferring : transfert en cours Aborted : transfert interrompu Waiting : transfert en attente Server Cap. Over : capacité du serveur de destination de transfert dépassée (« E03-006 » s'affiche dans Job List (page 85) dans le menu Web) Upload Error : erreur de téléchargement du serveur de destination de transfert (« E03-003 » s'affiche dans Job List (page 85) dans le menu Web) Dest. Auth. Failed : erreur d'authentification du serveur de destination de transfert (« E03-005 » s'affiche dans Job List (page 85) dans le menu Web) Dest. Cert. Err. : erreur de certification de la destination de transfert (« E03-008 » s'affiche dans Job List (page 85) dans le menu Web)

## Suppression des fichiers de transfert sur l'écran Job List du caméscope

Vous pouvez sélectionner et supprimer n'importe quel fichiers de transfert enregistré sur l'écran Job List.

### [Remarque]

Supprimez les fichiers un par un. Il est impossible de supprimer plusieurs fichiers à la fois.

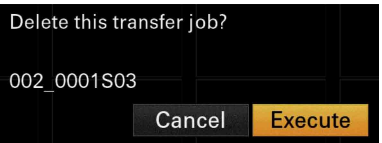
- 1 Sur l'écran Job List, tournez le bouton MENU pour déplacer le curseur sur le fichier que vous souhaitez supprimer.
- 2 Appuyez sur le bouton MENU. Un message de confirmation s'affiche pour vous demander si vous souhaitez le supprimer.
 
- 3 Tournez le bouton MENU pour sélectionner [Execute], puis appuyez sur le bouton. Un message d'achèvement de suppression apparaît.

## Suppression de tous les fichiers de transfert enregistrés

Appuyez sur [Clear All jobs] sur l'écran Job List.

## Suppression de toutes les tâches de transfert terminées

Appuyez sur [Clear Completed jobs] sur l'écran Job List.

# Diffusion de contenus vidéo et audio en lecture en transit

Vous pouvez diffuser la vidéo ou l'audio enregistré avec le caméscope via Internet ou le réseau local.

sur l'attribution, consultez « Attribution de fonctions aux commutateurs personnalisables » (page 130).

menu Web (page 81).

## Préparation de la transmission de lecture en transit

- 1 Connectez le caméscope à Internet à l'aide des procédures indiquées sous « Connexion de dispositifs à l'aide du LAN sans fil » (page 64) et « Connexion à Internet » (page 68).
- 2 Sélectionnez Preset1 (ou Preset2, Preset3) dans Maintenance >Streaming du menu de configuration.  
L'écran de configuration de la destination de connexion de lecture en transit s'affiche.
- 3 Définissez Size, Bit Rate, Type et les éléments en fonction de Type à l'écran.  
Pour les détails et les limites concernant les réglages, consultez « Réglages de lecture en transit » (page 82).
- 4 Sélectionnez Preset1 (ou Preset2, Preset3) défini aux étapes 1 et 2 dans Maintenance >Streaming >Preset Select du menu de configuration.

### [Remarques]

- La lecture en transit ne peut pas démarrer avec les réglages de menu suivants.
  - Lorsque Maintenance >Network >Setting dans le menu de configuration est réglé sur Off
  - Lorsque Maintenance >Network Client Mode >Setting dans le menu de configuration est réglé sur On
  - Lorsque Maintenance >Network >Setting dans le menu de configuration est réglé sur On, mais Maintenance >Network >Wi-Fi Mode est réglé sur Off et Maintenance >Network >Wired LAN est réglé sur Disable
- Au démarrage, le transfert du contenu vidéo ou audio actuel peut prendre plusieurs dizaines de secondes.
- Vous ne pouvez pas démarrer de lecture en transit lorsque vous lisez un plan en format SD.
- Si la destination de diffusion de lecture en transit n'est pas correctement réglée ou si le caméscope n'est pas connecté au réseau, le symbole « x » s'affiche sur l'écran comme indicateur de l'état de la lecture en transit.
- La lecture en transit en mode client réseau (page 78), la surveillance, l'enregistrement proxy et le transfert de fichiers ne sont pas disponibles après avoir activé le mode de lecture en transit.
- Le démarrage de la lecture en transit pendant la surveillance, l'enregistrement proxy et le transfert de fichiers provoque l'arrêt de la fonction correspondante.

## Arrêt de la lecture en transit

Réglez Maintenance >Streaming >Setting sur Off pour arrêter la lecture en transit.

Lorsque Streaming est activé (On), la lecture en transit peut également être arrêtée en appuyant sur le commutateur personnalisable auquel cette fonction a été attribuée.

Lorsque le caméscope est connecté à un dispositif via un LAN sans fil (page 64) ou à Internet par l'intermédiaire du mode Wireless LAN Station (page 66), vous pouvez également régler la destination de diffusion de lecture en transit et démarrer/arrêter la lecture en transit à partir du

## Début de la lecture en transit

- 1 Réglez Maintenance >Streaming >Setting du menu de configuration sur On.  
La lecture en transit démarre en fonction des réglages.  
Vous pouvez attribuer Streaming à un commutateur personnalisable. Pour les détails

# Lecture en transit de vidéos de haute qualité

La lecture en transit haute qualité à l'aide de la technologie Sony QoS est prise en charge en activant le mode client réseau et en se connectant au Connection Control Manager (CCM) d'une station réseau RX Sony (en option) ou de C3 Portal. Une lecture en transit stable, de meilleure qualité peut être réalisée à l'aide de réseaux multiples.

## [Remarques]

- Utilisez la version 1.18.2 ou ultérieure pour la station réseau RX.
- Pour une lecture en transit stable à l'aide de réseaux multiples, utilisez une ligne porteuse différente pour chaque réseau.
- Lors de l'utilisation de réseaux multiples, le débit binaire cible peut être dépassé selon la scène en cours de prise de vue.
- C3 Portal est un service Cloud fourni par Sony. Une inscription est requise pour utiliser ce service. C3 Portal n'est pas fourni dans certaines régions. Pour plus de détails sur les zones dans lesquelles le service est fourni, rendez-vous sur le site suivant : <https://www.c3p.sony.net>  
En outre, consultez les sites suivants pour connaître la politique de confidentialité de C3 Portal.
  - Modalités de service [https://www.c3p.sony.net/site/tos\\_eu.html](https://www.c3p.sony.net/site/tos_eu.html)
  - Politique de confidentialité de C3 Portal [https://www.c3p.sony.net/site/c3p\\_privacy\\_policy.html](https://www.c3p.sony.net/site/c3p_privacy_policy.html)
  - Politique de confidentialité de Professional ID <https://www.pro-id.sony.net/#/privacyPolicy>
- Pour plus de détails, contactez un représentant commercial Sony Professional.

**1** Connectez le caméscope au réseau. Pour les détails, consultez « Connexion de dispositifs à l'aide du LAN sans fil » (page 64) et « Connexion à Internet » (page 68).

**2** Configurez les réglages réseau de la destination à laquelle vous souhaitez vous connecter dans Maintenance >Network Client Mode >Preset 1, Preset 2 ou Preset 3 dans le menu de configuration. Vous pouvez enregistrer les réglages réseau d'une destination à laquelle vous connecter en tant que réglage prédéfini sous Preset 1, Preset 2 et Preset 3.

Élément	Description
CCM Address	Saisissez l'adresse IP du CCM pour effectuer la connexion. (Nom de l'hôte ou adresse IP)
CCM Port	Saisissez le numéro de port du CCM pour effectuer la connexion.
User Name	Saisissez le nom d'utilisateur.
Password	Saisissez le mot de passe. Le mot de passe saisi est affiché sous forme d'astérisques. Les caractères saisis sont visibles lorsque vous appuyez sur la touche SHIFT.
NCM with Proxy	Permet d'activer/désactiver l'enregistrement proxy lors de la connexion avec un CCM.
Camera Control	Permet d'activer/désactiver le contrôle de la caméra lorsqu'un CCM est connecté.
Camera Setting	Permet d'activer/désactiver la manipulation d'un fichier ALL lorsqu'un CCM est connecté.

## [Remarques]

- Pour régler le mode client réseau, des valeurs doivent être saisies pour tous les éléments.
- Régler Maintenance >Network Client Mode >Preset 1, Preset 2 ou Preset 3 >NCM with Proxy sur Enable dans le menu de configuration permet d'activer l'enregistrement proxy même lorsque le mode client réseau est activé. Pour activer le réglage NCM with Proxy, réglez Operation >Proxy Recording Mode >Setting dans le menu de configuration sur On.
- Si Maintenance >Network Client Mode >Preset 1, Preset 2 ou Preset 3 >NCM with Proxy est réglé sur Disable dans le menu de configuration, l'enregistrement proxy s'arrête si le mode client réseau est réglé sur On pendant l'enregistrement. Si l'enregistrement du fichier original est continu, réglez les deux sur Off pour redémarrer l'enregistrement proxy.
- Si Operation >Proxy Recording Mode >Proxy File >Size dans le menu de configuration est réglé sur HD Auto(9Mbps) ou HD Auto(6Mbps), NCM with Proxy ne peut pas être activé. Si HD Auto(9Mbps) ou HD Auto(6Mbps) est réglé après avoir réglé NCM with Proxy sur Enable, le

réglage est conservé, mais l'enregistrement proxy n'est pas effectué.

**3** Sélectionnez un des noms de réglages prédéfinis, celui choisi en étape 1 dans Maintenance >Network Client Mode >Preset Select dans le menu de configuration.

**4** Réglez Maintenance >Network Client Mode >Setting dans le menu de configuration sur On.

Le mode client réseau est activé, et le caméscope se connecte à la station réseau RX ou à C3 Portal.

La lecture en transit démarre en réponse au fonctionnement de la station réseau RX. Un fichier ALL peut également être enregistré/chargé à l'aide de la télécommande de l'unité avec la station réseau RX.

Pour les détails sur le fonctionnement, reportez-vous au mode d'emploi de la station réseau RX ou au Manuel d'aide de C3 Portal. Vous pouvez attribuer le réglage du mode client réseau (On/Off) à un commutateur personnalisable. Pour les détails sur l'attribution, consultez « Attribution de fonctions aux commutateurs personnalisables » (page 130).

## [Remarques]

- Il est impossible de passer en mode client réseau pendant la lecture en transit normale (page 77).
- Après le passage au mode client réseau, la lecture en transit normale (page 77) et la surveillance sont disponibles.
- Le passage au mode client réseau pendant la surveillance arrêtera la surveillance.
- Le transfert de fichiers n'est pas pris en charge pendant la lecture en transit en mode client réseau. Le transfert de fichiers est pris en charge après l'arrêt de la lecture en transit.
- Si la lecture en transit en mode client réseau est lancée pendant le transfert de fichiers, le transfert de fichiers s'arrête. Le transfert de fichiers redémarre après l'arrêt de la lecture en transit.
- Les débits binaires de lecture en transit disponibles qui peuvent être configurés avec la station réseau RX sont

limités aux indications suivantes, en fonction du format d'enregistrement proxy.

- Si le format d'enregistrement proxy est de 1280x720 9Mbps/6Mbps, le débit binaire de lecture en transit est réglé sur 1 Mbps ou inférieur.
- Si le format d'enregistrement proxy est de 640x360 3Mbps, le débit binaire de lecture en transit est réglé sur 3 Mbps ou inférieur.
- Le format proxy ne peut pas être modifié en mode client réseau. Pour modifier le format, réglez d'abord Network Client Mode sur Off.
- Le mode client réseau ne peut pas être réglé sur On lorsque Maintenance >Network >Modem Remote est réglé sur On dans le menu.

## Transfert de fichiers en mode client réseau

Vous pouvez transférer des fichiers vers un serveur défini par un CCM en connectant le caméscope en mode client réseau au CCM d'une station réseau RX ou de C3 Portal.

**1** Sélectionnez les fichiers que vous souhaitez transférer.

- Pour transférer un enregistrement proxy : Suivez les étapes 1 à 5 dans « Transfert des fichiers proxy à l'aide du menu Web » (page 73).
- Pour transférer des fichiers originaux : Suivez les étapes 1 à 6 dans « Transfert des fichiers originaux à l'aide du menu Web » (page 74).

**2** Tapez sur [Transfer]. « NCM: RX Server » s'affiche comme destination. Définissez « NCM: RX Server » comme destination.

**3** Tapez sur [Transfer]. Transférez les fichiers sélectionnés vers le serveur spécifié au démarrage de CCM.

## [Remarque]

La destination peut également être réglée sur « NCM: RX Server » si le mode client réseau n'est pas activé. Dans ce cas, le transfert est mis en attente puis le transfert vers le serveur spécifié sur le CCM démarre après la connexion au CCM en mode client réseau.

# Utilisation de la commande à distance Wi-Fi

Vous pouvez accéder à la commande à distance Wi-Fi intégrée dans le caméscope à partir d'un smartphone, d'une tablette ou de tout autre dispositif par l'intermédiaire d'une connexion LAN sans fil.

L'utilisation de la commande à distance Wi-Fi vous permet de commander le caméscope à distance. Ceci vous permet de lancer/arrêter l'enregistrement ou de configurer les réglages à distance et est également utile dans des circonstances dans lesquelles le caméscope est positionné à distance ou monté sur une grue, par exemple.

## Affichage de la commande à distance Wi-Fi

L'écran Wi-Fi remote est automatiquement redimensionné pour s'adapter à la taille de l'écran du dispositif connecté.

- 1 Connectez le caméscope à Internet à l'aide des procédures indiquées sous « Connexion de dispositifs à l'aide du LAN sans fil » (page 64) et « Connexion à Internet » (page 68).
- 2 Lancez un navigateur sur le dispositif et saisissez « [http://<IP\\_address>/rm.html](http://<IP_address>/rm.html) » dans la barre d'URL, où « <IP\_address> » est l'adresse IP du caméscope (Maintenance >Network >IP Address (Wireless) dans le menu de configuration).  
Par exemple, si l'adresse IP est 192.168.1.1, saisissez « <http://192.168.1.1/rm.html> » dans la barre d'URL.
- 3 Saisissez le nom d'utilisateur et le mot de passe (Maintenance >Access Authentication (page 121) dans le menu de configuration) sur l'écran du navigateur.  
Quand la connexion est réussie, l'écran Wi-Fi

Remote s'affiche sur le dispositif. Vous utilisez l'écran Wi-Fi Remote pour commander le caméscope. Vous pouvez désactiver le fonctionnement de la touche REC en faisant glisser le bouton Lock vers la droite sur l'écran. Vous pouvez également afficher la commande à distance Wi-Fi à l'aide de [Cam Remote Control] (page 81) du menu Web.

### [Remarques]

- Pour afficher la page pour un smartphone, remplacez « rm.html » par « rms.html » dans l'URL. Pour afficher la page pour une tablette, remplacez « rm.html » par « rmt.html » dans l'URL. Quand « rm.html » est saisi, la page s'affiche automatiquement sur le dispositif correspondant. Cependant, la page appropriée peut ne pas être affichée, en fonction du dispositif.
- L'écran Wi-Fi Remote peut ne pas correspondre aux réglages du caméscope dans les circonstances suivantes. Si ceci se produit, rechargez la fenêtre du navigateur.
  - Si le caméscope est remis en marche alors qu'il est connecté
  - Si le caméscope est utilisé directement alors qu'il est connecté
  - Si le dispositif a été reconnecté
  - Si les touches avance/recul du navigateur ont été utilisées
- La commande à distance Wi-Fi peut ne pas fonctionner si la force du signal sans fil devient faible.

## Ecran Wi-Fi Remote (smartphones)

### Ecran Main

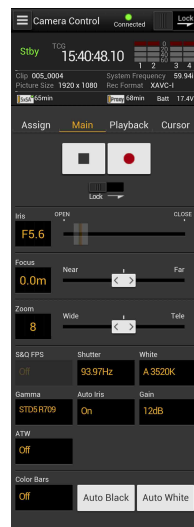

- Affichage de l'état
- Réglages de prise de vue  
Iris, Focus, Zoom, S&Q FPS, Shutter, White, Gamma, Auto Iris, Gain, ATW, Color Bars, Auto Black, Auto White

### Ecran Playback

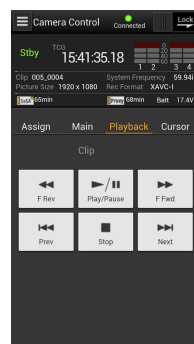

- Affichage de l'état
- Touches de commande de lecture  
F Rev, Play/Pause, F Fwd, Prev, Stop, Next

## Ecran Cursor

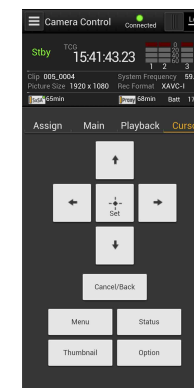

- Indicateurs d'état
- Touches de commande de curseur, affichage de menu/d'état  
Haut, gauche, Set, droite, bas, Cancel/Back, Menu, Status, Thumbnail, Option (SHIFT + SET)

## Ecran Assign

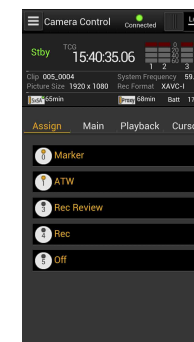

- Affichage de l'état
- Commutateurs personnalisables  
Commutateur personnalisable 0, 1, 3, 4, 5

## Ecran Wi-Fi Remote (tablettes)

### Ecran Main

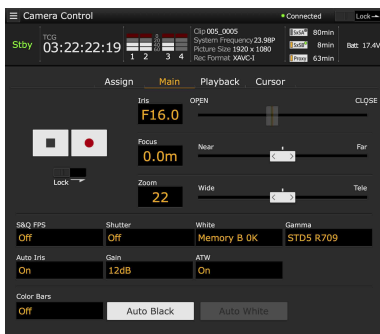

- Affichage de l'état
- Commutateurs personnalisables
- Commutateur personnalisable 0, 1, 3, 4, 5
- Réglages de prise de vue  
S&Q FPS, Shutter, White, Gamma, Auto Iris, Gain, ATW,  
Color Bars, Auto Black, Auto White

### Ecran Playback

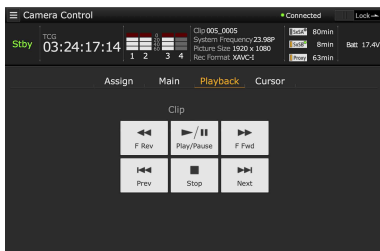

- Affichage de l'état
- Touches de commande de lecture  
F Rev, Play/Pause, F Fwd, Prev, Stop, Next

### Ecran Cursor

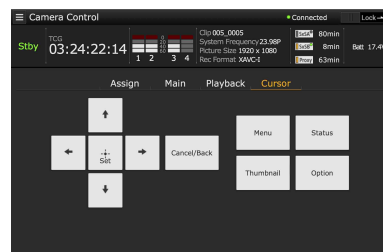

- Affichage de l'état
- Touches de commande de curseur, affichage de menu/  
d'état  
Haut, gauche, Set, droite, bas, Cancel/Back, Menu, Status,  
Thumbnail, Option (SHIFT + SET)

### Ecran Assign

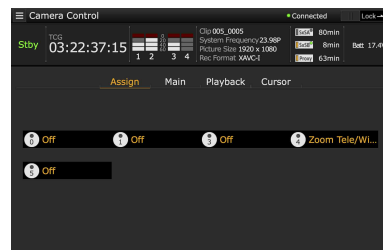

- Commutateurs personnalisables
- Commutateur personnalisable 0, 1, 3, 4, 5



# Configuration depuis le menu Web

Le menu Web du caméscope s'affiche quand le caméscope est commandé à partir d'un navigateur sur un dispositif connecté à l'aide d'une connexion LAN sans fil. A l'aide du menu Web, vous pouvez configurer des réglages liés aux fonctions sans fil, transférer des fichiers et effectuer d'autres actions.

## Affichage du menu Web

- 1 Connectez le caméscope à Internet à l'aide des procédures indiquées sous « Connexion de dispositifs à l'aide du LAN sans fil » (page 64) et « Connexion à Internet » (page 68).
- 2 Lancez un navigateur sur le dispositif et saisissez « http://192.168.1.1:8080/index.html » dans la barre d'URL. L'écran de saisie de nom d'utilisateur et de mot de passe s'affiche.
- 3 Saisissez un nom d'utilisateur et un mot de passe, puis sélectionnez [OK]. Pour le nom d'utilisateur et le mot de passe pour l'authentification d'accès, reportez-vous à Maintenance >Access Authentication (page 121) dans le menu de configuration.

## Menu de configuration

Lancez un navigateur sur le dispositif et saisissez « http://<IP\_address>:8080 » dans la barre d'URL, où « <IP\_address> » est l'adresse IP du caméscope (Maintenance >Network >IP Address dans le menu de configuration) pour afficher l'écran Media Info >SD Card du caméscope. Tapez sur  en haut à gauche de l'écran de menu Web pour afficher les menus de configuration. Tapez sur l'élément que vous souhaitez configurer.

Le menu possède les éléments suivants : Settings, Media Info, Job List et Cam Remote Control.

## Settings

Utilisé pour configurer le caméscope. Cet écran dispose des commandes suivantes.

Élément	Description	Consultez
Wireless Module >Streaming Format	Réglages du format de lecture en transit	Réglages du format de lecture en transit (page 81)
Wireless Module >Proxy Format	Réglages de format de proxy	Réglages de format de proxy (page 82)
Wireless Module >System Settings	Charge le certificat Network Client Mode Settings (exécuté en utilisant le bouton Load de Load Certification)	Réglages du système (page 83)
Wireless LAN >Station Settings	Réglages de LAN sans fil	Réglages Wireless LAN Station (page 83)
Wireless LAN >Status	Etat des réglages LAN sans fil	Vérification des réglages de LAN sans fil (page 83)
Wired LAN >Wired LAN Settings	Réglages de LAN filaire	Réglages de LAN filaire (page 84)
Wired LAN >Status	Etat des réglages de LAN filaire	Vérification des réglages de LAN filaire (page 84)
Upload Settings	Réglages de transfert	Réglages de transfert (Upload) (page 84)

## Media Info

Permet d'afficher les informations relatives au support et est utilisé pour sélectionner des fichiers à transférer à partir d'un support particulier.

- SD Card : support inséré dans le logement pour carte PROXY SD du caméscope.

Double-cliquer sur un fichier permet de commencer la lecture du fichier sélectionné.

### [Remarque]

Il est possible que la lecture ne soit pas prise en charge, en fonction du système d'exploitation du dispositif terminal utilisé et de la version du navigateur. Si cela se produit, utilisez « Content Browser Mobile ».

- Slot A : support inséré dans le logement de carte A du caméscope
- Slot B : support inséré dans le logement de carte B du caméscope

## Job List

Permet d'afficher l'écran Job List pour la gestion des transferts de fichiers (page 85).

## Cam Remote Control

Permet d'afficher l'écran Wi-Fi remote control (page 79).

## OSS Information

Permet d'afficher les informations des droits d'auteur.

## Réglages du format de lecture en transit

Vous pouvez configurer la lecture en transit pour la surveillance par des dispositifs, et régler le format et la destination de diffusion de la lecture en transit pour une lecture en transit via Internet ou le réseau local.

## Video

- AVC/H.264 Main Profile, 4:2:0 Long GOP
- La taille est sélectionnée dans les réglages suivants.

## Audio

- Compression AAC-LC
- Fréquence d'échantillonnage : 48 kHz
- Débit binaire : 128 kbps pour le stéréo

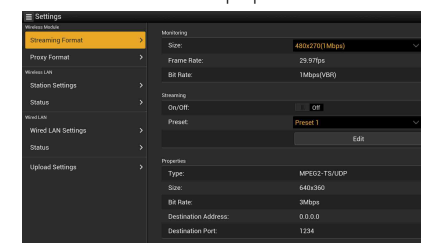

## Réglages de surveillance

Vous pouvez faire le réglage par dispositif du format pour la surveillance.

Élément	Description	Réglage
Monitoring Size	Permet de régler la taille de la vidéo et le débit binaire pour la surveillance.	480x270(1Mbps)/480x270(0.5Mbps)
Monitoring Frame Rate	Affiche la fréquence d'images vidéo pour la surveillance.	23.98fps/25fps/29.97fps/50fps/59.94fps
Monitoring Bit Rate	Affiche le débit binaire vidéo pour la surveillance.	1Mbps(VBR)/0.5Mbps(VBR)

### [Remarques]

- Le débit binaire est une valeur moyenne qui peut parfois être dépassée.



- Une fréquence d'images vidéo de 24 fps n'est pas prise en charge.
- 640x360 (3 Mbps (VBR)) n'est pas pris en charge pour Monitoring Size.

## Réglages de lecture en transit

Vous pouvez régler le format et la destination de diffusion pour la lecture en transit. Vous pouvez prédéfinir jusqu'à trois réglages.

Élément	Description	Réglage
On/Off	Active/désactive la diffusion de lecture en transit.	On/Off
Preset	Sélectionne le préréglage de Preset 1 à Preset 3. Vous pouvez modifier un préréglage en sélectionnant Edit.	Preset1/Preset2/ Preset3
Type	Sélectionne le type de vidéo pour la lecture en transit.	MPEG-2 TS/UDP/ MPEG-2 TS/ RTP
Size	Règle la taille de vidéo pour la lecture en transit. Lorsque HD Auto est sélectionné, la taille est réglée sur 1920x1080 ou 1280x720, en fonction du réglage du format d'enregistrement enregistré sur la carte mémoire SxS ou du format du plan à lire.	HD Auto/ 1280x720/ 640x360/ 480x270/ 320x180

Élément	Description	Réglage
Bit Rate	Règle le débit binaire de vidéo pour la lecture en transit. Le débit binaire à sélectionner varie en fonction du réglage de Size.	9Mbps/6Mbps/ 3Mbps/2Mbps/ 1Mbps/0.5Mbps/ 0.3Mbps(Mono L)/ 0.3Mbps(Mono R)/ 0.2Mbps(Mono L)/ 0.2Mbps(Mono R)
Destination Address	Saisissez l'adresse du serveur de destination de la diffusion pour les données de lecture en transit.	Nom de l'hôte ou adresse IP
Destination Port	Saisissez le numéro de port du serveur de destination de la diffusion utilisé pour la lecture en transit.	1 à 65535
Audio Channel Select	Sélectionne les canaux audio pour la sortie de lecture en transit.	Ch-1 & Ch-2/ Ch-3 & Ch-4

### [Remarques]

- Lorsque Streaming est réglé sur On, la fonction de surveillance ne peut pas être utilisée.
- Les données audio/vidéo sont transmises en l'état via Internet. De ce fait, les données peuvent éventuellement être exposées à des tiers. Vérifiez toujours que la destination de diffusion peut recevoir les données de lecture en transit. Les données peuvent être non intentionnellement envoyées au mauvais destinataire si l'adresse ou d'autres réglages ne sont pas correctement configurés.
- Il se peut que certains plans ne soient pas lus, selon l'état du réseau.
- La qualité de l'image peut être altérée lors de scènes comprenant des mouvements excessifs.
- Il se peut que tous les plans ne soient pas lus lorsque la taille de lecture en transit est grande et que le débit binaire est faible. Pour y remédier, sélectionnez une taille plus petite pour le réglage Size.
- Si un réseau avec une bande passante de moins de 500 Kbps est utilisé, la taille et le débit binaire sont définis

comme suit.

- Lorsque Size est de 480x270, Bit Rate est réglé sur 0.3Mbps(Mono L), 0.3Mbps(Mono R), 0.2Mbps(Mono L) ou 0.2Mbps(Mono R).
  - Lorsque Size est de 320x180, Bit Rate est réglé sur 0.2Mbps(Mono L) ou 0.2Mbps(Mono R).
- Lorsque cela se produit, la vidéo est réglée sur une fréquence d'images de 10 fps, et l'audio est réglé sur une fréquence d'échantillonnage de 48 kHz et un débit binaire de 56 Kbps.
- Lorsque Bit Rate est de 0.3Mbps(Mono L) ou 0.2Mbps(Mono L), Audio Channel Select >Ch-1 & Ch-2 est réglé sur Ch-1 ou Ch-3 & Ch-4 est réglé sur Ch-3. Lorsque Bit Rate est de 0.3Mbps(Mono R) ou 0.2Mbps(Mono R), Audio Channel Select >Ch-1 & Ch-2 est réglé sur Ch-2 ou Ch-3 & Ch-4 est réglé sur Ch-4.

## Réglages de format de proxy

Vous pouvez régler le format du fichier proxy enregistré sur la carte SD du caméscope.

### Vidéo

- Proxy XAVC (AVC/H.264 Main Profile, 4:2:0 Long GOP)
- La taille est sélectionnée dans les réglages suivants.

### Audio

- Compression AAC-LC
- Fréquence d'échantillonnage : 48 kHz
- Débit binaire : 128 kbps pour le stéréo

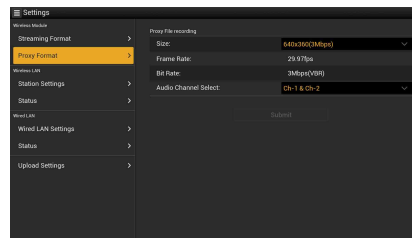

Élément	Description	Réglage
Proxy File recording >Size	Permet de régler la taille de la vidéo et le débit binaire pour les fichiers proxy.	HD Auto(9Mbps)/ HD Auto(6Mbps)/ 1280x720(9Mbps)/ 1280x720(6Mbps)/ 640x360(3Mbps)/ 480x270(1Mbps)/ 480x270(0.5Mbps)
Proxy File recording >Frame Rate	Affiche la fréquence d'images vidéo pour les fichiers proxy.	23.98fps/ 25fps/ 29.97fps/ 50fps/ 59.94fps
Proxy File recording >Bit Rate	Affiche le débit binaire de la vidéo pour les fichiers proxy.	9Mbps(VBR)/ 6Mbps(VBR)/ 3Mbps(VBR)/ 1Mbps(VBR)/ 0.5Mbps(VBR)
Proxy File recording >Audio Channel Select	Définit le canal audio à enregistrer pour les données proxy.	Ch-1 & Ch-2/ Ch-3 & Ch-4

### [Remarques]

- Le débit binaire est une valeur moyenne qui peut parfois être dépassée.
- Une fréquence de 24 fps n'est pas prise en charge.
- Lorsque HD Auto est sélectionné pour Size dans les réglages du format proxy, le format proxy est défini en fonction du réglage du format d'enregistrement enregistré sur la carte mémoire SxS ou du format du plan à lire.
- Les fichiers proxy enregistrés avec Size réglé sur HD Auto dans les réglages du format proxy peuvent ne pas être lus dans un navigateur ou Content Browser Mobile. Insérez les cartes SD pour l'enregistrement de fichiers proxy directement dans un ordinateur pour lire les fichiers.

## Réglages du système

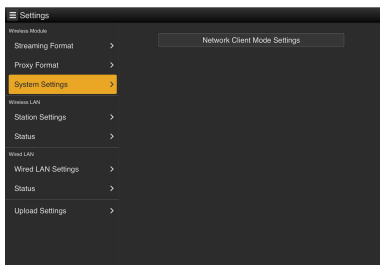

Utilisé pour charger le certificat Network Client Mode Settings.

## Réglages du mode client réseau

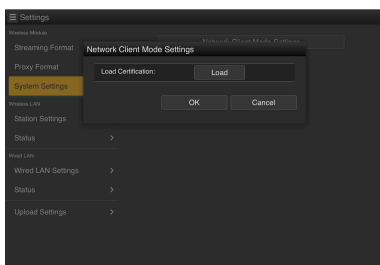

- Load Certification : touche Load  
Saisissez le certificat CCM « CCM\_certification.pem » à charger dans le répertoire racine de la carte SD au préalable. Pour plus de détails concernant les certificats CCM, contactez un représentant commercial Sony Professional.

## Réglages Wireless LAN Station

Utilisez cet écran pour réaliser les réglages de connexion du caméscope à un LAN sans fil.

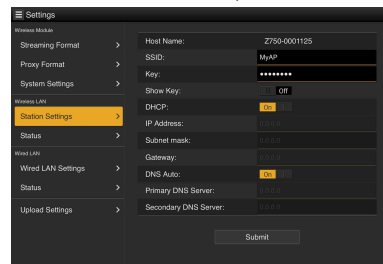

Élément	Description
Host Name	Nom du caméscope (peut être modifié)
SSID	Permet d'afficher le SSID sélectionné sous [Access Point].
Key	Saisissez le mot de passe pour le point d'accès.
Show Key	Lorsque réglé sur On, les caractères saisis sont affichés.
DHCP	Permet d'activer/désactiver le DHCP. Lorsque cette fonction est réglée sur [On], une adresse IP est automatiquement attribuée au caméscope. Pour saisir manuellement l'adresse IP du caméscope, réglez cette fonction sur [Off].
IP Address	Permet de saisir l'adresse IP du caméscope. Activé uniquement lorsque DHCP est [Off].
Subnet mask	Permet de saisir le masque de sous-réseau du caméscope. Activé uniquement lorsque DHCP est [Off].
Gateway	Permet de saisir la passerelle pour le point d'accès. Activé uniquement lorsque DHCP est [Off].

Élément	Description
DNS Auto	Obtient automatiquement l'adresse DNS. Lorsque le réglage est sur On, l'adresse du serveur DNS est obtenue automatiquement.
Primary DNS Server	Saisissez le serveur DNS primaire pour le point d'accès. Activé uniquement lorsque DNS Auto est [Off].
Secondary DNS Server	Saisissez le serveur DNS secondaire pour le point d'accès. Activé uniquement lorsque DNS Auto est [Off].
Submit	Permet d'appliquer les réglages LAN sans fil.

## Connexion à un point d'accès en mode station sans utiliser la fonction WPS

- 1 Connectez le caméscope et le dispositif à l'aide du mode de point d'accès (page 65).
- 2 Configurez les réglages sur l'écran Station Settings.  
Configurez les réglages pour qu'ils correspondent aux réglages de la connexion de point d'accès.  
*Pour de plus amples informations concernant les réglages de point d'accès, reportez-vous au mode d'emploi du point d'accès.*
- 3 Tapez sur [Submit].  
Les réglages spécifiés sont appliqués.
- 4 Sélectionnez Maintenance > Network > Wi-Fi Mode dans le menu de configuration.
- 5 Tournez le bouton MENU pour sélectionner [Wi-Fi Station], puis appuyez sur le bouton. Cette étape permet de connecter le

caméscope au point d'accès en mode station. Passez à l'étape 9 sous « Connexion à un point d'accès à l'aide de la fonction WPS » (page 67) pour accéder au caméscope à partir du dispositif.

## Vérification des réglages de LAN sans fil

Utilisez l'onglet Wireless LAN > Status pour surveiller l'état du LAN sans fil. Les réglages affichés varient en fonction du mode LAN sans fil du caméscope.

## Mode Access Point

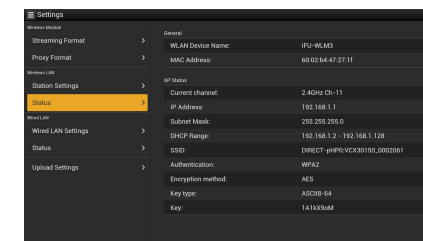

## Mode Station

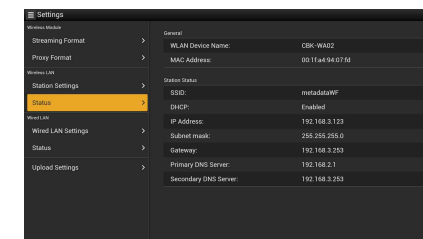

## Réglages de LAN filaire

Utilisez cet écran pour réaliser les réglages de connexion du caméscope à un LAN filaire.

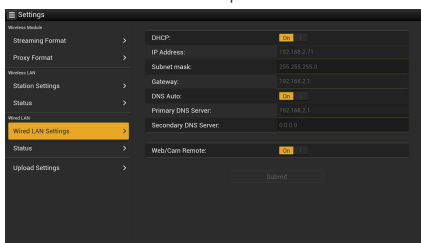

Elément	Description
DHCP	Permet d'activer/désactiver le DHCP. Lorsque cette fonction est réglée sur [On], une adresse IP est automatiquement attribuée au caméscope. Pour saisir manuellement l'adresse IP du caméscope, réglez cette fonction sur [Off].
IP Address	Permet de saisir l'adresse IP du caméscope. Activé lorsque DHCP est [Off].
Subnet mask	Permet de saisir le masque de sous-réseau du caméscope. Activé lorsque DHCP est [Off].
Gateway	Permet de saisir la passerelle pour le point d'accès. Activé lorsque DHCP est [Off].
DNS Auto	Obtient automatiquement l'adresse DNS. Lorsque le réglage est sur On, l'adresse du serveur DNS est obtenue automatiquement.
Primary DNS Server	Saisissez le serveur DNS primaire du routeur. Activé lorsque DNS Auto est [Off].

Elément	Description
Secondary DNS Server	Saisissez le serveur DNS secondaire du routeur. Activé lorsque DNS Auto est [Off].
Web/Cam Remote	Active/désactive l'accès au menu Web du caméscope et à la commande à distance Wi-Fi. Lorsque le réglage est sur On, l'accès est autorisé.
Submit	Configure les réglages du LAN filaire.

### [Remarque]

Afin d'empêcher tout accès non autorisé depuis Internet, il est recommandé de régler Web/Cam Remote sur On uniquement quand le réseau LAN filaire n'est pas connecté à Internet. Lorsque vous vous connectez à Internet, assurez-vous que la connexion réseau se fait via un réseau sécurisé avant utilisation.

## Vérification des réglages de LAN filaire

Utilisez l'onglet Wired LAN >Status pour surveiller l'état du LAN filaire.

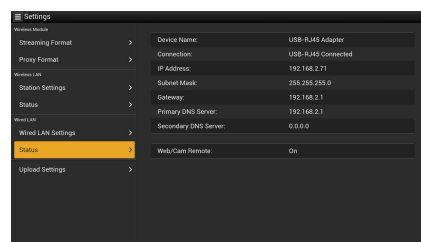

## Réglages de transfert (Upload)

Vous pouvez enregistrer et configurer des serveurs pour transférer des fichiers proxy ou des fichiers originaux enregistrés sur le caméscope.

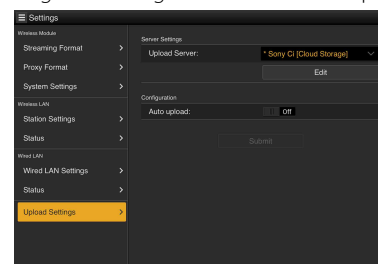

## Transfert automatique ON/OFF

Si [Auto upload] est [On] et qu'une connexion Internet existe, les fichiers proxy sont automatiquement transférés vers le serveur par défaut spécifié sur l'onglet Upload Settings à la fin de l'enregistrement.

« Sony Ci », « NCM: RX Server », « Server Settings1 », « Server Settings2 » et « Server Settings3 » sont enregistrés comme serveurs de destination de transfert. La valeur par défaut est « Sony Ci ». « Sony Ci » est le service de Media Cloud Services fourni par Sony. Vous pouvez transférer des fichiers vers le service de cloud « Sony Ci ».

### [Remarques]

- Il est possible que le service ne soit pas disponible dans certaines régions.
- Un abonnement est nécessaire afin d'utiliser le service de cloud « Sony Ci ». Pour plus de détails, consultez [www.sonymcs.com/wireless](http://www.sonymcs.com/wireless).  
Pour plus de détails sur la politique de confidentialité de Sony Ci, visitez les sites suivants.
  - Modalités de service <https://www.sonymcs.com/terms/>
  - Politique d'utilisation <https://www.sonymcs.com/use/>
  - Politique de confidentialité <https://www.sonymcs.com/privacy/>
- Le nom du dossier de destination du transfert est spécifié dans [Destination Directory]. S'il n'est pas spécifié, un nom de dossier où figure la date actuelle est utilisé. Pour

modifier le réglage, reportez-vous à « Pour changer les réglages enregistrés de serveur » (page 85).

Utilisez la procédure suivante pour vous enregistrer auprès de « Sony Ci ». Pour plus de détails sur l'enregistrement, consultez [www.SonyMCS.com/wireless](http://www.SonyMCS.com/wireless).

- Vérifiez que « Sony Ci » est affiché sur l'onglet [Upload Settings], puis cliquez sur [Edit]. L'écran de configuration « Sony Ci » s'affiche.

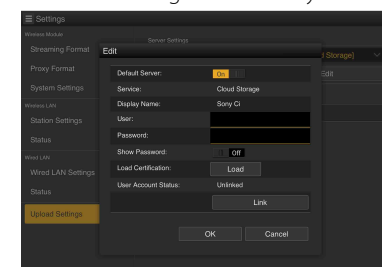

- Saisissez un nom d'utilisateur dans User, et un mot de passe dans Password. Les caractères saisis sont visibles lorsque Show Password est On.

Load Certification : touchez Load  
Saisissez le certificat Ci « Ci\_certification.pem » à charger dans le répertoire racine de la carte SD au préalable. Pour plus de détails sur les certificats Ci, contactez un représentant commercial Sony Professional.

- Tapez sur [Link].  
Un message d'achèvement apparaît au bout d'un instant.  
[Link] associe l'utilisateur au caméscope. Une connexion Internet est nécessaire pour utiliser [Link].

- Tapez sur [OK].  
Après que vous vous êtes enregistré auprès de « Sony Ci », [Unlink] s'affiche sur l'écran Settings. Tapez sur [Unlink] pour libérer le

compte utilisateur et permettre à d'autres comptes d'utilisateur de se connecter au caméscope.

## Pour enregistrer un serveur de destination

Vous pouvez sélectionner « Server Settings1 », « Server Settings2 » ou « Server Settings3 » (enregistrés dans Upload Server) comme serveur de destination.

Sélectionnez les réglages du serveur, appuyez sur Edit et configurez les informations du serveur sur l'écran d'affichage (ci-dessous).

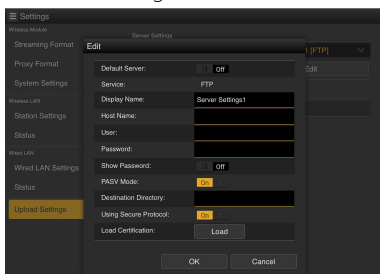

Après avoir spécifié les réglages, tapez sur [OK] pour appliquer les réglages. Tapez sur [Cancel] pour supprimer les réglages.

Élément	Description
Default Server	Réglez ce mode sur [On] pour régler le serveur de destination de fichiers par défaut. (Affiché en haut de la liste de serveurs pour les transferts de fichiers.)
Display Name	Saisissez le nom du serveur à afficher dans la liste.
Service	Permet d'afficher le type de serveur. FTP : serveur FTP
Host Name	Saisissez l'adresse du serveur.  [Remarque] Si un autre numéro de port que le numéro de port par défaut 21 est utilisé, ajoutez un signe deux-points et le numéro de port à la fin de l'adresse (par exemple, « :123 »).

Élément	Description
User	Saisissez le nom d'utilisateur.
Password	Saisissez le mot de passe.
Show Password	Lorsque réglé sur On, les caractères saisis sont affichés.
PASV Mode	Activez/désactivez le mode PASV.
Destination Directory	Spécifiez le répertoire de destination.

### [Remarque]

Si un caractère non valide est saisi dans le nom du répertoire, le répertoire n'est pas créé et les fichiers sont transférés au niveau supérieur du répertoire de destination de transfert par défaut.

Using Secure Protocol	Permet d'établir l'utilisation ou non d'un FTP sécurisé.
Load Certification	Permet de charger un certificat CA intermédiaire. Affiché lorsque Using Secure Protocol est réglé sur On.

### [Remarques]

- La communication via FTP n'est pas cryptée. L'utilisation du FTPS est recommandée.
- Un certificat CA intermédiaire contenant un certificat racine est requis.
- Le certificat à charger doit être au format PEM et doit être enregistré dans le répertoire racine de la carte SD avec « certification.pem » comme nom de fichier.

### [Remarque]

La communication via FTP n'est pas cryptée. L'utilisation du FTPS est recommandée.

## Pour changer les réglages enregistrés de serveur

Sélectionnez le serveur dont vous souhaitez modifier les réglages sur l'écran Upload Settings, puis tapez sur [Edit]. Changez le réglage sur l'écran de configuration affiché.

Pour de plus amples informations concernant les éléments, reportez-vous à « Pour enregistrer un serveur de destination ».

## Surveillance du transfert de fichiers (Job List)

Vous pouvez surveiller l'état du transfert de fichiers, gérer les fichiers dans la liste de fichiers à transférer et lancer/arrêter les transferts de fichiers.

Le caméscope prend en charge la fonction FTP resume (pour reprendre le transfert de fichiers si celui-ci s'interrompt).

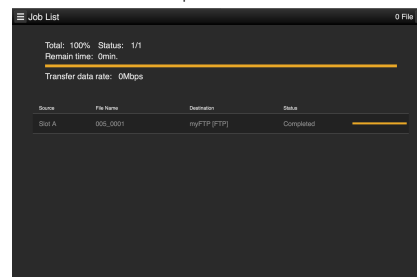

Élément	Description
Total	Etat d'avancement du transfert de tous les fichiers
Status	Etat d'avancement du fichier en cours de transfert
Remain time	Temps de transfert restant prévu
Transfert data rate	Débit de transfert

## Pour arrêter/relancer le transfert de fichiers ou supprimer un fichier de la liste de transfert

- 1 Sélectionnez un fichier.
- 2 Tapez sur  en haut à droite de l'écran. Sélectionnez un élément de menu.

- Abort selected : permet d'arrêter le transfert de fichiers.
- Delete from list : permet de supprimer le fichier de la liste de transfert.
- Start selected : permet de lancer le transfert de fichiers.
- Select All : permet de sélectionner tous les fichiers de la liste.
- Clear completed : permet de supprimer tous les fichiers qui ont été transférés à partir de la liste.

## Dépannage lors du chargement du certificat

Symptôme	Solution
« Invalid certification file. » apparaît.	Le certificat chargé n'est pas valide. Vérifiez le certificat.
« Certification file not found. » apparaît.	Vérifiez que le nom de fichier du certificat est correct.

# Fonctions de réseau prises en charge et restrictions de fonctionnement

## Fonctions réseau et réglages de connexion réseau

Les fonctions réseau et les réglages de connexion réseau correspondants pris en charge (réglages Maintenance >Network >Wi-Fi Mode, Modem, et Wired LAN) sont indiqués ci-dessous. Pour activer les fonctions réseau, réglez Maintenance >Network >Setting dans le menu de configuration sur On.

Fonction réseau	Maintenance >Network >Wi-Fi Mode			Maintenance >Network >Modem		Maintenance >Network >Wired LAN dans le menu de configuration	
	Wi-Fi Access Point	Wi-Fi Station	Off	On	Off	Enable	Disable
Enregistrement proxy <sup>1)</sup> (page 58)	Oui	Oui	Oui	Oui	Oui	Oui	Oui
Lecture proxy (page 81)	Oui <sup>2)</sup>	Oui <sup>2)</sup>	Non	Non	Non	Oui <sup>2)</sup>	Non
Transfert de fichiers (page 73)	Non	Oui <sup>2)</sup>	Non	Oui <sup>2)</sup>	Non	Oui <sup>2)</sup>	Non
Transmission de lecture en transit (page 77)	Non	Oui	Non	Oui	Non	Oui	Non
Surveillance (page 81)	Oui <sup>2)</sup>	Oui <sup>2)</sup>	Non	Non	Non	Oui <sup>2)</sup>	Non
Mode client réseau (page 78)	Non	Oui	Non	Oui	Non	Oui	Non
Télécommande du caméscope (page 79)	Oui <sup>2)</sup>	Oui <sup>2)</sup>	Non	Non	Non	Oui <sup>2)</sup>	Non

1) L'enregistrement proxy est activé quand Operation >Proxy Recording Mode >Setting dans le menu de configuration est réglé sur On.

2) Prise en charge des fonctions des dispositifs connectés au réseau et du caméscope.

## Restrictions de l'usage simultané des fonctions réseau

Les restrictions suivantes s'appliquent à l'usage simultané des fonctions réseau.

Connexion LAN sans fil	Connexion LAN filaire	Fonctionnement
Aucun	Désactivé	Fonction Network arrêtée
Module USB LAN sans fil	Désactivé	Module USB LAN sans fil en fonctionnement
Modem USB 3G/4G/LTE	Désactivé	Modem USB 3G/4G/LTE en fonctionnement
Aucun	Activé	LAN filaire en fonctionnement
Module USB LAN sans fil	Activé	Module USB LAN sans fil et LAN filaire en fonctionnement <sup>1)</sup>

1) La lecture en transit et le transfert de fichier fonctionnent en utilisant le LAN filaire. Le module USB LAN sans fil est réservé au fonctionnement de la commande à distance Wi-Fi.

### [Remarque]

La connexion LAN filaire est impossible lorsque l'adaptateur d'extension USB de l'adaptateur Ethernet CBK-NA1R, fourni avec le CBK-NA1 (optionnel), est raccordé au module USB LAN sans fil du caméscope.

# Opérations sur les plans sur l'écran de miniatures

## Ecran de miniatures

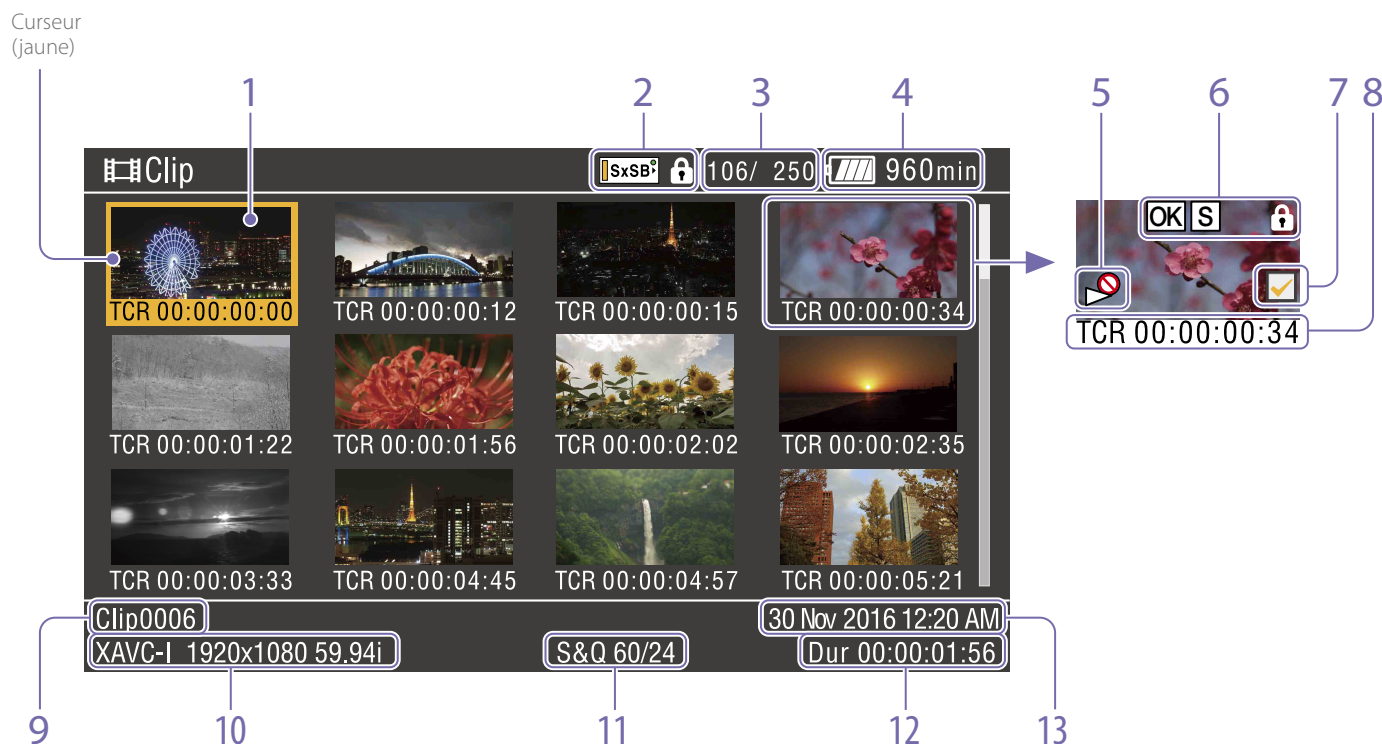

L'écran de miniatures apparaît si vous appuyez sur la touche THUMBNAIL en mode de lecture ou E-E. Les écrans de miniatures affichent les listes des images d'index des plans stockés sur des cartes mémoire SxS sous forme de miniatures.

Vous pouvez sélectionner n'importe quel plan (page 88) dans un écran de miniatures et démarrer la lecture de ce plan (page 88).

Vous pouvez également ajouter une balise de plan à un des plans de l'écran de miniatures pour filtrer les plans selon les balises. Vous pouvez également basculer de l'écran de miniatures à l'écran de miniatures de repères et ajouter des repères (par exemple, des repères de prise de vue) à n'importe quelle image du plan.

Pour masquer l'écran de miniatures, appuyez sur la touche THUMBNAIL.

### 1. Miniature (image d'index)

Lorsqu'un plan est enregistré, sa première image est automatiquement affichée comme image d'index. Vous pouvez modifier l'image d'index pour n'importe quelle image (page 92).

### 2. Statut du support/icône du support sélectionné

Un repère  s'affiche si le support est protégé. Si deux cartes mémoire SxS sont insérées dans le caméscope, vous pouvez basculer entre elles à l'aide de la touche SLOT SELECT.



### 3. Numéro de plan / nombre total de plans

### 4. Etat batterie / tension

### 5. Indicateur de lecture désactivée

### 6. État des plans

Affiche l'état des plans à l'aide d'une icône.

Icône	Signification
	Repère ou balise de plan associé à un plan
	Le plan est verrouillé (protégé)

### 7. Case à cocher de sélection de plan

Placez une coche dans la case à cocher pour sélectionner un plan (miniature).

### 8. Informations des miniatures

Affiche les informations des miniatures. Les informations affichées varient en fonction du réglage Customize View (page 93).

### 9. Nom de plan / titre

Affiche le nom ou le titre du plan sélectionné.

### 10. Format d'enregistrement vidéo

### 11. Informations d'enregistrement spécial

Affiche le mode d'enregistrement si le plan a été enregistré à l'aide d'un mode d'enregistrement spécial (ralenti et accéléré). Pour les plans en ralenti et accéléré, [Recording frame rate/Playback frame rate] est affiché à droite.



## 12. Durée du plan

## 13. Date de création

### Sélection de plans

Pour sélectionner une miniature de plan, effectuez l'une des opérations suivantes pour déplacer le curseur jaune sur la miniature que vous souhaitez sélectionner.

- Appuyez sur les touches  $\uparrow$ ,  $\downarrow$ ,  $\leftarrow$ ,  $\rightarrow$ .
- Tournez le bouton MENU.
- Appuyez sur la touche PREV ou NEXT.

### Sélection de la première miniature

Tenez la touche F REV enfoncée et appuyez sur la touche PREV.

### Sélection de la dernière miniature

Tenez la touche F FWD enfoncée et appuyez sur la touche NEXT.

### Lecture de plans séquentiellement en commençant par le plan sélectionné

- 1 Sélectionnez la miniature du plan que vous souhaitez lire en premier.
- 2 Appuyez sur la touche PLAY/PAUSE. La lecture commence au début du plan sélectionné.

Les plans sont lus séquentiellement en commençant par le plan sélectionné. Une fois la lecture du dernier plan terminée, le caméscope bascule vers l'image de la caméra ou l'état d'entrée externe. Appuyez sur la touche THUMBNAIL pour revenir à l'écran de miniatures.

#### [Remarques]

- Tous les plans ne peuvent pas être lus séquentiellement si les plans sur les cartes mémoire SxS ont été enregistrés avec différents formats d'enregistrement.
- Les plans avec une icône indiquant l'indisponibilité de la lecture (page 87) affichés sur l'écran des miniatures ne sont pas lus. Les plans correspondants sont sautés et la lecture séquentielle continue.
- Il peut y avoir une interruption temporaire de l'image ou une image fixe à la limite située entre les plans. Pendant ce temps, les commandes de lecture et la touche THUMBNAIL ne peuvent pas être utilisées.
- Lorsque vous sélectionnez un plan dans l'écran de miniatures et commencez la lecture, il peut y avoir une interruption temporaire de l'image au début du plan. Pour voir le début du plan sans interruption, mettez le caméscope en mode de lecture, mettez la lecture en pause, utilisez la touche PREV pour revenir au début du plan et redémarrez la lecture.

### Pause de la lecture

Appuyez sur la touche PLAY/PAUSE. L'indicateur PLAY/PAUSE clignote quand la lecture est en pause. Appuyez de nouveau sur la touche pour revenir au mode de lecture.

### Lecture à vitesse rapide

Appuyez sur la touche F FWD (page 8) ou F REV (page 8). Pour revenir à la lecture normale, appuyez sur la touche PLAY/PAUSE.

### Retour au début du plan actuel

Appuyez sur la touche PREV.

- Pendant la lecture, cela vous permet d'accéder au début du plan actuel et de démarrer la lecture.
- Pendant l'avance rapide (F FWD), cela vous permet d'accéder au début du plan actuel et de mettre la lecture en pause.
- Pendant le retour rapide (F REV) ou en pause, cela vous permet d'accéder au début du plan actuel et d'afficher une image fixe.
- Chaque pression successive de la touche vous fait passer au plan précédent.

### Lecture à partir du début du premier plan

Appuyez simultanément sur les touches PREV et F REV. Cela vous permet d'accéder au début du premier plan sur la carte mémoire SxS.

### Passage au début du plan suivant

Appuyez sur la touche NEXT.

- Pendant la lecture, cela vous permet d'accéder au début du plan suivant et de démarrer la lecture.
- Pendant l'avance rapide (F FWD), cela vous permet d'accéder au début du plan suivant et de mettre la lecture en pause. Pendant la lecture du dernier plan, cela vous permet d'accéder à la fin du plan et de mettre la lecture en pause.
- Pendant le retour rapide (F REV) ou en pause, cela vous permet d'accéder au début du plan suivant et d'afficher une image fixe.

- Chaque pression successive de la touche vous fait passer au plan suivant.

### Accès au dernier plan

Appuyez simultanément sur les touches F FWD et NEXT. Cela vous permet d'accéder à la dernière image du dernier plan enregistré sur la carte mémoire SxS.

### Ajout d'un repère de prise de vue pendant la lecture

Vous pouvez ajouter des repères de prise de vue aux plans pendant la lecture en utilisant la même méthode que pendant l'enregistrement (page 53).

#### [Remarque]

Les repères de prise de vue ne peuvent pas être enregistrés lorsque la carte mémoire SxS est protégée en écriture.

### Arrêt de la lecture

Appuyez sur la touche STOP : la lecture s'arrête et le caméscope passe en mode E-E. Appuyez sur la touche THUMBNAIL : la lecture s'arrête et l'écran de miniatures (page 87) apparaît dans le viseur. La lecture s'arrête également si vous éjectez la carte mémoire. Dans ce cas, l'image de la caméra apparaît dans le viseur.



## Opérations de base du menu Thumbnail

Le menu Thumbnail est utilisé pour protéger/supprimer des plans, vérifier des propriétés, ajouter/supprimer des balises et des repères aux images d'un plan et d'autres tâches.

- 1 Appuyez sur la touche THUMBNAIL. L'écran de miniatures apparaît.
- 2 Réglez le commutateur MENU ON/OFF sur ON ou appuyez sur la touche MENU. L'écran de menu apparaît.
- 3 Tournez le bouton MENU pour sélectionner [Thumbnail], puis appuyez sur le bouton. Vous pouvez également appuyer sur la touche  $\uparrow$  ou  $\downarrow$  pour sélectionner [Thumbnail] et appuyer sur la touche SET.

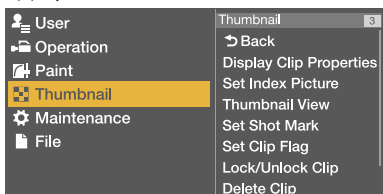

Pour masquer le menu Thumbnail, appuyez de nouveau sur la touche MENU.

Pour sélectionner un élément/sous-élément de menu, effectuez l'une des opérations suivantes.

- Tournez le bouton MENU pour sélectionner un élément ou un sous-élément puis appuyez sur le bouton.
- Appuyez sur les touches fléchées ( $\uparrow$ ,  $\downarrow$ ,  $\leftarrow$ ,  $\rightarrow$ ) pour sélectionner un élément ou un sous-élément puis appuyez sur la touche SET.

Selon l'élément ou le sous-élément sélectionné, une liste de sélection ou un écran de propriétés de plan apparaît (page 91).

Pour revenir à l'écran précédent, poussez le commutateur MENU CANCEL/PRST/ESCAPE vers la position ESCAPE.

### [Remarques]

- Lorsqu'une carte mémoire SxS est protégée en écriture, il n'est pas possible de copier, de supprimer, de modifier des images d'index ou d'ajouter et de supprimer des balises de plans et des repères de prise de vue.
- Certains éléments ne peuvent pas être sélectionnés, selon l'état du caméscope lorsque le menu a été affiché.

Pour plus de détails sur la structure de l'écran de miniatures, consultez « Menu Thumbnail » (page 93).

## Protection de plans

Vous pouvez protéger un plan spécifique ou tous les plans pour empêcher leur suppression.  $\lock$  est ajouté aux miniatures des plans protégés. Les plans peuvent être protégés sur l'écran de miniatures ou l'écran de miniatures de plans filtrés (page 91).

### [Remarque]

Cette fonction n'est pas disponible lorsque le système de fichiers est réglé sur FAT.

### Protection d'un plan spécifique

- 1 Sélectionnez Thumbnail >Lock/Unlock Clip >Select Clip dans le menu de configuration.
- 2 Tournez le bouton MENU pour sélectionner [Execute], puis appuyez sur le bouton. L'écran de sélection de plan apparaît.
- 3 Tournez le bouton MENU pour sélectionner un plan à protéger, puis appuyez sur le bouton. Une coche est ajoutée au plan sélectionné.
- 4 Appuyez simultanément sur la touche SET et la touche SHIFT.

Une boîte de dialogue de confirmation apparaît.

- 5 Tournez le bouton MENU pour sélectionner [Execute], puis appuyez sur le bouton. Le plan est protégé et un message d'achèvement apparaît.
- 6 Appuyez sur le bouton MENU pour faire disparaître ce message.

### Protection de tous les plans

- 1 Sélectionnez Thumbnail >Lock/Unlock Clip >Lock All Clips dans le menu de configuration.
- 2 Tournez le bouton MENU pour sélectionner [Execute], puis appuyez sur le bouton. Une boîte de dialogue de confirmation apparaît.
- 3 Tournez le bouton MENU pour sélectionner [Execute], puis appuyez sur le bouton. Tous les plans sont protégés et un message d'achèvement apparaît.
- 4 Appuyez sur le bouton MENU pour faire disparaître ce message.

### Déverrouillage de tous les plans

- 1 Sélectionnez Thumbnail >Lock/Unlock Clip >Unlock All Clips dans le menu de configuration.
- 2 Tournez le bouton MENU pour sélectionner [Execute], puis appuyez sur le bouton. Une boîte de dialogue de confirmation apparaît.
- 3 Tournez le bouton MENU pour sélectionner [Execute], puis appuyez sur le bouton.

Tous les plans sont déverrouillés et un message d'achèvement apparaît.

- 4 Appuyez sur le bouton MENU pour faire disparaître ce message.

## Copie de plans

Vous pouvez copier des plans vers une autre carte mémoire SxS.

Les plans sont copiés vers les cartes mémoire SxS de destination en conservant les mêmes noms que les plans d'origine.

### [Remarques]

- Si un plan ayant le même nom existe déjà sur la carte mémoire SxS de destination de la copie, un chiffre unique entre parenthèses est ajouté au nom d'origine. Le chiffre entre parenthèses est le plus petit numéro n'existant pas dans la destination de copie. Exemple :  
ABCD0002  $\rightarrow$  ABCD0002(1)  
ABCD0002(1)  $\rightarrow$  ABCD0002(2)  
ABCD0005(3)  $\rightarrow$  ABCD0005(4)
- Si les numéros entre parenthèses (1) à (999) existent déjà dans la destination de copie parce qu'un plan a été copié plus de 1000 fois, il n'est plus possible de copier des plans avec le même nom.
- Un message s'affiche si l'espace libre restant est insuffisant sur la carte mémoire SxS de destination de la copie. Remplacez la carte par une carte dont la capacité disponible est plus grande.
- Lorsque plusieurs plans sont enregistrés sur la carte mémoire SxS source, il existe un risque que tous les plans ne soient pas copiés même si les cartes mémoires source et de destination ont la même capacité. Cela dépend des caractéristiques de la mémoire et de l'utilisation des cartes mémoire.

## Copie d'un plan spécifique

- 1 Sélectionnez Thumbnail >Copy Clip >Select Clip dans le menu de configuration.
- 2 Tournez le bouton MENU pour sélectionner [Execute], puis appuyez sur le bouton. L'écran de sélection de plan apparaît.
- 3 Tournez le bouton MENU pour sélectionner un plan à copier, puis appuyez sur le bouton. Une coche est ajoutée au plan sélectionné.
- 4 Appuyez simultanément sur la touche SET et la touche SHIFT. Une boîte de dialogue de confirmation apparaît.
- 5 Tournez le bouton MENU pour sélectionner [Execute], puis appuyez sur le bouton. Le plan est copié et un message d'achèvement apparaît.
- 6 Appuyez sur le bouton MENU pour faire disparaître ce message.

## Copie de tous les plans

Vous pouvez copier tous les plans stockés sur la même carte mémoire SxS en même temps sur une autre carte mémoire SxS.

- 1 Sélectionnez Thumbnail >Copy Clip >All Clips dans le menu de configuration.
- 2 Tournez le bouton MENU pour sélectionner [Execute], puis appuyez sur le bouton. Une boîte de dialogue de confirmation apparaît.
- 3 Tournez le bouton MENU pour sélectionner [Execute], puis appuyez sur le bouton.

Tous les plans sont copiés et un message d'achèvement apparaît.

- 4 Appuyez sur le bouton MENU pour faire disparaître ce message.

## Suppression de plans

Vous pouvez supprimer des plans de cartes mémoires SxS. Les plans peuvent être supprimés sur l'écran de miniatures ou l'écran de miniatures de plans filtrés (page 91).

- 1 Sélectionnez Thumbnail >Delete Clip >Select Clip dans le menu de configuration.
- 2 Tournez le bouton MENU pour sélectionner [Execute], puis appuyez sur le bouton. L'écran de sélection de plan apparaît.
- 3 Tournez le bouton MENU pour sélectionner un plan à supprimer, puis appuyez sur le bouton. Une coche est ajoutée au plan sélectionné.
- 4 Appuyez simultanément sur la touche SET et la touche SHIFT. Une boîte de dialogue de confirmation apparaît.
- 5 Tournez le bouton MENU pour sélectionner [Execute], puis appuyez sur le bouton. Le plan est supprimé et un message d'achèvement apparaît.
- 6 Appuyez sur le bouton MENU pour faire disparaître ce message.

Les plans qui se trouvaient en-dessous du plan supprimé dans l'écran de miniatures remontent d'une position.

## Suppression de tous les plans

Vous pouvez supprimer tous les plans stockés sur la même carte mémoire SxS en même temps.

### [Remarques]

- Les plans supprimés ne peuvent pas être restaurés.
- Si le support ou le plan est protégé, cette fonction est désactivée.

- 1 Sélectionnez Thumbnail >Delete Clip >All Clips dans le menu de configuration.
- 2 Tournez le bouton MENU pour sélectionner [Execute], puis appuyez sur le bouton. Une boîte de dialogue de confirmation apparaît.
- 3 Tournez le bouton MENU pour sélectionner [Execute], puis appuyez sur le bouton. Tous les plans sont supprimés et un message d'achèvement apparaît.
- 4 Appuyez sur le bouton MENU pour faire disparaître ce message.

## Transfert de plans

Les plans (fichiers originaux) enregistrés sur les cartes mémoires SxS et les fichiers proxy enregistrés sur les cartes SD peuvent être téléchargés sur un serveur en utilisant Thumbnail >Transfer Clip et Transfer Clip(Proxy), respectivement, dans le menu de configuration. Pour la procédure Thumbnail >Transfer Clip, consultez « Transfert des fichiers originaux à l'aide de l'écran de miniatures » (page 75). Pour la procédure Thumbnail >Transfer Clip(Proxy), consultez « Transfert des fichiers proxy à l'aide de l'écran de miniatures » (page 74).

## Affichage des propriétés de plan

L'écran de propriétés de plan du plan sélectionné apparaît lorsque vous sélectionnez Thumbnail >Display Clip Properties dans le menu de configuration.

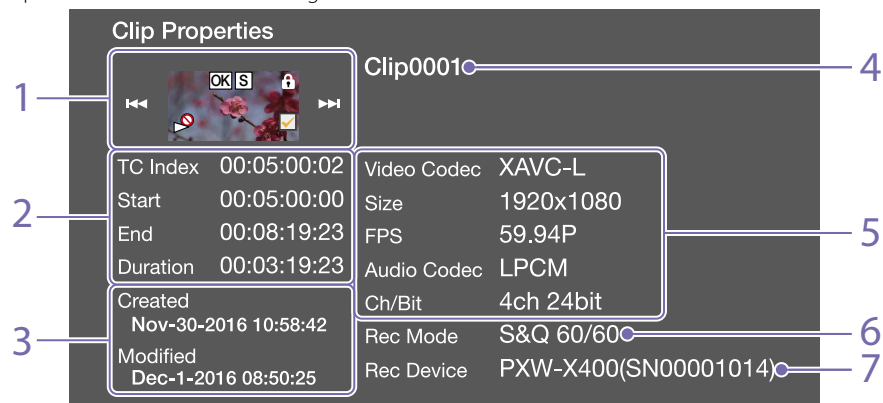

### 1. Image du plan actuel

Affiche l'image d'index et l'état du plan sélectionné.

### 2. Affichage de code temporel

TC Index : code temporel de l'image affichée  
 Start : code temporel du point de démarrage de l'enregistrement  
 End : code temporel du point de fin de l'enregistrement  
 Duration : durée entre les points de début et de fin

### 3. Date de création et date de modification

### 4. Nom de plan

### 5. Format d'enregistrement

Video Codec : codec vidéo  
 Size : taille d'image  
 FPS : fréquence d'images  
 Audio Codec : codec audio  
 Ch/Bit : canal audio d'enregistrement/nombre de bits pour l'enregistrement audio

### 6. Informations d'enregistrement spécial

### 7. Nom du dispositif d'enregistrement

Pour masquer l'écran des propriétés de plan, effectuez l'une des opérations suivantes.

Appuyez sur la touche RESET/RETURN : permet de revenir à l'écran du menu Thumbnail.

Appuyez sur la touche THUMBNAIL : permet de régler le caméscope en mode E-E et d'afficher l'image de la caméra.

Appuyez sur la touche PLAY/PAUSE : lance la lecture du plan sélectionné.

## Ajout de balises sur les plans

Vous pouvez ajouter des balises (repères OK, NG ou KP) aux plans pour filtrer l'affichage des plans en fonction des balises. Vous effectuez cette opération sur l'écran de miniatures ou l'écran de miniatures de plans filtrés (page 91).

#### [Remarque]

Cette fonction n'est pas disponible lorsque le système de fichiers est réglé sur FAT.

1 Sélectionnez la miniature du plan auquel vous voulez ajouter la balise de plan, puis sélectionnez Thumbnail >Set Clip Flag dans le menu de configuration.

2 Tournez le bouton MENU pour sélectionner une balise, puis appuyez sur le bouton.

Réglage	Balise de plan ajoutée
Add OK	OK
Add NG	NG
Add KEEP	KP

La balise est ajoutée à la miniature du plan sélectionné.

Vous pouvez également utiliser un commutateur personnalisable auquel la fonction Clip Flag est attribuée pour ajouter des balises (page 130).

## Suppression d'une balise de plan

1 Sélectionnez la miniature du plan duquel vous voulez supprimer une balise de plan, puis sélectionnez Thumbnail >Set Clip Flag >Delete Clip Flag dans le menu de configuration. La balise de plan est supprimée.

## Filtrage de plans affichés à l'aide de l'écran des plans filtrés

#### [Remarque]

Cette fonction n'est pas disponible lorsque le système de fichiers est réglé sur FAT.

1 Sélectionnez Thumbnail >Filter Clips dans le menu de configuration.

2 Tournez le bouton MENU pour sélectionner une balise utilisée pour filtrer les plans, puis appuyez sur le bouton.

Réglage	Balise de plan de filtre
OK	OK
NG	NG
KEEP	KP

L'écran de plans apparaît en affichant les plans filtrés selon la balise sélectionnée. Cet écran est appelé l'écran de plans filtrés.

Pour annuler le filtrage, réalisez l'une des actions suivantes.

- Appuyez sur la touche RESET/RETURN.
- Sélectionnez Thumbnail >Thumbnail View >All dans le menu de configuration.

## Ajout/suppression de repères dans les plans

Vous pouvez ajouter (et supprimer) des repères (repères de prise de vue, repères de début d'enregistrement) à n'importe quelle image dans un plan. Vous pouvez ajouter/supprimer des repères sur l'écran de miniatures de repères.

#### [Remarque]

Cette fonction n'est pas disponible lorsque le système de fichiers est réglé sur FAT.

### Ajout d'un repère de prise de vue

1 Sélectionnez Thumbnail >Thumbnail View >Essence Mark Thumbnail dans le menu de configuration.

2 Tournez le bouton MENU pour sélectionner [All] puis appuyez sur le bouton.

3 Sélectionnez la miniature de l'image à laquelle vous voulez ajouter le repère dans l'écran de miniatures de repères, puis sélectionnez Thumbnail >Set Shot Mark dans le menu de configuration.

4 Tournez le bouton MENU pour sélectionner un des réglages suivants, puis appuyez sur le bouton.

Réglage	Fonctionnement
Add Shot Mark1	Ajoute le repère de prise de vue 1
Add Shot Mark2	Ajoute le repère de prise de vue 2

Le repère de prise de vue est ajouté à l'image sélectionnée.

### Suppression d'un repère de prise de vue

1 Sélectionnez Thumbnail > Thumbnail View > Essence Mark Thumbnail dans le menu de configuration.

2 Sélectionnez le type de repère de prise de vue à supprimer.

3 Sélectionnez la miniature de l'image de laquelle vous voulez supprimer le repère dans l'écran de miniatures de repères, puis sélectionnez Thumbnail >Set Shot Mark dans le menu de configuration.

4 Tournez le bouton MENU pour sélectionner un des réglages suivants, puis appuyez sur le bouton.

Réglage	Fonctionnement
Delete Shot Mark1	Supprime le repère de prise de vue 1
Delete Shot Mark2	Supprime le repère de prise de vue 2

Le repère de prise de vue est supprimé de l'image sélectionnée.

### Filtrage des plans (images) à l'aide de l'écran de miniatures de repères

L'écran de miniatures de repères affiche uniquement les images d'un plan dans lesquelles un repère a été enregistré en affichage de miniatures. Affichez l'écran de miniatures, puis appuyez sur la touche ESSENCE MARK (page 10) ou utilisez la procédure suivante pour afficher l'écran de miniatures de repères.

#### [Remarque]

Cette fonction n'est pas disponible lorsque le système de fichiers est réglé sur FAT.

1 Sélectionnez Thumbnail >Thumbnail View >Essence Mark Thumbnail dans le menu de configuration.

2 Tournez le bouton MENU pour sélectionner un repère utilisé pour filtrer les images, puis appuyez sur le bouton.

Réglage	Description
All	Toutes les images contenant des repères
Rec Start	Les images marquées d'un repère de début d'enregistrement et la première image des plans qui ne sont pas marqués d'un repère de début d'enregistrement
Shot Mark0 à Shot Mark9	Les images avec chaque repère de prise de vue

L'écran de miniatures de repères apparaît, filtré selon le repère sélectionné.

Si un plan est enregistré en utilisant des métadonnées de planification qui définissent des noms pour Shot Mark 0 à Shot Mark 9, les options de sélection dans la liste s'affichent en fonction des noms définis.

### Changement de l'image d'index d'un plan

Vous pouvez définir l'image sélectionnée sur l'écran de miniatures de repères comme image d'index pour le plan.

Sélectionnez la miniature de l'image que vous souhaitez définir comme image d'index pour le plan, puis sélectionnez Thumbnail >Set Index Picture dans le menu de configuration.

# Menu Thumbnail

Les valeurs par défaut sont soulignées et le texte est en **gras**.

Elément	Réglage de sous-éléments	Description
<b>Display Clip Properties</b>	–	Affiche les propriétés de plan (page 91).
<b>Set Index Picture</b>	–	Définit/change l'image d'index d'un plan (page 92).
<b>Thumbnail View</b> Change l'écran de miniatures affiché.	Essence Mark Thumbnail All/Rec Start/Shot Mark1/Shot Mark2/Shot Mark3/Shot Mark4/Shot Mark5/Shot Mark6/Shot Mark7/Shot Mark8/Shot Mark9/Shot Mark0 Clip Thumbnail	Affiche l'écran de miniatures de repères avec des plans filtrés par repère (page 92). Affiche l'écran de miniatures (écran de miniature de plans) (page 87).
<b>Set Shot Mark</b> Ajoute/supprime les repères de prise de vue.	Add Shot Mark1 Delete Shot Mark1 Add Shot Mark2 Delete Shot Mark2	Ajoute le repère de prise de vue 1 à une image (page 91). Supprime le repère de prise de vue 1 (page 92). Ajoute le repère de prise de vue 2 à une image (page 91). Supprime le repère de prise de vue 2 (page 92).
<b>Set Clip Flag</b> Ajoute/supprime les balises de plan.	Add OK Add NG Add KEEP Delete Clip Flag	Ajoute une balise OK à un plan (page 91). Ajoute une balise NG à un plan (page 91). Ajoute une balise KP (Keep) à un plan (page 91). Supprime une balise de plan (page 91).
<b>Lock/Unlock Clip</b> Protège/déverrouille un plan.	Select Clip Lock All Clips Unlock All Clips	Sélectionne le plan à protéger (page 89). Protège tous les plans sur le support (page 89). Déverrouille tous les plans sur le support (page 89).
<b>Copy Clip</b> Copie des plans.	Select Clip All Clips	Sélectionne le plan à copier (page 90). Copie tous les plans sur le support (page 90).
<b>Delete Clip</b> Supprime les plans.	Select Clip All Clips	Sélectionne le plan à supprimer (page 90). Supprime tous les plans sur le support (page 90).
<b>Transfer Clip</b> Enregistre les fichiers originaux à transférer dans la liste des tâches.	Select Clip All Clips	Sélectionne le fichier original à transférer (page 75). Sélectionne tous les fichiers originaux sur le support à transférer (page 75).

Elément	Réglage de sous-éléments	Description
<b>Transfer Clip(Proxy)</b> Enregistre les fichiers proxy à transférer dans la liste des tâches.	Select Clip	Sélectionne le fichier proxy à transférer correspondant au fichier original sélectionné (page 74).
	All Clips	Sélectionne tous les fichiers proxy sur le support à transférer correspondant au fichier original (page 74).
<b>Filter Clips</b> Filtre l'affichage des plans par balise.	OK	Filtre l'affichage des plans en fonction de balises OK (page 91).
	NG	Filtre l'affichage des plans en fonction de balises NG (page 91).
	KEEP	Filtre l'affichage des plans en fonction de la balise KP (Keep) (page 91).
	None	Les plans ne sont pas filtrés (page 91).
<b>Customize View</b>	Thumbnail Caption	Sélectionne les informations affichées sous les miniatures de plans.
	Date Time/ <u>Time Code</u> / Duration/Sequential Number	Date Time : affiche la date et l'heure. Time Code : affiche le code temporel. Duration : affiche la durée du plan. Sequential Number : affiche un numéro séquentiel de chaque plan.

# Organisation du menu de configuration

Sur ce caméscope, les réglages de prise de vue et de lecture sont effectués dans le menu de configuration, qui apparaît dans le viseur.

Le menu de configuration peut également être affiché sur un moniteur vidéo externe (page 145).

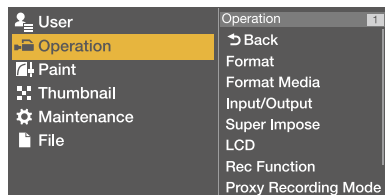

## Structure du menu

### Menu User

Menu utilisé pour arranger les éléments du menu de configuration dans un ordre choisi (page 98).

### Menu Operation

Menu utilisé pour réaliser les réglages relatifs au tournage (réglages relatifs à la qualité d'image non compris).

### Menu Paint

Menu utilisé pour réaliser les réglages relatifs à la qualité d'image.

### Menu Thumbnail

Menu utilisé pour réaliser les réglages relatifs aux miniatures de plans (page 93).

#### [Remarque]

Le menu Thumbnail peut être utilisé uniquement lorsqu'un écran de miniatures (page 87) est affiché. Il est désactivé lorsque l'écran de miniatures n'est pas affiché.

### Menu Maintenance

Menu utilisé pour réaliser les réglages relatifs à la maintenance du caméscope et à la gestion du système.

### Menu File

Menu utilisé pour effectuer des opérations sur les fichiers.

## Éléments du menu

### Menu Operation

Élément	Description	Page
Format	Réglages de système	101
Base Setting	Réglages de mode de plage dynamique	101
HDR Setting	Affiche le format d'enregistrement HD et le système de sortie pendant le fonctionnement HDR	101
Format Media	Réglages de format du support	102
Input/Output	Réglages du signal d'entrée/de sortie	102
Super Impose	Réglages de superposition	102
LCD	Réglages du moniteur LCD	102
Rec Function	Réglages du mode d'enregistrement spécial	103
Proxy Recording Mode	Réglages de données proxy	103
Assignable Switch	Attribue des fonctions aux commutateurs personnalisables	104
VF Setting	Réglages du viseur	104
Marker	Réglages du repère	104
Gain Switch	Réglages de valeur de gain	105
Auto Iris	Réglages du diaphragme automatique	105
Zebra	Réglages du motif de zébrures	105
Display On/Off	Réglages des éléments d'affichage du viseur	106

Élément	Description	Page
"!" LED	Réglages "!" du viseur	107
White Setting	Réglages de l'équilibre des blancs	107
Offset White	Réglages de décalage des blancs	107
Shutter	Réglages d'obturation	108
Slow Shutter	Réglages d'obturateur lent	108
Time Zone	Réglages d'heure	108
Clip	Réglages de plan	108
Update Media	Mise à jour des informations de gestion du support	108
GPS	Réglages d'informations de lieu (GPS)	108
Planning Metadata	Réglages des métadonnées de planification	109
USB	Copie vers les paramètres du support USB	109
Flash Band Reduce	Réglages de correction des bandes de flash	109

### Menu Paint

Élément	Description	Page
Switch Status	Réglages d'activation/désactivation du signal de test et des fonctions de correction	110
HDR Paint Setting	Réglages HDR	110
White	Réglages de température de couleur	110
Black	Réglages du niveau de noir	110
Flare	Réglages de correction de lumière parasite	110



Élément	Description	Page
Gamma(HDR)	Affichage de gamma HDR	111
Gamma	Réglages de correction gamma	111
Black Gamma	Réglages de correction gamma du noir	111
Knee	Réglages de correction de courbe	112
White Clip	Réglages d'écrêtage du blanc	112
Detail(HD)	Réglages des détails	112
Detail(SD)	Réglages des détails	112
Aperture	Réglages de correction d'ouverture	113
Skin Detail	Réglages de correction des détails du teint	113
Matrix	Réglages de correction de matrice	113
Multi Matrix	Réglages de correction de matrice multiple	113
V Modulation	Réglages de correction d'ombrage de modulation V	114
Low Key Saturation	Réglages de correction de saturation de clair-obscur	114
Saturation Mode	Réglages de correction de saturation	114
Noise Suppression	Réglages de suppression de bruit	114

### Menu Maintenance

Élément	Description	Page
White Shading	Réglages de correction d'ombrage blanc	115
Black Shading	Réglages de correction d'ombrage noir	115
Battery	Réglages de la batterie	115

Élément	Description	Page
DC Voltage Alarm	Réglages de l'alarme de tension de la source DC externe	115
Audio	Réglages audio	116
WRR Setting	Réglages de tuner sans fil	117
Time Code	Réglages du code temporel	118
Essence Mark	Réglages de repère	118
Camera Config	Réglages d'opération du caméscope	118
Preset White	Réglages de blanc prédéfini	119
White Filter	Réglages du filtre	119
DCC Adjust	Réglages DCC	120
Flicker Reduce	Réglages de correction du scintillement	120
Genlock	Réglages du verrouillage de la synchronisation	120
Auto Shading	Réglages de correction d'ombrage noir automatique	120
APR	Réglages APR	121
Setup for Mobile App	Réglages de connexion à l'aide de l'outil d'aide à la configuration du réseau	121
Access Authentication	Réglages de l'authentification d'accès	121
Network	Réglages de connexion réseau	121
Network Client Mode	Réglages du mode client réseau	123
File Transfer	Réglages de transfert Wi-Fi	123
Streaming	Réglages de lecture en transit	124
Clock Set	Réglages de l'horloge interne	125

Élément	Description	Page
Language	Réglages de la langue d'affichage	125
Hours Meter	Réglages du compteur temporel numérique	125
Network Reset	Réinitialisation du réseau	125
Fan Control	Réglages de commande du ventilateur	125
VF Display Setting	Réglages d'affichage du viseur	125
Option	Réglages d'option du logiciel	125
Version	Réglages de version	125

### Menu File

Élément	Description	Page
User File	Réglages du fichier utilisateur	127
All File	Réglages du fichier ALL	127
Scene File	Réglages du fichier de scène	127
Reference File	Réglages du fichier de référence	127
Lens File	Réglages du fichier d'objectif	128
User Gamma	Réglages du fichier de gamma	129

# Opérations de base du menu de configuration

## Affichage du menu de configuration

Réglez le commutateur MENU ON/OFF sur ON ou appuyez sur la touche MENU.

Le caméscope passe en mode menu et la liste des menus apparaît à l'écran.

L'exemple suivant montre le curseur positionné sur le menu Operation

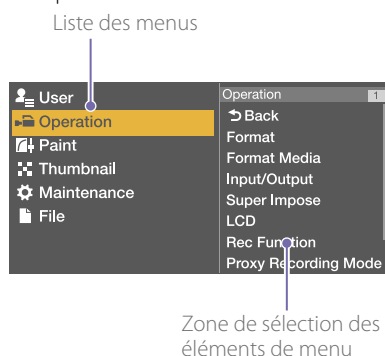

### [Remarque]

Le menu de configuration ne peut pas être utilisé lorsque le caméscope est en mode de grossissement de la mise au point. Quittez le mode de grossissement de la mise au point en appuyant sur le commutateur personnalisable auquel la fonction Focus Mag a été attribuée.

## Effectuer des réglages de menu

1 Tournez le bouton MENU ou appuyez sur la touche  $\uparrow$  ou  $\downarrow$  pour placer le curseur sur le menu souhaité.

Une liste des éléments de menu sélectionnables apparaît dans la zone de sélection des éléments de menu à droite de la liste des menus.

2 Appuyez sur le bouton MENU ou la touche SET.

L'écran de sélection d'élément de menu apparaît.

Vous pouvez également afficher l'écran de sélection des éléments de menu en appuyant sur la touche  $\leftrightarrow$ .

- La zone de sélection des éléments de menu affiche un maximum de sept lignes. Vous pouvez faire défiler les menus de plus de sept lignes en déplaçant le curseur vers le haut et vers le bas.

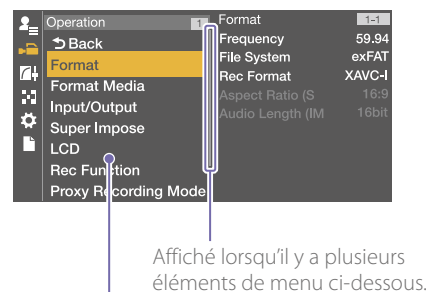

Zone de sélection des éléments de menu

- Si l'élément sélectionné possède des sous-éléments, ils apparaissent sur la droite.
- S'il n'y a pas de sous-éléments, le réglage actuel apparaît sur la droite.
- Sélectionnez [Back] pour revenir au niveau précédent.

3 Tournez le bouton MENU ou appuyez sur la touche  $\uparrow$  ou  $\downarrow$  pour placer le curseur sur l'élément de menu que vous souhaitez régler, puis confirmez en appuyant sur le bouton MENU ou la touche SET.

La zone des sous-éléments apparaît à droite de la zone de sélection des éléments de menu et le curseur se place sur le premier sous-élément.

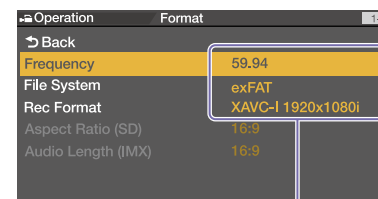

Zone des réglages

- Affiche les sous-éléments et leurs réglages actuels
- Pour revenir au niveau précédent, sélectionnez [Back], appuyez sur la touche  $\leftrightarrow$ , ou poussez le commutateur MENU CANCEL/PRST/ESCAPE sur la position ESCAPE.

4 Tournez le bouton MENU ou appuyez sur la touche  $\uparrow$  ou  $\downarrow$  pour placer le curseur sur le sous-élément de menu que vous souhaitez régler, puis confirmez en appuyant sur le bouton MENU ou la touche SET.

Les réglages du sous-élément sélectionné apparaissent et le curseur se place sur la valeur actuellement sélectionnée.

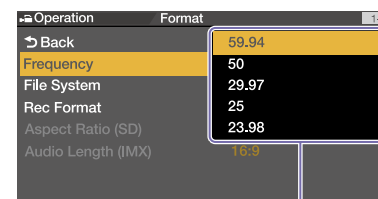

Zone des réglages

- La zone des réglages affiche un maximum de neuf lignes. Vous pouvez faire défiler les menus de plus de neuf sous-éléments en déplaçant le curseur vers le haut et vers le bas.
- Pour les sous-éléments avec une grande plage de réglage (par exemple  $-99$  à  $+99$ ), la zone des réglages n'est pas affichée. Le paramètre actuel est mis en surbrillance pour indiquer que la valeur peut être changée.

5 Tournez le bouton MENU ou appuyez sur la touche  $\uparrow$  ou  $\downarrow$  pour sélectionner la valeur à régler puis confirmez en appuyant sur le bouton MENU ou la touche SET.

Le réglage est modifié et l'affichage est mis à jour pour indiquer le nouveau réglage.

Si vous sélectionnez [Execute] pour un élément exécutable, la fonction correspondante est exécutée.

Si un élément nécessite une confirmation avant l'exécution, sélectionner l'élément à l'étape 3 masque le menu et un message de confirmation apparaît. Suivez les instructions dans le message pour exécuter ou annuler l'opération.

## Saisie de texte

Lorsque vous sélectionnez un élément, comme un nom de fichier, qui nécessite une saisie de caractères, l'écran de saisie de texte apparaît.

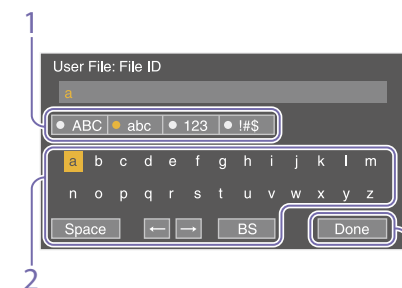

1 Appuyez sur le bouton MENU pour sélectionner le type de caractère à saisir, puis appuyez sur le bouton MENU ou sur la touche SET.

ABC : caractères alphabétiques majuscules  
abc : caractères alphabétiques minuscules  
123 : caractères numériques  
!#\$ : caractères spéciaux

- 2 Sélectionnez un caractère dans le type de caractère sélectionné, puis appuyez sur le bouton.  
Le curseur se place sur le champ suivant.  
Space : insère un caractère d'espace à la position du curseur.  
←/→ : déplace la position du curseur.  
BS : supprime le caractère à la gauche du curseur (retour arrière).
- 3 Une fois terminé, sélectionnez [Done] et appuyez sur la molette.  
La chaîne de caractères est confirmée et l'écran de saisie de texte disparaît.

## Annulation de modifications apportées aux réglages

- 1 Poussez le commutateur MENU CANCEL/PRST/ESCAPE sur la position ESCAPE.

## Sortie du menu

- 1 Réglez le commutateur MENU ON/OFF sur OFF ou appuyez sur la touche MENU.  
L'image normale de la caméra réapparaît.

## Verrouillage/Déverrouillage du menu

Vous pouvez verrouiller le menu de configuration de sorte que seul le menu User s'affiche.

## Verrouillage du menu

- 1 Appuyez et maintenez enfoncé le bouton MENU et positionnez le commutateur MENU ON/OFF vers le bas pour afficher le menu de configuration.
- 2 Affichez Maintenance >Camera Config >User Menu with Lock dans le menu de configuration.

### [Remarques]

- Lorsque vous appuyez et maintenez enfoncé le bouton MENU et positionnez le commutateur MENU ON/OFF vers le bas, Camera Config >User Menu Only passe à User Menu with Lock.
- Si vous positionnez le commutateur MENU ON/OFF vers le bas sans appuyer sur le bouton MENU ou si vous appuyez sur le bouton MENU pour afficher le menu, Camera Config >User Menu with Lock ne s'affiche pas.

- 3 Sélectionnez « On », puis appuyez sur le bouton MENU.  
L'affichage de l'écran du viseur bascule sur l'écran de saisie du numéro de code.

- 4 Saisissez un numéro de code arbitraire.  
La plage de saisie valide est comprise entre 0000 et 9999. La valeur par défaut est 0000.  
Saisissez un numéro et appuyez sur le bouton MENU pour déplacer le curseur sur le chiffre suivant.  
Une fois tous les chiffres saisis, déplacez le curseur sur [Set].

- 5 Une fois [Set] sélectionné, appuyez sur le bouton MENU.  
La saisie s'applique.  
Un message de confirmation apparaît. Ensuite, seul le menu User s'affichera.

### [Remarques]

- Si le menu est verrouillé sans avoir enregistré les éléments du menu de configuration suivant dans le menu User, l'attribution de la fonction de menu à un commutateur personnalisable n'est pas possible.
- Si certains des éléments du menu de configuration suivant sont attribués à un commutateur personnalisable lorsque le menu est verrouillé, le réglage pour les fonctions attribuées aux commutateurs personnalisables est réglé de force sur Off si le menu est verrouillé.

Menu de configuration	Fonctions qui peuvent être attribuée aux commutateurs personnalisables
Operation >Rec Function >Picture Cache Rec	Picture Cache Rec
Operation >Rec Function >Clip Continuous Rec	Clip Continuous Rec
Operation >Rec Function >Slow & Quick Motion	Slow & Quick Motion
Operation >VF Setting >Color Mode	VF Mode
Operation >Display On/Off >Video Signal Monitor	Video Signal Monitor
Operation >Display On/Off >Lens Info	Lens Info
Operation >Auto Iris >Mode	Spotlight Backlight
Operation >Marker >Setting	Marker
Maintenance >Audio >Front MIC Select	Front MIC
Maintenance >Network Client Mode >Setting	Network Client Mode
Maintenance >File Transfer >Auto Upload(Proxy)	Auto Upload(Proxy)

## Déverrouillage du menu

- 1 Appuyez et maintenez enfoncé le bouton MENU et positionnez le commutateur MENU ON/OFF vers le bas pour afficher le menu de configuration.

- 2 Affichez User >Camera Config >User Menu with Lock dans le menu de configuration.

### [Remarques]

- Lorsque vous appuyez et maintenez enfoncé le bouton MENU et positionnez le commutateur MENU ON/OFF vers le bas, Camera Config >User Menu Only passe à User Menu with Lock.
- Si vous positionnez le commutateur MENU ON/OFF vers le bas sans appuyer sur le bouton MENU ou si vous appuyez sur le bouton MENU pour afficher le menu, Camera Config >User Menu with Lock ne s'affiche pas.

- 3 Sélectionnez « Off », puis appuyez sur le bouton MENU.  
L'affichage de l'écran du viseur bascule sur l'écran de saisie du numéro de code.

- 4 Saisissez le numéro de code utilisé pour verrouiller le menu.  
La plage de saisie valide est comprise entre 0000 et 9999.  
Saisissez un numéro et appuyez sur le bouton MENU pour déplacer le curseur sur le chiffre suivant.  
Une fois tous les chiffres saisis, déplacez le curseur sur [Set].

- 5 Une fois [Set] sélectionné, appuyez sur le bouton MENU.  
La saisie s'applique.  
Si le numéro de code saisi correspond au numéro de code utilisé pour verrouiller le menu, un message de confirmation apparaît et l'affichage de tous les menus est activé.

### [Remarques]

- Si le numéro de code saisi ne correspond pas au numéro de code utilisé pour verrouiller le menu, le menu n'est pas déverrouillé.
- Il est recommandé de prendre note du numéro de code et le laisser à proximité, au cas où vous l'oublieriez. Si vous oubliez votre numéro de code, contactez votre technicien Sony.

# Edition du menu User

Vous pouvez éditer le menu User, par exemple ajouter des éléments, supprimer des éléments et réarranger des éléments, pour rendre le menu User plus utile à l'aide d'Edit User Menu.

Vous pouvez sélectionner des éléments dans le menu Operation, le menu Paint, le menu Maintenance et certains éléments dans le menu File, et vous pouvez les ajouter au menu User. Vous pouvez enregistrer jusqu'à 20 éléments dans le menu User. Il y a six éléments enregistrés dans le menu User par défaut, l'un d'eux doit toujours être présent, vous permettant ainsi d'ajouter 19 nouveaux éléments.

## [Remarque]

Le montage n'est pas disponible lorsque le menu est verrouillé.

## Affichage de l'écran Edit User Menu

Vous modifiez le menu User sur l'écran Edit User Menu.

- 1 Tournez le bouton MENU pour sélectionner User >Edit User Menu, puis appuyez sur le bouton.

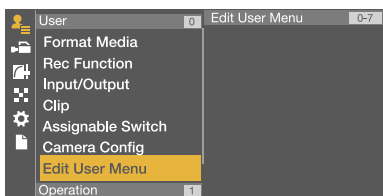

L'écran Edit User Menu apparaît.

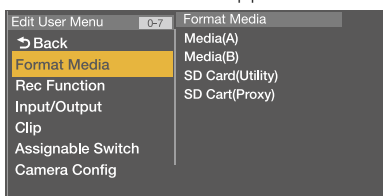

## Ajout d'éléments et de sous-éléments

- 1 Tournez le bouton MENU pour sélectionner Edit User Menu >Add Item, puis appuyez sur le bouton.  
Les éléments qui peuvent être ajoutés s'affichent.
- 2 Tournez le bouton MENU pour sélectionner un élément, puis appuyez sur le bouton.  
Un écran de sélection des sous-éléments à ajouter apparaît.

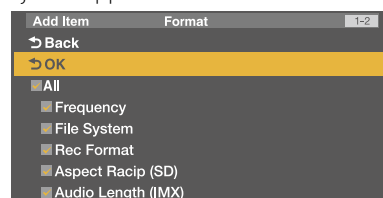

- 3 Tournez le bouton MENU pour sélectionner un sous-élément, puis appuyez sur le bouton.  
Placez une coche dans la case à cocher All pour ajouter tous les sous-éléments.  
Placez une coche dans les cases à cocher individuelles pour indiquer quels sous-éléments ajouter.
- 4 Tournez le bouton MENU pour sélectionner [OK], puis appuyez sur le bouton.  
Le ou les élément(s)/sous-élément(s) est/sont ajouté(s).

## [Remarque]

Le même élément ou sous-élément ne peut pas être enregistré deux fois. De même, le nom de l'élément ou du sous-élément ne peut pas être modifié.

## Edition des sous-éléments

Vous pouvez spécifier les sous-éléments à afficher.

- 1 Affichez l'écran Edit User Menu.
- 2 Tournez le bouton MENU pour sélectionner un élément à éditer, puis appuyez sur le bouton.  
La liste des fonctions d'édition apparaît.
- 3 Tournez le bouton MENU pour sélectionner Edit Sub Item dans la liste des fonctions d'édition, puis appuyez sur le bouton.

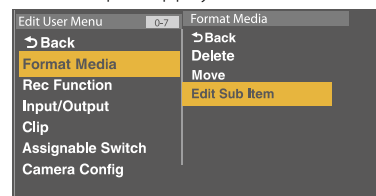

L'écran Edit Sub Item apparaît.

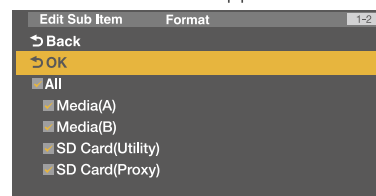

- Tous les sous-éléments sont cochés lors de la première apparition de l'écran (fonction pour afficher tous les sous-éléments). Retirez les coches pour les sous-éléments que vous ne voulez pas afficher dans le menu User.
- 4 Tournez le bouton MENU pour sélectionner [OK], puis appuyez sur le bouton.  
L'édition est terminée.

## Suppression d'éléments

- 1 Affichez l'écran Edit User Menu.
- 2 Tournez le bouton MENU pour sélectionner un élément à éditer, puis appuyez sur le bouton.  
La liste des fonctions d'édition apparaît.
- 3 Tournez le bouton MENU pour sélectionner Delete dans la liste des fonctions d'édition, puis appuyez sur le bouton.

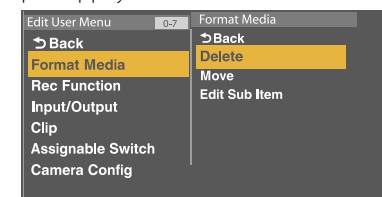

L'élément est supprimé.

## Déplacement des éléments

- 1 Affichez l'écran Edit User Menu.
- 2 Tournez le bouton MENU pour sélectionner un élément à déplacer, puis appuyez sur le bouton.  
La liste des fonctions d'édition apparaît.
- 3 Tournez le bouton MENU pour sélectionner Move dans la liste des fonctions d'édition, puis appuyez sur le bouton.

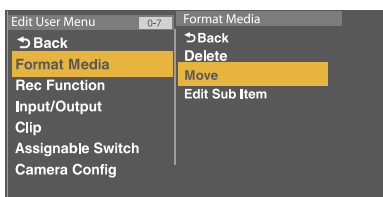

L'élément à déplacer est surligné, et une marque triangulaire et une ligne indiquent la position de destination.

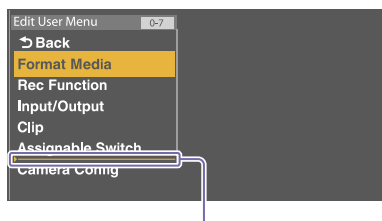

Marque triangulaire et ligne indiquant la destination du déplacement

- 2 Tournez le bouton MENU pour sélectionner [Reset], puis appuyez sur le bouton. Une boîte de dialogue de confirmation apparaît.
- 3 Tournez le bouton MENU pour sélectionner [Execute], puis appuyez sur le bouton. Le menu User est restauré à l'état d'usine par défaut.

- 4 Tournez le bouton MENU pour déplacer le triangle et la ligne à la destination souhaitée, puis appuyez sur le bouton. L'élément est déplacé.

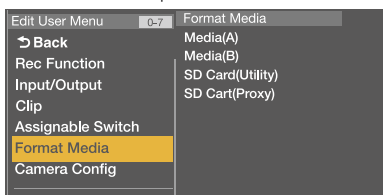

## Restauration de l'état d'usine par défaut du menu User

- 1 Tournez le bouton MENU pour sélectionner Edit User Menu >Customize Reset, puis appuyez sur le bouton. L'écran Customize Reset apparaît.

# Menu User (configuration d'usine par défaut)

Le menu User se compose des éléments suivants avec les réglages d'usine par défaut.

- Format Media (page 102)
- Rec Function (page 103)
- Input/Output (page 102)
- Clip (page 108)
- Assignable Switch <sup>1)</sup> (page 104)
- Camera Config <sup>2)</sup> (page 118)

1) Mis à part le sous-élément 0

2) Contient User Menu Only pour seul sous-élément

Pour de plus amples informations sur la modification du menu User, reportez-vous à « Edition du menu User » (page 98).



# Menu Operation

Les valeurs par défaut sont soulignées et le texte est en **gras**.

Operation >Format		
Définit la fréquence de système, le système de fichiers, le format d'enregistrement et le rapport de format d'enregistrement.		
Élément	Réglage	Description
Frequency	<u>59.94</u> /50/29.97/25/23.98	Sélectionne la fréquence de système (exécutez en sélectionnant Execute).  [Remarque] La commutation de la fréquence de système passe également le réglage Rec Format à la valeur configurée précédemment à cette fréquence.
File System	<u>exFAT</u> /UDF/FAT	Permet de changer de système de fichiers (exécutez en sélectionnant Execute).
Rec Format	Les réglages varient selon le réglage de fréquence de système.  XAVC-I 1920x1080P <u>XAVC-I 1920x1080i</u> XAVC-I 1280x720P XAVC-L 50 1920x1080P XAVC-L 50 1920x1080i XAVC-L 50 1280x720P XAVC-L 35 1080P XAVC-L 35 1080i XAVC-L 25 1080i HD422 50 1080i HD422 50 720P HQ 1920x1080i HQ 1440x1080i HQ 1280x720P MPEG IMX 50 DVCAM  <u>XAVC-I 1920x1080P</u> XAVC-L 50 1920x1080P XAVC-L 35 1080P HD422 50 1080P HD422 50 720P HQ 1920x1080P  <u>HD422 50 1080i</u> HD422 50 720P HQ 1920x1080i HQ 1440x1080i HQ 1280x720P MPEG IMX 50 DVCAM	Sélectionne le format d'enregistrement (exécutez en sélectionnant Execute).  Lorsque le système de fichier est exFAT et le système de fréquence est 59.94 ou 50.  Lorsque le système de fichier est FAT et que le système de fréquence est 59.94 ou 50.  Lorsque le système de fichier est exFAT et le système de fréquence est 29.97, 25 ou 23.98.  Lorsque le système de fichier est UDF et le système de fréquence est 59.94 ou 50.

Operation >Format		
Définit la fréquence de système, le système de fichiers, le format d'enregistrement et le rapport de format d'enregistrement.		
Élément	Réglage	Description
Rec Format	<u>HD422 50 1080P</u> HD422 50 720P HQ 1920x1080P  <u>HQ 1920x1080i</u> HQ 1440x1080i HQ 1280x720P SP 1440x1080i  <u>HQ 1920x1080P</u>	Lorsque le système de fichier est UDF et le système de fréquence est 29.97, 25 ou 23.98.  Lorsque le système de fichier est FAT et que le système de fréquence est 59.94 ou 50.  Lorsque le système de fichier est FAT et que le système de fréquence est 29.97, 25 ou 23.98.
Aspect Ratio (SD)	<u>16:9</u> /4:3	Sélectionne le rapport de format du mode SD.
Audio Length	24bit/ <u>16bit</u>	Sélectionne le débit binaire audio pour l'enregistrement en format IMX.
Operation >Base Setting		
Définit la plage dynamique pour l'imagerie.  [Remarque] Affiché uniquement en cas d'utilisation de la LICENCE HDR CBKZ-SLHL1 (option).		
Élément	Réglage	Description
Shooting Mode	<u>SDR</u> /HDR	SDR : définit le mode de plage dynamique standard conventionnel. HDR : définit le mode High Dynamic Range.
Operation >HDR Setting		
Affiche le format d'enregistrement HD et le système de sortie pendant le fonctionnement HDR.  [Remarque] Affiché uniquement en cas d'utilisation de la LICENCE HDR CBKZ-SLHL1 (option).		
Élément	Réglage	Description
HD Rec/Out	HDR(HLG)/SDR	Affiche HDR(HLG) lorsque Operation >Base Setting >Shooting Mode est réglé sur HDR. Affiche SDR lorsqu'il est réglé sur SDR.
Color Space	BT.2020/BT.709	Affiche BT.2020 lorsque Operation >Base Setting >Color Space est réglé sur HDR. Affiche BT.709 lorsqu'il est réglé sur SDR.

Operation >Format Media		
Formate le support.		
Élément	Réglage	Description
Media(A)	Execute/Cancel	Initialise la carte mémoire SxS dans le logement A (exécutez en sélectionnant Execute).
Media(B)	Execute/Cancel	Initialise la carte mémoire SxS dans le logement B (exécutez en sélectionnant Execute).
SD Card(Utility)	Execute/Cancel	Initialise la carte SD dans le logement de carte UTILITY SD (exécutez en sélectionnant Execute).
SD Card(Proxy)	Execute/Cancel	Initialise la carte SD dans le logement de carte PROXY SD (exécutez en sélectionnant Execute).

Operation >Input/Output		
Définit les signaux d'entrée/de sortie.		
Élément	Réglage	Description
Output Format	Les réglages varient selon le réglage de fréquence de système.	Sélectionne le format de sortie (exécutez en sélectionnant Execute). Les réglages varient selon le réglage du format d'enregistrement (page 38).
Source Select	<a href="#">Camera</a> /External	Sélectionne le signal d'entrée d'image de caméra (Caméra) ou de connecteur SDI IN pour la source d'entrée vidéo.
SDI Out1 Output	<a href="#">On</a> /Off	Active/désactive le signal de sortie du connecteur SDI OUT1.
SDI Out2 Output	<a href="#">On</a> /Off	Active/désactive le signal de sortie du connecteur SDI OUT2.
HDMI Output	<a href="#">On</a> /Off	Active/désactive le signal de sortie du connecteur HDMI.
SDI Out2/HDMI Super	<a href="#">Off</a> /On	Active/désactive les informations textuelles (superposées) des connecteurs SDI OUT2 et HDMI.
Video Out Super	<a href="#">Off</a> /On	Active/désactive les informations textuelles (superposées) du connecteur VIDEO OUT.
Down Converter	Edge Crop/Letter Box/ <a href="#">Squeeze</a>	Sélectionne le mode de conversion des signaux pour la sortie de signaux SD. Edge Crop : recadre les bords de l'image 16:9 pour la sortie en image 4:3. Letter Box : masque le haut et le bas de l'image 4:3 et affiche une image 16:9 au centre de l'écran. Squeeze : compresse l'image 16:9 horizontalement pour la sortie en image 4:3.

Operation >Input/Output		
Définit les signaux d'entrée/de sortie.		
Élément	Réglage	Description
Wide ID	<a href="#">Through</a> /Auto	Sélectionne d'ajouter ou non un signal d'identification large au signal de sortie SD. Through : émet sans ajouter de signal d'identification large. Auto : ajoute et émet un signal d'identification large au signal vidéo lorsque le signal d'identification large est réglé sur Squeeze.
Wide Mode(Ext.)	<a href="#">Auto</a> /16:9	Lorsque le signal d'entrée est SD, règle la méthode permettant de déterminer les informations d'écran large. Auto : enregistre avec un rapport de format 16:9 quand les informations d'écran large du signal d'entrée correspondent à Squeeze. Sinon, enregistre avec un rapport de format 4:3. 16:9 : enregistre avec un rapport de format 16:9.

Operation >Super Impose		
Définit les informations textuelles/repères à superposer.		
Élément	Réglage	Description
Super(VF Display)	<a href="#">On</a> /Off	Lorsque Input/Output >SDI Out2/HDMI Super ou Input/Output >Video Out Super est réglé sur On, la superposition des informations de caractères de la sortie du connecteur SDI OUT ou du connecteur VIDEO OUT est activée/désactivée, respectivement.
Super(Menu)	<a href="#">On</a> /Off	
Super(Marker)	On/ <a href="#">Off</a>	Lorsque Input/Output >SDI Out2/HDMI Super ou Input/Output >Video Out Super est réglé sur On, la superposition des repères sur la sortie du connecteur SDI OUT ou du connecteur VIDEO OUT est activée/désactivée, respectivement.

Operation >LCD		
Règle le moniteur LCD.		
Élément	Réglage	Description
LCD Color	-99 à <a href="#">±0</a> à +99	Permet d'ajuster la profondeur de couleur du moniteur LCD.
LCD Marker&Zebra	<a href="#">On</a> /Off	Active/désactive l'affichage de repère et de motif de zébrures sur le moniteur LCD.

Operation >Rec Function		
Définit le mode d'enregistrement spécial.		
Élément	Réglage	Description
Slow & Quick Motion	On/ <u>Off</u>	Active/désactive le mode ralenti et accéléré. (Lorsque le réglage est sur On, les réglages pour les autres modes d'enregistrement spéciaux sont définis sur Off.)
Frame Rate	Les réglages varient selon le réglage du format d'enregistrement.	Lorsque Slow & Quick Motion est réglé sur On, cela sélectionne la fréquence d'images pour la prise de vue au ralenti et accéléré.
	1 à <u>60</u>	Lorsque le système de fichiers est exFAT, et le format d'enregistrement est XAVC Intra ou XAVC Long.
	1 à <u>50</u>	Lorsque le système de fichiers est UDF, et le format d'enregistrement est MPEG HD 422 50M (1280×720), 50P/25P.
	1 à <u>30</u>	Lorsque le système de fichiers est exFAT ou UDF, et le format d'enregistrement est MPEG HD 422 50M (1920×1080), 29.97P/23.98P.
Clip Continuous Rec	On/ <u>Off</u>	Lorsque le système de fichiers est exFAT ou UDF, et le format d'enregistrement MPEG HD 422 50M (1920×1080), 25P.
		Active/désactive le mode d'enregistrement continu de plan. (Lorsque le réglage est sur On, les réglages pour les autres modes d'enregistrement spéciaux sont définis sur Off.)
Picture Cache Rec	On/ <u>Off</u>	Active/désactive le mode Picture Cache Rec. (Lorsque le réglage est sur On, les réglages pour les autres modes d'enregistrement spéciaux sont définis sur Off.)
Cache Rec Time	Les réglages varient selon le réglage du format d'enregistrement.	Règle la durée du mode Picture Cache Rec lorsque Picture Cache Rec est réglé sur On. <i>Pour de plus amples informations, consultez « Réglages du mode Picture Cache Rec » (page 173) en annexe.</i>
Interval Rec	On/ <u>Off</u>	Active/désactive le mode d'enregistrement par intervalles. (Lorsque le réglage est sur On, les réglages pour les autres modes d'enregistrement spéciaux sont définis sur Off.)

Operation >Rec Function		
Définit le mode d'enregistrement spécial.		
Élément	Réglage	Description
Number of Frames	Les réglages disponibles varient en fonction du réglage Format >Frequency.	Lorsque l'enregistrement par intervalles est réglé sur On, ce réglage définit le nombre d'images à filmer en une prise de l'enregistrement par intervalles.
	<u>2frames</u> /6frames/12frames	Lorsque la fréquence d'images du format enregistrement est de 50P ou 59.94P.
	1frame/3frames/6frames/9frames	Lorsque la fréquence d'images du format enregistrement est de 23.98P, 25P, 29.97P, 50i, ou 59.94i.
Interval Time	<u>1</u> /2/3/4/5/6/7/8/9/10/15/20/30/40/50 (sec) 1/2/3/4/5/6/7/8/9/10/15/20/30/40/50/ (min) 1/2/3/4/6/12/24 (hour)	Lorsque l'enregistrement par intervalles est réglé sur On, ce réglage définit l'intervalle pour une prise de vue en enregistrement par intervalles.
Pre-Lighting	<u>Off</u> /2sec/5sec/10sec	Définit la durée en secondes pendant laquelle la lampe vidéo est allumée avant le démarrage de l'enregistrement par intervalles. Pour désactiver la fonction de pré-allumage, sélectionnez Off.
Simul Rec	On/ <u>Off</u>	Active/désactive l'enregistrement simultané sur les logements A et B.
Operation >Proxy Recording Mode		
Définit l'enregistrement proxy.		
Élément	Réglage	Description
Setting	On/ <u>Off</u>	Active/désactive l'enregistrement proxy.
Size	HD Auto(9Mbps)/ HD Auto(6Mbps)/ 1280×720(9Mbps)/ 1280×720(6Mbps)/ <u>640×360(3Mbps)</u> / 480×270(1Mbps)/ 480×270(0.5Mbps)	Sélectionne la taille du format d'enregistrement proxy.
Frame Rate	23.98fps/25fps/29.97fps/50fps/ 59.94fps	Sélectionne la fréquence d'image du format d'enregistrement proxy.
Bit Rate	9Mbps/6Mbps/3Mbps/1Mbps/ 0.5Mbps	Sélectionne le débit binaire du format d'enregistrement proxy.
Audio Channel	<u>CH1</u> /CH2/CH3/CH4	Sélectionne le canal audio à enregistrer pour les données proxy.

**Operation > Assignable Switch**

Attribue des fonctions aux commutateurs personnalisables.

*Pour plus de détails sur l'attribution de fonctions, consultez « Attribution de fonctions aux commutateurs personnalisables » (page 130).*

Élément	Réglage	Description
<0>	page 130	Attribue une fonction au commutateur ASSIGN. 0.
<1>	page 131	Attribue une fonction au commutateur ASSIGN. 1.
<2>	page 130	Attribue une fonction au commutateur ASSIGN. 2.
<3>	page 131	Attribue une fonction au commutateur ASSIGN. 3.
<4>	page 131	Attribue une fonction au commutateur ASSIGNABLE 4.
<5>	page 131	Attribue une fonction au commutateur ASSIGNABLE 5.
Lens RET	page 132	Attribue une fonction à la touche RET de l'objectif.
Online	page 131	Attribue une fonction à la touche ONLINE.
Zoom Speed	0 à <b>20</b> à 99	Lorsque Zoom a été attribué au commutateur ASSIGNABLE 4 ou 5, cela définit la vitesse de zoom.

**Operation > VF Setting**

Règle l'écran du viseur.

Élément	Réglage	Description
Color	-99 à <b>±0</b> à +99	Permet d'ajuster la profondeur de l'image du viseur.
Color Mode	Color/ <b>B&amp;W</b>	Sélectionne le mode d'affichage du viseur (lors de l'utilisation de CBK-VF02). Color : couleur B&W : noir et blanc
Peaking Type	<b>Normal</b> /Color	Sélectionne le type de réglage de contour (lors de l'utilisation de CBK-VF02). Normal : réglage du contour normal Color : réglage du contour couleur
Peaking Frequency	<b>Normal</b> /High	Lorsque Peaking Type est réglé sur Normal, la fréquence de réglage du contour Normal ou High est sélectionnée (lors de l'utilisation de CBK-VF02).
Peaking Color	<b>B&amp;W</b> /Red/Yellow/Blue	Sélectionne la couleur de réglage de contour lorsque Peaking Type est réglé sur Color (lors de l'utilisation CBK-VF02). B&W : noir et blanc Red : rouge Yellow : jaune Blue : bleu

**Operation > VF Setting**

Règle l'écran du viseur.

Élément	Réglage	Description
VF Detail Level	-99 à <b>±0</b> à +99	Définit le niveau de détail (réglé sur le caméscope) du viseur (lors de l'utilisation HDVF-20A).

**Operation > Marker**

Définit l'affichage des repères dans le viseur.

Élément	Réglage	Description
Setting	<b>On</b> /Off	Active/désactive l'affichage de tous les repères.  <b>[Remarque]</b> Lorsque la fonction Marker est attribuée au commutateur ASSIGN. 2, ce réglage est désactivé.
Color	<b>White</b> /Yellow/Cyan/Green/Magenta/Red/Blue	Sélectionne la couleur d'affichage de repères.
Center Marker	1/2/3/4/ <b>Off</b>	Lorsque le repère central est affiché, sélectionne le type. Sélectionnez Off si vous ne souhaitez pas afficher le repère.
Safety Zone	On/ <b>Off</b>	Active/désactive l'indicateur de la zone de sécurité.
Safety Area	80%/90%/92.5%/95%	Sélectionne la plage de la zone de sécurité.
Aspect Marker	Line/Mask/ <b>Off</b>	Lorsqu'un repère de format doit être affiché, sélectionne la méthode d'affichage. Sélectionnez Off si vous ne souhaitez pas afficher le repère. Line : affichage en tant que lignes blanches. Mask : affiche un niveau de signal vidéo plus faible pour les zones en dehors de la plage du repère.
Aspect Select	15:9/14:9/13:9/ <b>4:3</b> /1.66:1/1.85:1/2.35:1/2.4:1	Sélectionne le rapport de format du repère.
Aspect Mask	0% à <b>12%</b> à 15%	Lorsqu'Aspect Marker est réglé sur Mask, cela définit le niveau de signal vidéo des zones en dehors de la zone du repère en tant que pourcentage par rapport au niveau de signal vidéo des zones à l'intérieur de la zone du repère.
Aspect Safety Zone	On/ <b>Off</b>	Active/désactive le repère de la zone de sécurité.
Aspect Safety Area	80%/90%/92.5%/95%	Sélectionne la taille du repère de la zone de sécurité (sous forme pourcentage de la taille totale de l'écran).
100% Marker	On/ <b>Off</b>	Active/désactive l'indicateur de repère de la zone de sécurité à 100%.
User Box	On/ <b>Off</b>	Active/désactive l'affichage du curseur.

Operation >Marker		
Définit l'affichage des repères dans le viseur.		
Élément	Réglage	Description
User Box Width	40 à <a href="#">500</a> à 999	Règle la largeur du curseur (distance du centre aux bords gauche et droit).
User Box Height	70 à <a href="#">500</a> à 999	Règle la hauteur du curseur (distance du centre aux bords haut et bas).
User Box H Position	-479 à <a href="#">0</a> à 479	Règle la position horizontale du centre du curseur.
User Box V Position	-464 à <a href="#">0</a> à 464	Règle la position verticale du centre du curseur.

Operation >Gain Switch		
Définit le réglage du commutateur de la valeur de gain.		
Élément	Réglage	Description
Gain<L>	-3dB/ <a href="#">0dB</a> /3dB/6dB/9dB/12dB/18dB/24dB/30dB/36dB/42dB	Sélectionne la valeur du gain pour la position L du commutateur GAIN.
Gain<M>	-3dB/0dB/3dB/ <a href="#">6dB</a> /9dB/12dB/18dB/24dB/30dB/36dB/42dB	Sélectionne la valeur du gain pour la position M du commutateur GAIN.
Gain<H>	-3dB/0dB/3dB/6dB/9dB/ <a href="#">12dB</a> /18dB/24dB/30dB/36dB/42dB	Sélectionne la valeur du gain pour la position H du commutateur GAIN.
Gain <Turbo>	-3dB/0dB/3dB/6dB/9dB/12dB/18dB/24dB/30dB/36dB/ <a href="#">42dB</a>	Sélectionne la valeur du gain lorsque la fonction Turbo Gain est attribuée à un commutateur personnalisable.
Shockless Gain	On/ <a href="#">Off</a>	Active/désactive le gain sans chocs (une fonction permettant une commutation fluide du gain).

Operation >Auto Iris		
Règle le diaphragme automatique.		
Élément	Réglage	Description
Iris Override	On/ <a href="#">Off</a>	Active/désactive le changement de la valeur du diaphragme (ce réglage ouvre ou ferme le diaphragme plus que la normale).
Mode	Backlight/ <a href="#">Standard</a> /Spotlight	Sélectionne le mode de commande du diaphragme automatique. Backlight : mode rétroéclairage (mode qui atténue l'obscurité d'un sujet lorsque le sujet est rétroéclairé) Standard : mode standard (ne peut pas être sélectionné lors de l'utilisation de la connexion de commande à distance en option) Spotlight : mode spot (mode qui atténue les rehauts accentués d'un sujet lorsque le sujet est éclairé par la lumière d'un spot)

Operation >Auto Iris		
Règle le diaphragme automatique.		
Élément	Réglage	Description
Level	-99 à <a href="#">±0</a> à +99	Définit le niveau cible de convergence (des valeurs plus grandes augmente la luminosité).
Speed	-99 à <a href="#">±0</a> à +99	Règle la vitesse de commande (vitesse de réponse aux modifications dans la vidéo). (Des valeurs plus grandes correspondent à des réactions plus rapides.)
Clip High light	On/ <a href="#">Off</a>	Active/désactive la fonction qui ignore les zones les lumineuses pour fournir une plus plate à une luminance élevée.
Detect Window	<a href="#">1/2/3/4/5/6</a> /Var	Sélectionne le type de fenêtre de détection de diaphragme automatique. Var : variable
Detect Window Indication	On/ <a href="#">Off</a>	Active/désactive la fonction permettant d'afficher une image pour la fenêtre de détection de diaphragme automatique à l'aide d'un repère.
Iris APL Ratio	-99 à <a href="#">±0</a> à +99	Si le réglage Mode pour Auto Iris est réglé sur Standard, cela définit le rapport de mélange de crête à la valeur moyenne de détection de diaphragme automatique.
Iris Var Width	40 à <a href="#">500</a> à 999	Définit la largeur de la fenêtre lorsque la fenêtre Iris est réglée sur Var.
Iris Var Height	70 à <a href="#">500</a> à 999	Définit la hauteur de la fenêtre lorsque la fenêtre Iris est réglée sur Var.
Iris Var H Position	-479 à <a href="#">0</a> à 479	Définit la position horizontale de la fenêtre lorsque la fenêtre Iris est réglée sur Var.
Iris Var V Position	-464 à <a href="#">0</a> à 464	Définit la position verticale de la fenêtre lorsque la fenêtre Iris est réglée sur Var.

Operation >Zebra		
Règle l'affichage des zébrures pour les vidéos affichées sur le viseur.		
<b>[Remarque]</b> L'effet d'aide pour l'affichage gamma ne s'applique pas.		
Élément	Réglage	Description
Zebra Select	<a href="#">1/2</a> /Both	Sélectionne le type de motif de zébrures (Zebra 1, Zebra 2, Both).
Zebra1 Level	0% à <a href="#">70%</a> à 107%	Définit le niveau d'affichage de Zebra 1.
Zebra1 Aperture Level	1% à <a href="#">10%</a> à 20%	Définit le niveau d'ouverture de Zebra 1.
Zebra2 Level	1% à <a href="#">100%</a> à 109%	Définit le niveau d'affichage de Zebra 2.

Operation >Display On/Off		
Sélectionne les éléments à afficher dans le viseur.		
Élément	Réglage	Description
Video Level Warning	<a href="#">On/Off</a>	Active/désactive les avertissements qui apparaissent lorsque le niveau vidéo est trop clair ou trop sombre.
Shutter Setting	<a href="#">On/Off</a>	Active/désactive les indicateurs du mode d'obturation et de la vitesse d'obturation.
ND Filter Position	<a href="#">On/Off</a>	Active/désactive l'indicateur du réglage des filtres ND.
Gain Setting	<a href="#">On/Off</a>	Active/désactive l'indicateur du réglage du gain.
Rec/Play Status	<a href="#">On/Off</a>	Active/désactive les indicateurs d'enregistrement et de lecture.
Color Temp.	<a href="#">On/Off</a>	Active/désactive l'indicateur de température de couleur.
Frame Rate/Interval	<a href="#">On/Off</a>	Active/désactive l'indicateur de mode d'enregistrement spécial.
Battery Remain	<a href="#">Auto/Voltage/Off</a>	Règle le mode de capacité restante de la batterie et les indicateurs de tension d'entrée. Auto : affiche la capacité restante selon le type de batterie. Voltage : affiche la tension d'entrée quel que soit le type de batterie. Off : pas d'affichage.
Timecode	<a href="#">On/Off</a>	Active/désactive l'affichage des données temporelles (code temporel, bits d'utilisateur, compteur, durée).
Audio Level Meter	<a href="#">On/Off</a>	Active/désactive l'affichage des vumètres audio.
Media Status	<a href="#">On/Off</a>	Active/désactive l'indicateur de l'état du support.
SD Card(Utility)	<a href="#">On/Off</a>	Active/désactive l'indicateur de carte SD (Utility).
Focus Position	<a href="#">Meter/Feet/Off</a>	Active/désactive l'indicateur de position de mise au point de l'objectif et sélectionne les unités d'affichage.
Iris Position	<a href="#">On/Off</a>	Active/désactive l'indicateur de position du diaphragme de l'objectif.
Zoom Position	<a href="#">On/Off</a>	Active/désactive l'indicateur de position du zoom de l'objectif.
Extender	<a href="#">On/Off</a>	Active/désactive l'indicateur du dispositif d'extension et d'objectif.
ALAC	<a href="#">On/Off</a>	Active/désactive l'indicateur de correction d'aberration de l'objectif.

Operation >Display On/Off		
Sélectionne les éléments à afficher dans le viseur.		
Élément	Réglage	Description
AE Mode	<a href="#">On/Off</a>	Active/désactive l'indicateur du réglage du niveau AE et du mode AE.
Focus Mode	<a href="#">On/Off</a>	Active/désactive l'indicateur du mode de mise au point.
White Balance Mode	<a href="#">On/Off</a>	Active/désactive l'indicateur du mode d'équilibre des blancs.
CC5600K	<a href="#">On/Off</a>	Active/désactive l'indicateur CC5600K.
Rec Format	<a href="#">On/Off</a>	Active/désactive l'indicateur du format d'enregistrement.
Gamma	<a href="#">On/Off</a>	Active/désactive l'indicateur du type de gamma sélectionné.
Timecode Lock	<a href="#">On/Off</a>	Active/désactive l'indicateur de code temporel.
Network Condition	<a href="#">On/Off</a>	Active/désactive l'indicateur de l'état de la connexion réseau.
Proxy Status	<a href="#">On/Off</a>	Active/désactive l'indicateur de l'état du proxy.
NW Client Mode Status	<a href="#">On/Off</a>	Active/désactive l'indicateur du mode client réseau.
Streaming Status	<a href="#">On/Off</a>	Active/désactive la lecture en transit.
GPS	<a href="#">On/Off</a>	Active/désactive l'indicateur de l'état de réception GPS.
Video Signal Monitor	<a href="#">Off/Waveform/Vector/Histogram</a>	Active/désactive l'indicateur d'état du signal de sortie vidéo, puis sélectionne le type de signal vidéo à afficher (page 19).
<p><b>[Remarque]</b> Non affiché dans les circonstances suivantes. Lorsque Operation &gt;Input/Output &gt;SDI Out1 Select et SDI Out2 Select dans le menu de configuration sont tous les deux réglés sur Off. Lorsque Operation &gt;Input/Output &gt;Output Format dans le menu de configuration est réglé sur 720x480P ou 720x576P.</p>		
Clip Name	<a href="#">On/Off</a>	Active/désactive l'affichage du nom du plan.
Focus Assist Indicator	<a href="#">On/Off</a>	Active/désactive l'indicateur d'aide à la mise au point.
Focus Area Marker	<a href="#">On/Off</a>	Active/désactive l'indicateur du repère de zone.
Lens Info	<a href="#">Meter/Feet/Off</a>	Sélectionne l'affichage ou non de la profondeur de champ et les unités à afficher.
WRR RF Level	<a href="#">On/Off</a>	Active/désactive l'indicateur de l'état de réception du tuner sans fil.



Operation >Display On/Off		
Sélectionne les éléments à afficher dans le viseur.		
Élément	Réglage	Description
Clip Number	<a href="#">On/Off</a>	Active/désactive l'affichage des informations du plan.

Operation >"!"LED		
Définit l'indicateur "!" dans le viseur. (Activé lors de l'utilisation de HDVF-20A.)		
Élément	Réglage	Description
Gain <!>	<a href="#">On/Off</a>	Active/désactive la fonction d'allumage de l'indicateur ! quand le gain est réglé sur un paramètre autre que 0 dB.
Shutter <!>	<a href="#">On/Off</a>	Active/désactive la fonction d'allumage de l'indicateur ! quand le commutateur SHUTTER est réglé sur ON.
White Preset <!>	<a href="#">On/Off</a>	Active/désactive la fonction d'allumage de l'indicateur ! quand le commutateur WHITE BAL est réglé sur PRST.
ATW Run <!>	<a href="#">On/Off</a>	Active/désactive la fonction d'allumage de l'indicateur ! quand ATW est utilisé.
Extender <!>	<a href="#">On/Off</a>	Active/désactive la fonction d'allumage de l'indicateur ! quand la fonction d'extension numérique ou le dispositif d'extension de l'objectif est utilisé.
Filter <!>	<a href="#">On/Off</a>	Active/désactive la fonction d'allumage de l'indicateur ! quand le filtre ND est réglé sur un paramètre autre que 1.
Iris Override <!>	<a href="#">On/Off</a>	Active/désactive la fonction d'allumage de l'indicateur ! quand le changement de valeur du diaphragme automatique n'est pas réglé sur Standard.

Operation >White Setting		
Configure les réglages relatifs à l'ajustement d'équilibre des blancs.		
Élément	Réglage	Description
White Switch<B>	<a href="#">Memory/ATW</a>	Définit le mode de fonctionnement sélectionné par la position B du commutateur WHITE BAL. Memory : équilibre des blancs automatique ATW : équilibre des blancs à suivi automatique
Shockless White	Off/ <a href="#">1/2/3</a>	Sélectionne la durée de transition lorsque le réglage du commutateur WHITE BAL est modifié (1 est la plus rapide).

Operation >White Setting		
Configure les réglages relatifs à l'ajustement d'équilibre des blancs.		
Élément	Réglage	Description
ATW Speed	<a href="#">1/2/3/4/5</a>	Sélectionne la vitesse de transition d'ATW (équilibre de blancs à suivi automatique) (1 est la plus rapide).
ATW Mode	<a href="#">Natural/Pure</a>	Règle le mode ATW (balance des blancs à suivi automatique). Natural : ajuste automatiquement ATW pour obtenir une ambiance naturelle selon l'éclairage de la scène. Pure : ajuste automatiquement ATW pour obtenir un résultat proche des couleurs primaires sans couleur bleuâtre ou rougeâtre résiduelle.
AWB Fixed Area	<a href="#">On/Off</a>	Exécute AWB (équilibre des blancs automatique) pour le centre de l'écran.
Filter White Memory	<a href="#">On/Off</a>	Définit la zone de mémoire d'équilibre des blancs pour chaque numéro de position du bouton FILTER lorsque White Balance est réglé sur Preset ou ATW. <ul style="list-style-type: none"> <li>Lorsqu'Electrical CC est attribué À un commutateur personnalisable, cela définit les zones de mémoire d'équilibre des blancs indépendantes pour les réglages Electrical CC A, B, C et D.</li> <li>Lorsqu'Electrical CC n'est pas attribué à un commutateur personnalisable, cela définit les zones de mémoire d'équilibre des blancs pour chaque numéro de position du bouton FILTER.</li> </ul>

Operation >Offset White		
Configure les réglages relatifs aux valeurs de décalage de l'équilibre des blancs.		
Élément	Réglage	Description
Offset White<A>	<a href="#">On/Off</a>	Choisit d'ajouter (On) ou non (Off) une valeur de décalage à l'équilibre des blancs dans la mémoire A.
Warm Cool <A>	Affichage de la température de couleur approximative (Environ 1600K à <a href="#">3200K</a> à 16000K)	Lorsque Offset White<A> est réglé sur On, cela indique le décalage (en tant que température de couleur) à ajouter à l'équilibre des blancs dans la mémoire A. (Notez que l'erreur augmente pour les décalages de températures de couleur élevés. Effectuez l'ajustement en regardant l'image.)

Operation >Offset White		
Configure les réglages relatifs aux valeurs de décalage de l'équilibre des blancs.		
Élément	Réglage	Description
Warm Cool Balance<A>	-99 à <u>±0</u> à +99	Indique une température de couleur plus précise, à utiliser lorsqu'il n'est pas possible d'obtenir une image satisfaisante avec le réglage Warm Cool <A>.
Offset White <B>	On/ <u>Off</u>	Lorsque cet élément est réglé sur On, le décalage ajusté ici est ajouté à l'équilibre des blancs du canal B.
Warm Cool <B>	Affichage de la température de couleur approximative (Environ 1600K à <u>3200K</u> à 16000K)	Lorsque Offset White<B> est réglé sur On, cela indique le décalage (en tant que température de couleur) à ajouter à l'équilibre des blancs dans la mémoire A. (Notez que l'erreur augmente pour les décalages de températures de couleur élevés. Effectuez l'ajustement en regardant l'image.)
Warm Cool Balance<B>	-99 à <u>±0</u> à +99	Indique une température de couleur plus précise, à utiliser lorsqu'il n'est pas possible d'obtenir une image satisfaisante avec le réglage Warm Cool <B>.
Operation >Shutter		
Définit le mode de fonctionnement de l'obturateur.		
Élément	Réglage	Description
Mode	<u>Speed</u> /Angle	Sélectionne le mode de fonctionnement de l'obturateur électronique. Speed : définit la vitesse d'obturation comme une durée (unités : secondes). Angle : définit la vitesse d'obturation comme un angle (unités : degrés).
Operation >Slow Shutter		
Règle l'obturateur lent.		
Élément	Réglage	Description
Setting	On/ <u>Off</u>	Active/désactive la fonction d'obturateur lent.
Number of Frames	<u>2</u> /3/4/5/6/7/8/16	Définit le nombre d'images accumulées pour la fonction d'obturateur lent.
Operation >Time Zone		
Définit le fuseau horaire.		
Élément	Réglage	Description
Time Zone	UTC +14:00 à <u>UTC Greenwich</u> à UTC -12:00	Sélectionne la différence horaire par rapport au temps universel coordonné (temps moyen de Greenwich) par unités de 30 minutes.

Operation >Clip		
Configure les réglages relatifs à la gestion et au nom de plan.		
<b>[Remarque]</b> N'attribuez pas de noms de plan qui commencent par le symbole « . » (point). Les plans avec des noms dans lesquels le premier caractère est « . » ne peuvent pas être visualisés dans le logiciel d'application sur un ordinateur.		
Élément	Réglage	Description
Clip Naming	Title/ <u>Plan</u>	Sélectionne le format du nom du plan. Title : nom spécifié par Title Prefix. Plan : nom spécifié dans les métadonnées de planification (si aucun nom n'est spécifié dans les métadonnées de planification, le nom spécifié par Title Prefix est utilisé.)
Title Prefix	Saisie de texte	Règle la partie de titre (4 à 46 caractères alphanumériques) des titres de plans à l'aide d'un écran de saisie de chaîne de caractères (page 96).
Number Set	Les réglages varient selon le réglage Clip Naming.	Définit la portion numérique du nom de plan. Lorsque Clip Naming est réglé sur Title : 0001 à 9999 Lorsque Clip Naming est réglé sur Plan, et qu'un fichier de métadonnées de planification est chargé : 00001 à 99999
Operation >Update Media		
Met à jour le fichier de gestion du support.		
<b>[Remarque]</b> Cette fonction n'est pas disponible lorsque le système de fichiers est réglé sur FAT.		
Élément	Réglage	Description
Media(A)	Execute/Cancel	Met à jour les informations de gestion de la carte mémoire SxS dans le logement A (exécutez en sélectionnant Execute).
Media(B)	Execute/Cancel	Met à jour les informations de gestion de la carte mémoire SxS dans le logement B (exécutez en sélectionnant Execute).
Operation >GPS		
Active/désactive les informations d'emplacement (GPS).		
Élément	Réglage	Description
GPS	On/ <u>Off</u>	Active/désactive la fonction GPS.

Operation >Planning Metadata		
Configure les réglages relatifs aux opérations des métadonnées de planification.		
Élément	Réglage	Description
Load from Media(A)	Execute/Cancel	Charge les métadonnées de planification de la carte mémoire SxS située dans le logement A. Utilisez Execute pour afficher une liste des fichiers de métadonnées de planification stockés sur la carte mémoire SxS du logement A. Sélectionnez un fichier pour afficher l'écran de propriétés.  [Remarque] Cet élément ne s'affiche pas lorsque le système de fichiers est défini sur FAT.
Load from Media(B)	Execute/Cancel	Charge les métadonnées de planification de la carte mémoire SxS située dans le logement B. Utilisez Execute pour afficher une liste des fichiers de métadonnées de planification stockés sur la carte mémoire SxS du logement B. Sélectionnez un fichier pour afficher l'écran de propriétés.  [Remarque] Cet élément ne s'affiche pas lorsque le système de fichiers est défini sur FAT.
Properties	Execute/Cancel	Affiche le contenu des métadonnées de planification chargé dans le caméscope (exécutez en sélectionnant Execute).
Clear Memory	Execute/Cancel	Efface les métadonnées de planification chargées dans le caméscope (exécutez en sélectionnant Execute).
Clip Name Disp	<a href="#">Title1(ASCII)</a> / <a href="#">Title2(UTF-8)</a>	Sélectionne le format d'affichage si le nom de plan est spécifié dans les métadonnées de planification (page 60).
Sort by	Date/Time (0-9)/ <a href="#">Date/Time (9-0)</a>	Date/Time (0-9) : permet de trier la liste de fichiers en ordre croissant dans la colonne Date/Time (date de création la plus ancienne en haut). Date/Time (9-0) : permet de trier la liste de fichiers en ordre décroissant dans la colonne Date/Time (date de création la plus récente en haut).

Operation >USB		
Configure les réglages relatifs à la copie de plans du support d'enregistrement inséré dans un logement pour carte SxS du caméscope vers un support USB.		
Élément	Réglage	Description
Select Folder		Sélectionne un dossier sur le support USB. Crée un nouveau dossier sur le support USB.

Operation >USB		
Configure les réglages relatifs à la copie de plans du support d'enregistrement inséré dans un logement pour carte SxS du caméscope vers un support USB.		
Élément	Réglage	Description
View Clip List		Affiche une liste des plans sur le support USB.
Rename Folder		Renomme un dossier sur le support USB.
Error Check	On/ <a href="#">Off</a>	Sélectionne d'effectuer ou non une vérification d'erreur lors de la copie de plans du support d'enregistrement inséré dans un logement pour carte SxS du caméscope vers un support USB.
Format USB	Execute/Cancel	Formate le support USB (exécutez en sélectionnant Execute).
Copy to USB	<a href="#">Media(A) to USB</a> / <a href="#">Media(B) to USB</a> / <a href="#">Media(A)(B) to USB</a>	Sélectionne le logement cible lors de la copie de tous les plans à partir d'un logement pour carte SxS. Media(A) to USB : copier tous les plans à partir du support d'enregistrement inséré dans le logement A. Media(B) to USB : copier tous les plans à partir du support d'enregistrement inséré dans le logement B. Media(A)(B) to USB : copier tous les plans à partir du support d'enregistrement inséré dans le logement A et le logement B.
Media Remain	(Espace libre : affichage numérique et affichage de barre)	Affiche l'espace libre restant sur le support USB.

Operation >Flash Band Reduce		
Corrige le phénomène des bandes de flash.		
[Remarque] Cet élément est désactivé (grisé) pendant l'enregistrement et lorsque Slow&Quick est réglé sur On.		
Élément	Réglage	Description
Setting	On/ <a href="#">Off</a>	Active/désactive la fonction de réduction des bandes de flash.  [Remarques] <ul style="list-style-type: none"> <li>Un bruit passager peut se produire en raison de l'interruption de la vidéo et de l'audio lors de l'activation/désactivation de Flash Band Reduce.</li> <li>Même lorsque Flash Band Reduce est réglé sur On, la fonction ne fonctionne pas si le commutateur SHUTTER est réglé sur ON.</li> <li>Le réglage revient à la valeur par défaut lorsque la caméra est mise hors tension.</li> </ul>

# Menu Paint

Les valeurs par défaut sont soulignées et le texte est en **gras**.

Paint >Switch Status		
Active/désactive différentes fonctions de correction et un signal de test.		
Élément	Réglage	Description
Gamma	<u>On</u> /Off	Active/désactive la fonction de gamma.
Black Gamma	On/ <u>Off</u>	Active/désactive la fonction de gamma du noir.
Matrix	<u>On</u> /Off	Active/désactive la fonction de matrice.
Knee	<u>On</u> /Off	Active/désactive la fonction de courbe.
White Clip	<u>On</u> /Off	Active/désactive la fonction d'écrêtage du blanc.  [Remarque] Si Off est défini, le réglage est réinitialisé sur On lors de la mise sous tension suivante.
Detail	<u>On</u> /Off	Active/désactive la fonction de détails.
Aperture	<u>On</u> /Off	Active/désactive la fonction d'ouverture.
Flare	<u>On</u> /Off	Active/désactive la fonction de correction de lumière parasite.
Test Saw	On/ <u>Off</u>	Active/désactive le signal test.
Paint >HDR Paint Setting		
Règle les réglages HDR lorsque Shooting Mode est réglé sur HDR.		
[Remarque] Affiché uniquement en cas d'utilisation de la LICENCE HDR CBKZ-SLHL1 (option).		
Élément	Réglage	Description
HLG Look	Natural/Mild/ <u>Live</u>	Règle le HLG Type en mode HDR. Natural : caractéristique conforme à ITU-R BT.2100(HLG) Mild : caractéristique conforme à ITU-R BT.2100(HLG) qui délivre une qualité d'image globalement plus douce que Live Look. Live : caractéristique conforme à ITU-R BT.2100(HLG) qui délivre des performances HDR améliorées.
HDR Black Offset	-95 à <u>±0</u> à +103	Règle le décalage noir pour HDR en fonction du réglage SDR (Master Black) en mode HDR.
HDR Knee	On/ <u>Off</u>	Active/désactive la fonction de correction de courbe du signal HDR en mode HDR.
HDR Knee Point	-99 à <u>±0</u> à +99	Définit le point de courbe pour les signaux HDR lorsque HDR Knee est réglé sur On.
HDR Knee Slope	-99 à <u>±0</u> à +99	Définit la pente de courbe pour les signaux HDR lorsque HDR Knee est réglé sur On.
HDR Black Compression	On/ <u>Off</u>	Active/désactive la fonction de compression du niveau de noir de la vidéo HDR pour qu'il corresponde à celui de la vidéo SDR.

Paint >White		
Règle la température de couleur et ajuste l'équilibre des blancs manuellement.		
Élément	Réglage	Description
Color Temp <A>	1500K à <u>3200K</u> à 50000K	Affiche la température de couleur de l'équilibre des blancs stockée dans la mémoire A.
Color Temp Balance <A>	-99 à <u>±0</u> à +99	Règle la valeur de gain de l'équilibre des blancs stockée dans la mémoire A (gain R et gain B associés).
R Gain <A>	-99 à <u>±0</u> à +99	Règle la valeur de gain R de l'équilibre des blancs stockée dans la mémoire A.
B Gain <A>	-99 à <u>±0</u> à +99	Règle la valeur de gain B de l'équilibre des blancs stockée dans la mémoire A.
Color Temp <B>	1500K à <u>3200K</u> à 50000K	Affiche la température de couleur de l'équilibre des blancs stockée dans la mémoire B.
Color Temp Balance <B>	-99 à <u>±0</u> à +99	Règle les valeurs de gain de l'équilibre des blancs stockées dans la mémoire B (gain R et gain B associés).
R Gain <B>	-99 à <u>±0</u> à +99	Règle la valeur de gain R de l'équilibre des blancs stockée dans la mémoire B.
B Gain <B>	-99 à <u>±0</u> à +99	Règle la valeur de gain B de l'équilibre des blancs stockée dans la mémoire B.
Paint >Black		
Définit le niveau de noir (niveau d'image sans lumière). Vous pouvez obtenir l'effet souhaité en ajustant le niveau de noir pour les noirs plus et moins profonds.		
Élément	Réglage	Description
Master Black	-99 à <u>±0</u> à +99	Règle le niveau de noir maître.
R Black	-99 à <u>±0</u> à +99	Règle le niveau de noir R.
B Black	-99 à <u>±0</u> à +99	Règle le niveau de noir B.
Paint >Flare		
Configure les réglages relatifs à la correction de la lumière parasite. La lumière parasite est un phénomène où le niveau de vidéo augmente sur l'image entière à cause des effets des zones lumineuses dans l'image, ce qui augmente la luminosité des zones plus sombres et réduit le contraste. Elle est causée par la lumière réfléchie à l'intérieur de l'objectif.		
Élément	Réglage	Description
Setting	<u>On</u> /Off	Active/désactive la fonction de correction de lumière parasite.
Master Flare	-99 à <u>±0</u> à +99	Règle le niveau de correction de lumière parasite maître.
R Flare	-99 à <u>±0</u> à +99	Règle le niveau de correction de lumière parasite R.

**Paint >Flare**

Configure les réglages relatifs à la correction de la lumière parasite.  
La lumière parasite est un phénomène où le niveau de vidéo augmente sur l'image entière à cause des effets des zones lumineuses dans l'image, ce qui augmente la luminosité des zones plus sombres et réduit le contraste. Elle est causée par la lumière reflétée à l'intérieur de l'objectif.

Élément	Réglage	Description
G Flare	-99 à <b>±0</b> à +99	Règle le niveau de correction de lumière parasite V.
B Flare	-99 à <b>±0</b> à +99	Règle le niveau de correction de lumière parasite B.

**Paint >Gamma(HDR)**

Affiche les réglages de gamma HDR.

**[Remarque]**

Affiché uniquement en cas d'utilisation de la LICENCE HDR CBKZ-SLHL1 (option).

Élément	Réglage	Description
Gamma Select	HLG(Natural) HLG(Mild) ---	Réglages gamma HDR (affichage uniquement)

**Paint >Gamma**

Configure les réglages relatifs à la correction gamma.  
La correction gamma vous permet d'ajuster le contraste de l'image pour modifier façon significative l'impression donnée par une image.

Élément	Réglage	Description
Setting	<b>On/Off</b>	Active/désactive la fonction de correction gamma.
Step Gamma	0.35 à <b>0.45</b> à 0.90 (0,05 pas)	Définit une valeur de correction gamma par incréments de 0,05.
Master Gamma	-99 à <b>±0</b> à +99	Définit le niveau gamma maître.
R Gamma	-99 à <b>±0</b> à +99	Définit le niveau gamma R.
G Gamma	-99 à <b>±0</b> à +99	Définit le niveau gamma V.
B Gamma	-99 à <b>±0</b> à +99	Règle le niveau gamma B.
Gamma Category	<b>STD/HG/User</b>	Sélectionne la catégorie de gamma. STD : courbe gamma standard pour les signaux vidéo HG : courbe gamma qui imite la gradation et la reproduction de couleurs du tournage avec le film User : courbe gamma définie par l'utilisateur créée grâce à CvpFileEditorTM V4.2

**Paint >Gamma**

Configure les réglages relatifs à la correction gamma.  
La correction gamma vous permet d'ajuster le contraste de l'image pour modifier façon significative l'impression donnée par une image.

Élément	Réglage	Description
Gamma Select	Les réglages varient selon le réglage Gamma Category.	Sélectionne le tableau gamma utilisé pour la correction gamma.  Lorsque Gamma Category est réglé sur STD STD1 DVW : équivalent à un caméscope DVW STD2 x4.5 : gain x4,5 STD3 x3.5 : gain x3,5 STD4 240M : équivalent à SMPTE-240M <b>STD5 R709</b> : équivalent à ITU-R709 STD6 x5.0 : gain x5,0  Lorsque Gamma Category est réglé sur HG HG1 3250G36 : compresse l'entrée vidéo 325 % en sortie vidéo 100 %. HG2 4600G30 : compresse l'entrée vidéo 460 % en sortie vidéo 100 %. HG3 3259G40 : compresse l'entrée vidéo 325 % en sortie vidéo 109 %. <b>HG4 4609G33</b> : compresse l'entrée vidéo 460 % en sortie vidéo 109 %.  Lorsque Gamma Category est réglé sur User <b>User 1</b> : tableau gamma enregistré dans User1 User 2 : tableau gamma enregistré dans User2 User 3 : tableau gamma enregistré dans User3 User 4 : tableau gamma enregistré dans User4 User 5 : tableau gamma enregistré dans User5

**Paint >Black Gamma**

Configure les réglages relatifs à la correction gamma du noir.  
La correction gamma du noir vous permet de reproduire des gradations et des couleurs dans les parties noires ou presque noires (sombres) de l'image.

Élément	Réglage	Description
Setting	<b>On/Off</b>	Active/désactive la fonction de correction gamma du noir.  <b>[Remarque]</b> Pour activer la fonction de gamma noir, réglez Saturation Mode sur Low Key.
Range	Low/L.Mid/ <b>H.Mid</b>	Sélectionne la plage effective de la correction gamma du noir. Low : 0 à 3,6 % L.Mid : 0 à 7,2 % H.Mid : 0 à 14,4 %
Master Black Gamma	-99 à <b>±0</b> à +99	Règle le niveau de gamma du noir maître.

**Paint >Knee**

Configure les réglages relatifs à la correction de courbe.

La correction de courbe est un traitement qui empêche les rehauts accentués en comprimant les parties lumineuses de l'image en réponse à la limite supérieure pour la plage dynamique de l'image enregistrée/ de sortie. Le niveau de signal où commence le traitement de courbe est appelé « point de courbe » et la pente de la compression de courbe est appelée « pente de courbe ».

Élément	Réglage	Description
Setting	<a href="#">On/Off</a>	Active/désactive la fonction de correction de courbe.
Point	75% à <a href="#">95%</a> à 109%	Règle le point de courbe lorsque la fonction DCC est désactivée.
Slope	-99 à <a href="#">±0</a> à +99	Règle la pente de courbe lorsque la fonction DCC est désactivée.
Knee Saturation	<a href="#">On/Off</a>	Active/désactive la fonction de saturation de la courbe.  [Remarque] Pour activer la fonction de saturation de la courbe, réglez Saturation Mode sur Knee.
Knee Saturation Level	-99 à <a href="#">±0</a> à +99	Règle le niveau de saturation de la courbe.

**Paint >White Clip**

Configure les réglages relatifs à l'ajustement d'écrêtage du blanc.

Le traitement du plan limite le niveau maximum des signaux de sortie vidéo. La valeur du signal de sortie vidéo maximum est appelée « niveau d'écrêtage du blanc ».

Élément	Réglage	Description
Setting	<a href="#">On/Off</a>	Active/désactive la fonction d'ajustement d'écrêtage du blanc.
Level	90.0% à 109.0% Le réglage par défaut varie selon le réglage de fréquence de système.	Le réglage par défaut est 108.0% lorsque la fréquence de système est 59.94, 29.97, 24 ou 23.98. Le réglage par défaut est 105.0% lorsque la fréquence de système est 50.25.

**Paint >Detail(HD)/Detail(SD)**

Configure les réglages relatifs aux ajustements de détail en mode HD et en mode SD.

Le traitement d'ajustement de détail améliore la clarté des images en ajoutant des signaux de détail au contour du sujet.

Élément	Réglage	Description
Setting	<a href="#">On/Off</a>	Active/désactive la fonction d'ajustement de détail.
Level	-99 à <a href="#">±0</a> à +99	Règle le niveau de détail.
H/V Ratio	-99 à <a href="#">±0</a> à +99	Règle le rapport de mélange entre le niveau de détail H et le niveau de détail V.
Crispening	-99 à <a href="#">±0</a> à +99	Règle le niveau de netteté.

**Paint >Detail(HD)/Detail(SD)**

Configure les réglages relatifs aux ajustements de détail en mode HD et en mode SD.

Le traitement d'ajustement de détail améliore la clarté des images en ajoutant des signaux de détail au contour du sujet.

Élément	Réglage	Description
Level Depend	<a href="#">On/Off</a>	Active/désactive la fonction d'ajustement de dépendance du niveau.
Level Depend Level	-99 à <a href="#">±0</a> à +99	Règle le niveau de dépendance du niveau.
Frequency	-99 à <a href="#">±0</a> à +99	Règle la fréquence centrale du signal de détail H (des valeurs plus grandes donnent des détails plus précis).
Knee Aperture	<a href="#">On/Off</a>	Active/désactive la fonction de correction d'ouverture de courbe.
Knee Aperture Level	-99 à <a href="#">±0</a> à +99	Règle le niveau d'ouverture de courbe.
Limit	-99 à <a href="#">±0</a> à +99	Règle les limites de détail pour les côtés blanc et noir.
White Limit	-99 à <a href="#">±0</a> à +99	Règle la limite de détail pour le côté blanc.
Black Limit	-99 à <a href="#">±0</a> à +99	Règle la limite de détail pour le côté noir.
V Black Limit	-99 à <a href="#">±0</a> à +99	Règle la limite de détail V pour le côté noir.
V Detail Creation	NAM/ <a href="#">Y</a> /G/G+R	Sélectionne le signal source utilisé pour générer le signal de détail V. NAM : un signal de détail V créé à partir du signal R, un signal de détail V créé à partir du signal V ou un signal de détail V créé à partir du signal B, selon le signal ayant le niveau le plus élevé Y : signal Y G : signal V G+R : signal mélangé comprenant le signal V et le signal R à un rapport 1:1
Cross Color Suppress (mode SD)	-99 à <a href="#">±0</a> à +99	Règle le niveau de suppression de chevauchement de couleurs du détail.  [Remarque] Ce réglage est désactivé si la fonction d'ajustement de détail est sur Off, et lorsque Operation Format Frequency dans le menu de configuration est réglé sur 50 ou 25.

**Paint >Aperture**

Configure les réglages relatifs à la correction d'ouverture.

Le traitement de correction d'ouverture améliore la résolution en ajoutant des signaux d'ouverture haute fréquence au signal vidéo, ce qui corrige la détérioration due aux caractéristiques de haute fréquence.

Élément	Réglage	Description
Setting	<a href="#">On/Off</a>	Active/désactive la fonction de correction d'ouverture.
Level	-99 à <a href="#">±0</a> à +99	Règle le niveau d'ouverture.

**Paint >Skin Detail**

Configure les réglages relatifs à la correction des détails du teint.

La correction des détails du teint est un traitement qui augmente ou diminue le niveau de détail d'une plage de couleur indiquée, afin d'obtenir une belle reproduction des tons du teint.

Élément	Réglage	Description
Setting	<a href="#">On/Off</a>	Active/désactive la fonction de correction des détails du teint.
Area Detection	Execute/Cancel	Affiche un écran de détection de couleur afin de détecter les couleurs pour la correction des détails de teint (exécutez en sélectionnant Execute).
Area Indication	<a href="#">On/Off</a>	Active/désactive l'affichage d'un motif de zébrures dans les zones cibles pour la correction des détails du teint.
Level	-99 à <a href="#">±0</a> à +99	Règle le niveau des détails du teint.
Saturation	-99 à <a href="#">±0</a> à +99	Règle la saturation de la couleur cible pour la correction des détails du teint.
Hue	<a href="#">0</a> à 359	Règle la teinte de la couleur cible pour la correction des détails du teint.
Width	0 à <a href="#">40</a> à 90	Règle la plage de la teinte de la couleur cible de la correction des détails du teint.

**Paint >Matrix**

Configure les réglages relatifs à la correction de matrice.

Règle la teinte et l'éclat de l'image en utilisant la correction de matrice.

Vous pouvez sélectionner une matrice pour obtenir un résultat spécifique depuis une série de paramètres prédéfinis dans « Preset Matrix ». Vous pouvez également définir vous-même des paramètres arbitraires dans « User Matrix ». La fonction « Adaptive Matrix » ajuste la matrice pour contrôler la reproduction de la couleur.

Élément	Réglage	Description
Setting	<a href="#">On/Off</a>	Active/désactive la fonction de correction de matrice.
Adaptive Matrix	<a href="#">On/Off</a>	Active/désactive la fonction de matrice d'adaptation.
Preset Matrix	<a href="#">On/Off</a>	Active/désactive la fonction de matrice prédéfinie.

**Paint >Matrix**

Configure les réglages relatifs à la correction de matrice.

Règle la teinte et l'éclat de l'image en utilisant la correction de matrice.

Vous pouvez sélectionner une matrice pour obtenir un résultat spécifique depuis une série de paramètres prédéfinis dans « Preset Matrix ». Vous pouvez également définir vous-même des paramètres arbitraires dans « User Matrix ». La fonction « Adaptive Matrix » ajuste la matrice pour contrôler la reproduction de la couleur.

Élément	Réglage	Description
Preset Select	1 : SMPTE240M <a href="#">2 : ITU-709</a> 3 : SMPTE Wide 4 : NTSC 5 : EBU 6 : PAL	Sélectionne une matrice prédéfinie. 1 : SMPTE240M : équivalent à SMPTE-240M 2 : ITU-709 : équivalent à ITU-709 3 : SMPTE Wide : équivalent à SMPTE WIDE 4 : NTSC : équivalent à NTSC 5 : EBU : équivalent à EBU 6 : PAL : équivalent à PAL
User Matrix	<a href="#">On/Off</a>	Active/désactive la fonction de correction de matrice utilisateur.
Level	-99 à <a href="#">±0</a> à +99	Règle la saturation de la couleur de l'image entière.
Phase	-99 à <a href="#">±0</a> à +99	Règle la nuance de couleur (phase) de l'image entière.
User Matrix R-G	-99 à <a href="#">±0</a> à +99	Règle une matrice utilisateur R-V définie par l'utilisateur.
User Matrix R-B	-99 à <a href="#">±0</a> à +99	Règle une matrice utilisateur R-B définie par l'utilisateur.
User Matrix G-R	-99 à <a href="#">±0</a> à +99	Règle une matrice utilisateur V-R définie par l'utilisateur.
User Matrix G-B	-99 à <a href="#">±0</a> à +99	Règle une matrice utilisateur V-B définie par l'utilisateur.
User Matrix B-R	-99 à <a href="#">±0</a> à +99	Règle une matrice utilisateur B-R définie par l'utilisateur.
User Matrix B-G	-99 à <a href="#">±0</a> à +99	Règle une matrice utilisateur B-V définie par l'utilisateur.

**Paint >Multi Matrix**

Configure les réglages relatifs à la correction de matrice multiple.

La correction de matrice multiple règle la saturation à l'aide d'un espace de teinte à 16 axes.

Élément	Réglage	Description
Setting	<a href="#">On/Off</a>	Active/désactive la fonction de correction de matrice multiple.
Area Indication	<a href="#">On/Off</a>	Active/désactive l'affichage d'un motif de zébrures dans la zone de couleur cible pour la correction de matrice multiple.



**Paint >Multi Matrix**

Configure les réglages relatifs à la correction de matrice multiple.  
La correction de matrice multiple règle la saturation à l'aide d'un espace de teinte à 16 axes.

Élément	Réglage	Description
Color Detection	Execute/Cancel	Affiche un écran de détection de couleur afin de détecter les couleurs pour la correction de la matrice multiple (exécutez en sélectionnant Execute).
Reset	Execute/Cancel	Règle toutes les teintes et la saturation sur chaque axe aux valeurs par défaut (exécutez en sélectionnant Execute).
Axis	B/B+/MG-/MG+/R/R+/YL-/YL/YL+/G-/G+/CY/CY+/B-	Règle la couleur cible pour la correction de matrice multiple (mode 16 axes).
Hue	-99 à $\pm 0$ à +99	Règle la teinte de la couleur cible pour la correction de matrice multiple pour chaque mode 16 axes.
Saturation	-99 à $\pm 0$ à +99	Règle la saturation de la couleur cible pour la correction de matrice multiple pour chaque mode 16 axes.

**Paint >V Modulation**

Configure les réglages relatifs à la correction de l'ombrage de modulation V.  
L'ombrage de modulation V corrige la pente verticale de sensibilité dus à la relation entre l'objectif et un prisme.

Élément	Réglage	Description
Setting	On/Off	Active/désactive la fonction de correction de l'ombrage à modulation V.
Master V Modulation	-99 à $\pm 0$ à +99	Règle le niveau de modulation V maître.
RV Modulation	-99 à $\pm 0$ à +99	Règle le niveau de modulation V du signal R.
GV Modulation	-99 à $\pm 0$ à +99	Règle le niveau de modulation V du signal V.
BV Modulation	-99 à $\pm 0$ à +99	Règle le niveau de modulation V du signal B.

**Paint >Low Key Saturation**

Configure les réglages relatifs à la correction de saturation de clair-obscur.  
Corrige la saturation des couleurs dans les parties sombres de l'image.

Élément	Réglage	Description
Setting	On/Off	Active/désactive la fonction de correction de saturation de clair-obscur.  [Remarque] Pour activer la fonction de saturation clair obscur, réglez Saturation Mode sur Low Key.
Level	-99 à $\pm 0$ à +99	Règle la saturation des couleurs dans les zones à faible luminance.

**Paint >Low Key Saturation**

Configure les réglages relatifs à la correction de saturation de clair-obscur.  
Corrige la saturation des couleurs dans les parties sombres de l'image.

Élément	Réglage	Description
Range	Low/L.Mid/H.Mid	Sélectionne le niveau de luminance auquel la saturation de clair-obscur est activée.

**Paint >Saturation Mode**

Configure les réglages relatifs à la correction de saturation.

Élément	Réglage	Description
Saturation Mode	Knee/Low Key	Choisit ou non que la fonction de saturation fonctionne à des niveaux élevés (Knee) ou des niveaux faibles (Low Key).
Knee Saturation	On/Off	Active/désactive la fonction de saturation de la courbe.
Black Gamma	On/Off	Active/désactive la fonction de correction gamma du noir.
Low Key Saturation	On/Off	Active/désactive la fonction de saturation de clair-obscur.

**Paint >Noise Suppression**

Configure les réglages relatifs à la suppression de bruit (compression de bruit).  
Cela vous permet de supprimer efficacement les composants de bruit tout en préservant les composants de contour précis du sujet.

Élément	Réglage	Description
Setting	On/Off	Active/désactive la fonction de suppression de bruit.
Level	Low/Mid/High	Sélectionne le niveau de suppression de bruit.

# Menu Maintenance

Les valeurs par défaut sont soulignées et le texte est en **gras**.

<b>Maintenance &gt;White Shading</b>		
Configure les réglages relatifs à la correction de l'ombrage blanc. L'ombrage blanc est requis pour chaque objectif différent afin de corriger les irrégularités de couleur et de luminance dans les zones lumineuses dues aux caractéristiques de l'objectif.		
Élément	Réglage	Description
Channel Select	<b>Red</b> /Green/Blue	Sélectionne la cible pour la correction d'ombrage blanc.
White H Saw	-99 à <b>±0</b> à +99	Règle la valeur de correction d'ombrage blanc en dent de scie pour le sens horizontal.
White H Para	-99 à <b>±0</b> à +99	Règle la valeur de correction d'ombrage blanc parabolique pour le sens horizontal.
White V Saw	-99 à <b>±0</b> à +99	Règle la valeur de correction d'ombrage blanc en dent de scie pour le sens vertical.
White V Para	-99 à <b>±0</b> à +99	Règle la valeur de correction d'ombrage blanc parabolique pour le sens vertical.
White Saw/Para	<b>On</b> /Off	Active/désactive la fonction de correction d'ombrage blanc en dent de scie/parabolique.
<b>Maintenance &gt;Black Shading</b>		
Configure les réglages relatifs à la correction d'ombrage noir.		
Élément	Réglage	Description
Channel Select	<b>Red</b> /Green/Blue	Sélectionne la cible pour la correction d'ombrage noir.
Black H Saw	-99 à <b>±0</b> à +99	Règle la valeur de correction d'ombrage noir en dent de scie pour le sens horizontal.
Black H Para	-99 à <b>±0</b> à +99	Règle la valeur de correction d'ombrage noir parabolique pour le sens horizontal.
Black V Saw	-99 à <b>±0</b> à +99	Règle la valeur de correction d'ombrage noir en dent de scie pour le sens vertical.
Black V Para	-99 à <b>±0</b> à +99	Règle la valeur de correction d'ombrage noir parabolique pour le sens vertical.
Black Saw/Para	<b>On</b> /Off	Active/désactive la fonction de correction d'ombrage noir en dent de scie/parabolique.
Master Black	-99 à <b>±0</b> à +99	Règle le niveau de noir maître.
Master Gain (TMP)	-3dB/0dB/3dB/6dB/9dB/12dB/ 18dB/24dB/30dB/36dB/42dB	Règle une valeur de gain maître temporaire.

<b>Maintenance &gt;Battery</b>		
Configure les réglages relatifs aux batteries.		
Élément	Réglage	Description
Near End:Info Battery	<b>5%</b> /10%/15%...95%/100%	Règle la valeur seuil pour l'affichage d'un « Battery Near End » lors de l'utilisation d'un pack batterie BP-FLX75/GL65A/GL95A/GL95B.
End:Info Battery	0%/1%/2%/3%/4%/5%	Règle la valeur seuil pour l'affichage d'un « Battery End » lors de l'utilisation d'un pack batterie BP-FLX75/GL65A/GL95A/GL95B.
Near End:Sony Battery	<b>11.5V</b> à 17V (par incréments de 0.1V)	Règle la valeur seuil pour l'affichage d'un « Battery Near End » lors de l'utilisation d'un pack batterie BP-L60S/L80S.
End:Sony Battery	<b>11.0V</b> à 12.5V (par incréments de 0.1V)	Règle la valeur seuil pour l'affichage d'un « Battery End » lors de l'utilisation d'un pack batterie BP-L60S/L80S.
Near End:Other Battery	11.5V à <b>11.8V</b> à 17.0V (par incréments de 0.1V)	Règle la valeur seuil pour l'affichage d'un « Battery Near End » lors de l'utilisation d'un pack batterie d'un autre fabricant que Sony.
End:Other Battery	<b>11.0V</b> à 14.0V (par incréments de 0.1V)	Règle la valeur seuil pour l'affichage d'un « Battery End » lors de l'utilisation d'un pack batterie d'un autre fabricant que Sony.
Detected Battery	Sony Info Battery/ Sony Battery/Other Battery/DC IN	Affiche le résultat de la détection automatique du type de pack batterie.
<b>Maintenance &gt;DC Voltage Alarm</b>		
Règle les alarmes relatives à la tension d'alimentation DC externe.		
Élément	Réglage	Description
DC Low Voltage1	<b>11.5V</b> à 17V (par incréments de 0.1V)	Règle la valeur seuil pour l'affichage d'un avertissement « Battery Near End » lors de l'utilisation d'une source d'alimentation externe raccordée au connecteur DC IN.
DC Low Voltage2	<b>11.0V</b> à 14.0V (par incréments de 0.1V)	Règle la valeur seuil pour l'affichage d'un avertissement « Battery End » lors de l'utilisation d'une source d'alimentation externe raccordée au connecteur DC IN.

Maintenance >Audio		
Configure les réglages relatifs à l'audio.		
Élément	Réglage	Description
Front MIC Select	Mono/ <a href="#">Stereo</a>	Sélectionne le mode du microphone avant : monaural (Mono) ou stéréo (Stereo).
Rear XLR Auto	On/ <a href="#">Off</a>	Active/désactive la fonction de détection automatique pour la connexion des câbles aux connecteurs AUDIO IN CH-1/CH-2 sur le panneau arrière.
Front MIC CH1 Ref	-70dB/-60dB/ <a href="#">-50dB</a> / -40dB/-30dB	Sélectionne le niveau de référence du microphone avant pour le canal 1.
Front MIC CH2 Ref	-70dB/-60dB/ <a href="#">-50dB</a> / -40dB/-30dB	Sélectionne le niveau de référence du microphone avant pour le canal 2.
Rear MIC CH1 Ref	-70dB/ <a href="#">-60dB</a> /-50dB/ -40dB/-30dB	Sélectionne le niveau d'entrée de référence lorsque le commutateur AUDIO IN CH1 est réglé sur MIC.
Rear MIC CH2 Ref	-70dB/ <a href="#">-60dB</a> /-50dB/ -40dB/-30dB	Sélectionne le niveau d'entrée de référence lorsque le commutateur AUDIO IN CH2 est réglé sur MIC.
Line Input Ref	<a href="#">+4dB</a> /0dB/-3dB/EBUL	Sélectionne le niveau d'entrée de référence lorsque les commutateurs AUDIO IN CH1 et AUDIO IN CH2 sont réglés sur LINE.
Min Alarm Volume	<a href="#">Off</a> /Set	Sélectionne le volume lorsque le bouton ALARM est au minimum. Off : inaudible Set : audible
Speaker Attenuate	<a href="#">Off</a> /3dB/6dB/9dB/12dB	Sélectionne le volume des haut-parleurs du moniteur (n'affecte pas le volume des écouteurs).
Headphone Out	<a href="#">Mono</a> /Stereo	Sélectionne le mode des écouteurs : monaural (Mono) ou stéréo (Stereo).
Reference Level	<a href="#">-20dB</a> /-18dB/-16dB/ -12dB/EBUL	Définit le niveau d'entrée de référence. Cela règle également le niveau de sortie du signal de test de 1 kHz.
Reference Out	+4dB/ <a href="#">0dB</a> /-3dB/EBUL	règle le niveau de sortie relatif au niveau d'entrée de référence.
CH1&2 AGC Mode	<a href="#">Mono</a> /Stereo	Ajuste automatiquement du niveau d'entrée des signaux audio analogiques enregistrés sur les canaux 1 et 2, et choisit d'effectuer les ajustements séparément pour chaque canal (Mono) ou en mode stéréo (Stereo).

Maintenance >Audio		
Configure les réglages relatifs à l'audio.		
Élément	Réglage	Description
CH3&4 AGC Mode	<a href="#">Mono</a> /Stereo	Ajuste automatiquement du niveau d'entrée des signaux audio analogiques enregistrés sur les canaux 3 et 4, et choisit d'effectuer les ajustements séparément pour chaque canal (Mono) ou en mode stéréo (Stereo).
AGC Spec	<a href="#">-6dB</a> /-9dB/-12dB/ -15dB/-17dB	Sélectionne la caractéristique AGC (niveau de saturation).
Limiter Mode	<a href="#">Off</a> /-6dB/-9dB/-12dB/ -15dB/-17dB	Sélectionne la caractéristique du limiteur (niveau de saturation) pour des forts signaux d'entrée lorsque le niveau d'entrée audio est ajouté manuellement. Sélectionnez Off si vous n'utilisez pas le limiteur.
Output Limiter	On/ <a href="#">Off</a>	Active/désactive le limiteur de sortie audio.
CH1 Wind Filter	On/ <a href="#">Off</a>	Active/désactive le filtre de réduction anti-bruit du vent du canal 1.
CH2 Wind Filter	On/ <a href="#">Off</a>	Active/désactive le filtre de réduction anti-bruit du vent du canal 2.
CH3 Wind Filter	On/ <a href="#">Off</a>	Active/désactive le filtre de réduction anti-bruit du vent du canal 3.
CH4 Wind Filter	On/ <a href="#">Off</a>	Active/désactive le filtre de réduction anti-bruit du vent du canal 4.
1 kHz Tone on Color Bars	On/ <a href="#">Off</a> /Auto	Règle d'émettre (On) ou non (Off) un signal de test 1 kHz en mode de barres de couleur. Auto : émet un signal de test uniquement quand le commutateur AUDIO SELECT CH1 est réglé sur AUTO.
MIC CH1 Level	Side1/ <a href="#">Front</a> /Front+Side1	Sélectionne le bouton servant à ajuster le niveau audio lors de l'enregistrement audio d'entrée du microphone avant sur le canal 1. Side1 : bouton LEVEL (gauche) sur le panneau latéral Front : bouton MIC LEVEL sur le panneau avant Front+Side1 : bouton LEVEL (gauche) et bouton MIC LEVEL (commande associée)

Maintenance >Audio		
Configure les réglages relatifs à l'audio.		
Élément	Réglage	Description
MIC CH2 Level	Side2/ <a href="#">Front</a> /Front+Side2	Sélectionne le bouton servant à ajuster le niveau audio lors de l'enregistrement audio d'entrée du microphone avant sur le canal 2. Side2 : bouton LEVEL (droite) sur le panneau latéral Front : bouton MIC LEVEL sur le panneau avant Front+Side2 : bouton LEVEL (droite) et bouton MIC LEVEL (commande associée)
Rear1/WRR Level	<a href="#">Side1</a> /Front/Front+Side1	Sélectionne le bouton permettant d'ajuster le niveau audio d'un microphone sans fil ou d'un dispositif raccordé au connecteur AUDIO IN CH-1 du panneau arrière. Side1 : bouton LEVEL (gauche) sur le panneau latéral Front : bouton MIC LEVEL sur le panneau avant Front+Side1 : bouton LEVEL (gauche) et bouton MIC LEVEL (commande associée)
Rear2/WRR Level	<a href="#">Side2</a> /Front/Front+Side2	Sélectionne le bouton permettant d'ajuster le niveau audio d'un microphone sans fil ou d'un dispositif raccordé au connecteur AUDIO IN CH-2 du panneau arrière. Side2 : bouton LEVEL (droite) sur le panneau latéral Front : bouton MIC LEVEL sur le panneau avant Front+Side2 : bouton LEVEL (droite) et bouton MIC LEVEL (commande associée)
Audio CH3 Level	<a href="#">Side3</a> /Front/Front+Side3	Sélectionne le bouton permettant l'ajustement du niveau audio enregistré sur le canal 3. Side3 : bouton LEVEL sur le panneau latéral Front : bouton MIC LEVEL sur le panneau avant Front+Side3 : bouton LEVEL et bouton MIC LEVEL (commande associée)
Audio CH4 Level	<a href="#">Side4</a> /Front/Front+Side4	Sélectionne le bouton permettant l'ajustement du niveau audio enregistré sur le canal 4. Side4 : bouton LEVEL sur le panneau latéral Front : bouton MIC LEVEL sur le panneau avant Front+Side4 : bouton LEVEL et bouton MIC LEVEL (commande associée)

Maintenance >WRR Setting		
Configure les réglages relatifs au tuner sans fil.		
Élément	Réglage	Description
WRR Valid CH Sel	<a href="#">All</a> /CH1	Sélectionne d'activer les canaux 1 et 2 du tuner sans fil (All) ou le canal 1 uniquement (CH1).
WRR CH Select	<a href="#">TX1</a> /TX2	Sélectionne le canal de réception à afficher dans le menu. TX1 : affiche le canal 1. TX2 : affiche le canal 2.
WRR Delay Comp	<a href="#">On</a> /Off	Permet de choisir d'activer (On) ou de désactiver (Off) la fonction de compensation de délai pour l'audio d'entrée sans fil. (Lorsque On est sélectionné, tout l'audio de sortie E-E est retardé d'environ 8 ms.)
TX	---	Affiche le nom de l'émetteur dont les signaux sont reçus sur le canal sélectionné par WRR CH Select.
TX Audio Peak	<a href="#">---</a> /Peak	Indique si le niveau AF de l'émetteur dont les signaux sont reçus sur le canal sélectionné par WRR CH Select dépasse la crête.
TX Input Level	<a href="#">---</a> /Mic/Line	Indique si le niveau d'entrée de l'émetteur dont les signaux sont reçus sur le canal sélectionné par WRR CH Select est réglé sur microphone (Mic) ou ligne (Line).
TX ATT Level	---	Règle le niveau ATT de l'émetteur dont les signaux sont reçus sur le canal sélectionné par WRR CH Select. (La plage de réglage varie selon l'émetteur.)
TX LCF Frequency	---	Règle la fréquence du filtre passe-bas de l'émetteur dont les signaux sont reçus sur le canal sélectionné par WRR CH Select. (La plage de réglage varie selon l'émetteur.)
TX System Delay	<a href="#">Auto</a> /0.0ms à 8.0ms	Règle la quantité de délai audio. Auto : corrige automatiquement la quantité de délai de manière à ce que le délai de l'audio du tuner sans fil soit égal à zéro. 0,0ms à 8,0ms : règle la quantité de délai sans fil estimé, pour les cas où plusieurs systèmes sans fil sont utilisés via un dispositif tel qu'une table de mixage audio.
TX RF Power	High (Valeur de puissance) mW/ Mid (Valeur de puissance) mW/ Low (Valeur de puissance) mW	Règle le niveau de puissance RF de l'émetteur en communication sur le canal sélectionné dans WRR CH Select. (La plage de réglage varie selon l'émetteur.)

Maintenance >WRR Setting		
Configure les réglages relatifs au tuner sans fil.		
Élément	Réglage	Description
TX Power Save	Active/Sleep	Règle le mode d'économie d'énergie de l'émetteur dont les signaux sont reçus sur le canal sélectionné par WRR CH Select. Active : Règle l'émetteur sur le mode de démarrage. Sleep : Règle l'émetteur sur le mode d'économie d'énergie.
TX-Cam Power Sync	Off/On	Définit si l'état d'économie d'énergie de l'émetteur change également en fonction de l'état de l'interrupteur d'alimentation (POWER) du caméscope.

Maintenance >Time Code		
Configure les réglages relatifs au code temporel.		
Élément	Réglage	Description
TC Out	Auto/Generator	Sélectionne la sortie du code temporel. Auto : émet la valeur du générateur de code temporel pendant l'enregistrement, et la valeur du lecteur de code temporel pendant la lecture. Generator : émet la valeur du générateur de code temporel pendant l'enregistrement et la lecture.
DF/NDF	DF/NDF	Sélectionne le mode temps réel (DF) ou le mode temps non réel (NDF).
LTC UBIT	Fix/Time	Règle les données enregistrées dans les bits d'utilisateur LTC. Fix : enregistre les données indiquées par l'utilisateur. Time : enregistre l'heure actuelle.
Counter Display	Counter/Duration	Sélectionne la méthode utilisée pour réinitialiser la valeur du compteur affichée sur l'écran du viseur. Counter : continue à augmenter jusqu'à ce que la touche RESET soit enfoncée. Duration : est réinitialisé à chaque démarrage de l'enregistrement.

Maintenance >Essence Mark		
Configure les réglages relatifs aux repères.		
Élément	Réglage	Description
Find Mode	Clip/Rec Start	Règle l'opération lorsque la touche NEXT/PREV est enfoncée. Rec Start : passe à la marque de début d'enregistrement suivante ou précédente, respectivement. Clip : passe au début du plan suivant lorsque la touche NEXT est enfoncée. Passe au début du plan actuel lorsque la touche PREV est enfoncée (ou passe au début du plan précédent si la touche PREV est enfoncée au début du plan).

Maintenance >Camera Config		
Configure les réglages relatifs à différentes opérations du caméscope.		
Élément	Réglage	Description
HD SDI Remote I/F	Off/Characters/ Green Tally/Red Tally	Règle l'activation ou non de la fonction de commande d'enregistrement pour un dispositif externe connecté au connecteur SDI OUT 1/2 (sortie HD SDI) du caméscope. Si elle est activée, elle sélectionne l'indicateur utilisé pour afficher l'état d'enregistrement du dispositif externe. Off : la fonction de commande d'enregistrement est désactivée. Chara : affiché à l'aide de l'indicateur de commande de dispositif externe sur l'écran d'état du viseur. G-Tally : affiché à l'aide de l'indicateur TALLY (de signalisation vert) dans le viseur. R-Tally : affiché à l'aide de l'indicateur REC (signalisation d'enregistrement rouge) dans le viseur.
Color Bars Select	ARIB/100%/75%/SMPTE	Sélectionne le type de barres de couleur.
User Menu Only	On/Off	Sélectionne d'afficher le menu User uniquement (On) ou d'afficher la liste des menus (Off) lorsque le caméscope affiche le menu.

Maintenance >Camera Config		
Configure les réglages relatifs à différentes opérations du caméscope.		
Élément	Réglage	Description
User Menu with Lock	On/ <a href="#">Off</a>	Sélectionne de verrouiller ou non l'affichage du menu en ne montrant que le menu User. On : Permet de saisir un numéro de code arbitraire pour verrouiller l'affichage du menu. (Seul le menu User s'affichera.) Off : Permet de saisir un numéro de code saisi quand « On » a été sélectionné pour déverrouiller l'affichage du menu. (En cas de déverrouillage, la liste de menus normale s'affiche.)  [Remarque] En cas d'affichage normal du menu, cet élément ne s'affiche pas. Pour les détails sur l'affichage de menu, consultez page 97.
RM Common Memory	On/ <a href="#">Off</a>	Sélectionne de partager (On) ou non (Off) les réglages entre l'utilisation d'une télécommande raccordée et les moments où le caméscope est actionné localement.
RM Rec Start	<a href="#">RM</a> /Camera/PARA	Sélectionne laquelle des touches de démarrage/d'arrêt d'enregistrement sont activées lorsqu'une télécommande est raccordée. RM : télécommande Camera : caméscope PARA : les deux
SET Key on Thumbnail	<a href="#">Pause</a> /Play	Sélectionne l'opération lorsque le bouton MENU est enfoncé et qu'une seule miniature est sélectionnée.

Maintenance >Camera Config		
Configure les réglages relatifs à différentes opérations du caméscope.		
Élément	Réglage	Description
ALAC	<a href="#">Auto</a> /Off	Règle si exécuter automatiquement ou non ALAC (correction automatique d'aberrations d'objectif). Auto : exécute automatiquement ALAC lorsqu'un objectif compatible ALAC est fixé et ALAC est activé. Off : pas d'exécution.  [Remarque] En fonction de l'objectif de correction d'aberration, la fonction de correction d'aberration risque de ne pas être activée immédiatement (« ALAC » n'apparaît pas sur l'écran du viseur) lors de la mise sous tension, même lorsque ce réglage est réglé sur Auto. Si cela se produit, tournez complètement la bague de l'objectif zoom et la bague de mise au point puis effectuez cette opération en sens inverse, et vérifiez que l'indicateur « ALAC » apparaît sur l'écran du viseur.  <i>Contactez un revendeur Sony pour obtenir plus d'informations sur les objectifs de correction d'aberration.</i>

Maintenance >Preset White		
Configure les réglages relatifs aux valeurs prédéfinies de l'équilibre des blancs.		
Élément	Réglage	Description
Color Temp <P>	1500K à <a href="#">3200K</a> à 50000K	Règle la valeur prédéfinie de l'équilibre des blancs.
Color Temp Balance <P>	-99 à <a href="#">±0</a> à +99	Définit des réglages de température de couleur plus précis, à utiliser lorsqu'il n'est pas possible d'obtenir une image satisfaisante à l'aide du réglage Color Temp <P>.
R Gain <P>	-99 à <a href="#">±0</a> à +99	Règle la valeur prédéfinie de gain R.
B Gain <P>	-99 à <a href="#">±0</a> à +99	Règle la valeur prédéfinie de gain B.
AWB Enable <P>	On/Off	Active/désactive l'exécution de la fonction AWB (équilibre des blancs automatique) lorsque le commutateur WHITE BAL est réglé sur PRST.

Maintenance >White Filter		
Configure les réglages relatifs aux filtres.		
Élément	Réglage	Description
ND Filter C.Temp	On/ <a href="#">Off</a>	Active/désactive la fonction permettant d'attribuer des filtres CC électriques aux filtres ND.
ND FLT C.Temp<1>	<a href="#">3200K</a> /4300K/5600K/6300K	Sélectionne la température de couleur lorsque des filtres CC électriques sont attribués aux filtres ND (filtre 1).

Maintenance >White Filter		
Configure les réglages relatifs aux filtres.		
Élément	Réglage	Description
ND FLT C.Temp<2-4>	3200K/4300K/ <a href="#">5600K</a> /6300K	Sélectionne la température de couleur lorsque des filtres CC électriques sont attribués aux filtres ND (filtres 2 à 4).
Electrical CC<A>	<a href="#">3200K</a> /4300K/5600K/6300K	Sélectionne la température de couleur lorsque la fonction de basculement des filtres CC électriques est attribuée à un commutateur personnalisable.
Electrical CC<B>	3200K/ <a href="#">4300K</a> /5600K/6300K	Sélectionne la température de couleur lorsque la fonction de basculement des filtres CC électriques est attribuée à un commutateur personnalisable.
Electrical CC<C>	3200K/4300K/ <a href="#">5600K</a> /6300K/ ---	Sélectionne la température de couleur lorsque la fonction de basculement des filtres CC électriques est attribuée à un commutateur personnalisable. Sélectionnez « --- » si vous n'utilisez pas C.
Electrical CC<D>	3200K/4300K/5600K/ <a href="#">6300K</a> / ---	Sélectionne la température de couleur lorsque la fonction de basculement des filtres CC électriques est attribuée à un commutateur personnalisable. Sélectionnez « --- » si vous n'utilisez pas D.

Maintenance >DCC Adjust		
Configure les réglages relatifs à la fonction DCC (commande de contraste dynamique).		
Élément	Réglage	Description
DCC Function Select	<a href="#">DCC</a> /Fix	Sélectionne la méthode de réglage pour le point de courbe lorsque le commutateur OUTPUT/DCC est réglé sur CAM avec DCC réglé sur ON. DCC : ajuste automatiquement le point de la courbe en s'adaptant à la luminosité du sujet. Fix : règle le point de la courbe sur une valeur fixe.
DCC D Range	400%/450%/500%/550%/ <a href="#">600%</a>	Règle la plage dynamique lorsque le commutateur OUTPUT/DCC est réglé sur CAM avec DCC réglé sur ON.
DCC Point	-99 à <a href="#">±0</a> à +99	Règle le point de courbe minimum de la fonction DCC.
DCC Gain	-99 à <a href="#">±0</a> à +99	Règle le gain relatif à la valeur DCC détectée.
DCC Delay Time	-99 à <a href="#">±0</a> à +99	Règle la vitesse de commande DCC (vitesse de réponse aux modifications dans la vidéo).
DCC Peak Filter	-99 à <a href="#">±0</a> à +99	Ajuste la sensibilité de réponse relative aux crêtes dans les valeurs DCC détectées.

Maintenance >Flicker Reduce		
Configure les réglages relatifs à la fonction de correction du scintillement. Vous pouvez corriger le scintillement créé lors de la prise de vue d'un sujet avec une lumière dont la luminosité varie régulièrement, par exemple l'éclairage fluorescent, en raison de la relation entre la fréquence et la fréquence d'images d'enregistrement.		
Élément	Réglage	Description
Mode	<a href="#">Auto</a> /On/Off	Règle le fonctionnement de la fonction de correction du scintillement. On : fonctionnement en continu. Auto : fonctionne quand un scintillement est détecté. Off : ne fonctionne pas.
Frequency	60Hz/50Hz	Se synchronise avec la fréquence de l'alimentation de l'éclairage causant le scintillement. Le réglage d'usine est 60Hz lorsque System Frequency est réglé sur 59.94, 29.97, ou 23.98. Le réglage d'usine est 50Hz lorsque System Frequency est réglé sur 50 ou 25.

Maintenance >Genlock		
Configure les réglages relatifs au verrouillage de la synchronisation.		
Élément	Réglage	Description
Genlock	<a href="#">On</a> /Off	Active/désactive la fonction de verrouillage de la synchronisation.
Reference	<a href="#">Internal</a> /External(HD)/ External(SD)/SDI IN/CA	Affiche le type de signal de référence utilisé par le caméscope.

Maintenance >Auto Shading		
Exécute la correction d'ombrage noir automatique.		
Élément	Réglage	Description
Auto Black Shading	Execute/Cancel	Exécute la correction d'ombrage noir automatique (exécutez en sélectionnant Execute).
Reset Black Shading	Execute/Cancel	Efface la valeur de correction d'ombrage noir (exécutez en sélectionnant Execute).
Master Gain (TMP)	-3dB/0dB/3dB/6dB/9dB/12dB/ 18dB/24dB/30dB/36dB/42dB	Règle une valeur de gain maître temporaire. (La valeur est identique à celle sélectionnée par le commutateur GAIN.)



Maintenance >APR		
Configure les réglages relatifs à la réduction automatique du bruit de pixel.		
Élément	Réglage	Description
APR	Execute/Cancel	Exécute la fonction de réduction automatique de bruit de pixel pour supprimer les mouchetures blanches en mode SLS (exécutez en sélectionnant Execute).
Reset	Execute/Cancel	Supprime les données des mouchetures blanches qui ont été ajoutées par l'exécution de la commande APR et les fonctions d'ajustement automatique de l'équilibre des noirs (exécutez en sélectionnant Execute).

Maintenance >Setup for Mobile App		
Configure les réglages de connexion à l'aide de l'outil d'aide à la configuration du réseau.		
Élément	Réglage	Description
Setup		Démarre la configuration des réglages de connexion à l'aide de l'outil d'aide à la configuration du réseau.

Maintenance >Access Authentication		
Configure les réglages liés à l'authentification d'accès.		
Élément	Réglage	Description
User Name	(Affiche le nom d'utilisateur actuel.)	Règle le nom d'utilisateur (nom arbitraire pour l'authentification d'accès). Réglé sur « admin » par défaut.
Password	*****	Règle le mot de passe pour l'authentification d'accès. Les mots de passe valides doivent contenir 8 caractères ou plus, au moins un caractère alphanumérique et au moins un caractère numérique. Le mot de passe saisi est affiché sous forme d'astérisques. Les caractères saisis sont visibles lorsque vous appuyez sur la touche SHIFT.  [Remarque] Le réglage du mot de passe est réinitialisé lors de la mise à jour du micrologiciel de l'appareil d'une version inférieure à 5.0 à une version 5.0 ou supérieure, ou d'une version inférieure à 6.1 à une version 6.1 ou supérieure. Dans ce cas, réglez de nouveau le mot de passe.
Generate Password	Execute/Cancel	Génère automatiquement un mot de passe pour l'authentification d'accès.
Show Settings		Affiche le nom d'utilisateur et le mot de passe à utiliser pour l'authentification d'accès.

Maintenance >Network		
Configure les réglages relatifs aux connexions réseau.		
Élément	Réglage	Description
Setting	On/ <u>Off</u>	Active/désactive la fonction réseau.
Wi-Fi Mode	Wi-Fi Access Point/ Wi-Fi Station/ <u>Off</u>	Règle le mode de fonctionnement pour les connexions LAN sans fil.
NFC	Execute/Cancel	Lance la connexion une touche à l'aide de la NFC (exécuté en sélectionnant Execute).
WPS	Execute/Cancel	Démarre le WPS (Configuration protégée Wi-Fi) (exécutez en sélectionnant Execute).
Channel	Auto(5GHz)/ <u>Auto</u> /CH1/CH2/ CH3/CH4/CH5/CH6/CH7/CH8/ CH9/CH10/CH11	Règle le canal LAN sans fil.  [Remarque] « Auto(5GHz) » peut ne pas être affiché en fonction du module LAN sans fil utilisé.
SSID & Password	(Affichage SSID) (Affichage du mot de passe)	Affiche le SSID et le mot de passe.
SSID	(Affichage SSID)	Affiche le SSID du point d'accès de la destination à laquelle se connecter en mode Wi-Fi Station.
Wi-Fi Station Remote	On/ <u>Off</u>	Active/désactive l'opération depuis une télécommande Wi-Fi, un menu Web, et l'application « Content Browser Mobile » lors d'une connexion réseau effectuée à l'aide du mode Wi-Fi Station.
Wi-Fi Station Detail Settings	Scan Networks (Execute/Cancel)	Lance la détection automatique des destinations réseau pour la connexion (exécutez en sélectionnant Exécuter).
	SSID (SSID du point d'accès)	Saisissez le SSID du point d'accès de la destination à laquelle se connecter en mode Wi-Fi Station. Les caractères suivants sont valides. Alphabétiques (majuscules) : A à Z Alphabétiques (minuscules) : a à z Numériques : 0 à 9 Symboles : !"#%&*+,-./:;<=>?[]^`{ }~

Maintenance >Network		
Configure les réglages relatifs aux connexions réseau.		
Élément	Réglage	Description
Wi-Fi Station Detail Settings	Password (mot de passe du point d'accès)	Saisissez le mot de passe du point d'accès de la destination à laquelle se connecter en mode Wi-Fi Station. Le mot de passe saisi est affiché sous forme d'astérisques. Les caractères saisis sont visibles lorsque vous appuyez sur la touche SHIFT. Les caractères suivants sont valides. Alphabétiques (majuscules) : A à Z Alphabétiques (minuscules) : a à z Numériques : 0 à 9 Symboles : !"#\$%&*+/,;=<=>?[\]^`{ }~
	DHCP (On/Off)	Règle DHCP en mode Wi-Fi Station. Lorsque cette fonction est réglée sur On, une adresse IP est automatiquement attribuée au caméscope. Pour saisir manuellement l'adresse IP du caméscope, réglez cette fonction sur Off.
	IP Address (DHCP/On : <a href="#">obtenir automatiquement</a> , DHCP/Off : <a href="#">192.168.1.50</a> )	Permet de saisir l'adresse IP du caméscope. Activé uniquement lorsque DHCP est sur Off.
	Subnet Mask (DHCP/On : <a href="#">obtenir automatiquement</a> , DHCP/Off : <a href="#">255.255.255.0</a> )	Permet de saisir le masque de sous-réseau du caméscope. Activé uniquement lorsque DHCP est sur Off.
	Gateway (DHCP/On : <a href="#">obtenir automatiquement</a> , DHCP/Off : <a href="#">0.0.0.0</a> )	Permet de saisir la passerelle pour le point d'accès. Activé uniquement lorsque DHCP est sur Off.
	DNS Auto (On/Off)	Active/désactive le DNS automatique. Lorsque le réglage est sur On, l'adresse du serveur DNS est obtenue automatiquement.
	Primary DNS Server (DNS Auto/On : <a href="#">obtenir automatiquement</a> , DNS Auto/Off : <a href="#">0.0.0.0</a> )	Permet de saisir le serveur DNS principal pour le routeur. Activé uniquement lorsque DNS Auto est sur Off.
	Secondary DNS Server (DNS Auto/On : <a href="#">obtenir automatiquement</a> , DNS Auto/Off : <a href="#">0.0.0.0</a> )	Permet de saisir le serveur DNS secondaire pour le routeur. Activé uniquement lorsque DNS Auto est sur Off.
	Device Name (Wi-Fi)	Affiche le nom du périphérique réseau installé sur le connecteur du module USB LAN sans fil
	IP Address (Wi-Fi)	Affiche l'adresse IP lors de la connexion à un LAN sans fil.
	Subnet Mask (Wi-Fi)	Affiche le masque de sous-réseau lors de la connexion à un LAN sans fil.

Maintenance >Network		
Configure les réglages relatifs aux connexions réseau.		
Élément	Réglage	Description
MAC Address (Wi-Fi)		Affiche l'adresse MAC du module USB LAN sans fil installé sur le caméscope.
Regenerate Password	Execute/Cancel	Génère un nouveau mot de passe (exécutez en sélectionnant Execute).
Modem	On/Off	Active/désactive la connexion réseau à l'aide d'un modem 3G/4G ou d'un raccordement modem USB.
Modem Remote	On/Off	Active/désactive l'interface Web UI, la télécommande Wi-Fi et la télécommande CBM lorsqu'un modem est connecté.  [Remarque] Les fonctions sont désactivées quel que soit ce réglage lorsqu'un modem 3G/4G est connecté.
Public Key Creation	Execute/Cancel	Génère une clé publique/privée.  [Remarque] La clé publique/privée générée sera supprimée lorsque Maintenance >Network Reset est exécuté.
Public Key Clear	Execute/Cancel	Efface une clé publique/privée.
Create Key Date		Affiche la date de création de la clé publique/privée.
Wired LAN	Enable/Disable	Active/désactive la connexion LAN filaire.
Wired LAN Remote	On/Off	Si la connexion au réseau a été réalisée par l'intermédiaire d'un câble LAN, les opérations depuis une commande à distance Wi-Fi, le menu Web et l'application « Content Browser Mobile » sont activés.

Maintenance >Network		
Configure les réglages relatifs aux connexions réseau.		
Élément	Réglage	Description
Wired LAN Detail Settings	DHCP ( <a href="#">On</a> /Off)	Permet d'activer/désactiver le DHCP. Lorsque cette fonction est réglée sur On, une adresse IP est automatiquement attribuée au caméscope. Pour saisir manuellement l'adresse IP du caméscope, réglez cette fonction sur Off.
	IP Address (DHCP/On : <a href="#">obtenir automatiquement</a> , DHCP/Off : <a href="#">192.168.2.50</a> )	Permet de saisir l'adresse IP du caméscope. Activé uniquement lorsque DHCP est sur Off.
	Subnet Mask (DHCP/On : <a href="#">obtenir automatiquement</a> , DHCP/Off : <a href="#">255.255.255.0</a> )	Permet de saisir le masque de sous-réseau du caméscope. Activé uniquement lorsque DHCP est sur Off.
	Gateway (DHCP/On : <a href="#">obtenir automatiquement</a> , DHCP/Off : <a href="#">0.0.0.0</a> )	Permet de saisir la passerelle pour le point d'accès. Activé uniquement lorsque DHCP est sur Off.
	DNS Auto ( <a href="#">On</a> /Off)	Active/désactive le DNS automatique. Lorsque le réglage est sur On, l'adresse du serveur DNS est obtenue automatiquement.
	Primary DNS Server (DNS Auto/On : <a href="#">obtenir automatiquement</a> , DNS Auto/Off : <a href="#">0.0.0.0</a> )	Permet de saisir le serveur DNS principal pour le routeur. Activé uniquement lorsque DNS Auto est sur Off.
	Secondary DNS Server (DNS Auto/On : <a href="#">obtenir automatiquement</a> , DNS Auto/Off : <a href="#">0.0.0.0</a> )	Permet de saisir le serveur DNS secondaire pour le routeur. Activé uniquement lorsque DNS Auto est sur Off.

Maintenance >Network Client Mode		
Configure les réglages relatifs au mode client réseau pour la connexion à C3 Portal ou une station réseau RX Sony.		
<b>[Remarque]</b> Pour régler le mode client réseau, des valeurs doivent être saisies pour tous les éléments.		
Élément	Réglage	Description
Setting	<a href="#">On</a> / <a href="#">Off</a>	Active/désactive le mode client réseau.  <b>[Remarque]</b> Si cette fonction est réglée sur On, la version du micrologiciel ne peut pas être mise à jour.
Preset Select	<a href="#">Preset 1</a> /Preset 2/Preset 3	Sélectionne les réglages prédéfinis (Preset 1/ Preset 2/Preset 3), dont les réglages de connexion en mode client réseau configurés au préalable.

Maintenance >Network Client Mode		
Configure les réglages relatifs au mode client réseau pour la connexion à C3 Portal ou une station réseau RX Sony.		
<b>[Remarque]</b> Pour régler le mode client réseau, des valeurs doivent être saisies pour tous les éléments.		
Élément	Réglage	Description
Preset 1	(Affichage du nom de valeur prédéfinie)	Saisissez le nom de valeur prédéfinie.
	CCM Address	Règle l'adresse du CCM pour la connexion. Nom de l'hôte ou adresse IP
	CCM Port (1 à 65535 ( <a href="#">8443</a> ))	Règle le numéro de port du CCM pour effectuer la connexion
	User Name	Règle le nom d'utilisateur pour l'authentification du CCM pour la connexion.
	Password	Règle le mot de passe du CCM pour la connexion. Le mot de passe saisi est affiché sous forme d'astérisques. Les caractères saisis sont visibles lorsque vous appuyez sur la touche SHIFT.
	NCM with Proxy (Enable/ <a href="#">Disable</a> )	Enable : Permet d'activer l'enregistrement proxy lors de la connexion avec un CCM. Disable : Permet de désactiver l'enregistrement proxy lors de la connexion avec un CCM.
	Camera Control (Enable/ <a href="#">Disable</a> )	Active/Désactive les opérations de contrôle de la caméra lors d'une connexion avec un CCM.
	Camera Setting (Always/Onetime/ <a href="#">Off</a> )	Active/Désactive les opérations du fichier ALL lors d'une connexion avec un CCM. Always : active les opérations du fichier ALL tout le temps. Onetime : active les opérations du fichier ALL une seule fois. Off : désactive les opérations du fichier ALL.
Preset 2	Identique à Preset 1	Identique à Preset 1
Preset 3	Identique à Preset 1	Identique à Preset 1

Maintenance >File Transfer		
Configure les réglages relatifs au transfert réseau de données sur des cartes mémoire SxS dans le caméscope.		
Élément	Réglage	Description
File Transfer	Execute/Cancel	Bascule en mode transfert (exécutez en sélectionnant Execute).

Maintenance >File Transfer		
Configure les réglages relatifs au transfert réseau de données sur des cartes mémoire SxS dans le caméscope.		
Élément	Réglage	Description
Remote File Transfer	Enable/ <a href="#">Disable</a>	Permet de définir l'activation/la désactivation du passage en mode de transfert pour transférer des fichiers originaux enregistrés sur le caméscope par une opération à distance sur un réseau. Enable : activer le passage en mode de transfert par une opération à distance sur un réseau. Il n'est pas nécessaire d'exécuter un transfert à l'aide de Maintenance >File Transfer. Disable : désactiver le passage en mode de transfert par une opération à distance sur un réseau. Il est nécessaire d'exécuter un transfert à l'aide de Maintenance >File Transfer.
Auto Upload (Proxy)	<a href="#">Off</a> /On	Active/Désactive le transfert automatique de fichiers proxy.
Default Upload Server	<a href="#">Sony Ci</a> /NCM RX Server/Server Settings1/Server Settings2/Server Settings3	Sélectionne le serveur de destination pour le téléchargement des fichiers originaux et fichiers proxy. Pour les Server Settings1 à 3, les noms des serveurs saisis dans Display Name sur la page Upload Settings du menu Web sont affichés. Pour les détails, consultez « Pour enregistrer un serveur de destination » (page 85).
Clear Completed Jobs	Execute/Cancel	Efface les tâches de transfert terminées de la liste des tâches.
Clear All Jobs	Execute/Cancel	Efface toutes les tâches enregistrées dans la liste des tâches.
View Job List		Affiche la liste des tâches de transfert.

Maintenance >Streaming		
Configure les réglages relatifs à la lecture en transit.		
Élément	Réglage	Description
Setting	On/ <a href="#">Off</a>	Active/désactive la lecture en transit.  [Remarques] <ul style="list-style-type: none"> <li>Ce réglage est réglé sur Off lorsque vous remettez le caméscope sous tension.</li> <li>Lorsque réglée sur On, la fonction de surveillance de Content Browser Mobile n'est pas disponible.</li> </ul>

Maintenance >Streaming		
Configure les réglages relatifs à la lecture en transit.		
Élément	Réglage	Description
Preset Select	<a href="#">Preset 1</a> /Preset 2/Preset 3	Sélectionne un préréglage de lecture en transit. Les réglages sont communs pour Preset 1/Preset 2/Preset 3. Voir ci-après pour la description des réglages pour un élément prédéfini.
Size	HD Auto/ 1280×720/ <a href="#">640×360</a> / 480×270/ 320×180	Règle la taille de vidéo pour la lecture en transit. Lorsque « HD Auto » est sélectionné, la taille est réglée sur 1920×1080 ou 1280×720, en fonction du réglage du format d'enregistrement enregistré sur la carte mémoire SxS ou du format du plan à lire.
Bit Rate	9Mbps/ 6Mbps/ <a href="#">3Mbps</a> / 2Mbps/ 1Mbps/ 0.5Mbps/ 0.3Mbps(Mono L)/ 0.3Mbps(Mono R)/ 0.2Mbps(Mono L)/ 0.2Mbps(Mono R)	Règle le débit binaire de vidéo pour la lecture en transit. Le débit binaire à sélectionner varie en fonction du réglage de Size.  [Remarques] <ul style="list-style-type: none"> <li>Les données audio/vidéo sont transmises en l'état via Internet. De ce fait, les données peuvent éventuellement être exposées à des tiers. Vérifiez toujours que la destination de diffusion peut recevoir les données de lecture en transit.</li> <li>Les données peuvent être non intentionnellement envoyées au mauvais destinataire si l'adresse ou d'autres réglages ne sont pas correctement configurés.</li> <li>Il se peut que certains plans ne soient pas lus, selon l'état du réseau.</li> <li>La qualité de l'image peut être altérée lors de scènes comprenant des mouvements excessifs.</li> <li>Il se peut que tous les plans ne soient pas lus lorsque la taille de lecture en transit est grande et que le débit binaire est faible. Pour y remédier, sélectionnez une taille plus petite pour le réglage Size.</li> </ul>
Type	<a href="#">MPEG-2 TS</a> /UDP/ MPEG-2 TS/RTP	Sélectionne le type de vidéo pour la lecture en transit.
Destination Address	Chaîne de caractères ( <a href="#">0.0.0.0</a> )	Saisissez l'adresse du serveur de destination de la diffusion pour les données de lecture en transit.
Destination Port	1 à 65545 ( <a href="#">1234</a> )	Saisissez le numéro de port du serveur de destination de la diffusion utilisé pour la lecture en transit.
Audio Channel	<a href="#">CH1</a> /CH2/CH3/CH4	Sélectionne le canal audio pour la sortie de lecture en transit.

Maintenance >Clock Set		
Règle l'horloge interne.		
Élément	Réglage	Description
Date Mode	<a href="#">YYMMDD</a> / <a href="#">MMDDYY</a> / <a href="#">DDMMYY</a>	Sélectionne le format d'affichage pour les dates.
12H/24H	<a href="#">12H</a> / <a href="#">24H</a>	Sélectionne le format d'affichage de l'horloge.
Date		Affiche l'écran de réglage de la date.
Time		Affiche l'écran de réglage de l'heure.

Maintenance >Language		
Sélectionne la langue d'affichage des messages.		
Élément	Réglage	Description
Select	<a href="#">English</a> / <a href="#">中文(简)</a> / <a href="#">日本語</a> / <a href="#">Espanol</a> / <a href="#">Русский</a>	Sélectionne la langue d'affichage des messages.

Maintenance >Hours Meter		
Configure les réglages relatifs au compteur horaire numérique.		
Élément	Réglage	Description
Hours (System)	xxxxH (xxxx heures)	Affiche les heures d'utilisation cumulées (ne peut pas être réinitialisé).
Hours (Reset)	xxxxH (xxxx heures)	Affiche les heures d'utilisation cumulées (peut être réinitialisé).
Reset	Execute/Cancel	Réinitialise l'affichage Hours (Reset) à 0 (exécutez en sélectionnant Execute).

Maintenance >Network Reset		
Ramène les réglages relatifs au réseau à leur état par défaut.		
Élément	Réglage	Description
Reset	Execute/Cancel	Réinitialise les réglages relatifs au réseau (exécutez en sélectionnant Execute).
		<b>[Remarque]</b> La clé publique/privée générée à l'aide de Maintenance >Network >Public Key Creation sera supprimée lorsque cet élément est exécuté.

Maintenance >Fan Control		
Définit le mode de commande du ventilateur.		
Élément	Réglage	Description
Setting	<a href="#">Auto</a> /Minimum/Off in Rec	Sélectionne le mode de commande du ventilateur.

Maintenance >VF Display Setting		
Configure les réglages relatifs à l'affichage du viseur.		
Élément	Réglage	Description
Chara/Marker Brightness	<a href="#">5</a> / <a href="#">4</a> / <a href="#">3</a> / <a href="#">2</a> / <a href="#">1</a>	Règle la luminosité des chaînes de caractères, des icônes, et des repères superposés dans l'image du viseur.

Maintenance >Option		
Effectue des vérifications et des actions sur les options logicielles.		
Élément	Réglage	Description
Type 1	(Nom du modèle option)	Affiche le nom du modèle de la première option installée.
Type 2	(Nom du modèle option)	Affiche le nom du modèle de la deuxième option installée.
Type 3	(Nom du modèle option)	Affiche le nom du modèle de la troisième option installée.
Install Option	Execute/Cancel	Affiche l'écran pour les options d'installation (exécutez en sélectionnant Execute).

Maintenance >Version		
Affiche la version du caméscope et met à jour le caméscope.		
Élément	Réglage	Description
Number		Affiche la version du logiciel du caméscope (Vx.xx).
Version Up	Execute/Cancel	Met à jour la version du logiciel du caméscope à l'aide d'une carte dans le logement pour carte UTILITY SD (exécutez en sélectionnant Execute). Les cartes SD suivantes sont prises en charge. <ul style="list-style-type: none"> <li>• Cartes mémoire SDHC (classe de vitesse : 4 ou plus, non UHS, capacité : 4 Go à 32 Go)</li> </ul> <b>[Remarque]</b> Ne peut pas être sélectionné lorsque la carte SD de mise à jour de version n'est pas insérée ou lorsque Network Client Mode >Setting dans le menu Maintenance est sur On.
Net-Func Version Number		Affiche la version du micrologiciel de la fonction de connexion LAN sans fil du caméscope (Vx.xx). <b>[Remarque]</b> Ne s'affiche pas lorsque Proxy Recording Mode >Setting dans le menu Operation est réglé sur Off et Network >Setting dans le menu Maintenance est sur Off.

**Maintenance >Version**

Affiche la version du caméscope et met à jour le caméscope.

Élément	Réglage	Description
Net-Func Ver.Up	Execute/Cancel	<p>Met à jour le logiciel pour la fonction de connexion LAN sans fil du caméscope à l'aide d'une carte dans le logement pour carte PROXY SD (exécutez en sélectionnant Execute).</p> <p>Les cartes SD suivantes sont prises en charge.</p> <ul style="list-style-type: none"><li>• Cartes mémoire SDHC (classe de vitesse : 4 ou plus, non UHS, capacité : 4 Go à 32 Go)</li><li>• Cartes mémoire SDXC (classe de vitesse : 4 ou plus, non UHS, capacité : 64 Go à 256 Go)</li></ul> <p><b>[Remarque]</b> Ne peut pas être sélectionné lorsque Network Client Mode &gt;Setting dans le menu Maintenance est sur On.</p>

# Menu File

Les valeurs par défaut sont soulignées et le texte est en **gras**.

<b>File &gt;User File</b> Configure les réglages relatifs aux opérations sur les fichiers utilisateur.		
Élément	Réglage	Description
Load SD Card		Affiche un écran pour le transfert des réglages du fichier utilisateur d'une carte SD.
Save SD Card		Affiche un écran pour la sauvegarde des réglages du fichier utilisateur sur une carte SD.
File ID		Affiche un écran pour l'affichage/l'édition du fichier ID des fichiers utilisateur.
Recall User Preset	Execute/Cancel	Renvoie la valeur des éléments de menu enregistrés dans le menu User à leurs valeurs prédéfinies (exécutez en sélectionnant [Execute]).
Store User Preset	Execute/Cancel	Enregistre la valeur des éléments de menu enregistrés dans les éléments de menu User en tant que valeurs prédéfinies (exécutez en sélectionnant [Execute]).
Clear User Preset	Execute/Cancel	Renvoie les réglages actuels et les valeurs prédéfinies des éléments de menu enregistrés dans le menu User à leurs valeurs d'usine par défaut (exécutez en sélectionnant [Execute]).
Load Customize Data	On/ <u>Off</u>	Définit le chargement ou non des informations personnalisées du menu User lorsque [Load SD Card] est exécuté.
Load White Data	On/ <u>Off</u>	Définit le chargement ou non des informations de balance des blancs lorsque [Load SD Card] est exécuté.

<b>File &gt;All File</b> Configure les réglages relatifs aux opérations sur les fichiers ALL.		
Élément	Réglage	Description
Load SD Card		Affiche un écran pour transférer les réglages All File d'une carte SD.
Save SD Card		Affiche un écran pour la sauvegarde des réglages All File sur une carte SD.
File ID		Affiche un écran pour l'affichage/l'édition du fichier ID de All Files.
All Preset	Execute/Cancel	Renvoie tous les éléments à leurs valeurs prédéfinies (exécutez en sélectionnant Execute).
Store All Preset	Execute/Cancel	Enregistre les réglages actuels de tous les éléments en tant que valeurs prédéfinies (exécutez en sélectionnant [Execute]).

<b>File &gt;All File</b> Configure les réglages relatifs aux opérations sur les fichiers ALL.		
Élément	Réglage	Description
Clear All Preset	Execute/Cancel	Ramène les réglages actuels et les pré-réglages des éléments du menu All File à leurs valeurs d'usine par défaut (exécutez en sélectionnant Execute).
3Sec Clear Preset	On/ <u>Off</u>	Active/désactive la fonction qui efface les réglages actuels et les pré-réglages de chaque élément, lorsque le commutateur MENU CANCEL/PRST/ESCAPE est actionné vers le haut et maintenu pendant trois secondes en position CANCEL/PRST.

<b>File &gt;Scene File</b> Configure les réglages relatifs aux opérations sur les fichiers de scène.		
Élément	Réglage	Description
Recall Internal Memory		Affiche un écran pour le rappel des fichiers de scène depuis la mémoire interne.
Store Internal Memory		Affiche un écran pour le stockage des fichiers de scène dans la mémoire interne.
Load SD Card		Affiche un écran pour le transfert des fichiers de scène depuis une carte SD.
Save SD Card		Affiche un écran pour le stockage des fichiers de scène sur une carte SD.
File ID		Affiche un écran pour l'affichage/l'édition du fichier ID des fichiers de scène.
Scene White Data	On/ <u>Off</u>	Règle s'il faut refléter les données d'équilibre des blancs des fichiers de scène lors du rappel des fichiers de scène.

<b>File &gt;Reference File</b> Configure les réglages relatifs aux opérations sur les fichiers de référence.		
Élément	Réglage	Description
Store Reference	Execute/Cancel	Enregistre les réglages actuels des éléments du menu cible des fichiers de référence en tant que valeurs prédéfinies (exécutez en sélectionnant [Execute]).
Clear Reference	Execute/Cancel	Ramène les réglages actuels et les valeurs prédéfinies des éléments du menu cible des fichiers de référence à leurs valeurs d'usine par défaut (exécutez en sélectionnant [Execute]).



File >Reference File		
Configure les réglages relatifs aux opérations sur les fichiers de référence.		
Élément	Réglage	Description
Load Reference(SD Card)	Execute/Cancel	Charge les réglages de fichier de référence depuis une carte SD et règle les valeurs prédéfinies (exécutez en sélectionnant [Execute]).
Save Reference(SD Card)	Execute/Cancel	Enregistre les valeurs prédéfinies des éléments du menu cible des fichiers de référence sur une carte SD (exécutez en sélectionnant [Execute]).
File ID		Affiche un écran pour l'affichage/l'édition du fichier ID des fichiers de référence.

File >Lens File		
Configure les réglages relatifs aux opérations sur les fichiers d'objectif.		
Élément	Réglage	Description
Display Mode	<a href="#">Model Name</a> /Lens ID	Sélectionne les éléments à afficher dans la liste déroulante qui apparaît lors de la sauvegarde ou du chargement d'un fichier.
Recall Internal Memory		Affiche un écran pour le rappel des fichiers d'objectif depuis la mémoire interne.
Store Internal Memory		Affiche un écran pour le stockage des fichiers d'objectif dans la mémoire interne.
Load SD Card		Affiche un écran pour le transfert des fichiers d'objectif depuis une carte SD.
Save SD Card		Affiche un écran pour le stockage des fichiers d'objectif sur une carte SD.
File ID		Affiche un écran pour l'affichage/l'édition du fichier ID des fichiers d'objectif.
File Source		Affiche le numéro du fichier sélectionné.
Clear Lens Offset	Execute/Cancel	Efface le fichier d'objectif (exécutez en sélectionnant Execute).
Lens Auto Recall	<a href="#">Off</a> /On(Lens Name)/ On(Serial Number)	Choisit de rappeler automatiquement un fichier d'objectif ou non lorsqu'un objectif prend en charge une communication en série est installé.
Lens Serial Number		Affiche le numéro de série de l'objectif installé (objectifs prenant en charge la communication de numéros de série uniquement).
Lens Name		Affiche le nom du modèle de l'objectif installé (objectifs prenant en charge la communication de numéros de série uniquement).

File >Lens File		
Configure les réglages relatifs aux opérations sur les fichiers d'objectif.		
Élément	Réglage	Description
Lens Manufacturer		Affiche le nom du fabricant de l'objectif installé (pour les objectifs prenant en charge la communication de numéros de série uniquement).
Master V Modulation	-99 à <a href="#">±0</a> à +99	Règle la valeur de correction d'ombrage en dent de scie dans le sens vertical dans le fichier d'objectif.
Lens Center H	-40 à <a href="#">±0</a> à +40	Règle la position horizontale du repère central dans le fichier d'objectif.
Lens Center V	-40 à <a href="#">±0</a> à +40	Règle la position verticale du repère central dans le fichier d'objectif.
R Flare	-99 à <a href="#">±0</a> à +99	Règle le niveau de lumière parasite R dans le fichier d'objectif.
G Flare	-99 à <a href="#">±0</a> à +99	Règle le niveau de lumière parasite V dans le fichier d'objectif.
B Flare	-99 à <a href="#">±0</a> à +99	Règle le niveau de lumière parasite B dans le fichier d'objectif.
White Offset R	-99 à <a href="#">±0</a> à +99	Règle la valeur de correction du canal R de décalage d'équilibre des blancs dans le fichier d'objectif.
White Offset B	-99 à <a href="#">±0</a> à +99	Règle la valeur de correction du canal B de décalage d'équilibre des blancs dans le fichier d'objectif.
Shading Ch Select	<a href="#">Red</a> /Green/Blue	Sélectionne la cible pour la correction d'ombrage blanc.
Shading H SAW	-99 à <a href="#">±0</a> à +99	Règle la valeur de correction d'ombrage blanc en dent de scie dans le sens horizontal dans le fichier d'objectif.
Shading H PARA	-99 à <a href="#">±0</a> à +99	Règle la valeur de correction d'ombrage blanc parabolique dans le sens horizontal dans le fichier d'objectif.
Shading V SAW	-99 à <a href="#">±0</a> à +99	Règle la valeur de correction d'ombrage blanc en dent de scie dans le sens vertical dans le fichier d'objectif.
Shading V PARA	-99 à <a href="#">±0</a> à +99	Règle la valeur de correction d'ombrage blanc parabolique dans le sens vertical dans le fichier d'objectif.

**File >User Gamma**

Configure les réglages relatifs au gamma utilisateur.

Élément	Réglage	Description
Current Settings		Affiche un écran de liste des réglages du fichier gamma utilisateur actuel (noms de fichier).
Load SD Card		Affiche un écran pour le transfert des réglages User Gamma d'une carte SD.
Reset	1/2/3/4/5/All	Réinitialise les réglages dans le fichier de gamma utilisateur sélectionné (exécutez en sélectionnant Execute). Sélectionnez All pour réinitialiser tous les fichiers de gamma utilisateur.

# Attribution de fonctions aux commutateurs personnalisables

A l'aide de l'élément Assignable Switch du menu Operation, vous pouvez attribuer des fonctions indiquées par l'utilisateur aux commutateurs ASSIGN. 0 à 3, aux commutateurs ASSIGNABLE 4 et 5, à la touche ONLINE et à la touche RET de l'objectif.

Les tableaux suivants énumèrent les fonctions attribuées lorsque le caméscope quitte l'usine.

Commutateur ou touche	Fonction	Réglage du commutateur personnalisable
Commutateur ASSIGN. 0	Pas d'attribution	Off
Commutateur ASSIGN. 1	Pas d'attribution	Off
Commutateur ASSIGN. 2	Pas d'attribution	Off
Commutateur ASSIGN. 3	Pas d'attribution	Off
Commutateur ASSIGNABLE 4	Pas d'attribution	Off
Commutateur ASSIGNABLE 5	Pas d'attribution	Off
Touche RET	Rec Review (si la lecture est permise)	Lens RET
Touche ONLINE	Transfert automatique de plan proxy	Network Client Mode

## Fonctions pouvant être attribuées au commutateur ASSIGN. 0

Réglage du commutateur personnalisable	Fonction	Etat lors de la mise sous tension suivante du caméscope
Off	Pas d'attribution	—
Marker	Active/désactive l'affichage de tous les repères.	Réglage conservé
ATW Hold	Fige le réglage de l'équilibre des blancs en mode ATW (équilibre des blancs à suivi automatique)	—
Picture Cache Rec	Active/désactive le mode Picture Cache Rec.	Réglage conservé
Focus Magnifier	Active/désactive la fonction de grossissement de la mise au point.	Réglage non conservé
Zebra	Active/désactive l'affichage des zébrures.	Réglage non conservé
Shot Mark1	Insère un repère Shot Mark1.	—
Shot Mark2	Insère un repère Shot Mark2.	—
Clip Flag OK	Ajoute/efface un repère OK dans le/du plan en cours d'enregistrement ou de lecture.	Réglage non conservé
Clip Flag NG	Ajoute/efface un repère NG dans le/du plan en cours d'enregistrement ou de lecture.	Réglage non conservé
Clip Flag Keep	Ajoute/efface un repère KP (Keep) dans le/du plan en cours d'enregistrement ou de lecture.	Réglage non conservé

Réglage du commutateur personnalisable	Fonction	Etat lors de la mise sous tension suivante du caméscope
Flash Band Reduce <sup>1)</sup>	Active/désactive la fonction de correction des bandes de flash.	Réglage non conservé

1) Même lorsque Flash Band Reduce est réglé sur On, la fonction ne fonctionne pas si le commutateur SHUTTER est réglé sur ON.

## Fonctions pouvant être attribuées au commutateur ASSIGN. 2

### [Remarque]

Immédiatement après avoir attribué une fonction au commutateur ASSIGN. 2 ou basculé le format d'enregistrement, le réglage du commutateur à ce point peut ne pas correspondre à l'état interne du caméscope. Après avoir attribué une fonction, faites basculer le commutateur ASSIGN. 2 ou mettez le caméscope hors tension puis de nouveau sous tension.

Réglage du commutateur personnalisable	Fonction
Off	Pas d'attribution
Front Mic	Bascule entre stéréo et monaural lorsqu'un microphone stéréo est raccordé.
Marker	Active/désactive l'affichage de tous les repères.
Picture Cache Rec <sup>1)</sup>	Active/désactive le mode Picture Cache Rec.
Zebra	Active/désactive l'affichage des zébrures.
Clip Continuous Rec	Active/désactive le mode d'enregistrement continu de plan.
Rec Source	Basculez les signaux à enregistrer entre l'image de la caméra et l'entrée externe. (Si le caméscope est en cours d'enregistrement ou de lecture, le basculement prend effet une fois que l'enregistrement ou la lecture est terminé.)
Digital Extender x2	Active/désactive la fonction de grossissement de l'écran (x2).
Digital Extender x3	Active/désactive la fonction de grossissement de l'écran (x3).
Digital Extender x4	Active/désactive la fonction de grossissement de l'écran (x4).
TX Power Save	Change le mode d'économie d'énergie de l'émetteur sans fil.

1) Lorsque Picture Cache Rec est attribué, Operation >Rec Function est désactivé (grisé) et ne peut pas être défini.

## Fonctions pouvant être attribuées aux commutateurs ASSIGN. 1 et 3, aux commutateurs ASSIGNABLE 4 et 5 et à la touche ONLINE

Réglage du commutateur personnalisable	Fonction	Etat lors de la mise sous tension suivante du caméscope
Off	Pas d'attribution	—
Front Mic	Bascule entre stéréo (On) et monaural (Off) lorsqu'un microphone stéréo est raccordé.	Réglage conservé
Marker	Active/désactive l'affichage de tous les repères.	Réglage conservé
Last Clip Delete	Supprime le dernier plan enregistré.	—
ATW	Active/désactive le mode ATW (équilibre des blancs à suivi automatique).	Réglage non conservé
ATW Hold	Figé le réglage de l'équilibre des blancs en mode ATW.	—
Turbo Gain	Exécute Turbo Gain selon le réglage Operation >Gain Switch >Gain <Turbo>.	Réglage non conservé
Rec Review	Effectue un passage en revue de l'enregistrement.	—
Rec	Démarre ou arrête l'enregistrement.	—
NFC	Exécute la fonction NFC.	—
Network Client Mode	Active/désactive le mode client réseau.	Réglage conservé
Streaming	Active/désactive la lecture en transit.	Réglage non conservé
Auto Upload(Proxy)	Active/Désactive le transfert automatique de fichiers proxy.	Réglage conservé
Picture Cache Rec	Active/désactive le mode Picture Cache Rec.	Réglage conservé
Spotlight	Active/désactive la fonction spot en mode de diaphragme automatique.	Réglage conservé
Backlight	Active/désactive la fonction rétroéclairage en mode de diaphragme automatique.	Réglage conservé
VF Mode	Bascule l'écran du viseur entre noir et blanc (On) et couleur (Off).	Réglage conservé
Video Signal Monitor	Bascule la fonction d'affichage du suivi de signal vidéo.	Réglage conservé
Lens Info	Bascule l'indication de profondeur de champ entre la désactivation, l'affichage en mètres et l'affichage en pieds.	Réglage conservé

Réglage du commutateur personnalisable	Fonction	Etat lors de la mise sous tension suivante du caméscope
Zoom Tele/Wide	Lorsqu'un objectif prenant en charge la communication de numéros de série est installé, attribue la fonction Zoom Tele à ASSIGNABLE 4 et la fonction Zoom Wide à ASSIGNABLE 5 (s'affiche uniquement lorsque <4> et <5> sont réglés).  [Remarque] Ne modifiez pas l'attribution durant l'enregistrement proxy indépendant.	—
Zoom Wide/Tele	Lorsqu'un objectif prenant en charge la communication de numéros de série est installé, attribue la fonction Zoom Wide à ASSIGNABLE 4 et la fonction Zoom Tele à ASSIGNABLE 5 (s'affiche uniquement lorsque <4> et <5> sont réglés).  [Remarque] Ne modifiez pas l'attribution durant l'enregistrement proxy indépendant.	—
Manual Focus Assist	Active ou désactive la fonction d'aide à la mise au point manuelle.	Réglage conservé
Focus Magnifier	Active/désactive la fonction de grossissement de la mise au point.	Réglage non conservé
Zebra	Active/désactive l'affichage des zébrures.	Réglage non conservé
Lens RET	Affiche le signal vidéo de retour. Lorsqu'aucune unité d'extension de caméra n'est raccordée : Rec Review (si la lecture est permise)	—
Return Video	Affiche le signal vidéo 1 de retour.	—
Return Video2	Affiche le signal vidéo 2 de retour.	—
Return Video3	Affiche le signal vidéo 3 de retour.	—
Return Video4	Affiche le signal vidéo 4 de retour.	—
Shot Mark1	Insère un repère Shot Mark1.	—
Shot Mark2	Insère un repère Shot Mark2.	—
Clip Flag OK	Ajoute/efface un repère OK dans le/du plan en cours d'enregistrement ou de lecture.	Réglage non conservé
Clip Flag NG	Ajoute/efface un repère NG dans le/du plan en cours d'enregistrement ou de lecture.	Réglage non conservé
Clip Flag Keep	Ajoute/efface un repère KP (Keep) dans le/du plan en cours d'enregistrement ou de lecture.	Réglage non conservé
Color Temp SW 3200K	Ajuste la balance des blancs en utilisant une valeur prédéfinie de 3200K.	Réglage conservé
Color Temp SW 4300K	Ajuste la balance des blancs en utilisant une valeur prédéfinie de 4300K.	Réglage conservé

Réglage du commutateur personnalisable	Fonction	Etat lors de la mise sous tension suivante du caméscope
Color Temp SW 5600K	Ajuste la balance des blancs en utilisant une valeur prédéfinie de 5600K.	Réglage conservé
Color Temp SW 6300K	Ajuste la balance des blancs en utilisant une valeur prédéfinie de 6300K.	Réglage conservé
Electrical CC	Fonction qui bascule les filtres CC électriques (3200K/4300K/5600K/6300K) appliqués aux valeurs d'ajustement de l'équilibre des blancs. Séquence obtenue à chaque pression du commutateur/de la touche : 3200K → 4300K → 5600K → 6300K Peut être modifiée en utilisant les réglages de menu (Electrical CC <A> <B> <C> <D>).	Réglage conservé
	<b>[Remarque]</b> Cette fonction n'est pas disponible lorsque Maintenance >White Filter >ND Filter C.Temp dans le menu de configuration est réglé sur On. Si vous réglez ND Filter C.Temp sur On après avoir attribué la fonction, le commutateur personnalisable cesse de fonctionner.	
CC5600K	Applique un filtre CC électrique de 5600K aux valeurs d'ajustement de l'équilibre des blancs.	Réglage conservé
Clip Continuous Rec	Active/désactive le mode d'enregistrement continu de plan.	Réglage non conservé
Slow & Quick Motion	Active/désactive le mode ralenti et accéléré.	Réglage conservé
Slot Select	Lorsque le support d'enregistrement est chargé dans les deux logements A et B, sélectionne la carte que vous souhaitez utiliser.	—
Digital Extender x2	Active/désactive la fonction de grossissement de l'écran (x2).	Réglage non conservé
Digital Extender x3	Active/désactive la fonction de grossissement de l'écran (x3).	Réglage non conservé
Digital Extender x4	Active/désactive la fonction de grossissement de l'écran (x4).	Réglage non conservé
Digital Extender x2x3x4	Commute le grossissement de la fonction de grossissement de l'écran. Chaque pression du commutateur ou de la touche commute dans l'ordre Off → x2 → x3 → x4 → Off.	Réglage non conservé
TX Power Save	Change le mode d'économie d'énergie de l'émetteur sans fil.	Réglage non conservé

Réglage du commutateur personnalisable	Fonction	Etat lors de la mise sous tension suivante du caméscope
Flash Band Reduce	Active/désactive la fonction de correction des bandes de flash.  <b>[Remarque]</b> Même lorsque Flash Band Reduce est réglé sur On, la fonction ne fonctionne pas si le commutateur SHUTTER est réglé sur ON.	Réglage non conservé
Proxy Recording Mode	Active/désactive la fonction d'enregistrement des données de proxy.	Réglage conservé
Proxy Rec Start/Stop	Démarre/arrête l'enregistrement proxy.	Réglage non conservé
Gamma Display Assist	Règle l'affichage du moniteur LCD et du viseur sur le contraste approprié pour HLG.  <b>[Remarque]</b> Pas disponible en mode SDR ou pendant la lecture.	Réglage non conservé

## Fonctions pouvant être attribuées à la touche RET sur l'objectif

Réglage du commutateur personnalisable	Fonction	Etat lors de la mise sous tension suivante du caméscope
Off	Pas d'attribution	—
Lens RET	Affiche le signal vidéo de retour. Lorsqu'aucune unité d'extension de caméra n'est raccordée : Rec Review (si la lecture est permise)	—
Return Video	Affiche le signal vidéo de retour.	—
Rec Review	Effectue un passage en revue de l'enregistrement.	—
Shot Mark1	Insère un repère Shot Mark1.	—
Shot Mark2	Insère un repère Shot Mark2.	—
Clip Flag OK	Ajoute/efface un repère OK dans le/du plan en cours d'enregistrement ou de lecture.	Réglage non conservé
Clip Flag NG	Ajoute/efface un repère NG dans le/du plan en cours d'enregistrement ou de lecture.	Réglage non conservé
Clip Flag Keep	Ajoute/efface un repère KP (Keep) dans le/du plan en cours d'enregistrement ou de lecture.	Réglage non conservé
Focus Magnifier	Active/désactive la fonction de grossissement de la mise au point.	Réglage non conservé
Digital Extender x2	Active/désactive la fonction de grossissement de l'écran (x2).	Réglage non conservé

Réglage du commutateur personnalisable	Fonction	Etat lors de la mise sous tension suivante du caméscope
Digital Extender x3	Active/désactive la fonction de grossissement de l'écran (x3).	Réglage non conservé
Digital Extender x4	Active/désactive la fonction de grossissement de l'écran (x4).	Réglage non conservé
Digital Extender x2x3x4	Commute le grossissement de la fonction de grossissement de l'écran. Chaque pression du commutateur ou de la touche commute dans l'ordre Off→x2→x3→x4→Off.	Réglage non conservé
Proxy Rec Start/Stop	Démarre/arrête l'enregistrement proxy.	Réglage non conservé
Gamma Display Assist	Règle l'affichage du moniteur LCD et du viseur sur le contraste approprié pour HLG.	Réglage non conservé
	[Remarque] Pas disponible en mode SDR ou pendant la lecture.	

# Données de configuration utilisateur

Vous pouvez sauvegarder les réglages du menu de configuration dans la mémoire interne du caméscope et sur des cartes SD. Cela vous permet de rappeler rapidement un ensemble de réglages de menu approprié à la situation actuelle. Pour sauvegarder les données de configuration sur une carte SD, insérez une carte SD inscriptible (page 35) dans le logement pour carte UTILITY SD avant de lancer la procédure. Pour les détails sur les réglages sauvegardés dans chaque fichier, consultez « Éléments sauvegardés dans les données utilisateur » (page 163).

## Insertion d'une carte SD (pour la sauvegarde de données de configuration)

- 1 Ouvrez le cache du commutateur.
- 2 Insérez la carte SD (pour l'enregistrement des données de configuration) dans le logement de carte UTILITY SD.
- 3 Refermez le cache du commutateur.

## Ejection d'une carte SD (pour la sauvegarde de données de configuration)

- 1 Ouvrez le cache du commutateur.
- 2 Enfoncez la carte SD légèrement, puis enlevez la carte.

### [Remarques]

- Si le caméscope est arrêté ou la carte SD enlevée pendant que le système accède à la carte SD, l'intégrité des données sur la carte ne peut pas être garantie. Toutes les données enregistrées sur la carte peuvent être supprimées. Assurez-vous toujours que l'indicateur ACCESS est éteint avant d'arrêter le caméscope ou d'enlever la carte SD.
- Prenez des précautions pour éviter que la carte SD ne soit expulsée lors de l'insertion/éjection de la carte.

Les données d'utilisateur suivantes sont prises en charge.

## Fichiers utilisateur

Les fichiers utilisateur enregistrent les éléments de réglage et les données du menu User personnalisable. Vous pouvez sauvegarder jusqu'à 64 fichiers sur une carte SD. En chargeant ce fichier dans la mémoire du caméscope, vous pouvez personnaliser la configuration du menu User.

## Fichiers ALL

Les fichiers ALL sauvegardent les données de configuration de tous les menus. Vous pouvez sauvegarder jusqu'à 64 fichiers sur une carte SD.

### [Remarque]

Les données spécifiques à un dispositif (ombrage, niveaux de sortie et autres données nécessitant un ajustement pour le dispositif spécifique) ne sont pas sauvegardées.

## Fichiers de scène

Les fichiers de scène sauvegardent les ajustements des éléments du menu Paint pour la prise de vue d'une scène particulière. Vous pouvez sauvegarder jusqu'à cinq fichiers dans la mémoire interne du caméscope et jusqu'à 64 fichiers sur une carte SD. Les fichiers de scène vous permettent de sauvegarder les types de données suivants.

- Valeurs réglées dans le menu Paint
- Vitesses d'obturation réglées en mode standard ou ECS
- Données d'équilibre des blancs  
Les données sauvegardées et chargées dépendent du réglage File >Scene File >Scene White Data dans le menu de configuration.

Les fichiers de scène peuvent être stockés sur la mémoire interne du caméscope ou sur une carte

SD.

Les fichiers de scène peuvent également être chargés dans le caméscope.

## Fichiers référence

Les fichiers référence enregistrent les réglages standard de fichier de scène (lorsque l'identifiant de fichier est Standard). Vous pouvez enregistrer un fichier dans la mémoire interne du caméscope et un fichier sur une carte SD.

## Fichiers d'objectif

Vous pouvez configurer les données suivantes pour corriger les caractéristiques d'objectif et vous pouvez sauvegarder les données sous forme de fichier d'objectif. Vous pouvez sauvegarder jusqu'à 32 fichiers d'objectif dans la mémoire interne du caméscope et jusqu'à 64 fichiers d'objectif sur une carte SD.

Données de configuration	Sous-éléments
Valeurs de correction d'ombrage de modulation V	MV Modulation
Position du repère central	Lens Center H Lens Center V
Niveau de lumière parasite	R Flare G Flare B Flare
Valeur de correction de l'équilibre des blancs	White Offset R White Offset B
Valeur de correction d'ombrage blanc	Shading Ch Select Shading H SAW Shading H PARA Shading V SAW Shading V PARA

## Fichiers Gamma

Vous pouvez sauvegarder jusqu'à cinq fichiers de données de tableaux Gamma définis par l'utilisateur (fichier de données User Gamma) dans la mémoire interne.



# Fichiers utilisateur

## Sauvegarde d'un fichier utilisateur

- 1 Sélectionnez File >User File >Save SD Card dans le menu de configuration.  
Un écran pour la sélection de la destination de sauvegarde du fichier utilisateur apparaît.
- 2 Tournez le bouton MENU pour sélectionner une destination, puis appuyez sur le bouton. Vous pouvez sauvegarder des fichiers sur plusieurs rangées avec un File ID défini sur « No File ». Si vous sélectionnez une rangée affichant un nom File ID, le fichier sélectionné sera écrasé.  
Le File ID est généré automatiquement, mais vous pouvez le modifier.
- 3 Tournez le bouton MENU pour sélectionner [Execute] sur l'écran du message de confirmation, puis appuyez sur le bouton.

## Changement du File ID

- 1 Sélectionnez File >User File >File ID dans le menu de configuration.  
Un écran pour modifier le File ID apparaît.
- 2 Sélectionnez les caractères et saisissez le File ID.
- 3 Tournez le bouton MENU pour sélectionner [Done], puis appuyez sur le bouton.  
Le File ID est mis à jour.

## Chargement d'un fichier utilisateur

- 1 Sélectionnez File >User File >Load SD Card dans le menu de configuration.  
Un écran de liste de fichiers utilisateur s'affiche.
- 2 Tournez le bouton MENU pour sélectionner un fichier à charger, puis appuyez sur le bouton.  
Une boîte de dialogue de confirmation apparaît.
- 3 Tournez le bouton MENU pour sélectionner [Execute], puis appuyez sur le bouton.

**[Remarque]**

Le caméscope redémarrera automatiquement après avoir chargé les données de configuration.

# Fichiers ALL

## Sauvegarde de données de configuration en tant que fichier ALL

1 Sélectionnez File >All File >Save SD Card dans le menu de configuration.  
Un écran pour la sélection de la destination de sauvegarde du fichier ALL apparaît.

2 Tournez le bouton MENU pour sélectionner une destination, puis appuyez sur le bouton. Vous pouvez sauvegarder des fichiers sur plusieurs rangées avec un File ID défini sur « No File ». Si vous sélectionnez une rangée affichant un nom File ID, le fichier sélectionné sera écrasé.  
Le File ID est généré automatiquement, mais vous pouvez le modifier.

3 Tournez le bouton MENU pour sélectionner [Execute] sur l'écran du message de confirmation, puis appuyez sur le bouton.

### [Remarque]

Les valeurs actuelles et les valeurs prédéfinies sont stockées dans un fichier ALL.

## Si un message d'erreur apparaît

L'un des messages d'erreur suivants peut apparaître pendant l'exécution de la sauvegarde, ou quand vous sélectionnez [Execute]. Dans ce cas, le fichier n'est pas sauvegardé.

Message d'erreur	Problème	Solution
File Access NG	Aucun support enregistrable n'est inséré.	Insérez un support enregistrable.

## Changement du File ID

- 1 Sélectionnez File >All File >File ID dans le menu de configuration.  
Un écran pour modifier le File ID apparaît.
- 2 Sélectionnez les caractères et saisissez le File ID.
- 3 Tournez le bouton MENU pour sélectionner [Done], puis appuyez sur le bouton.  
Le File ID est mis à jour.

## Chargement de données de configuration

- 1 Sélectionnez File >All File >Load SD Card dans le menu de configuration.  
Un écran avec la liste des fichiers ALL apparaît.
- 2 Tournez le bouton MENU pour sélectionner un fichier à charger, puis appuyez sur le bouton.  
Une boîte de dialogue de confirmation apparaît.
- 3 Tournez le bouton MENU pour sélectionner [Execute], puis appuyez sur le bouton.

### [Remarques]

- Lorsque vous chargez un fichier depuis une carte SD, les valeurs actuelles et les valeurs prédéfinies sauvegardées dans la mémoire interne du caméscope sont écrasées.
- Ne rappelez pas un fichier sur un dispositif plus ancien que le dispositif sur lequel le fichier a été enregistré. Cela pourrait provoquer un dysfonctionnement.
- Le caméscope redémarrera automatiquement après avoir chargé les données de configuration.

## Si un message d'erreur apparaît

L'un des messages d'erreur suivants peut apparaître pendant l'exécution du chargement, ou quand vous sélectionnez [Execute]. Dans ce cas, le fichier n'est pas chargé.

Message d'erreur	Problème	Solution
File Access NG	Il n'y a pas de support lisible Le fichier déterminé n'existe pas sur le support	Insérez le support qui contient le fichier souhaité.

## Restauration de tous les réglages actuels sur les valeurs prédéfinies

Dans ce document, les réglages du menu de configuration initial configurés/sauvegardés par l'utilisateur sont appelés « valeurs prédéfinies ». Même après avoir chargé les fichiers pour configurer le caméscope, et après avoir écrasé les fichiers originaux avec les nouveaux réglages, vous pouvez réinitialiser les contenus des fichiers en récupérant les valeurs prédéfinies.

- 1 Sélectionnez File >All File >All Preset dans le menu de configuration.  
Une boîte de dialogue de confirmation apparaît.
- 2 Tournez le bouton MENU pour sélectionner [Execute], puis appuyez sur le bouton.

## Sauvegarde de tous les réglages actuels en tant que valeurs prédéfinies

- 1 Sélectionnez File >All File >Store All Preset dans le menu de configuration.  
Une boîte de dialogue de confirmation apparaît.
- 2 Tournez le bouton MENU pour sélectionner [Execute], puis appuyez sur le bouton.

### [Remarque]

Le caméscope redémarrera automatiquement après l'exécution.

## Réinitialisation des réglages actuels et des valeurs prédéfinies sur les réglages d'usine par défaut

- 1 Sélectionnez File >All File >Clear All Preset dans le menu de configuration.  
Une boîte de dialogue de confirmation apparaît.
- 2 Tournez le bouton MENU pour sélectionner [Execute], puis appuyez sur le bouton.

### [Remarque]

Le caméscope redémarrera automatiquement après l'exécution.

# Fichiers de scène

## Sauvegarde d'un fichier de scène dans la mémoire interne

- 1 Sélectionnez File >Scene File >Store Internal Memory dans le menu de configuration. Un écran avec la liste des fichiers de scène apparaît. Si File ID est réglé sur la destination « Standard », les réglages préconfigurés standard sont sauvegardés.
- 2 Tournez le bouton MENU pour sélectionner une destination, puis appuyez sur le bouton. Le fichier de scène est sauvegardé, et écrase tout fichier existant, dans le fichier de destination sélectionné.
- 3 Tournez le bouton MENU pour sélectionner [Execute] sur l'écran du message de confirmation, puis appuyez sur le bouton.

## Sauvegarde d'un fichier de scène sur une carte SD

- 1 Sélectionnez File >Scene File >Save SD Card dans le menu de configuration. Un écran de destination de sauvegarde de fichiers de scène apparaît.
- 2 Tournez le bouton MENU pour sélectionner une destination, puis appuyez sur le bouton. Vous pouvez sauvegarder des fichiers sur plusieurs rangées avec un File ID défini sur « No File ». Si vous sélectionnez une rangée affichant un nom File ID, le fichier sélectionné sera écrasé.

Le File ID est généré automatiquement, mais vous pouvez le modifier.

- 3 Tournez le bouton MENU pour sélectionner [Execute] sur l'écran du message de confirmation, puis appuyez sur le bouton.

## Changement du File ID

- 1 Sélectionnez File >Scene File >File ID dans le menu de configuration. Un écran pour modifier le File ID apparaît.
- 2 Sélectionnez les caractères et saisissez le File ID.
- 3 Tournez le bouton MENU pour sélectionner [Done], puis appuyez sur le bouton. Le File ID est mis à jour.

## Chargement d'un fichier de scène depuis la mémoire interne

- 1 Sélectionnez File >Scene File >Recall Internal Memory dans le menu de configuration. Un écran avec la liste des fichiers de scène apparaît.
- 2 Tournez le bouton MENU pour sélectionner un fichier à charger, puis appuyez sur le bouton. Une boîte de dialogue de confirmation apparaît.
- 3 Tournez le bouton MENU pour sélectionner [Execute], puis appuyez sur le bouton.

## Charger un fichier de scène depuis une carte SD

- 1 Sélectionnez File >Scene File >Load SD Card dans le menu de configuration. Un écran avec la liste des fichiers de scène apparaît.
- 2 Tournez le bouton MENU pour sélectionner un fichier à charger, puis appuyez sur le bouton. Une boîte de dialogue de confirmation apparaît.
- 3 Tournez le bouton MENU pour sélectionner [Execute], puis appuyez sur le bouton.

# Fichiers référence

## Sauvegarde des réglages actuels en tant que valeurs prédéfinies

- 1 Sélectionnez File >Reference File >Store Reference dans le menu de configuration. Une boîte de dialogue de confirmation apparaît.
- 2 Tournez le bouton MENU pour sélectionner [Execute], puis appuyez sur le bouton.

## Sauvegarde des réglages actuels en tant que valeurs prédéfinies sur une carte SD

- 1 Sélectionnez File >Reference File >Save Reference(SD Card) dans le menu de configuration. Une boîte de dialogue de confirmation apparaît.
- 2 Tournez le bouton MENU pour sélectionner [Execute], puis appuyez sur le bouton.

## Changement du File ID

- 1 Sélectionnez File >Reference File >File ID dans le menu de configuration. Un écran pour modifier le File ID apparaît.
- 2 Sélectionnez les caractères et saisissez le File ID.

- 3 Tournez le bouton MENU pour sélectionner [Done], puis appuyez sur le bouton. Le File ID est mis à jour.

## Chargement d'un fichier de référence depuis une carte SD

- 1 Sélectionnez File >Reference File >Load Reference(SD Card) dans le menu de configuration. Une boîte de dialogue de confirmation apparaît.
- 2 Tournez le bouton MENU pour sélectionner [Execute], puis appuyez sur le bouton.

## Réinitialisation des réglages actuels et des valeurs prédéfinies sur les réglages d'usine par défaut

- 1 Sélectionnez File >Reference File >Clear Reference dans le menu de configuration. Une boîte de dialogue de confirmation apparaît.
- 2 Tournez le bouton MENU pour sélectionner [Execute], puis appuyez sur le bouton.

# Fichiers d'objectif

## Sauvegarde d'un fichier d'objectif dans la mémoire interne

- 1 Sélectionnez File >Lens File >Store Internal Memory dans le menu de configuration. Un écran avec la liste des fichiers d'objectif apparaît.
- 2 Tournez le bouton MENU pour sélectionner une destination, puis appuyez sur le bouton. Vous pouvez enregistrer des fichiers sur plusieurs rangées avec un File ID défini sur « No offset ». Si vous sélectionnez une rangée affichant un nom File ID, le fichier sélectionné sera écrasé. Le File ID est généré automatiquement, mais vous pouvez le modifier.
- 3 Tournez le bouton MENU pour sélectionner [Execute] sur l'écran du message de confirmation, puis appuyez sur le bouton.

## Sauvegarde d'un fichier d'objectif sur une carte SD

- 1 Sélectionnez File >Lens File >Save SD Card dans le menu de configuration. Un écran de destination de sauvegarde de fichiers d'objectif apparaît.
- 2 Tournez le bouton MENU pour sélectionner une destination, puis appuyez sur le bouton. Vous pouvez sauvegarder des fichiers sur plusieurs rangées avec un File ID défini sur « No File ». Si vous sélectionnez une rangée affichant un nom File ID, le fichier sélectionné sera écrasé.

Le File ID est généré automatiquement, mais vous pouvez le modifier.

- 3 Tournez le bouton MENU pour sélectionner [Execute] sur l'écran du message de confirmation, puis appuyez sur le bouton.

## Changement du File ID

- 1 Sélectionnez File >Lens File >File ID dans le menu de configuration. Un écran pour modifier le File ID apparaît.
- 2 Sélectionnez les caractères et saisissez le File ID.
- 3 Tournez le bouton MENU pour sélectionner [Done], puis appuyez sur le bouton. Le File ID est mis à jour.

## Chargement d'un fichier d'objectif depuis la mémoire interne

- 1 Sélectionnez File >Lens File >Recall Internal Memory dans le menu de configuration. Un écran avec la liste des fichiers d'objectif apparaît.
- 2 Tournez le bouton MENU pour sélectionner un fichier à charger, puis appuyez sur le bouton. Une boîte de dialogue de confirmation apparaît.
- 3 Tournez le bouton MENU pour sélectionner [Execute], puis appuyez sur le bouton.

## Chargement d'un fichier d'objectif depuis une carte SD

- 1 Sélectionnez File >Lens File >Load SD Card dans le menu de configuration. Un écran avec la liste des fichiers d'objectif apparaît.
- 2 Tournez le bouton MENU pour sélectionner un fichier à charger, puis appuyez sur le bouton. Une boîte de dialogue de confirmation apparaît.
- 3 Tournez le bouton MENU pour sélectionner [Execute], puis appuyez sur le bouton.

## Chargement automatique d'un fichier d'objectif

Lorsque vous utilisez un objectif prenant en charge la communication de numéros de série, vous pouvez configurer le caméscope en chargeant automatiquement le fichier d'objectif correspondant aux réglages de l'objectif (fonction Lens Auto Recall).

Pour utiliser la fonction Lens Auto Recall, réglez File >Lens File >Lens Auto Recall dans le menu de configuration sur l'un des éléments suivants.

Off : n'utilise pas la fonction Lens Auto Recall.

On (Lens Name) : charge le fichier d'objectif correspondant au nom de modèle d'objectif.

On (Serial Number) : charge le fichier d'objectif correspondant au nom de modèle et au numéro de série de l'objectif (lorsque l'objectif prend en charge la communication du numéro de série).

Si l'objectif ne prend pas en charge la communication du numéro de série, même avec

le réglage On (Serial Number) activé, chargez le fichier d'objectif correspondant au nom de modèle d'objectif.

# Fichiers Gamma

## Vérification des réglages de fichiers Gamma actuels (Noms de fichier)

Sélectionnez File >User Gamma >Current Settings dans le menu de configuration pour afficher une liste des fichiers Gamma d'utilisateur actuellement configurés.

## Chargement d'un fichier User Gamma depuis une carte SD

- 1 Sélectionnez File >User Gamma >Load SD Card dans le menu de configuration. Un écran avec la liste des fichiers User Gamma apparaît.
- 2 Tournez le bouton MENU pour sélectionner un fichier à charger, puis appuyez sur le bouton. Une boîte de dialogue de confirmation apparaît.
- 3 Tournez le bouton MENU pour sélectionner [Execute], puis appuyez sur le bouton.

## Utilisation de fichiers User Gamma créés à l'aide de CvpFileEditorTM V4.3

Sauvegardez les fichiers Gamma d'utilisateur à charger dans le répertoire « PRIVATE/SONY/PRO/CAMERA/HD\_CAM » de la carte SD.

## Réinitialisation d'un fichier User Gamma à son état initial

- 1 Sélectionnez File >User Gamma >Reset dans le menu de configuration. Un écran de réinitialisation du nombre de fichiers Gamma apparaît.
- 2 Tournez le bouton MENU pour sélectionner le nombre de fichiers Gamma à réinitialiser (1 à 5).  
Pour réinitialiser tous les fichiers Gamma, sélectionnez [All].  
Une boîte de dialogue de confirmation apparaît.
- 3 Tournez le bouton MENU pour sélectionner [Execute], puis appuyez sur le bouton.

# Raccordement d'une télécommande

Lorsqu'une télécommande RM-B170, un panneau de télécommande RCP-1001/1501 ou un autre appareil de commande est raccordé, certaines fonctions du caméscope peuvent être contrôlées depuis ces appareils.

Vous pouvez également ouvrir le menu et surveiller l'image sur un écran de moniteur raccordé au connecteur MONITOR sur la RM-B170.

## Raccordement d'une télécommande

A l'aide d'un câble de télécommande, raccordez le connecteur REMOTE (8 broches) du caméscope et le connecteur de caméra de la télécommande. Lorsque vous mettez sous tension le caméscope après le raccordement, le caméscope entre en mode commande à distance, activant ainsi les opérations du menu et les opérations de prise de vue.

### [Remarques]

- L'utilisation de la télécommande n'est pas prise en charge si la connexion USB au caméscope est activée.
- Si une connexion USB au caméscope est activée pendant la commande à distance, le mode de commande à distance est libéré.
- Ne connectez et ne déconnectez pas la télécommande lorsque le caméscope est sous tension.
- Aucun câble de télécommande n'est fourni avec le panneau de télécommande RCP-1001/1501.

Les commutateurs suivants du caméscope sont désactivés lorsqu'une télécommande est connectée.

- Commutateur GAIN
- Commutateur WHITE BAL
- Commutateur AUTO W/B BAL
- Commutateur SHUTTER
- Commutateur OUTPUT/DCC
- Commutateur ASSIGN. 1/3, Commutateurs ASSIGNABLE 4/5 et touche ONLINE à laquelle la fonction Turbo Gain ou ATW est attribuée

## Libération du mode de commande à distance

Mettez le caméscope hors tension et déconnectez la télécommande.

Les réglages du commutateur sur le caméscope sont activés.

## Connexion d'un moniteur à une RM-B170

Le connecteur MONITOR (type BNC) de la télécommande RM-B170 émet le même signal que celui émis par le connecteur VIDEO OUT.

Pour raccorder un moniteur au connecteur MONITOR sur la RM-B170, réglez le connecteur VIDEO OUT du caméscope sur le signal composite, puis utilisez le câble noir fourni avec la RM-B170.

## Ajustements de la qualité d'image lorsque la télécommande RM-B170 est raccordée

Lorsque la télécommande RM-B170 est raccordée, les paramètres pour les éléments d'ajustement de la qualité d'image de la caméra (données paint) sont réglés sur les paramètres qui étaient indiqués la dernière fois que la RM-B170 était connectée.

## Fonction des touches de démarrage/d'arrêt d'enregistrement lorsque la RM-B170 est raccordée

Réglez la fonction des touches à l'aide de Maintenance >Camera Config >RM Rec Start dans le menu de configuration.

Les fonctions des touches pour les réglages de RM Rec Start sont indiquées ci-dessous.

Touche	Réglage RM Rec Start		
	RM	Camera	PARA
Touche REC START du caméscope	Désactivé	Activé	Activé
Touche VTR de l'objectif	Désactivé	Activé	Activé
Commutateur ASSIGN. 1/3, commutateurs ASSIGNABLE 4/5 et touche ONLINE à laquelle la fonction de démarrage/d'arrêt de l'enregistrement est attribuée	Désactivé	Activé	Activé
Touche MEDIA START de la RM-B170	Activé	Désactivé	Activé

## Structure de données des données d'ajustement de la qualité d'image

La mémoire non-volatile du caméscope utilisé pour le stockage des données d'ajustement de qualité d'image de la caméra (données paint) se compose de deux zones tel qu'indiqué ci-dessous :

un « bloc données principales » qui est utilisé lorsque la télécommande n'est pas raccordée et un « bloc données de commande à distance » qui est utilisé lorsqu'une télécommande est raccordée. Les données d'ajustement paint sont automatiquement sélectionnées et émises à la section de caméra selon qu'une télécommande, comme la RM-B170, est raccordée ou non.

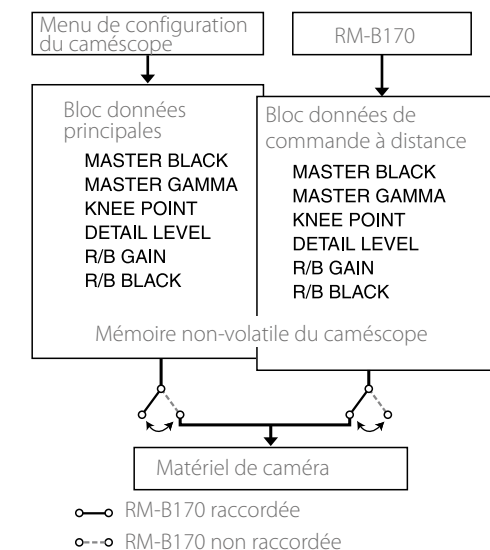

Lorsqu'une télécommande est raccordée, le « bloc données de commande à distance » est sélectionné comme le bloc données paint actuel, et les paramètres d'ajustement paint qui étaient en vigueur la dernière fois que la télécommande était utilisée sont chargés.

Cependant, lorsque les réglages de commandes de valeur absolue<sup>1)</sup> et les commutateurs de valeur absolue<sup>2)</sup> sont réglés sur la télécommande, les réglages de la télécommande écrasent les réglages du caméscope.

Lorsque la télécommande est déconnectée du caméscope, le « bloc données principales » est réactivé et le caméscope revient aux réglages qui étaient en vigueur avant que la télécommande soit connectée.



- 1) Commandes de valeur absolue : les données correspondant à la position angulaire de la commande sont émises. On appelle commandes de valeur relative les commandes pour lesquelles les données correspondant à la quantité de rotation sont émises.
- 2) Commutateurs de valeur absolue : on appelle commutateurs de valeur absolue les commutateurs (ou boutons), comme les commutateurs de basculement ou les commutateurs à glissement (à l'exception de la plupart des commutateurs temporaires), dont les positions coïncident avec leurs fonctions.

Lorsque Maintenance >Camera Config >RM Common Memory est réglé sur [On] dans le menu de configuration, vous pouvez utiliser les réglages des données d'ajustement paint stockées dans le bloc données principales même si vous connectez la télécommande. Dans ce cas, les réglages stockés dans le bloc données principales seront mis à jour lorsque vous modifiez les réglages sur la télécommande. Ainsi, les réglages des données paint effectués avec la télécommande seront retenus même après le retrait de la télécommande. Cependant, si la position du commutateur sur la télécommande diffère de celle du caméscope, la position du commutateur sur le caméscope prévaut.

De même, il est possible de conserver les réglages qui sont en vigueur avant que vous ne connectiez la télécommande. Dans ce cas, vous devez régler les boutons de commande en mode valeur relative sur la télécommande.

*Pour plus de détails, reportez-vous au manuel d'utilisation fourni avec la télécommande.*

Le menu s'affiche sur le moniteur raccordé au connecteur MONITOR de la RM-B170.

- 2 Sélectionnez et réglez les éléments du menu à l'aide du bouton de réglage et de la touche CANCEL/ENTER.
- 3 Une fois terminé, réglez la touche MENU sur OFF pour quitter le menu.

---

## Utilisation du menu depuis la RM-B170

---

- 1 Appuyez sur la touche CHARACTER de la RM-B170 pour l'allumer, puis appuyez sur la touche MENU.

## Fonctions majeures prises en charge par la RCP-1001/1501 et la RM-B170

### Légende du tableau

La prise en charge du signal est indiquée par ce qui suit.

Oui : disponible

– : non disponible

Élément	Sous-option	Réglages	Fonction	RCP-1001	RCP-1501	RM-B170
Panel Active	Panel Active	On/Off	Active/désactive les opérations du panneau.	Oui	Oui	Oui
Bars	Bars	On/Off	Active/désactive l'émission de barres de couleur.	Oui	Oui	Oui
Call	Call	On/Off	Appelle le caméscope depuis la RCP/RM.	Oui	Oui	Oui <sup>1)</sup>
Standard	Standard	On/Off	Active/désactive le mode standard.	Oui	Oui	Oui <sup>1)</sup>
ND Filter	ND Filter	1/2/3/4	Affiche le filtre ND sélectionné.	Oui	Oui	Oui
CC Filter	CC Filter	A/B/C/D	Affiche le filtre CC sélectionné.	–	–	–
Gain	Step Gain	–6/–3/0/3/6/9/12/18/24/30/ 36/42dB	Réglage du gain maître	Oui	Oui	Oui
White Balance	AWB	Start/Stop	Démarre la balance des blancs automatique. Pendant l'exécution, cela arrête la balance des blancs automatique.	Oui	Oui	Oui
	White Memory	A/B/PRESET	Change la mémoire prédéfinie de la balance des blancs.	Oui	Oui	Oui
	ATW	On/Off	Active/Désactive l'ATW.	Oui <sup>1)</sup>	Oui	Oui <sup>1)</sup>
	5600K	On/Off	Active/désactive la conversion de température de couleur électrique.	Oui	Oui	Oui <sup>1)</sup>
Black	ABB	Start/Stop	Démarre l'ajustement automatique de la balance des noirs. Pendant l'exécution, cela arrête la balance des noirs.	Oui	Oui	Oui
Knee	Point	75% à 90% à 109%	Règle le point de courbe.	–	Oui	Oui <sup>1)</sup>
Detail	Level	–99 à ±0 à +99	Règle le niveau de détail HD.	Oui	Oui	Oui
Shutter	Shutter Setting	On/Off	Active/désactive l'obturateur.	–	Oui	Oui
	Shutter Speed	–	Règle la vitesse d'obturation.	–	Oui	Oui
	ECS Setting	On/Off	Active/désactive le mode ECS.	–	Oui	Oui
	ECS Frequency	–	Règle la fréquence de mode ECS.	–	Oui	Oui
	SLS Setting	On/Off	Active/désactive le mode SLS.	–	Oui	Oui
	SLS Speed	–	Règle la vitesse de mode SLS (nombre d'images)	–	Oui	Oui
Iris	Iris Mode	Auto/Manual	Règle le mode de diaphragme.	Oui	Oui	Oui
	Iris Level	–99 à ±0 à +99	Ajuste le niveau cible du diaphragme automatique.	Oui	Oui	Oui
	Close	On/Off	Active/désactive la fermeture du contrôle de diaphragme.	Oui	Oui	–

Élément	Sous-option	Réglages	Fonction	RCP-1001	RCP-1501	RM-B170
Switch Status	Gamma	On/Off	Active/désactive la fonction de correction gamma.	–	Oui	Oui <sup>1)</sup>
	Black Gamma	On/Off	Active/désactive la fonction de correction gamma du noir.	Oui <sup>1)</sup>	Oui	Oui <sup>1)</sup>
	Matrix	On/Off	Active/désactive la fonction de matrice.	–	Oui	Oui <sup>2)</sup>
	Knee	On/Off	Active/désactive la fonction de correction de courbe.	–	Oui	Oui <sup>1)</sup>
	White Clip	On/Off	Active/désactive la fonction d'ajustement d'écrêtage du blanc.	–	Oui	Oui <sup>2)</sup>
	Detail	On/Off	Active/désactive la fonction d'ajustement de détail.	–	Oui	Oui
	Flare	On/Off	Active/désactive la fonction de correction de lumière parasite.	–	Oui	Oui <sup>1)</sup>
	Test Saw	On/Off	Active/désactive le signal test.	–	Oui	Oui <sup>1)</sup>
White	R Gain	–99 à ±0 à +99	Règle la valeur de gain R de la balance des blancs.	Oui	Oui	Oui
	B Gain	–99 à ±0 à +99	Règle la valeur de gain B de la balance des blancs.	Oui	Oui	Oui
Black	Master Black	–99 à ±0 à +99	Règle le niveau de noir maître.	Oui	Oui	Oui
	R Black	–99 à ±0 à +99	Règle le niveau de noir du canal R.	Oui	Oui	Oui
	B Black	–99 à ±0 à +99	Règle le niveau de noir du canal B.	Oui	Oui	Oui
Camcorder Menu	Menu	On/Off	Affiche le menu du caméscope.	–	–	Oui
	Cancel/Preset	Cancel/Preset		–	–	Oui
	Select/Set	Select(Up/Down)/Set		–	–	Oui
Media	Rec	Start/Stop	Démarre/arrête l'enregistrement.	–	–	Oui
	Play	Play/Pause	Démarre la lecture.	–	–	Oui
	FREV	–	Lecture rapide en arrière	–	–	Oui
	FFWD	–	Lecture rapide en avant	–	–	Oui
	STOP	–	Arrête la lecture.	–	–	Oui
	Rec Review	–	Démarre un passage en revue de l'enregistrement.	–	–	Oui
	PREV	–	Passe au début du plan actuel.	–	–	Oui
	NEXT	–	Passe au début du plan suivant.	–	–	Oui
Shot Mark	Shot Mark1	–	Règle la prise de vue 1.	–	–	Oui
	Shot Mark2	–	Règle la prise de vue 2.	–	–	Oui <sup>1)</sup>
ZOOM	–	Opération de zoom (avec un objectif compatible)	–	–	Oui <sup>1)</sup>	
FOCUS	–	Opération de mise au point (avec un objectif compatible)	–	–	Oui <sup>1)</sup>	

1) L'opération est prise en charge lorsque la fonction est attribuée à un commutateur attribuable sur la RCP/RM.

2) L'opération du menu du caméscope est prise en charge depuis la RM.

# Raccordement d'un moniteur externe

Sélectionnez le signal de sortie et utilisez un câble approprié pour le moniteur à raccorder.

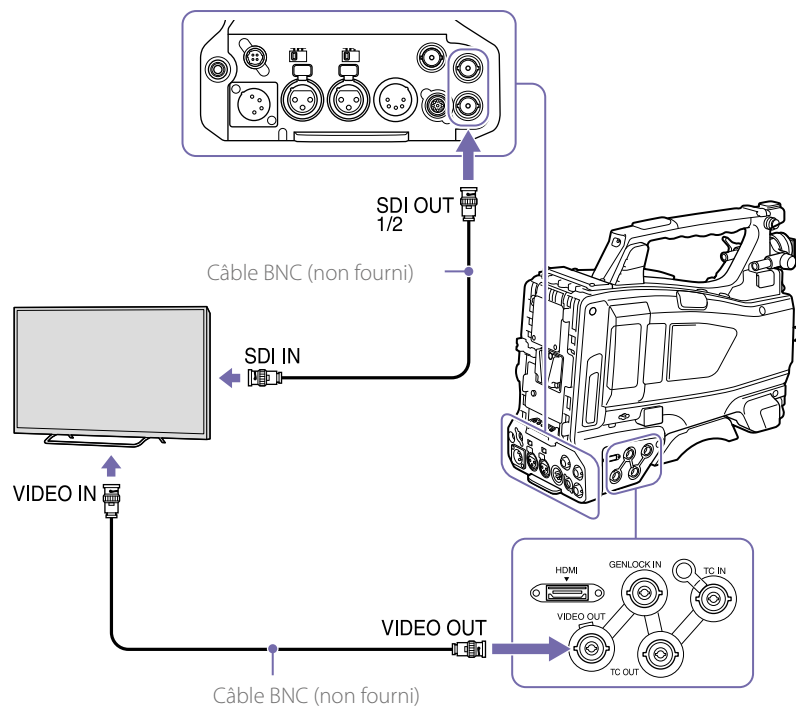

Que le signal soit un signal HD ou SD, les mêmes menus et informations d'état que ceux affichés sur l'écran du viseur peuvent être affichés sur le moniteur externe.

### [Remarque]

La sortie du signal SD par conversion descendante est activée lorsque Operation >Input/Output >Output Format dans le menu de configuration est réglé sur 720x486i ou 720x576i.

d'enregistrement.

Le signal émis par ce connecteur peut être activé et désactivé avec Operation >Input/Output >SDI Out1 Output/SDI Out2 Output dans le menu de configuration (page 102).

Pour le raccordement, utilisez un câble BNC (non fourni).

## Connecteur SDI OUT (de type BNC)

Le connecteur SDI OUT peut être utilisé pour raccorder un dispositif prenant en charge le SDI. Le type de dispositif peut être un moniteur, un aiguilleur, un magnétoscope ou autre dispositif

Le signal de sortie change selon le réglage de Operation >Input/Output >Output Format dans le menu de configuration.

Pour recevoir le signal de sortie du connecteur VIDEO OUT sur un dispositif composite analogique externe, il peut être nécessaire de modifier le réglage du signal d'entrée de ce dispositif externe afin qu'il corresponde au réglage de signal composite analogique du connecteur VIDEO OUT. Pour recevoir l'audio de sortie du caméscope sur un dispositif externe comme un moniteur, un magnétoscope ou autre dispositif d'enregistrement, raccordez la sortie audio du connecteur AUDIO OUT à l'entrée audio de ce dispositif externe.

Pour le raccordement, utilisez un câble BNC (non fourni).

## Connecteur HDMI OUT (connecteur de type A)

Vous pouvez activer/désactiver le signal de sortie du caméscope à l'aide de Operation >Input/Output >HDMI Output dans le menu de configuration.

Le format de signal de sortie est réglé à l'aide de Operation >Input/Output >Output Format dans le menu de configuration.

Pour la connexion, utilisez un câble HDMI disponible dans le commerce.

## Connecteur VIDEO OUT

Le connecteur VIDEO OUT peut être utilisé pour raccorder un dispositif prenant en charge le signal composite analogique. Le type de dispositif peut être un moniteur, un magnétoscope ou autre dispositif d'enregistrement.

# Gestion/montage des plans avec un ordinateur

Les plans enregistrés sur des cartes mémoire SxS avec ce caméscope peuvent être commandés sur un ordinateur ou montés à l'aide du logiciel de montage non linéaire en option.

Vous pouvez copier des plans de cartes mémoire SxS sur un périphérique de stockage portable ou un autre support USB si le périphérique de stockage portable/le support USB est raccordé au connecteur de raccordement de dispositif externe.

## Connexion USB à un ordinateur

Quand vous connectez le caméscope à un ordinateur en utilisant un câble USB (non fourni), la carte mémoire dans le logement est reconnue comme lecteur étendu par l'ordinateur. Lorsque deux cartes mémoire sont insérées dans le caméscope, elles sont reconnues par l'ordinateur comme deux lecteurs étendus.

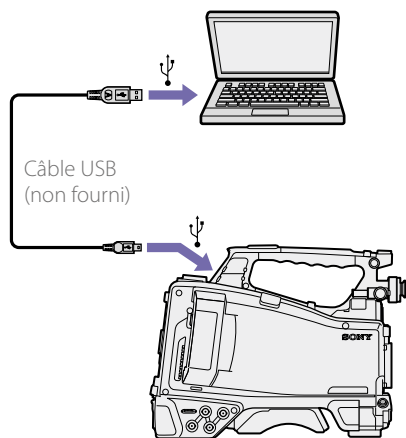

### [Remarques]

- Allumez le caméscope et attendez que l'image et les informations soient affichées sur l'écran, puis raccordez le câble USB au caméscope.
- Lors du raccordement du câble USB à l'ordinateur, prenez soin de vérifier la forme et le sens du connecteur USB.
- Le caméscope ne fonctionne pas sur l'alimentation du bus de l'ordinateur.

## Pour démarrer la connexion USB

Lorsque vous raccordez un ordinateur au connecteur PC à l'aide d'un câble USB (non fourni), le message « Connect USB Now? » s'affiche vous demandant de confirmer que vous souhaitez activer la connexion USB.

Si vous sélectionnez « Cancel » ou poussez le commutateur MENU CANCEL/PRST/ESCAPE vers la position ESCAPE, ou encore si vous débranchez le câble USB, le message « Connect USB Now? » disparaît.

Si vous sélectionnez « Execute » et appuyez sur le bouton MENU, la connexion USB est activée et le caméscope est reconnu comme un lecteur étendu.

Si la connexion USB est activée pendant une opération d'enregistrement/de lecture, l'opération est interrompue et le message « USB Connecting » apparaît sur l'écran du viseur.

À ce moment-là, le signal de sortie du connecteur VIDEO OUT et des connecteurs SDI OUT 1/2 passe à un signal de noir.

### [Remarques]

- Le caméscope ne peut pas être utilisé pour l'enregistrement, la lecture, etc. tant que le message « USB Connecting » est affiché.
- Lorsque l'ordinateur accède au support chargé dans le caméscope, n'essayez pas d'effectuer les opérations suivantes.
  - Utiliser le caméscope (le mettre sous/hors tension, basculer le mode de fonctionnement, etc.)
  - Retirer ou charger un support d'un logement actif (en cours d'accès depuis l'ordinateur)
  - Retirer ou raccorder le câble USB

## Désactiver la connexion USB

Pour désactiver la connexion USB, suivez la même procédure que lorsque vous retirez un périphérique de l'ordinateur.

Pour réactiver la connexion USB, débranchez d'abord le câble USB puis raccordez-le de nouveau. Le message « Connect USB Now? » réapparaît.

## Pour retirer une carte mémoire SxS

### Sur Windows

- 1 Cliquez sur l'icône « Retirer le périphérique en toute sécurité » dans la barre des tâches de l'ordinateur.
- 2 Sélectionnez « Retirer la carte mémoire SxS - Lecteur(X:) en toute sécurité » dans le menu affiché.
- 3 Vérifiez que le message « Le matériel peut être retiré en toute sécurité » apparaît puis retirez la carte.

### Sur Macintosh

Glissez l'icône de la carte mémoire SxS dans la Corbeille sur le bureau.

Si l'icône de la carte mémoire SxS s'affiche dans le Finder, cliquez sur l'icône d'éjection.

## Pour utiliser le logiciel d'application

Pour copier les plans vers le disque local de votre ordinateur, le logiciel d'application dédié doit être téléchargé et installé sur votre ordinateur. Pour plus de détails sur le téléchargement du logiciel, consultez « Téléchargements de logiciels » (page 181).

Bien que les données concernant les plans enregistrés soient mémorisées sur des fichiers et dossiers multiples, vous pouvez facilement gérer les plans sans vous préoccuper des données et de l'arborescence des répertoires en utilisant le logiciel dédié.

### [Remarque]

Si vous effectuez des opérations sur les plans, par exemple si vous les copiez sur la carte mémoire SxS en utilisant l'Explorateur (Windows) ou le Finder (Macintosh), il est possible que les données secondaires contenues dans les plans ne soient pas conservées.

## Pour utiliser un système de montage non linéaire

Dans un système de montage non linéaire, un logiciel de montage (en option) qui prend en charge les formats enregistrés par le caméscope est nécessaire.

Stockez les plans à monter sur le disque dur de votre ordinateur à l'avance, à l'aide du logiciel d'application fourni.

Il est possible que certains logiciels de montage ne fonctionnent pas correctement. Veuillez vous assurer avant l'utilisation que le logiciel est conforme aux formats d'enregistrement utilisés avec ce caméscope.

## Raccordement d'un périphérique de stockage portable/d'un support USB

Lorsqu'un périphérique de stockage portable, un disque dur externe USB ou un support similaire est raccordé au connecteur de raccordement de dispositif externe, vous pouvez copier des plans du support d'enregistrement inséré dans un logement pour carte SxS du caméscope vers un support USB.

- 1 Spécifiez le dossier de destination pour la copie des plans dans Operation >USB >Select Folder du menu de configuration. Vous pouvez également sélectionner [New] sur l'écran pour créer un nouveau dossier.

### [Remarque]

Si aucun dossier n'est spécifié, un dossier est automatiquement créé, avec pour nom la date de création du premier plan à copier, et les plans sont copiés dans ce dossier.

- 2 Sélectionnez Operation >USB >Copy to USB dans le menu de configuration.
- 3 Sélectionnez le logement dans lequel le support d'enregistrement cible est inséré.

Media(A) to USB : copier tous les plans à partir du support d'enregistrement inséré dans le logement A.

Media(B) to USB : copier tous les plans à partir du support d'enregistrement inséré dans le logement B.

Media(A)(B) to USB : copier tous les plans à partir du support d'enregistrement inséré dans le logement A et le logement B.

#### [Remarque]

Lorsqu'un dossier de destination de copie est spécifié à l'étape 1 et que Media(A)(B) to USB est sélectionné, les plans du logement A sont copiés dans le dossier de destination spécifié. Les plans du logement B sont copiés dans un dossier qui est automatiquement créé, avec pour nom la date de création du premier plan.

- 4 Tournez le bouton MENU pour sélectionner [Execute], puis appuyez sur le bouton. Tous les plans se trouvant sur le support d'enregistrement cible sont copiés sur le support USB.

#### [Remarque]

Si un plan portant le même nom de fichier que le plan à copier existe déjà dans le dossier de destination, le plan n'est pas copié.

## Affichage d'une liste des plans présents sur un périphérique de stockage portable/un support USB

Vous pouvez afficher une liste des plans présents sur un périphérique de stockage portable/un support USB à l'aide de Operation >USB >View Clip List dans le menu de configuration.

## Renommage d'un dossier sur un périphérique de stockage portable/un support USB

Vous pouvez renommer un dossier à l'aide de Operation >USB >Rename Folder dans le menu de configuration.

- 1 Sélectionnez Operation >USB >Rename Folder dans le menu de configuration.

- 2 Sélectionnez le dossier à renommer et appuyez sur la touche SET. Un écran de saisie du nom de fichier apparaît.

- 3 Saisissez un nom de dossier et sélectionnez [Done] sur l'écran. Le dossier est renommé.

## Vérification de la présence d'erreurs de lecture de copie

Vous pouvez vérifier la présence d'erreurs de lecture après l'écriture de plans en réglant Operation >USB >Error Check dans le menu de configuration sur On.

## Formatage d'un périphérique de stockage portable/d'un support USB

Vous pouvez formater un périphérique de stockage portable/un support USB au format exFAT à l'aide de Operation >USB >Format USB dans le menu de configuration.

- 1 Sélectionnez Operation >USB >Format USB dans le menu de configuration.
- 2 Tournez le bouton MENU pour sélectionner [Execute], puis appuyez sur le bouton. L'initialisation (le formatage) commence.
- 3 Lorsque le formatage est terminé, un message s'affiche à l'écran. Sélectionnez [OK].

## Vérification de l'espace libre sur un périphérique de stockage portable/un support USB

L'espace libre sur un périphérique de stockage portable/un support USB est affiché dans la ligne Media Remain de l'écran qui apparaît lorsque Operation >USB est sélectionné dans le menu de configuration.

## À propos de l'alimentation fournie à un périphérique de stockage portable/un support USB

L'alimentation est automatiquement fournie à un périphérique de stockage portable/un support USB via le connecteur de dispositif externe lorsqu'une opération est effectuée dans Operation >USB du menu de configuration.

Cependant, l'alimentation ne démarre pas dans les conditions suivantes, même lorsqu'une opération est effectuée dans Operation >USB du menu de configuration. Pour démarrer l'alimentation, appliquez la solution indiquée dans le tableau.

État	Solution
Pendant l'enregistrement de plans, la lecture, l'affichage des miniatures, l'enregistrement proxy, la lecture en transit, le transfert proxy ou le mode de transfert en direct	Terminez l'opération précédente.
Network Client Mode est réglé sur On	Réglez Network Client Mode sur Off.
L'adaptateur de caméra est raccordé	Démontez la connexion de l'adaptateur de caméra.

#### [Remarques]

- Les plans présents sur un périphérique de stockage portable ou un autre support USB ne peuvent pas être copiés sur un support d'enregistrement inséré dans un logement pour carte SxS.
- Les plans ne peuvent pas être enregistrés lorsque l'alimentation est fournie au connecteur de dispositif externe. Pour démarrer l'enregistrement de plans, terminez l'opération Operation >USB du menu de configuration.

# Configuration d'un système de prise de vue et d'enregistrement

Vous pouvez monter un adaptateur de caméra CA-FB70/TX70 HD sur le caméscope et raccorder une unité de commande de caméra (CCU).

Cela vous permet de configurer un système de prise de vue et d'enregistrement constitué de plusieurs caméscopes avec des unités d'extension de caméra raccordés à une télécommande.



















Pour plus d'informations sur le CA-FB70 et la CA-TX70, reportez-vous à leurs modes d'emploi respectifs.

## [Remarques]

- Lors de l'utilisation de ce caméscope avec ce système, ne raccordez pas de lampe vidéo au caméscope.
- Pris en charge uniquement pour l'enregistrement en XAVC et MPEG HD.
- Non pris en charge pour la fonction d'enregistrement proxy et de connexion LAN sans fil.

## Indicateurs de signalisation et d'appel

Les indicateurs de signalisation et d'appel d'un système sont les suivants.

Données reçues depuis le système				Indicateurs LED HDVF		Affichage de texte sur l'écran du viseur		
Signalisation	Signalisation en vert	Appel CA	Appel non CA	REC/TALLY LED	GREEN TALLY LED			CALL
OFF	OFF	OFF	OFF	Eteint	Eteint	Pas d'affichage	Pas d'affichage	Pas d'affichage
OFF	OFF	OFF	ON	Allumé	Eteint		Pas d'affichage	CALL
OFF	OFF	ON	OFF	Eteint	Eteint	Pas d'affichage	Pas d'affichage	CALL
OFF	OFF	ON	ON	Allumé	Eteint		Pas d'affichage	CALL
OFF	ON	OFF	OFF	Eteint	Allumé	Pas d'affichage		Pas d'affichage
OFF	ON	OFF	ON	Allumé	Allumé			CALL
OFF	ON	ON	OFF	Eteint	Allumé	Pas d'affichage		CALL
OFF	ON	ON	ON	Allumé	Allumé			CALL
ON	OFF	OFF	OFF	Allumé	Eteint		Pas d'affichage	Pas d'affichage
ON	OFF	OFF	ON	Eteint	Eteint	Pas d'affichage	Pas d'affichage	CALL
ON	OFF	ON	OFF	Allumé	Eteint		Pas d'affichage	CALL
ON	OFF	ON	ON	Eteint	Eteint	Pas d'affichage	Pas d'affichage	CALL
ON	ON	OFF	OFF	Allumé	Allumé			Pas d'affichage
ON	ON	OFF	ON	Eteint	Allumé	Pas d'affichage		CALL
ON	ON	ON	OFF	Allumé	Allumé			CALL
ON	ON	ON	ON	Eteint	Allumé	Pas d'affichage		CALL

## [Remarque]

Les indications d'alarme utilisant l'indicateur de signalisation dans l'affichage d'avertissement ne sont pas affichées lorsqu'un adaptateur de caméra CA-FB70/TX70 est connecté.



## Formats pris en charge et limitations des systèmes de prise de vue/ enregistrement

Les formats pris en charge et les limitations de fonctionnement d'un système de prise de vue/ enregistrement composé d'un caméscope, d'un adaptateur de caméra et d'une unité de contrôle caméra sont indiqués dans le tableau suivant.

Menu Operation		Format de système d'un adaptateur de caméra / d'une unité de contrôle de caméra	Limitation du caméscope	
Format	Input/Output			
Frequency	Rec Format	Output Format	Affichage vidéo de retour	
		SDI		
59.94	XAVC-I 1920×1080P	1920×1080i	1920×1080 59.94i	Non
	XAVC-L 50 1920×1080P			
	XAVC-L 35 1080P			
	XAVC-I 1920×1080i	1920×1080i	1920×1080 59.94i	Oui
	XAVC-L 50 1920×1080i			
	XAVC-L 35 1080i			
	XAVC-L 25 1080i			
	HD422 50 1080i			
	HQ 1920×1080i			
	HQ 1440×1080i			
	SP 1440×1080i			
	XAVC-I 1280×720P	1280×720P	1280×720 59.94P	Oui
	XAVC-L 50 1280×720P			
	HD422 50 720P			
	HQ 1280×720P			
29.97	XAVC-I 1920×1080P	1920×1080PsF	1920×1080 29.97PsF <sup>a)</sup>	Oui
	XAVC-L 50 1920×1080P		1920×1080 59.94i	
	XAVC-L 35 1080P			
	HD422 50 1080P			
	HQ 1920×1080P			
23.98	HD422 50 720P	1280×720P	1280×720 59.94P	Non
	XAVC-I 1920×1080P	1920×1080i	1920×1080 59.94i	Non
	XAVC-L 50 1920×1080P	(2-3PD)		
	XAVC-L 35 1080P			
	HD422 50 1080P			
23.98	HQ 1920×1080P			
	HD422 50 720P	1280×720P	1280×720 59.94P	Non
		(2-3PD)		

Menu Operation		Format de système d'un adaptateur de caméra / d'une unité de contrôle de caméra	Limitation du caméscope	
Format	Input/Output			
Frequency	Rec Format	Output Format	Affichage vidéo de retour	
		SDI		
50	XAVC-I 1920×1080P	1920×1080i	1920×1080 50i	Non
	XAVC-L 50 1920×1080P			
	XAVC-L 35 1080P			
	XAVC-I 1920×1080i	1920×1080i	1920×1080 50i	Oui
	XAVC-L 50 1920×1080i			
	XAVC-L 35 1080i			
	XAVC-L 25 1080i			
	HD422 50 1080i			
	HQ 1920×1080i			
	HQ 1440×1080i			
	SP 1440×1080i			
	XAVC-I 1280×720P	1280×720P	1280×720 50P	Oui
	XAVC-L 50 1280×720P			
	HD422 50 720P			
	HQ 1280×720P			
25	XAVC-I 1920×1080P	1920×1080PsF	1920×1080 25PsF <sup>a)</sup>	Oui
	XAVC-L 50 1920×1080P		1920×1080 50i	
	XAVC-L 35 1080P			
	HD422 50 1080P			
	HQ 1920×1080P			
25	HD422 50 720P	1280×720P	1280×720 50P	Non

a) Un réglage PsF est recommandé lorsqu'un adaptateur de caméra CA-TX70 est connecté.

### [Remarque]

Dans un système de prise de vue/enregistrement, les modes d'enregistrement spécial, tels que la fonction de connexion LAN sans fil ou la fonction de ralenti et d'accélération, ne peuvent pas être utilisés simultanément.

# Enregistrement de signaux d'entrée externe

Vous pouvez enregistrer un signal SDI depuis des appareils connectés au connecteur SDI IN du caméscope.

Vous pouvez émettre et enregistrer des signaux d'entrée au lieu de l'image de caméra ; réglez Operation >Input/Output >Source Select dans le menu de configuration sur [External].

## [Remarques]

- Les signaux d'entrée externes ne peuvent pas être enregistrés en mode ralenti et accéléré. Lorsqu'un mode d'enregistrement spécial, comme le mode ralenti et accéléré, est sélectionné, le mode d'enregistrement est annulé lorsque vous réglez Operation >Input/Output >Source Select dans le menu de configuration sur [External].
- L'exécution des fonctions d'ajustement automatique comme l'équilibre automatique des noirs et les opérations comme la lecture, Rec Review et l'affichage des miniatures prennent fin lorsque vous réglez Operation >Input/Output >Source Select dans le menu de configuration sur [External]. Le caméscope entre en mode d'arrêt, puis l'image de caméra bascule sur l'entrée externe.
- L'enregistrement peut s'arrêter si le signal d'entrée est perturbé lors de l'enregistrement d'entrée externe. L'enregistrement redémarre automatiquement lorsque le signal d'entrée redevient normal.
- Non pris en charge pour la fonction d'enregistrement proxy et de connexion LAN sans fil.

## Formats de signal d'entrée externe et formats d'enregistrement du caméscope pris en charge

HD/SD	Operation >Format >Rec Format dans le menu de configuration	Operation >Format >Frequency dans le menu de configuration	Formats du signal d'entrée externe pris en charge
HD	XAVC-I 1920x1080i	59.94	HD 1920x1080 29.97PsF/59.94i HD 1280x720 59.94P
		50	HD 1920x1080 25PsF/50i HD 1280x720 50P
	XAVC-I 1280x720P	59.94	HD 1920x1080 29.97PsF/59.94i HD 1280x720 59.94P
		50	HD 1920x1080 25PsF/50i HD 1280x720 50P
	XAVC-L 50 1920x1080i	59.94	HD 1920x1080 29.97PsF/59.94i HD 1280x720 59.94P
		50	HD 1920x1080 25PsF/50i HD 1280x720 50P
	XAVC-L 50 1280x720P	59.94	HD 1920x1080 29.97PsF/59.94i HD 1280x720 59.94P
		50	HD 1920x1080 25PsF/50i HD 1280x720 50P
	HD422 50 1080i	59.94	HD 1920x1080 29.97PsF/59.94i HD 1280x720 59.94P
		50	HD 1920x1080 25PsF/50i HD 1280x720 50P

HD/SD	Operation >Format >Rec Format dans le menu de configuration	Operation >Format >Frequency dans le menu de configuration	Formats du signal d'entrée externe pris en charge	
HD	HD422 50 720P	59.94	HD 1920x1080 29.97PsF/59.94i HD 1280x720 59.94P	
		50	HD 1920x1080 25PsF/50i HD 1280x720 50P	
	HQ 1920x1080i	59.94	HD 1920x1080 29.97PsF/59.94i HD 1280x720 59.94P	
		50	HD 1920x1080 25PsF/50i HD 1280x720 50P	
	HQ 1440x1080i	59.94	HD 1920x1080 29.97PsF/59.94i HD 1280x720 59.94P	
		50	HD 1920x1080 25PsF/50i HD 1280x720 50P	
	SP 1440x1080i	59.94	HD 1920x1080 29.97PsF/59.94i HD 1280x720 59.94P	
		50	HD 1920x1080 25PsF/50i HD 1280x720 50P	
	HQ 1280x720P	59.94	HD 1920x1080 29.97PsF/59.94i HD 1280x720 59.94P	
		50	HD 1920x1080 25PsF/50i HD 1280x720 50P	
	SD	MPEG IMX 50	59.94	SD 486 59.94i
			50	SD 576 50i
DVCAM		59.94	SD 486 59.94i	
		50	SD 576 50i	

# Maintenance

---

## Nettoyage du viseur

---

Utilisez un ventilateur pour nettoyer l'écran CRT et le miroir à l'intérieur du barillet du viseur. Nettoyez l'objectif et le filtre de protection avec un produit de nettoyage disponible dans le commerce.

**[Remarque]**

N'utilisez jamais de produits organiques tels que des solvants.

---

## Remarque à propos de la borne de batterie

---

La borne de batterie de cet appareil (le connecteur pour les packs batterie et les adaptateurs CA) est une pièce consommable.

L'appareil risque de ne pas être alimenté correctement si les broches de la borne de batterie sont cintrées ou déformées par les chocs ou les vibrations, ou si elles sont touchées par la corrosion en raison d'une utilisation prolongée en extérieur.

Des inspections périodiques sont recommandées pour que l'appareil continue à fonctionner correctement et pour prolonger la durée de son utilisation.

Contactez un vendeur ou un technicien Sony pour plus d'informations sur les inspections.

---

## Remplacement de la batterie de l'horloge interne

---

L'horloge interne du caméscope est alimentée par une batterie au lithium. Si le message « BackUp Battery End » apparaît dans le viseur, cette batterie doit être remplacée. Contactez un revendeur Sony.

# Système d'erreur/d'avertissement

Si le caméscope détecte un avertissement, une précaution ou une opération qui nécessite une confirmation, un message s'affiche sur le viseur, les indicateurs correspondants commencent à clignoter et un avertissement sonore est émis.

Vous pouvez ajuster le volume de l'avertissement sonore à l'aide du bouton ALARM. Si le bouton ALARM est réglé sur la position minimum, l'avertissement sonore ne sera pas audible.

## Affichage d'erreur

Le caméscope arrêtera l'opération si l'un des écrans suivants s'affiche.

Message d'erreur	Avertissement sonore	Indicateur WARNING	Indicateur de signalisation/REC	Cause et solution
E + code d'erreur	Continu	–	Clignotement rapide	Indique une anomalie dans le caméscope. Mettez le caméscope hors tension, et vérifiez si vous détectez un problème au niveau des dispositifs raccordés, des câbles ou du support. (Si le caméscope ne peut pas être mis hors tension en réglant le commutateur POWER sur OFF, retirez la batterie ou débranchez l'alimentation AC.) Si l'erreur persiste après avoir remis le caméscope sous tension, contactez votre technicien Sony.

## Affichage d'avertissement

Suivez les instructions fournies si l'écran suivant s'affiche.

Message d'avertissement	Avertissement sonore	Indicateur WARNING	Indicateur de signalisation/REC	Cause et solution
Media Near Full	Intermittent	Clignotement	Clignotement	La capacité restante de la carte mémoire SxS est faible. Remplacez-la dès que possible.
Media Full	Continu	On	Clignotement rapide	Les plans n'ont pas pu être enregistrés, copiés ou divisés parce que la capacité de la carte SxS n'est pas suffisante. Remplacez-la immédiatement.
Battery Near End	Intermittent	Clignotement	Clignotement	La capacité restante du pack batterie est faible. Rechargez-le dès que possible. (L'indicateur de batterie clignote dans le viseur.)
Battery End	Continu	On	Clignotement rapide	Le pack batterie est épuisé. L'enregistrement est désactivé. Raccordez une source d'alimentation sur DC IN et laissez le pack batterie se recharger sans essayer de faire fonctionner le caméscope. (L'indicateur de batterie clignote dans le viseur.)
Temperature High	Intermittent	Clignotement	Clignotement	La température interne est élevée. Mettez le caméscope hors tension et laissez-le refroidir avant de le faire fonctionner à nouveau.
Voltage Low	Intermittent	Clignotement	Clignotement	La tension DC IN est faible (niveau 1). Vérifiez la source d'alimentation.

Message d'avertissement	Avertissement sonore	Indicateur WARNING	Indicateur de signalisation/REC	Cause et solution
Insufficient Voltage	Continu	On	Clignotement rapide	La tension DC IN est trop faible (niveau 2). L'enregistrement est désactivé. Raccordez une source d'alimentation différente. (L'indicateur de batterie clignote dans le viseur.)
Clips Full	Continu	On	Clignotement rapide	Le nombre maximum de plans pouvant être enregistrés sur une carte mémoire SxS est atteint. Il n'est plus possible d'enregistrer ou de copier d'autres plans. Remplacez-la immédiatement.
Last Clip Recording	Intermittent	Clignotement	Clignotement	Le plan en cours d'enregistrement est le dernier plan à pouvoir être enregistré car le nombre maximum de plans est atteint. Préparez une nouvelle carte mémoire SxS.
Clips Near Full	Intermittent	Clignotement	Clignotement	Le nombre maximum de plans supplémentaires pouvant être enregistrés sur une carte mémoire SxS diminue. Remplacez-la dès que possible.
Media(Proxy) Full	Continu	On	Clignotement rapide	Les données proxy ne peuvent pas être enregistrées parce qu'il n'y a plus suffisamment d'espace libre sur la carte SD de données proxy. Remplacez-la immédiatement.
Clips(Proxy) Full	Continu	On	Clignotement rapide	Le nombre maximum de plans pouvant être enregistrés sur la carte SD de données proxy est atteint. Il n'est plus possible d'enregistrer d'autres plans. Remplacez-la immédiatement.
Media(Proxy) Near Full	Intermittent	Clignotement	Clignotement	L'espace libre restant sur la carte SD de données proxy diminue. Remplacez-la dès que possible.
Last Clip(Proxy) Rec	Intermittent	Clignotement	Clignotement	Les données proxy en cours d'enregistrement constituent le dernier plan à pouvoir être enregistré car le nombre maximum de plans est atteint. Préparez une nouvelle carte SD de données proxy.
Clips(Proxy) Near Full	Intermittent	Clignotement	Clignotement	Le nombre maximum de plans supplémentaires pouvant être enregistrés sur une carte SD de données proxy diminue. Remplacez-la dès que possible.
Media(A) <sup>1)</sup> Full	Continu	On	Clignotement rapide	Lorsque vous utilisez la fonction Simul Rec
Media(A) <sup>1)</sup> Clips Full	Continu	On	Clignotement rapide	Lorsque vous utilisez la fonction Simul Rec
Media(A) <sup>1)</sup> Near Full	Intermittent	Clignotement	Clignotement	Lorsque vous utilisez la fonction Simul Rec
Media(A) <sup>1)</sup> Last Clip Rec	Intermittent	Clignotement	Clignotement	Lorsque vous utilisez la fonction Simul Rec

1) « (B) » est affiché pour les cartes dans le logement B.

## Affichage de précaution et de confirmation d'opération

Les messages de précaution et opérations suivants peuvent apparaître au centre de l'écran. Suivez les instructions fournies pour résoudre le problème.

Indication d'affichage	Cause et solution
Battery Error Please Change Battery	Une erreur a été détectée au niveau du pack batterie. Remplacez-le par un pack batterie normal.
Backup Battery End Please Change	La capacité restante de la batterie de secours est insuffisante. Remplacez la batterie de secours.
Unknown Media(A) <sup>1)</sup> Please Change	<ul style="list-style-type: none"> <li>• Une carte mémoire qui a été divisée en plusieurs parts ou une carte mémoire contenant plus de plans que ceux permis pour la manipulation du caméscope a été insérée.</li> <li>• Une carte SxS a été insérée alors que le système de fichiers est défini sur FAT.</li> <li>• Une carte SDHC a été insérée alors que le système de fichiers est défini sur exFAT ou UDF.</li> </ul> La carte ne peut pas être utilisée dans le caméscope et doit être remplacée.
Media Error Media(A) <sup>1)</sup> Needs to be Restored	Une erreur s'est produite avec la carte mémoire et la carte doit être restaurée. Ejectez la carte et insérez-la à nouveau, puis réparez la carte.
Media Error Cannot Record to Media(A) <sup>1)</sup>	La carte mémoire peut être endommagée et ne peut plus être utilisée pour l'enregistrement. La lecture est possible, il est donc recommandé d'effectuer une copie et de remplacer la carte mémoire.
Media Error Cannot Use Media(A) <sup>1)</sup>	La carte mémoire peut être endommagée et ne peut plus être utilisée pour l'enregistrement ou la lecture. La carte ne peut pas être utilisée dans le caméscope et doit être remplacée.
Cannot Use Media(A) <sup>1)</sup> Unsupported File System	Une carte utilisant un système de fichiers différent ou une carte non formatée a été insérée. La carte ne peut pas être utilisée dans le caméscope et doit être remplacée ou formatée à l'aide du caméscope.
Media(A) <sup>1)</sup> Error Playback Halted	Impossible de continuer la lecture parce qu'une erreur s'est produite pendant la lecture de la carte mémoire. Si le problème persiste, effectuez une copie et remplacez la carte mémoire.
Media(A) <sup>1)</sup> Error	L'enregistrement s'est arrêté parce qu'une erreur s'est produite sur la carte mémoire. Si le problème persiste, remplacez la carte mémoire.

Indication d'affichage	Cause et solution
Different Media is Inserted Cannot Use Media(A) <sup>1)</sup>	Un support différent a été inséré. Éjectez la carte insérée et insérez une carte du même type que la carte insérée auparavant.

1) « (B) » est affiché pour les cartes dans le logement B.



# Messages affichés pendant les opérations

Cette section explique les messages qui peuvent s'afficher en réponse à une opération d'une touche, d'un commutateur ou d'un bouton.

## [Remarques]

- Cette section couvre uniquement les messages affichés relatifs aux causes possibles en réponse à une opération.
- Les messages affichés lorsqu'une opération est tentée alors qu'un élément de menu ne peut pas être sélectionné (grisé) ne sont pas décrits.

Opération	Message	Signification et cause possible
La touche REC a été enfoncée	Media not exist	Enregistrement impossible parce qu'il n'y a aucun support d'enregistrement dans le logement de carte mémoire SxS.
	Media(Proxy) Cannot Record No Media in Slot(Proxy)	Le mode d'enregistrement des données proxy est activé (On), mais ne peut pas enregistrer les données proxy parce que la carte SD proxy n'est pas insérée.
	Media(Proxy) Cannot Record Media(Proxy) Error	Impossible d'enregistrer les données proxy parce que l'écriture sur la carte SD proxy est impossible en raison d'une erreur de support.
	Media(Proxy) Cannot Record Media(Proxy): Write Protected	Impossible d'enregistrer les données proxy parce que la carte SD proxy est protégée contre l'écriture.
	Media(Proxy) Cannot Record NG: Preparing	Impossible d'enregistrer les données proxy parce que l'initialisation de la circuiterie de l'enregistrement des données proxy n'est pas terminée.
Le commutateur personnalisable auquel la fonction Proxy Rec Start/Stop a été attribuée a été actionné	Media(Proxy) Cannot Record No Media in Slot(Proxy)	Impossible d'enregistrer les données proxy parce que la carte SD proxy n'est pas insérée.
	Media(Proxy) Cannot Record Media(Proxy) Error	Impossible d'enregistrer les données proxy parce que l'écriture sur la carte SD proxy est impossible en raison d'une erreur de support.
	Media(Proxy) Cannot Record Media(Proxy): Write Protected	Impossible d'enregistrer les données proxy parce que la carte SD proxy est protégée contre l'écriture.
	Media(Proxy) Cannot Record NG: Preparing	Impossible d'enregistrer les données proxy parce que l'initialisation de la circuiterie de l'enregistrement des données proxy n'est pas terminée.
La touche PREV a été enfoncée	First Clip Top!	Exécution impossible parce que la position de lecture se trouve sur la première image du premier plan.
La touche F REV a été enfoncée	First Clip Top!	Exécution impossible parce que la position de lecture se trouve sur la première image du premier plan.
Les touches PREV + F REV ont été enfoncées	First Clip Top!	Exécution impossible parce que la position de lecture se trouve sur la première image du premier plan.
La touche PLAY a été enfoncée	Last Clip End!	Exécution impossible parce que la position de lecture se trouve sur la dernière image du dernier plan.
La touche NEXT a été enfoncée	Last Clip End!	Exécution impossible parce que la position de lecture se trouve sur la dernière image du dernier plan.
La touche F FWD a été enfoncée	Last Clip End!	Exécution impossible parce que la position de lecture se trouve sur la dernière image du dernier plan.
Les touches NEXT + F FWD ont été enfoncées	Last Clip End!	Exécution impossible parce que la position de lecture se trouve sur la dernière image du dernier plan.
Le logement du support a été modifié	Cannot Switch Slots	Impossible de modifier les logements pendant la lecture.
Le support d'enregistrement a été retiré	Media removed	Le support a été retiré du support d'enregistrement pendant la lecture ou lors de l'écriture sur un support d'enregistrement (l'indicateur ACCESS est allumé).
Le commutateur GAIN a été actionné	Gain: xxdB (où « xx » représente la valeur de gain)	Le réglage du gain a été modifié.

Opération	Message	Signification et cause possible
Le commutateur DCC a été actionné	DCC: On	DCC a été activé (On).
	DCC: Off	DCC a été désactivé (Off).
	Fixed By Hyper Gamma !	Impossible d'activer (On) DCC parce que Gamma Category est réglé sur HG ou User.
La balance des blancs a été actionnée	White: Preset xxxxK (où « xxxx » représente la valeur de la température de couleur)	La balance des blancs a été modifiée sur la valeur prédéfinie.
	White: A xxxxK (où « xxxx » représente la valeur de la température de couleur)	La balance des blancs a été modifiée sur la valeur de la mémoire A.
	White: B xxxxK (où « xxxx » représente la valeur de la température de couleur)	La balance des blancs a été modifiée sur la valeur de la mémoire B.
	White: ATW xxxxK (où « xxxx » représente la valeur de la température de couleur)	Le mode de la balance des blancs a été modifié sur ATW.
Le commutateur SHUTTER a été actionné	Shutter: 1/xxxx (où « xxxx » représente la valeur d'obturation)	La vitesse d'obturation a été modifiée (réglages de mode standard, Speed).
	Shutter: xxxx (où « xxxx » représente la valeur d'obturation)	La vitesse d'obturation a été modifiée (réglages de mode standard, Angle).
	ECS: xxxxHz (où « xxxx » représente la valeur de fréquence)	La vitesse d'obturation a été modifiée (mode ECS).
Le bouton de menu a été tourné	ECS: xxxxHz (où « xxxx » représente la valeur de fréquence)	La vitesse d'obturation a été modifiée (mode ECS).
	Iris Override: +x.xx (où « xxxx » représente la valeur numérique)	Le niveau de changement de valeur du diaphragme a été modifié.
Le commutateur de noir automatique a été actionné	Color Bars Cannot Proceed	Exécution impossible parce qu'un signal de barre de couleur est émis.
	Test Saw Cannot Proceed	Exécution impossible parce qu'un signal de test est émis.
	Not Available Recording	Exécution impossible parce que l'enregistrement est en cours.
	Not Available Playing back	Exécution impossible parce que la lecture est en cours.
	Not Available Displaying Thumbnails	Exécution impossible parce que l'écran de miniatures est affiché.
Le commutateur de blanc automatique a été actionné	Color Bars Cannot Proceed	Exécution impossible parce qu'un signal de barre de couleur est émis.
	Not Available Playing back	Exécution impossible parce que la lecture est en cours.
	Not Available Displaying Thumbnails	Exécution impossible parce que l'écran de miniatures est affiché.
	White Balance Preset	Exécution impossible parce que la balance des blancs est réglée sur la valeur prédéfinie.

Opération	Message	Signification et cause possible
Le commutateur personnalisable auquel la fonction ATW Hold a été attribuée a été actionné	ATW Hold	La fonction ATW Hold a été activée.
	ATW Hold Off	La fonction ATW Hold a été désactivée.
Le commutateur personnalisable auquel la fonction Clip Continuous Rec a été attribuée a été actionné	Cannot Proceed Recording	Exécution impossible parce que l'enregistrement est en cours.
	Cannot Proceed	Exécution impossible parce qu'un adaptateur de caméra CA-FB70/TX70 a été raccordé à la CCU.
Le commutateur personnalisable auquel la fonction Picture Cache Rec a été attribuée a été actionné	Cannot Proceed Recording	Exécution impossible parce que l'enregistrement est en cours.
	Cannot Proceed	Exécution impossible à cause des conditions suivantes. <ul style="list-style-type: none"> <li>• La lecture est en cours</li> <li>• L'écran de miniatures est affiché</li> <li>• Un adaptateur de caméra CA-FB70/TX70 est raccordé à la CCU.</li> </ul>
	Cannot Proceed Network Client Mode Setting is "On"	Exécution impossible parce que le mode client réseau est activé.
Le commutateur personnalisable auquel la fonction Streaming a été attribuée a été actionné	Cannot Proceed Network Function is Disabled	Exécution impossible parce que le réglage de connexion réseau est désactivé (Off).
	Cannot Proceed Network Client Mode Setting is "On" Network Function is Disabled	Le mode client réseau est activé (On), mais ne peut pas être exécuté parce que la connexion réseau n'est pas disponible.
	Cannot Start Streaming Streaming Disabled Temporarily	Exécution impossible à cause des conditions suivantes. <ul style="list-style-type: none"> <li>• La lecture des données proxy est en cours</li> <li>• La lecture de plan 1280×720 est en cours avec un format d'enregistrement défini sur 1920×1080</li> <li>• La lecture de plan 1920×1080 est en cours avec un format d'enregistrement défini sur 1280×720</li> </ul>
	Cannot Start Streaming Please stop Recording or Playback	Exécution impossible parce que l'enregistrement/la lecture a été lancée pendant l'initialisation de la circuiterie de la fonction sans fil (y compris l'affichage des miniatures). Arrêtez l'enregistrement/la lecture (y compris l'affichage des miniatures) pour permettre l'exécution.

Opération	Message	Signification et cause possible
Le commutateur personnalisable auquel la fonction Streaming a été attribuée a été actionné alors que le mode client réseau est activé	Cannot Proceed Streaming Setting is "On"	Configuration impossible parce que la lecture en transit est en cours.
	Cannot Connect to CCM Network Function is Disabled	Connexion impossible à Connection Control Manager parce que la connexion réseau n'est pas disponible.
	Cannot Record Proxy	Enregistrement des données proxy impossible si l'enregistrement des données proxy est lancé, car Maintenance >Network Client Mode >Preset 1, Preset 2 ou Preset 3 >NCM with Proxy est réglé sur Disable dans le menu de configuration.
	Proxy Recording will be Stopped	L'enregistrement des données proxy sera arrêté, car Maintenance >Network Client Mode >Preset 1, Preset 2 ou Preset 3 >NCM with Proxy est réglé sur Disable dans le menu de configuration.
	Cannot Connect to CCM Cannot Record Proxy	<ul style="list-style-type: none"> <li>Connexion impossible à Connection Control Manager parce que la connexion réseau n'est pas disponible.</li> <li>Enregistrement des données proxy impossible si l'enregistrement des données proxy est lancé, car Maintenance &gt;Network Client Mode &gt;Preset 1, Preset 2 ou Preset 3 &gt;NCM with Proxy est réglé sur Disable dans le menu de configuration.</li> </ul>
	Cannot Connect to CCM Proxy Recording will be Stopped	<ul style="list-style-type: none"> <li>Connexion impossible à Connection Control Manager parce que la connexion réseau n'est pas disponible.</li> <li>L'enregistrement des données proxy sera arrêté, car Maintenance &gt;Network Client Mode &gt;Preset 1, Preset 2 ou Preset 3 &gt;NCM with Proxy est réglé sur Disable dans le menu de configuration.</li> </ul>
	Cannot Connect to CCM Invalid User Name or Password	Une erreur d'authentification de Connection Control Manager s'est produite.
Le commutateur personnalisable auquel la fonction Auto Upload(Proxy) a été attribuée a été actionné	Cannot Connect to CCM Invalid Address or Port Number	Connexion impossible à Connection Control Manager parce que les réglage de l'adresse ou du numéro de port de Connection Control Manager sont incorrects.
	Cannot Proceed Network Function is Disabled	Exécution impossible parce que l'initialisation de la circuiterie de l'enregistrement des données proxy et de la circuiterie de la fonction sans fil n'est pas terminée.
La touche ONLINE a été enfoncée	Cannot Proceed	Exécution impossible parce que la circuiterie de la fonction sans fil est en mode de commutation ou l'alimentation électrique est hors tension.
Le commutateur personnalisable auquel la fonction Zebra a été attribuée ou le commutateur ZEBRA sur le viseur a été modifié	Zebra: On	La fonction Zebra a été activée (On).
	Zebra: Off	La fonction Zebra a été désactivée (Off).
Le commutateur ZEBRA sur le viseur a été actionné	Zebra: On	La fonction Zebra a été activée (On).
	Zebra: Off	La fonction Zebra a été désactivée (Off).
Le commutateur personnalisable auquel la fonction Master a été attribuée a été actionné	Marker: On	La fonction Marker a été activée (On).
	Marker: Off	La fonction Marker a été désactivée (Off).
Le commutateur personnalisable auquel la fonction Video Signal Monitor a été attribuée a été actionné	Cannot Proceed	Exécution impossible à cause des conditions suivantes. <ul style="list-style-type: none"> <li>Operation &gt;Input/Output &gt;SDI Out1 Select et SDI Out2 Select dans le menu de configuration sont tous les deux réglés sur Off</li> <li>Operation &gt;Input/Output &gt;Output Format dans le menu de configuration est réglé sur 720x480P ou 720x576P</li> </ul>
Le commutateur OUTPUT a été déplacé sur la position BARS (affichage des barres de couleur)	Not Available S&Q Motion: On	Exécution impossible parce que le mode d'enregistrement S&Q motion est activé.
Le commutateur personnalisable auquel l'extension numérique a été attribuée a été actionné	Cannot Proceed	Exécution impossible à cause des conditions suivantes. <ul style="list-style-type: none"> <li>La lecture est en cours</li> <li>L'écran de miniatures est affiché</li> <li>État de l'entrée externe</li> <li>L'émission de barres de couleur ou du signal de test est en cours</li> </ul>

Opération	Message	Signification et cause possible
Le filtre ND a été modifié	2: 1/4ND xxxxK (où « 2: 1/4ND » représente le type de filtre ND et « xxxx » représente la valeur de la température de couleur)	Le filtre ND a été modifié.
	ND:3 CC: x xxxxK (où « ND:3 » représente le type de filtre ND sélectionné et « CC: x xxxx » représente le filtre CC sélectionné et la valeur de température de couleur après la conversion de température de couleur électrique)	Le filtre ND a été modifié avec la fonction ND Filter C.Temp désactivée (Off) et la fonction Electrical CC attribuée à un commutateur personnalisable.
Le commutateur personnalisable auquel la fonction Color Temp SW 3200K a été attribuée a été actionné	Color Temp SW 3200K	La fonction Color Temp SW 3200K a été activée.
	Cannot Proceed ND Filter C.Temp: On	Modification impossible parce que la fonction ND Filter C.Temp est activée (On).
Le commutateur personnalisable auquel la fonction Color Temp SW 4300K a été attribuée a été actionné	Color Temp SW 4300K	La fonction Color Temp SW 4300K a été activée.
	Cannot Proceed ND Filter C.Temp: On	Modification impossible parce que la fonction ND Filter C.Temp est activée (On).
Le commutateur personnalisable auquel la fonction Color Temp SW 5600K a été attribuée a été actionné	Color Temp SW 5600K	La fonction Color Temp SW 5600K a été activée.
	Cannot Proceed ND Filter C.Temp: On	Modification impossible parce que la fonction ND Filter C.Temp est activée (On).
Le commutateur personnalisable auquel la fonction Color Temp SW 6300K a été attribuée a été actionné	Color Temp SW 6300K	La fonction Color Temp SW 6300K a été activée.
	Cannot Proceed ND Filter C.Temp: On	Modification impossible parce que la fonction ND Filter C.Temp est activée (On).
Le commutateur personnalisable auquel la fonction Electrical CC a été attribuée a été actionné	ND:3 CC: x xxxxK (où « ND:3 » représente le type de filtre ND sélectionné et « CC: x xxxx » représente le filtre CC sélectionné et la valeur de température de couleur après la conversion de température de couleur électrique)	La fonction Electrical CC filter a été modifiée.
	Cannot Proceed	Modification impossible parce que la fonction ND Filter C.Temp est activée (On).
Le commutateur personnalisable auquel la fonction CC5600K a été attribuée a été actionné	CC 5600K	Le réglage 5600K a été sélectionné.
	Cannot Proceed	Exécution impossible à cause des conditions suivantes. <ul style="list-style-type: none"> <li>• La fonction ND Filter C.Temp est activée (On)</li> <li>• La fonction Electrical CC a été attribuée à un commutateur personnalisable, mais le paramètre 5600K n'a pas été attribué à Electrical CC.</li> </ul>

Opération	Message	Signification et cause possible
Le commutateur personnalisable auquel la fonction Shot Mark1 a été attribuée a été actionné	Shot Mark1 (chaîne de caractères arbitraire lors de la définition de la planification des métadonnées)	Shot Mark 1 a été ajouté.
	Cannot Record Essence Mark Reached Essence Mark Limit	Ajout impossible parce que le nombre maximum de repères a été atteint.
	Cannot Proceed	Ajout impossible à cause des conditions suivantes. <ul style="list-style-type: none"> <li>• Écriture impossible parce que le support sur lequel vous souhaitez enregistrer des plans est protégé contre l'écriture</li> <li>• La fonction Picture Cache Rec est activée (On)</li> <li>• L'enregistrement Interval Rec est en cours</li> <li>• Le support est protégé contre l'écriture</li> <li>• Le plan cible est enregistré sur une carte SD</li> </ul>
Le commutateur personnalisable auquel la fonction Shot Mark2 a été attribuée a été actionné	Shot Mark2 (chaîne de caractères arbitraire lors de la définition de la planification des métadonnées)	Shot Mark 2 a été ajouté.
	Cannot Record Essence Mark Reached Essence Mark Limit	Ajout impossible parce que le nombre maximum de repères a été atteint.
	Cannot Proceed	Ajout impossible à cause des conditions suivantes. <ul style="list-style-type: none"> <li>• Écriture impossible parce que le support sur lequel vous souhaitez enregistrer des plans est protégé contre l'écriture</li> <li>• La fonction Picture Cache Rec est activée (On)</li> <li>• L'enregistrement Interval Rec est en cours</li> <li>• Le support est protégé contre l'écriture</li> <li>• Le plan cible est enregistré sur une carte SD</li> </ul>
Le commutateur personnalisable auquel la fonction Clip Flag OK a été attribuée a été actionné	OK Clip Flag	Le drapeau de plan (repère OK) a été ajouté.
	Delete Clip Flag	Le drapeau de plan (repère OK) a été supprimé (en appuyant deux fois sur le commutateur).
	Cannot Proceed	Exécution impossible à cause des conditions suivantes. <ul style="list-style-type: none"> <li>• Le support est protégé contre l'écriture</li> <li>• Le plan cible est enregistré sur une carte SD</li> </ul>
Le commutateur personnalisable auquel la fonction Clip Flag NG a été attribuée a été actionné	NG Clip Flag	Le drapeau de plan (repère NG) a été ajouté.
	Delete Clip Flag	Le drapeau de plan (repère NG) a été supprimé (en appuyant deux fois sur le commutateur).
	Cannot Proceed	Exécution impossible à cause des conditions suivantes. <ul style="list-style-type: none"> <li>• Le support est protégé contre l'écriture</li> <li>• Le plan cible est enregistré sur une carte SD</li> </ul>
Le commutateur personnalisable auquel la fonction Clip Flag Keep a été attribuée a été actionné	KEEP Clip Flag	Le drapeau de plan (repère KEEP) a été ajouté.
	Delete Clip Flag	Le drapeau de plan (repère KEEP) a été supprimé (en appuyant deux fois sur le commutateur).
	Cannot Proceed	Exécution impossible à cause des conditions suivantes. <ul style="list-style-type: none"> <li>• Le support est protégé contre l'écriture</li> <li>• Le plan cible est enregistré sur une carte SD</li> </ul>
Le commutateur personnalisable auquel la fonction Flash Band Reduce a été attribuée a été actionné	Flash Band Reduce: On	La fonction Flash Band Reduce a été activée (On).
	Flash Band Reduce: Off	La fonction Flash Band Reduce a été désactivée (Off).
La touche SLOT SELECT a été actionnée	Switched Slot	Le support d'enregistrement à utiliser a été changé.

Opération	Message	Signification et cause possible
Une touche attribuable à laquelle a été affecté le mode Slow & Quick Motion a été actionnée dans un format d'enregistrement qui ne prend pas en charge le mode Slow & Quick Motion.	Cannot Proceed S&Q Unsupported Rec Format	Le mode Slow & Quick Motion ne peut pas être utilisé en raison d'un format non pris en charge.



# Éléments sauvegardés dans les données utilisateur

## Légende du tableau

Oui : Sauvegardé

Oui\* : Sauvegardé (n'est pas effacé à l'aide de Clear All Preset)

Non : Non sauvegardé

– : Non sauvegardé (réglage temporaire)

Défaut : Non sauvegardé dans le fichier de référence, mais sauvegardé sous forme de préréglage de menu par défaut lorsque File >Reference est exécuté dans le menu de configuration.

## Menu User

Élément	Sous-option	Type de fichier			
		All	Scene	Reference	Lens
Edit User Menu	–	Oui	Non	Non	Non

## Menu Operation

Élément	Sous-option	Type de fichier			
		All	Scene	Reference	Lens
Format	Frequency	Oui*	Non	Non	Non
	File System	Oui*	Non	Non	Non
	Rec Format	Oui	Non	Non	Non
	Aspect Ratio (SD)	Oui	Non	Non	Non
	Audio Length (IMX)	Oui	Non	Non	Non
Base Setting	Shooting Mode	Oui	Non	Non	Non
HDR Setting	HD Rec/Out	–	–	–	–
	Color Space	–	–	–	–
Format Media	Media(A)	–	–	–	–
	Media(B)	–	–	–	–
	SD Card(Utility)	–	–	–	–
	SD Card(Proxy)	–	–	–	–

Élément	Sous-option	Type de fichier				
		All	Scene	Reference	Lens	
Input/Output	Output Format	Oui	Non	Non	Non	
	Source Select	Oui	Non	Non	Non	
	SDI Out1 Output	Oui	Non	Non	Non	
	SDI Out2 Output	Oui	Non	Non	Non	
	HDMI Output	Oui	Non	Non	Non	
	SDI Out2/HDMI Super	Oui	Non	Non	Non	
	Video Out Super	Oui	Non	Non	Non	
	Down Converter	Oui	Non	Non	Non	
	Wide ID	Oui	Non	Non	Non	
	Wide Mode(Ext.)	Oui	Non	Non	Non	
	Super Impose	Super(VF Display)	Oui	Non	Non	Non
		Super(Menu)	Oui	Non	Non	Non
		Super(Marker)	Oui	Non	Non	Non
LCD	LCD Color	Oui	Non	Non	Non	
	LCD Marker&Zebra	Oui	Non	Non	Non	
Rec Function	Slow & Quick Motion	Oui	Non	Non	Non	
	Frame Rate	Oui	Non	Non	Non	
	Clip Continuous Rec	Oui	Non	Non	Non	
	Picture Cache Rec	Oui	Non	Non	Non	
	Cache Rec Time	Oui	Non	Non	Non	
	Interval Rec	Non	Non	Non	Non	
	Number of Frames	Oui	Non	Non	Non	
	Interval Time	Oui	Non	Non	Non	
	Pre-Lighting	Oui	Non	Non	Non	
	Simul Rec	Oui	Non	Non	Non	
	Proxy Recording Mode	Setting	Oui*	Non	Non	Non
		Size	Oui*	Non	Non	Non
		Frame Rate	–	–	–	–
Bit Rate		–	–	–	–	
Audio Channel		Oui*	Non	Non	Non	

Élément	Sous-option	Type de fichier			
		All	Scene	Reference	Lens
Assignable Switch	<0>	Oui	Non	Non	Non
	<1>	Oui	Non	Non	Non
	<2>	Oui	Non	Non	Non
	<3>	Oui	Non	Non	Non
	<4>	Oui	Non	Non	Non
	<5>	Oui	Non	Non	Non
	Lens RET	Oui	Non	Non	Non
	Online	Oui	Non	Non	Non
VF Setting	Zoom Speed	Oui	Non	Non	Non
	Color	Oui	Non	Non	Non
	Color Mode	Oui	Non	Non	Non
	Peaking Type	Oui	Non	Non	Non
	Peaking Frequency	Oui	Non	Non	Non
	Peaking Color	Oui	Non	Non	Non
Marker	VF Detail Level	Oui	Non	Non	Non
	Setting	Oui	Non	Non	Non
	Color	Oui	Non	Non	Non
	Center Marker	Oui	Non	Non	Non
	Safety Zone	Oui	Non	Non	Non
	Safety Area	Oui	Non	Non	Non
	Aspect Marker	Oui	Non	Non	Non
	Aspect Select	Oui	Non	Non	Non
	Aspect Mask	Oui	Non	Non	Non
	Aspect Safety Zone	Oui	Non	Non	Non
	Aspect Safety Area	Oui	Non	Non	Non
	100% Marker	Oui	Non	Non	Non
	User Box	Oui	Non	Non	Non
	User Box Width	Oui	Non	Non	Non
	User Box Height	Oui	Non	Non	Non
	User Box H Position	Oui	Non	Non	Non
	User Box V Position	Oui	Non	Non	Non
Gain Switch	Gain<L>	Oui	Non	Non	Non
	Gain<M>	Oui	Non	Non	Non
	Gain<H>	Oui	Non	Non	Non
	Gain <Turbo>	Oui	Non	Non	Non
	Shockless Gain	Oui	Non	Non	Non

Élément	Sous-option	Type de fichier			
		All	Scene	Reference	Lens
Auto Iris	Iris Override	Oui	Non	Non	Non
	Mode	Oui	Non	Non	Non
	Level	Oui	Non	Non	Non
	Speed	Oui	Non	Non	Non
	Clip High light	Oui	Non	Non	Non
	Detect Window	Oui	Non	Non	Non
	Detect Window Indication	Non	Non	Non	Non
	Iris APL Ratio	Oui	Non	Non	Non
	Iris Var Width	Oui	Non	Non	Non
	Iris Var Height	Oui	Non	Non	Non
	Iris Var H Position	Oui	Non	Non	Non
Zebra	Iris Var V Position	Oui	Non	Non	Non
	Zebra Select	Oui	Non	Non	Non
	Zebra1 Level	Oui	Non	Non	Non
	Zebra1 Aperture Level	Oui	Non	Non	Non
Display On/Off	Zebra2 Level	Oui	Non	Non	Non
	Video Level Warning	Oui	Non	Non	Non
	Shutter Setting	Oui	Non	Non	Non
	ND Filter Position	Oui	Non	Non	Non
	Gain Setting	Oui	Non	Non	Non
	Rec/Play Status	Oui	Non	Non	Non
	Color Temp.	Oui	Non	Non	Non
	Frame Rate/Interval	Oui	Non	Non	Non
	Battery Remain	Oui	Non	Non	Non
	Timecode	Oui	Non	Non	Non
	Audio Level Meter	Oui	Non	Non	Non
	Media Status	Oui	Non	Non	Non
	SD Card(Utility)	Oui	Non	Non	Non
	Focus Position	Oui	Non	Non	Non
Iris Position	Oui	Non	Non	Non	
Zoom Position	Oui	Non	Non	Non	
Extender	Oui	Non	Non	Non	
ALAC	Oui	Non	Non	Non	
AE Mode	Oui	Non	Non	Non	
Focus Mode	Oui	Non	Non	Non	
White Balance Mode	Oui	Non	Non	Non	

Élément	Sous-option	Type de fichier			
		All	Scene	Reference	Lens
Display On/Off	CC5600K	Oui	Non	Non	Non
	Rec Format	Oui	Non	Non	Non
	Gamma	Oui	Non	Non	Non
	Timecode Lock	Oui	Non	Non	Non
	Network Condition	Oui	Non	Non	Non
	Proxy Status	Oui	Non	Non	Non
	NW Client Mode Status	Oui	Non	Non	Non
	Streaming Status	Oui	Non	Non	Non
	GPS	Oui	Non	Non	Non
	Video Signal Monitor	Oui	Non	Non	Non
	Clip Name	Oui	Non	Non	Non
	Focus Assist Indicator	Oui	Non	Non	Non
	Focus Area Marker	Oui	Non	Non	Non
	Lens Info	Oui	Non	Non	Non
	WRR RF Level	Oui	Non	Non	Non
	Clip Number	Oui	Non	Non	Non
	"! LED	Gain <!>	Oui	Non	Non
Shutter <!>		Oui	Non	Non	Non
White Preset <!>		Oui	Non	Non	Non
ATW Run <!>		Oui	Non	Non	Non
Extender <!>		Oui	Non	Non	Non
Filter <!>		Oui	Non	Non	Non
Iris Override <!>		Oui	Non	Non	Non
White Setting	White Switch <B>	Oui	Non	Non	Non
	Shockless White	Oui	Non	Non	Non
	ATW Speed	Oui	Non	Non	Non
	ATW Mode	Oui	Non	Non	Non
	AWB Fixed Area	Oui	Non	Non	Non
	Filter White Memory	Oui	Non	Non	Non
Offset White	Offset White <A>	Oui	Non	Non	Non
	Warm Cool <A>	Oui	Non	Non	Non
	Warm Cool Balance<A>	Oui	Non	Non	Non
	Offset White <B>	Oui	Non	Non	Non
	Warm Cool <B>	Oui	Non	Non	Non
	Warm Cool Balance<B>	Oui	Non	Non	Non
Shutter	Mode	Oui	Oui	Non	Non
Slow Shutter	Setting	Oui	Oui	Non	Non
	Number of Frames	Oui	Oui	Non	Non

Élément	Sous-option	Type de fichier			
		All	Scene	Reference	Lens
Time Zone	Time Zone	Oui	Non	Non	Non
Clip	Clip Naming	Oui	Non	Non	Non
	Title Prefix	Oui	Non	Non	Non
	Number Set	Non	Non	Non	Non
Update Media	Media(A)	-	-	-	-
	Media(B)	-	-	-	-
GPS	GPS	Oui	Non	Non	Non
Planning	Load from Media(A)	-	-	-	-
Metadata	Load from Media(B)	-	-	-	-
	Properties	-	-	-	-
	Clear Memory	-	-	-	-
	Clip Name Disp	Oui	Non	Non	Non
	Sort by	Oui	Non	Non	Non
	USB	Select Folder	-	-	-
	View Clip List	-	-	-	-
	Rename Folder	-	-	-	-
	Error Check	Oui	Non	Non	Non
	Format USB	-	-	-	-
	Copy to USB	-	-	-	-
	Media Remain	-	-	-	-
Flash Band Reduce	Setting	Non	Non	Non	Non

## Menu Paint

Élément	Sous-option	Type de fichier			
		All	Scene	Reference	Lens
Switch Status	Gamma	Oui	Oui	Défaut	Non
	Black Gamma	Oui	Oui	Oui	Non
	Matrix	Oui	Oui	Oui	Non
	Knee	Oui	Oui	Oui	Non
	White Clip	Non	Oui	Non	Non
	Detail	Oui	Oui	Défaut	Non
	Aperture	Oui	Oui	Défaut	Non
	Flare	Oui	Oui	Défaut	Non
	Test Saw	Oui	Non	Non	Non

Élément	Sous-option	Type de fichier			
		All	Scene	Reference	Lens
HDR Paint Setting	HLG Look	Oui	Oui	Oui	Non
	HDR Black Offset	Oui	Oui	Oui	Non
	HDR Knee	Oui	Oui	Oui	Non
	HDR Knee Point	Oui	Oui	Oui	Non
	HDR Knee Slope	Oui	Oui	Oui	Non
	HDR Black Compression	Oui	Oui	Oui	Non
White	Color Temp <A>	Oui	Oui	Oui	Non
	Color Temp Balance <A>	Oui	Oui	Oui	Non
	R Gain <A>	Oui	Oui	Oui	Non
	B Gain <A>	Oui	Oui	Oui	Non
	Color Temp <B>	Oui	Oui	Oui	Non
	Color Temp Balance <B>	Oui	Oui	Oui	Non
	R Gain <B>	Oui	Oui	Oui	Non
	B Gain <B>	Oui	Oui	Oui	Non
Black	Master Black	Oui	Oui	Oui	Non
	R Black	Oui	Oui	Oui	Non
	B Black	Oui	Oui	Oui	Non
Flare	Setting	Oui	Oui	Défaut	Non
	Master Flare	Oui	Oui	Oui	Non
	R Flare	Oui	Oui	Oui	Non
	G Flare	Oui	Oui	Oui	Non
	B Flare	Oui	Oui	Oui	Non
Gamma(HDR)	Gamma Select	Non	Non	Non	Non
Gamma	Setting	Oui	Oui	Défaut	Non
	Step Gamma	Oui	Oui	Oui	Non
	Master Gamma	Oui	Oui	Oui	Non
	R Gamma	Oui	Oui	Oui	Non
	G Gamma	Oui	Oui	Oui	Non
	B Gamma	Oui	Oui	Oui	Non
	Gamma Category	Oui	Oui	Oui	Non
	Gamma Select	Oui	Oui	Oui	Non
Black Gamma	Setting	Oui	Oui	Oui	Non
	Range	Oui	Oui	Oui	Non
	Master Black Gamma	Oui	Oui	Oui	Non

Élément	Sous-option	Type de fichier			
		All	Scene	Reference	Lens
Knee	Setting	Oui	Oui	Oui	Non
	Point	Oui	Oui	Oui	Non
	Slope	Oui	Oui	Oui	Non
	Knee Saturation	Oui	Oui	Oui	Non
	Knee Saturation Level	Oui	Oui	Oui	Non
	White Clip	Setting	Non	Oui	Non
Detail(HD)	Level	Oui	Oui	Oui	Non
	Setting	Oui	Oui	Défaut	Non
	Level	Oui	Oui	Oui	Non
	H/V Ratio	Oui	Oui	Oui	Non
	Crispensing	Oui	Oui	Oui	Non
	Level Depend	Oui	Oui	Oui	Non
	Level Depend Level	Oui	Oui	Oui	Non
	Frequency	Oui	Oui	Oui	Non
	Knee Aperture	Oui	Oui	Oui	Non
	Knee Aperture Level	Oui	Oui	Oui	Non
	Limit	Oui	Oui	Oui	Non
	White Limit	Oui	Oui	Oui	Non
	Black Limit	Oui	Oui	Oui	Non
	V Black Limit	Oui	Oui	Oui	Non
V Detail Creation	Oui	Oui	Oui	Non	
Detail (SD)	Setting	Oui	Oui	Défaut	Non
	Level	Oui	Oui	Oui	Non
	H/V Ratio	Oui	Oui	Oui	Non
	Crispensing	Oui	Oui	Oui	Non
	Level Depend	Oui	Oui	Oui	Non
	Level Depend Level	Oui	Oui	Oui	Non
	Frequency	Oui	Oui	Oui	Non
	Knee Aperture	Oui	Oui	Oui	Non
	Knee Aperture Level	Oui	Oui	Oui	Non
	Limit	Oui	Oui	Oui	Non
	White Limit	Oui	Oui	Oui	Non
	Black Limit	Oui	Oui	Oui	Non
	V Black Limit	Oui	Oui	Oui	Non
	V Detail Creation	Oui	Oui	Oui	Non
Cross Color Suppress	Oui	Oui	Oui	Non	
Aperture	Setting	Oui	Oui	Défaut	Non
	Level	Oui	Oui	Oui	Non

Élément	Sous-option	Type de fichier			
		All	Scene	Reference	Lens
Skin Detail	Setting	Oui	Oui	Oui	Non
	Area Detection	–	–	–	–
	Area Indication	Non	Non	Non	Non
	Level	Oui	Oui	Oui	Non
	Saturation	Oui	Oui	Oui	Non
	Hue	Oui	Oui	Oui	Non
	Width	Oui	Oui	Oui	Non
Matrix	Setting	Oui	Oui	Oui	Non
	Adaptive Matrix	Oui	Oui	Oui	Non
	Preset Matrix	Oui	Oui	Oui	Non
	Preset Select	Oui	Oui	Oui	Non
	User Matrix	Oui	Oui	Oui	Non
	Level	Oui	Oui	Oui	Non
	Phase	Oui	Oui	Oui	Non
	User Matrix R-G	Oui	Oui	Oui	Non
	User Matrix R-B	Oui	Oui	Oui	Non
	User Matrix G-R	Oui	Oui	Oui	Non
	User Matrix G-B	Oui	Oui	Oui	Non
	User Matrix B-R	Oui	Oui	Oui	Non
	User Matrix B-G	Oui	Oui	Oui	Non
Multi Matrix	Setting	Oui	Oui	Oui	Non
	Area Indication	Non	Non	Non	Non
	Color Detection	–	–	–	–
	Reset	–	–	–	–
	Axis	Non	Non	Non	Non
	Hue	Oui	Oui	Oui	Non
V Modulation	Setting	Oui	Non	Défaut	Non
	Master V Modulation	Oui	Oui	Défaut	Non
	R V Modulation	Oui	Oui	Défaut	Non
	G V Modulation	Oui	Oui	Défaut	Non
	B V Modulation	Oui	Oui	Défaut	Non
Low Key Saturation	Setting	Oui	Oui	Oui	Non
	Level	Oui	Oui	Oui	Non
	Range	Oui	Oui	Oui	Non

Élément	Sous-option	Type de fichier			
		All	Scene	Reference	Lens
Saturation Mode	Saturation Mode	Oui	Oui	Oui	Non
	Knee Saturation	Oui	Oui	Oui	Non
	Black Gamma	Oui	Oui	Oui	Non
	Low Key Saturation	Oui	Oui	Oui	Non
Noise Suppression	Setting	Oui	Oui	Oui	Non
	Level	Oui	Oui	Oui	Non

## Menu Thumbnail

Élément	Sous-option	Type de fichier			
		All	Scene	Reference	Lens
Display Clip Properties	–	–	–	–	–
Set Index Picture	–	–	–	–	–
Thumbnail View	Essence Mark Thumbnail	–	–	–	–
	Clip Thumbnail	–	–	–	–
Set Shot Mark	Add Shot Mark1	–	–	–	–
	Delete Shot Mark1	–	–	–	–
	Add Shot Mark2	–	–	–	–
	Delete Shot Mark2	–	–	–	–
Set Clip Flag	Add OK	–	–	–	–
	Add NG	–	–	–	–
	Add KEEP	–	–	–	–
	Delete Clip Flag	–	–	–	–
Lock/Unlock Clip	Select Clip	–	–	–	–
	Lock All Clips	–	–	–	–
	Unlock All Clips	–	–	–	–
Copy Clip	Select Clip	–	–	–	–
	All Clips	–	–	–	–
Delete Clip	Select Clip	–	–	–	–
	All Clips	–	–	–	–
Transfer Clip	Select Clip	–	–	–	–
	All Clips	–	–	–	–
Transfer Clip(Proxy)	Select Clip	–	–	–	–
	All Clips	–	–	–	–

Élément	Sous-option	Type de fichier			
		All	Scene	Reference	Lens
Filter Clips	OK	-	-	-	-
	NG	-	-	-	-
	KEEP	-	-	-	-
	None	-	-	-	-
Customize View	Thumbnail Caption	Oui	Oui	Non	Non

## Menu Maintenance

Élément	Sous-option	Type de fichier			
		All	Scene	Reference	Lens
White Shading	Channel Select	Oui	Non	Défaut	Non
	White H Saw	Non	Non	Non	Non
	White H Para	Non	Non	Non	Non
	White V Saw	Non	Non	Non	Non
	White V Para	Non	Non	Non	Non
	White Saw/Para	Oui	Non	Défaut	Non
Black Shading	Channel Select	Oui	Non	Défaut	Non
	Black H Saw	Non	Non	Non	Non
	Black H Para	Non	Non	Non	Non
	Black V Saw	Non	Non	Non	Non
	Black V Para	Non	Non	Non	Non
	Black Saw/Para	Oui	Non	Défaut	Non
	Master Black	Oui	Oui	Oui	Non
	Master Gain (TMP)	-	-	-	-
Battery	Near End: Info Battery	Oui	Non	Non	Non
	End: Info Battery	Oui	Non	Non	Non
	Near End: Sony Battery	Oui	Non	Non	Non
	End: Sony Battery	Oui	Non	Non	Non
	Near End: Other Battery	Oui	Non	Non	Non
	End: Other Battery	Oui	Non	Non	Non
	Detected Battery	-	-	-	-
DC Voltage Alarm	DC Low Voltage1	Oui	Non	Non	Non
	DC Low Voltage2	Oui	Non	Non	Non

Élément	Sous-option	Type de fichier			
		All	Scene	Reference	Lens
Audio	Front MIC Select	Oui	Non	Non	Non
	Rear XLR Auto	Oui	Non	Non	Non
	Front MIC CH1 Ref	Oui	Non	Non	Non
	Front MIC CH2 Ref	Oui	Non	Non	Non
	Rear MIC CH1 Ref	Oui	Non	Non	Non
	Rear MIC CH2 Ref	Oui	Non	Non	Non
	Line Input Ref	Oui	Non	Non	Non
	Min Alarm Volume	Oui	Non	Non	Non
	Speaker Attenuate	Oui	Non	Non	Non
	Headphone Out	Oui	Non	Non	Non
	Reference Level	Oui	Non	Non	Non
	Reference Out	Oui	Non	Non	Non
	CH1&2 AGC Mode	Oui	Non	Non	Non
	CH3&4 AGC Mode	Oui	Non	Non	Non
	AGC Spec	Oui	Non	Non	Non
	Limiter Mode	Oui	Non	Non	Non
	Output Limiter	Oui	Non	Non	Non
	CH1 Wind Filter	Oui	Non	Non	Non
	CH2 Wind Filter	Oui	Non	Non	Non
	CH3 Wind Filter	Oui	Non	Non	Non
	CH4 Wind Filter	Oui	Non	Non	Non
	1kHz Tone on Color Bars	Oui	Non	Non	Non
	MIC CH1 Level	Oui	Non	Non	Non
MIC CH2 Level	Oui	Non	Non	Non	
Rear1/WRR Level	Oui	Non	Non	Non	
Rear2/WRR Level	Oui	Non	Non	Non	
Audio CH3 Level	Oui	Non	Non	Non	
Audio CH4 Level	Oui	Non	Non	Non	

Élément	Sous-option	Type de fichier			
		All	Scene	Reference	Lens
WRR Setting	WRR Valid CH Sel	Oui	Non	Non	Non
	WRR CH Select	Non	Non	Non	Non
	WRR Delay Comp	Oui	Non	Non	Non
	TX	-	-	-	-
	TX Audio Peak	-	-	-	-
	TX Input Level	-	-	-	-
	TX ATT Level	-	-	-	-
	TX LCF Frequency	-	-	-	-
	TX System Delay	Oui	Non	Non	Non
	TX RF Power	-	-	-	-
	TX Power Save	-	-	-	-
	TX-Cam Power Sync	Oui	Non	Non	Non
Timecode	TC Out	Oui	Non	Non	Non
	DF/NDF	Oui	Non	Non	Non
	LTC UBIT	Oui	Non	Non	Non
	Counter Display	Oui	Non	Non	Non
Essence Mark	Find Mode	Oui	Non	Non	Non
Camera Config	HD SDI Remote I/F	Oui	Non	Non	Non
	Color Bars Select	Oui	Non	Non	Non
	User Menu Only	Oui	Non	Non	Non
	User Menu with Lock	Non	Non	Non	Non
	RM Common Memory	Oui	Non	Non	Non
	RM Rec Start	Oui	Non	Non	Non
	SET Key on Thumbnail	Oui	Non	Non	Non
	ALAC	Oui	Non	Non	Non
Preset White	Color Temp <P>	Oui	Non	Non	Non
	C.Temp BAL <P>	Oui	Non	Non	Non
	R Gain <P>	Oui	Non	Non	Non
	B Gain <P>	Oui	Non	Non	Non
	AWB Enable <P>	Non	Non	Non	Non
White Filter	ND Filter C.Temp	Oui	Non	Non	Non
	ND FLT C.Temp<1>	Oui	Non	Non	Non
	ND FLT C.Temp<2-4>	Oui	Non	Non	Non
	Electrical CC<A>	Oui	Non	Non	Non
	Electrical CC<B>	Oui	Non	Non	Non
	Electrical CC<C>	Oui	Non	Non	Non
	Electrical CC<D>	Oui	Non	Non	Non

Élément	Sous-option	Type de fichier			
		All	Scene	Reference	Lens
DCC Adjust	DCC Function Select	Oui	Non	Non	Non
	DCC D Range	Oui	Non	Non	Non
	DCC Point	Oui	Non	Non	Non
	DCC Gain	Oui	Non	Non	Non
	DCC Delay Time	Oui	Non	Non	Non
	DCC Peak Filter	Oui	Non	Non	Non
Flicker Reduce	Mode	Oui	Non	Non	Non
	Frequency	Oui	Non	Non	Non
Genlock	Genlock	Oui	Non	Non	Non
	Reference	-	-	-	-
Auto Shading	Auto Black Shading	-	-	-	-
	Reset Black Shading	-	-	-	-
	Master Gain (TMP)	-	-	-	-
APR	APR	-	-	-	-
	Reset	-	-	-	-
Setup for Mobile App	Setup	-	-	-	-
Access Authentication	User Name	Non	Non	Non	Non
	Password	Non	Non	Non	Non
	Generate Password	-	-	-	-
	Show Settings	-	-	-	-
Network	Setting	Oui*	Non	Non	Non
	Wi-Fi Mode	Oui*	Non	Non	Non
	NFC	-	-	-	-
	WPS	-	-	-	-
	Channel	Oui*	Non	Non	Non
	SSID & Password	-	-	-	-
	SSID	-	-	-	-
	Wi-Fi Station Remote	Oui*	Non	Non	Non



Élément	Sous-option	Type de fichier				
		All	Scene	Reference	Lens	
Network	Wi-Fi Station	Scan Networks	–	–	–	–
	Detail Settings	SSID	Non	Non	Non	Non
		Password	Non	Non	Non	Non
		DHCP	Oui*	Non	Non	Non
		IP Address	Oui*	Non	Non	Non
		Subnet Mask	Oui*	Non	Non	Non
		Gateway	Oui*	Non	Non	Non
		DNS Auto	Oui*	Non	Non	Non
		Primary DNS Server	Oui*	Non	Non	Non
		Secondary DNS Server	Oui*	Non	Non	Non
		Device Name (Wi-Fi)	–	–	–	–
	IP Address (Wi-Fi)	–	–	–	–	
	Subnet Mask (Wi-Fi)	–	–	–	–	
	MAC Address (Wi-Fi)	–	–	–	–	
	Regenerate Password	–	–	–	–	
	Modem	Oui*	Non	Non	Non	
	Modem Remote	–	–	–	–	
	Public Key Creation	–	–	–	–	
	Public Key Clear	–	–	–	–	
	Create Key Date	–	–	–	–	
	Wired LAN	Oui*	Non	Non	Non	
	Wired LAN Remote	Oui*	Non	Non	Non	
	Wired LAN Detail Settings	DHCP	Oui*	Non	Non	Non
		IP Address	Oui*	Non	Non	Non
		Subnet Mask	Oui*	Non	Non	Non
		Gateway	Oui*	Non	Non	Non
		DNS Auto	Oui*	Non	Non	Non
		Primary DNS Server	Oui*	Non	Non	Non
		Secondary DNS Server	Oui*	Non	Non	Non

Élément	Sous-option	Type de fichier				
		All	Scene	Reference	Lens	
Network Client Mode	Setting	Oui*	Non	Non	Non	
	Preset Select	Oui*	Non	Non	Non	
	Preset 1	Display Name	Oui*	Non	Non	Non
		CCM Address	Oui*	Non	Non	Non
		CCM Port	Oui*	Non	Non	Non
		User Name	Non	Non	Non	Non
		Password	Non	Non	Non	Non
		NCM with Proxy	Oui*	Non	Non	Non
		Camera Control	Oui*	Non	Non	Non
	Camera Setting	Non	Non	Non	Non	
	Preset 2	Identique à Preset 1				
	Preset 3	Identique à Preset 1				
	File Transfer	File Transfer	–	–	–	–
		Remote File Transfer	Oui*	Non	Non	Non
Auto Upload (Proxy)		Oui*	Non	Non	Non	
Default Upload Server		Oui*	Non	Non	Non	
Clear Completed Jobs		–	–	–	–	
Clear All Jobs		–	–	–	–	
View Job List		–	–	–	–	
Streaming	Setting	Non	Non	Non	Non	
	Preset Select	Oui*	Non	Non	Non	
	Preset 1	Size	Oui*	Non	Non	Non
		Bit Rate	Oui*	Non	Non	Non
		Type	Oui*	Non	Non	Non
		Destination Address	Oui*	Non	Non	Non
	Destination Port	Oui*	Non	Non	Non	
	Preset 2	Identique au Preset 1				
Preset 3	Identique au Preset 1					
Audio Channel	Oui*	Non	Non	Non		
Clock Set	Date Mode	Oui	Non	Non	Non	
	12H/24H	Oui	Non	Non	Non	
	Date	–	–	–	–	
	Time	–	–	–	–	
	Language	Select	Oui	Non	Non	Non
Hours Meter	Hours (System)	–	–	–	–	
	Hours (Reset)	–	–	–	–	
	Reset	–	–	–	–	

Élément	Sous-option	Type de fichier			
		All	Scene	Reference	Lens
Network Reset	Reset	-	-	-	-
Fan Control	Setting	Oui	Non	Non	Non
VF Display Setting	Chara/Marker Brightness	Oui	Non	Non	Non
Option	Type 1	-	-	-	-
	Type 2	-	-	-	-
	Type 3	-	-	-	-
	Install Option	-	-	-	-
Version	Number	-	-	-	-
	Version Up	-	-	-	-
	Net-Func Version Number	-	-	-	-
	Net-Func Ver.Up	-	-	-	-

## Menu File

Élément	Sous-option	Type de fichier			
		All	Scene	Reference	Lens
User File	Load SD Card	-	-	-	-
	Save SD Card	-	-	-	-
	File ID	Non	Non	Non	Non
	Recall User Preset	-	-	-	-
	Store User Preset	-	-	-	-
	Clear User Preset	-	-	-	-
	Load Customize Data	Oui	Non	Non	Non
	Load White Data	Oui	Non	Non	Non
All File	Load SD Card	-	-	-	-
	Save SD Card	-	-	-	-
	File ID	Oui	Non	Non	Non
	All Preset	-	-	-	-
	Store All Preset	-	-	-	-
	Clear All Preset	-	-	-	-
	3Sec Clear Preset	Non	Non	Non	Non
Scene File	Recall Internal Memory	-	-	-	-
	Store Internal Memory	-	-	-	-
	Load SD Card	-	-	-	-
	Save SD Card	-	-	-	-
	File ID	Non	Oui	Non	Non
	Scene White Data	Oui	Non	Non	Non

Élément	Sous-option	Type de fichier			
		All	Scene	Reference	Lens
Reference File	Store Reference	-	-	-	-
	Clear Reference	-	-	-	-
	Load Reference(SD Card)	-	-	-	-
	Save Reference(SD Card)	-	-	-	-
	File ID	Non	Non	Oui	Non
Lens File	Display Mode	Non	Non	Non	Non
	Recall Internal Memory	-	-	-	-
	Store Internal Memory	-	-	-	-
	Load SD Card	-	-	-	-
	Save SD Card	-	-	-	-
	File ID	Non	Non	Non	Oui
	File Source	-	-	-	-
	Clear Lens Offset	-	-	-	-
	Lens Auto Recall	Oui	Non	Non	Non
	Lens Serial Number	-	-	-	-
	Lens Name	-	-	-	-
	Lens Manufacturer	-	-	-	-
	Master V Modulation	Non	Non	Non	Oui
	Lens Center H	Non	Non	Non	Oui
	Lens Center V	Non	Non	Non	Oui
R Flare	Non	Non	Non	Oui	
G Flare	Non	Non	Non	Oui	
B Flare	Non	Non	Non	Oui	
White Offset R	Non	Non	Non	Oui	
White Offset B	Non	Non	Non	Oui	
Shading Ch Select	Oui	Non	Non	Non	
Shading H SAW	Non	Non	Non	Oui	
Shading H PARA	Non	Non	Non	Oui	
Shading V SAW	Non	Non	Non	Oui	
Shading V PARA	Non	Non	Non	Oui	
User Gamma	Current Settings	-	-	-	-
	Load SD Card	-	-	-	-
	Reset	-	-	-	-

# Prise en charge des enregistrements spéciaux par format d'enregistrement

Format	Enregistrement normal	Enregistrement spécial <sup>1)</sup>							
		Picture Cache Rec	Interval Rec	Slow & Quick Motion	Clip Continuous Rec	2-slot Simul Rec			
HD	XAVC-I HD	exFAT	Oui	Oui	Oui	Oui	Oui	Oui	
	XAVC-L 50		Oui	Oui	Oui	Oui	Oui	Oui	
	XAVC-L 35		Oui	Oui	Oui	Oui	Oui	Oui	
	XAVC-L 25		Oui	Oui	Oui	Oui	Oui	Oui	
	MPEG HD422	exFAT	Oui	Oui	Oui	Oui	Oui	Oui	Oui
		UDF	Oui	Oui	Oui	Oui	Oui	Oui	-
	MPEG HD420 HQ	exFAT	Oui	Oui	-	-	-	-	Oui
		UDF	Oui	Oui	-	-	-	-	-
		FAT	Oui	Oui	-	-	-	-	-
	MPEG HD420 SP		Oui	Oui	-	-	-	-	-
SD	MPEG IMX 50	exFAT	Oui	Oui	-	-	-	-	-
		UDF	Oui	Oui	-	-	-	-	-
	DVCAM	exFAT	Oui	-	-	-	-	-	-
		UDF	Oui	-	-	-	-	-	-

1) Pour de plus amples informations sur les tailles d'image, fréquences d'images et fonctions prises en charge, consultez « Opérations avancées » (page 53).



# Durée d'enregistrement et de lecture des supports

**[Remarque]**

Les durées d'enregistrement et de lectures sont indiquées pour un enregistrement continu sous forme de plan unique. Les durées réelles peuvent être plus courtes, en fonction du nombre de plans enregistrés.

Format	Nombre de pixels/Fréquence d'images	Débit binaire maximal	Durée d'enregistrement/lecture		
			SBP-240F	SBS-128G1C	
XAVC Intra	XAVC-I HD	1920x1080 / 59,94P, 50P	222 Mbps	Environ 115 minutes	Environ 57 minutes
		1920x1080 / 29,97P, 25P, 59,94i, 50i	111 Mbps	Environ 220 minutes	Environ 105 minutes
		1920x1080 / 23,98P	89 Mbps	Environ 270 minutes	Environ 135 minutes
		1280x720 / 59,94P, 50P	112 Mbps	Environ 215 minutes	Environ 105 minutes
XAVC Long	XAVC-L	50	50 Mbps	Environ 470 minutes	Environ 230 minutes
		35	35 Mbps	Environ 635 minutes	Environ 315 minutes
		25	25 Mbps	Environ 850 minutes	Environ 420 minutes
MPEG-2 Long GOP	MPEG HD	422	50 Mbps	Environ 445 minutes	Environ 220 minutes
		420 HQ	35 Mbps	Environ 685 minutes	Environ 340 minutes
MPEG IMX	-	-	50 Mbps	Environ 430 minutes	Environ 215 minutes
DVCAM	-	-	25 Mbps	Environ 820 minutes	Environ 405 minutes

# Remarques importantes sur le fonctionnement

Le ventilateur et la batterie sont des consommables qui doivent être régulièrement remplacés.

Lorsque vous utilisez l'appareil à température ambiante, le cycle de remplacement est d'environ 5 ans. Mais, ce cycle de remplacement ne représente qu'une indication et ne garantit pas la durée de vie de ces consommables. Pour plus de détails sur le remplacement de ces pièces, veuillez contacter votre revendeur.

La durée de vie l'adaptateur CA et du condensateur électrolytique est de 5 ans environ, sous des températures de fonctionnement normales et pour un usage normal (8 heures par jour, 25 jours par mois).

Si l'utilisation dépasse la fréquence d'utilisation normale, la durée de vie peut être réduite en conséquence.

## Utilisation et rangement

### Ne soumettez pas le caméscope à des chocs violents

- Le mécanisme interne peut être endommagé ou le boîtier peut être voilé.
- Si un accessoire installé sur la griffe de fixation d'accessoires est soumis à des chocs violents, la griffe de fixation d'accessoires risque d'être endommagée. Dans ce cas, arrêtez de l'utiliser et contactez votre revendeur ou un technicien Sony.

### Ne recouvrez pas le caméscope pendant son fonctionnement

Le fait de couvrir le caméscope d'un tissu, par exemple, peut provoquer une surchauffe interne.

### Après utilisation

Réglez toujours le commutateur POWER sur OFF.

### Avant un rangement prolongé du caméscope

Retirez le pack batterie.

## Transport

- Retirez le support avant de transporter le caméscope.
- Lors du transport du caméscope par camion, navire, avion ou autre service de transport, emballez-le dans le carton d'emballage d'origine.

## Entretien du caméscope

Pour nettoyer la surface des objectifs ou des filtres optiques et ôter les poussières et la saleté, utilisez un ventilateur.

N'essayez pas de nettoyer l'intérieur de la caméra avec une soufflette. Toute particule de poussière dans l'air entrant en contact avec les composants peut provoquer un dysfonctionnement.

Si le boîtier du caméscope est sale, nettoyez-le avec un chiffon doux et sec. Dans les cas extrêmes, utilisez un chiffon humidifié avec un détergent neutre, puis essuyez le caméscope. N'utilisez pas de solvants organiques comme de l'alcool ou du diluant, car ils peuvent provoquer une décoloration ou d'autres dommages sur la finition du caméscope.

## Dans le cas de problèmes de fonctionnement

Si vous rencontrez des problèmes avec le caméscope, contactez un revendeur Sony.

## Ne placez pas ce produit près d'appareils médicaux

Ce produit (y compris les accessoires) comporte un ou des aimants qui peuvent perturber les stimulateurs cardiaques, les valves de dérivation programmables pour le traitement de l'hydrocéphalie ou d'autres appareils médicaux. Ne placez pas ce produit près de personnes utilisant ce type d'appareil médical.

Consultez votre médecin avant d'utiliser ce produit si vous utilisez ce type d'appareil médical.

## Emplacements d'utilisation et de rangement

Rangez le caméscope dans un endroit ventilé et droit.

Évitez d'utiliser ou de ranger le caméscope dans les endroits suivants.

- Les endroits excessivement chauds ou froids (plage de température de fonctionnement : 0 °C à 40 °C (32 °F à 104 °F))  
N'oubliez pas qu'en été, dans les climats chauds, la température à l'intérieur d'un véhicule avec les vitres fermées peut facilement dépasser 50 °C (122 °F).
- Les endroits humides ou poussiéreux
- Les endroits où le caméscope peut être exposé à la pluie
- Les endroits soumis à des vibrations violentes
- A proximité de champs magnétiques puissants
- A proximité d'émetteurs de radio et de télévision produisant des champs électromagnétiques puissants.
- A la lumière directe du soleil ou à proximité de radiateurs pendant des périodes prolongées

## Pour empêcher les interférences électromagnétiques dues aux dispositifs de communication portables

L'utilisation des téléphones portables et d'autres dispositifs de communication à proximité du caméscope peut provoquer des dysfonctionnements et des interférences avec les signaux audio et vidéo.

Il est recommandé de désactiver les dispositifs de communication portables à proximité du caméscope.

## Remarque sur les faisceaux laser

Les faisceaux laser peuvent endommager le capteur d'image CMOS. Si vous effectuez une prise de vue d'une scène comprenant un faisceau laser, veillez à ne pas exposer le capteur d'image CMOS au faisceau laser ou toute lumière réfléchie et diffusée depuis le faisceau laser.

## Condensation

Si l'appareil est soudainement déplacé d'un endroit froid à un endroit chaud, ou si la température ambiante augmente brusquement, de l'humidité peut se former sur la surface externe de l'appareil et/ou à l'intérieur de l'appareil. Ce phénomène est connu sous le nom de condensation. Si de la condensation se produit, mettez l'appareil hors tension et patientez le temps que la condensation disparaisse avant d'utiliser l'appareil. L'utilisation de l'appareil avec de la condensation pourrait endommager l'appareil.

## Montage de l'objectif zoom

Il est important de monter correctement l'objectif sous peine d'endommager l'équipement. Veuillez à consulter la section « Montage et ajustement de l'objectif » (page 28).

## Viseur

Ne laissez pas le caméscope avec l'objectif de l'oculaire tourné directement vers le soleil. L'oculaire peut concentrer les rayons du soleil et faire fondre l'intérieur du viseur.

## A propos des panneaux LCD

L'écran LCD intégré à cet appareil est fabriqué avec une technologie de haute précision, ce qui permet d'obtenir un taux d'au moins 99,99% de pixels qui fonctionnent. Ainsi, un infime pourcentage de pixels peut être « bloqué », c'est à dire toujours éteint (noir), toujours éclairé (rouge, vert ou bleu), ou clignotant. En outre, après une longue période d'utilisation, en raison des caractéristiques physiques de l'afficheur à cristaux liquides, de tels pixels « bloqués » peuvent apparaître spontanément. Ces problèmes ne sont pas graves. Notez que ces problèmes n'ont aucun effet sur les données enregistrées.

## Phénomènes particuliers aux capteurs d'image CMOS

Les phénomènes suivants, qui peuvent apparaître sur les images, sont particuliers aux capteurs d'image CMOS (Complementary Metal Oxide Semiconductor). Ils ne signalent en rien un dysfonctionnement.

### Taches blanches

Bien que les capteurs d'image CMOS soient produits au moyen de technologies de haute précision, des petits flocons blancs peuvent dans de rares cas apparaître sur l'écran, et ont pour origine les rayons cosmiques entre autres. Ceci est apparenté au principe de capteurs d'image CMOS et ne représente pas un dysfonctionnement. Les taches blanches sont surtout visibles dans les cas suivants :

- Lors du fonctionnement à haute température ambiante
- lorsque vous avez augmenté le gain maître (sensibilité)
- lors d'une utilisation en mode d'obturation lente

Le problème peut être limité en effectuant un ajustement automatique de l'équilibre des noirs.

### Crénelage

Lorsque des rayures ou des lignes fines sont filmées, elles peuvent apparaître dentelées ou peuvent scintiller.

### Scintillement

Si l'enregistrement est effectué sous un éclairage par tubes de décharge, comme la lumière fournie par des lampes fluorescentes, à sodium ou à vapeur de mercure, l'écran peut scintiller, les couleurs peuvent varier et des bandes horizontales peuvent sembler déformées.

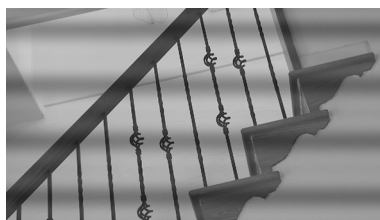

Dans de tels cas, réglez la fonction de réduction du scintillement sur le mode automatique (page 120).

Si la fréquence d'images sélectionnée pour l'enregistrement est proche de la fréquence d'alimentation, le scintillement peut ne pas être assez réduit même si vous activez la fonction de réduction du scintillement. Dans de tels cas, utilisez l'obturateur électronique.

### Plan focal

En raison des caractéristiques des éléments de capture (capteurs d'image CMOS) pour la lecture de signaux vidéo, des sujets qui traversent rapidement l'écran peuvent sembler légèrement déformés.

### Bande de flash

La luminosité en haut et en bas de l'écran peut changer lors de la prise de vue du faisceau d'un flash ou d'une source qui clignote rapidement. Vous pouvez utiliser le logiciel d'application fourni pour corriger les plans qui contiennent de telles bandes.

### Fragmentation

Si vous ne pouvez pas enregistrer/reproduire correctement des images, essayez de formater les supports d'enregistrement. Pendant la répétition de l'enregistrement/la lecture d'images avec un certain support d'enregistrement pendant une période prolongée, les fichiers sur les supports peuvent être fragmentés, ce qui entrave l'enregistrement/le stockage. Dans de tels cas, effectuez une sauvegarde des plans sur

les supports puis formatez le support à l'aide de Operation >Format Media (page 102) dans le menu de configuration.

## Remarques sur la sécurité

- **Sony ne peut être tenue responsable de tout dommage, de quelque nature que ce soit, résultant d'une incapacité à mettre en place des mesures de sécurité adaptées pour les dispositifs de transmission, de fuites de données inévitables dues aux spécifications de transmission ou de tout autre problème de sécurité.**

- Selon l'environnement d'exploitation, il est possible que des tiers non autorisés sur le réseau puissent accéder à l'appareil. Avant de connecter l'appareil au réseau, vérifiez que le réseau est bien protégé.
- Le contenu des communications peut être intercepté à votre insu par des tiers non autorisés à proximité des signaux. Lors de communications LAN sans fil, appliquez des mesures de sécurité adaptées pour protéger le contenu des communications.
- Pour des raisons de sécurité, lors de l'utilisation de cet appareil connecté au réseau, il est fortement recommandé d'accéder à la fenêtre de commande via un navigateur Web et de modifier la limitation d'accès des valeurs d'usine préétablies (page 81). Il est par ailleurs recommandé de modifier régulièrement le mot de passe.
- Ne consultez aucun autre site Web dans le navigateur Web pendant ou après la configuration. Étant donné que l'état de connexion est conservé dans le navigateur Web, fermez ce dernier lorsque la configuration est terminée pour empêcher tout tiers non autorisé d'utiliser l'appareil ou d'exécuter des programmes malveillants.

## A propos du GPS

Le GPS (Global Positioning System) est un système qui calcule la position géographique grâce à des satellites américains de haute précision. Ce système vous permet de localiser votre position exacte sur la terre.

Les satellites GPS sont situés dans 6 orbites, 20 000 km au-dessus de la terre. Le système de GPS comporte au moins 24 satellites GPS.

Un récepteur GPS reçoit des signaux radio des satellites, puis calcule la position actuelle du récepteur en fonction des informations orbitales (données d'éphéméride) et la durée du trajet des signaux, etc.

La détermination d'un emplacement s'appelle la « triangulation ». Un récepteur GPS peut déterminer la latitude et la longitude de la localisation en recevant des signaux d'au moins 3 satellites.

- Comme la position des satellites GPS varie constamment, déterminer la localisation peut prendre plus de temps ou le récepteur risque de ne pas pouvoir du tout déterminer la localisation, en fonction de la localisation et du moment où vous utilisez le caméscope.
- Le « GPS » est un système qui permet de déterminer la position géographique en triangulant les signaux radio des satellites GPS. Évitez d'utiliser le caméscope dans des endroits où les signaux radio sont bloqués ou réfléchis, comme dans un lieu ombragé entouré de bâtiments ou d'arbres, etc. Utilisez le caméscope dans des environnements à ciel ouvert.
- Il se peut que vous ne puissiez pas enregistrer des informations de localisation à des endroits ou dans des situations où les signaux radio des satellites GPS n'atteignent pas le caméscope, par exemple :
  - dans des tunnels, à l'intérieur ou à l'ombre des bâtiments ;
  - entre des immeubles hauts ou dans des rues étroites entourées par des bâtiments ;
  - dans des endroits souterrains, des endroits entourés d'arbres denses, sous un pont



surélevé, ou dans des endroits où des champs magnétiques sont générés, tels que près de câbles à haute tension ;

- à proximité d'appareils qui génèrent des signaux radio de la même bande de fréquence que le caméscope : près de téléphones mobiles de la bande de 1,5 GHz, etc.

- Si vous téléchargez et partagez les images enregistrées avec « GPS » réglé sur « On », le lieu de l'enregistrement risque d'être visible sur Internet même si cela n'était pas votre intention. Si vous ne voulez pas enregistrer les informations de position, réglez « Off » sur « GPS » (page 108).

#### A propos des erreurs de triangulation

- Si vous vous déplacez vers un autre emplacement juste après le réglage « GPS » à « On » dans le menu, le caméscope peut mettre plus de temps à lancer la triangulation que si vous restez au même endroit.
- Erreur causée par la position des satellites GPS  
Le caméscope triangule automatiquement votre position actuelle lorsque le caméscope reçoit des signaux radio de la part d'au moins 3 satellites GPS.  
L'erreur de triangulation autorisée par les satellites GPS est d'environ 10 m (33 pi). Selon l'environnement de la localisation, l'erreur de triangulation peut être plus importante. Dans ce cas, votre position actuelle risque de ne pas correspondre à la localisation sur la carte basée sur les informations du GPS. Pendant ce temps, les satellites GPS sont contrôlés par le Ministère de la Défense des Etats-Unis, et le degré de précision peut être changé volontairement.
- Erreur lors du processus de triangulation  
Le caméscope acquiert périodiquement les informations de localisation au cours de la triangulation.

#### A propos de la restriction d'utilisation du GPS

Utilisez le GPS conformément aux réglementations relatives à la situation et au pays/à la région d'utilisation.

#### A propos du système de coordonnées géographiques

Le système de coordonnées géographiques « WGS-84 » est utilisé.

# Caractéristiques techniques

## Généralités

Poids Environ 3,6 kg (7 lb 15 oz) (boîtier uniquement)

Dimensions (Appareil : mm (pouces), hors pièces saillantes, boîtier uniquement) <sup>1)</sup>

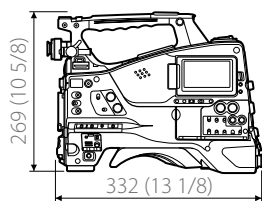
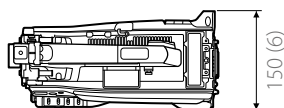

1) Les valeurs indiquées pour les dimensions sont approximatives.

Puissance électrique requise  
12 V (11 V à 17,0 V) CC

Consommation électrique  
Environ 22 W (boîtier uniquement, lors de l'enregistrement en XAVC, avec le moniteur LCD allumé)  
Environ 24 W (viseur CBK-VF02, objectif, microphone, lors de l'enregistrement en XAVC, avec le moniteur LCD allumé)

### [Remarques]

- Ne raccordez pas de lampe vidéo dont la consommation électrique est égale ou supérieure à 50 W.
- Lors de l'utilisation d'une batterie (BP-GL95B), ne laissez pas la consommation électrique totale des périphériques connectés dépasser 55 W.
- Lors de l'utilisation de l'AC-DN10A, ne laissez pas la consommation électrique totale des périphériques connectés dépasser 50 W.
- Raccordez uniquement au connecteur DC OUT des dispositifs dont la consommation de courant est égale ou inférieure à 1,8 A.

Température d'utilisation  
0 °C à 40 °C (32 °F à 104 °F)

Température de rangement  
-20 °C à +60 °C (-4 °F à +140 °F)

Système de fichiers  
exFAT, UDF, FAT

Durée de fonctionnement continu  
Environ 195 minutes (lors de l'utilisation du BP-GL95B)

Format d'enregistrement (vidéo)

XAVC Intra  
XAVC-I : CBG, 223 Mbps (max), MPEG-4 AVC/H.264

XAVC Long  
XAVC-L 50 : VBR, 50 Mbps (max), MPEG-4 AVC/H.264  
XAVC-L 35 : VBR, 35 Mbps (max), MPEG-4 AVC/H.264  
XAVC-L 25 : VBR, 25 Mbps (max), MPEG-4 AVC/H.264

MPEG-2 Long GOP  
MPEG HD422 : CBR, 50 Mbps, MPEG-2 422P@HL  
MPEG HD420 HQ : VBR, 35 Mbps (max), MPEG-2 MP@HL  
MPEG HD420 SP : CBR, 25 Mbps, MPEG-2 MP@H-14

MPEG IMX  
CBR, 50 Mbps

DVCAM  
CBR, 25 Mbps

Proxy  
AVC/H.264 Main Profile 4:2:0 Long GOP  
1280x720 : 9 Mbps, 6 Mbps  
640x360/3 Mbps,  
480x270/1 Mbps, 500 kbps (VBR)

Format d'enregistrement (audio)

XAVC Intra  
LPCM 24 bits, 48 kHz, 4 canaux

XAVC Long  
LPCM 24 bits, 48 kHz, 4 canaux

MPEG-2 Long GOP  
MPEG HD422 : LPCM 24 bits, 48 kHz, 4 canaux

MPEG HD420 HQ : LPCM 16 bits, 48 kHz, 4 canaux

MPEG IMX  
LPCM 16/24 bits, 48 kHz, 4 canaux

DVCAM  
LPCM 16 bits, 48 kHz, 4 canaux

Proxy  
AAC-LC, 128 Kbps, 2 canaux

Durée d'enregistrement/lecture  
Consultez « Durée d'enregistrement et de lecture des supports » (page 174).

Fréquence d'images d'enregistrement

XAVC Intra  
XAVC-I  
1920x1080/59.94P, 50P, 59.94i, 50i,  
29.97P, 23.98P, 25P  
1280x720/59.94P, 50P

XAVC Long  
XAVC-L 50  
1920x1080/59.94P, 50P, 59.94i, 50i,  
29.97P, 23.98P, 25P  
1280x720/59.94P, 50P

XAVC-L 35  
1920x1080/59.94P, 50P, 59.94i, 50i,  
29.97P, 23.98P, 25P

XAVC-L 25  
1920x1080/59.94i, 50i

MPEG-2 Long GOP  
MPEG HD422  
1920x1080/59.94i, 50i, 29.97P, 23.98P,  
25P  
1280x720/59.94P, 50P, 29.97P, 23.98P,  
25P

MPEG HD420 HQ  
1920x1080/59.94i, 50i, 29.97P, 23.98P,  
25P

1440x1080/59.94i, 50i  
1280x720/59.94P, 50P

MPEG HD420 SP  
1440x1080/59.94i, 50i

MPEG IMX  
720x486/59.94i  
720x576/50i

DVCAM  
720x480/59.94i  
720x576/50i

Proxy  
Ligne principale 1920x1080 : 29.97P,  
25P, 23.98P  
Ligne principale 1280x720 : 59.94P,  
50P, 29.97P, 25P, 23.98P

## Section d'entrée/sortie

### Entrées

GENLOCK IN :  
type BNC, 1,0 Vp-p, 75 ohms, asymétrique

TC IN : type BNC, 0,5 V à 18 Vp-p, 10 kilohms

AUDIO IN CH1/CH2 :  
type XLR, 3 broches, femelle  
Commutable LINE / AES/EBU / MIC / MIC+48V  
LINE : +4, 0, -3 dBu  
AES/EBU : conforme à AES3  
MIC : -70 dBu à -30 dBu

MIC IN : type XLR, 5 broches, femelle, -70 dBu à -30 dBu

WRR : D-sub à 15 broches  
Analog CH1 : -40 dBu  
Digital CH1/CH2 : -40 dBFS

SDI IN : conforme à la norme SMPTE ST292-1/259  
Audio 4 canaux

**Sorties**

VIDEO OUT :	type BNC, commutable composite analogique SD/HD-Y
SDI OUT 1/2 :	type BNC, 0,8 Vp-p, asymétrique (commutable 3G HD/1.5G HD/SD) Conforme à la norme SMPTE ST424/425 Level A/B, ST292-1/259 Audio 4 canaux
AUDIO OUT :	type XLR, 5 broches, mâle, +4/0/-3 dBu (symétrique)
TC OUT :	type BNC, 1,0 Vp-p, 50 ohms
EARPHONE (stéréo, mini prise) :	-11 dBu (niveau de sortie de référence, volume de moniteur maximum, puissance de 16 ohms)
HDMI :	type A, 19 broches

**Autre**

DC IN :	type XLR, 4 broches, mâle 11 V à 17 V CC
DC OUT :	type rond 4 broches, 11 V à 17 V CC, courant nominal maximum de 1,8 A
LENS :	12 broches, source d'alimentation de l'objectif (11 V à 17 V CC, courant nominal maximum de 1,0 A)
REMOTE :	8 broches
LIGHT :	2 broches
USB :	4 broches (type A) (2), 4 broches (type B)
VF :	type carré 26 broches (pour CBK-VF02), Type rond 20 broches (pour la série HDVF)
Connecteur réseau :	type RJ45, 100BASE-TX (IEEE 802.3u), 10BASE-T (IEEE 802.3)

**Section de caméra**

Capteur d'image	Capteur d'image CMOS Full HD « Exmor », type 2/3 po 1920 (H) × 1080 (V)
Type	RGB 3 puces
Système optique	Système de prisme F1.4
Filtres ND	1 : Clear 2 : 1/4 ND 3 : 1/16 ND 4 : 1/64 ND
Sensibilité	F12 (fréquence de système : 59.94i) (typique) (2000 lx, réflexion 89,9%, 3200K)
Illumination minimum	0,013 lx (F1.4, +42 dB, accumulation de 16 images)
Rapport S/N de l'image	62 dB (Noise Suppression On) (typique)
Résolution horizontale	1000 TVL (lignes TV) ou plus
Niveau de noir	3 ±1% (Black est réglé sur [±0] dans le menu de configuration)
Vitesse d'obturation	59.94i/P, 50i/P : 1/60 à 1/2000 sec. 29.97P : 1/40 à 1/2000 sec. 25P : 1/33 à 1/2000 sec. 23.94P : 1/32 à 1/2000 sec.
Obturbateur lent	2 à 8, 16 images
Plage dynamique	600%
Bavure	-135 dB

**Section audio**

Fréquence d'échantillonnage	48 kHz
Quantification	16/24 bits
Hauteur	20 dB (réglage d'usine par défaut) (20, 18, 16, 12 dB), EBUL
Réponse de fréquence	20 Hz à 20 kHz (±3 dB ou moins)
Plage dynamique	90 dB (typique)
Distorsion	0,08% ou moins (niveau d'entrée -40 dBu)
Haut parleur intégré	Monaural, sortie 300 mW

**Section d'affichage**

Moniteur LCD	Taille d'écran 8,8 cm (3,5 pouces) en diagonale
Rapport de format	16:9
Nombre de pixels	960 (H) × 540 (V)

**Section de support**

Logements pour carte SxS	Facteur de forme : Express Card/34 Nombre de logements : 2 Connecteur : conforme à PCMCIA Express Card Vitesse d'écriture : 50 Mbps ou plus Vitesse de lecture : 50 Mbps ou plus
--------------------------	--

Logements pour cartes SD  
Proxy (1), Utility (1)

**Section de l'objectif (PXW-X400KC)**

Monture d'objectif	Monture à baïonnette SONY de type 2/3 po
Longueur focale	8,2 mm à 164 mm
Zoom	Manuel
Facteur de zoom	20
Rapport d'ouverture maximum	1:1,9
Diaphragme	Commutable automatique/manuel F1.9 à F16 et C (Fermé)
Plage de mise au point	Commutable Auto/Manuel Plage 900 mm à ∞ (macro OFF) 10 mm à ∞ (macro ON, grand angle)
Diamètre du filtre	M82 mm, pas de 0,75 mm
Macro	Sélectionnable ON/OFF

**Section de l'objectif (PXW-X400KF)**

Monture d'objectif	Monture à baïonnette SONY de type 2/3 po
Longueur focale	8 mm à 128 mm (équivalente à 35 mm : 31,5 mm à 503 mm)
Zoom	Commutation électrique/manuelle

Facteur de zoom	16
Rapport d'ouverture maximum	1:1,9
Diaphragme	Commutable automatique/manuel F1.9 à F16 et C (Fermé)
Plage de mise au point	Commutable Auto/Manuel
Plage	800 mm à ∞ (macro OFF) 50 mm à ∞ (macro ON, grand angle) 732 mm à ∞ (macro ON, téléobjectif)
Diamètre du filtre	M82 mm, pas de 0,75 mm
Macro	Sélectionnable ON/OFF

## Accessoires fournis

Bandoulière (1)  
 Kit de fixation (1)  
 Capuchon de la monture d'objectif  
 Module USB LAN sans fil (IFU-WLM3)  
 Capuchon protecteur (1)  
 Garde protectrice (1)  
 Avant d'utiliser cet appareil (1)  
 Mode d'emploi (CD-ROM) (1)  
 Objectifs (fournis avec le PXW-X400KC) (1)  
 Objectif autofocus (fourni avec le PXW-X400KF) (1)  
 Tableau de réglage de la longueur focale (retour de bride) (1)  
 Microphone stéréo (fourni avec le PXW-X400KC/PXW-X400KF) (1)  
 Viseur (fourni avec le PXW-X400KC/PXW-X400KF) (1)  
 Écran anti-vent du microphone stéréo (fourni avec le PXW-X400KC/PXW-X400KF) (1)

## Équipement apparenté

### Licence de mise à jour

CBKZ-SLHL1 (LICENCE HDR)

### Alimentation et équipement apparenté

Adaptateur CA  
 AC-DN10A  
 Pack batterie  
 BP-GL95B  
 Chargeur de batterie  
 BC-L70A

### Objectif, viseur et équipement apparenté

Objectif Objectif à monture à baïonnette de type 2/3 pouce uniquement  
 Viseur HDVF-20A/L750/EL20/EL30  
 Bague de rotation du viseur  
 BKW-401

### Équipement de commande à distance

Télécommande  
 RM-B170  
 RCP-1000/1500/1530  
 RCP-1001/1501

#### [Remarque]

L'unité de commande de réseau (CNU) n'est pas prise en charge.

### Adaptateur de caméra HD

CA-FB70/TX70

#### [Remarque]

Si le SDI OUT2 est utilisé lorsque le CA-FB70 est raccordé, utilisez un adaptateur en forme de L.

### Adaptateur de support

MEAD-SD02 (pour cartes SD)

### Adaptateur XQD ExpressCard

QDA-EX1 (pour cartes mémoire XQD)

### Support d'enregistrement

Cartes mémoire SxS  
 Série SxS PRO X  
 Série SxS PRO+  
 Série SxS PRO  
 Série SxS-1

### Équipement audio

Microphone  
 ECM-678/674/673/680S  
 Support de microphone  
 CAC-12  
 Récepteur sans fil numérique  
 DWR-S02DN/DWR-S03D  
 Tuner synthétisé UHF  
 URX-S03D

### Autres dispositifs périphériques

Fixation de trépied  
 VCT-14/U14  
 Lampe vidéo  
 UC-D200A (Nippon Video System - NIPROS)  
 Ultralight (Anton Bauer)  
 Protège-épaule  
 Protège-épaule de type souple  
 CBK-SP01  
 Adaptateur LAN sans fil  
 CBK-WA02  
 Kit d'adaptateur réseau  
 CBK-NA1  
 Adaptateur USB  
 CBK-DL1

### Produits pour la maintenance et pour une utilisation/manipulation simplifiée

Support de fixation  
 A-2092-367-

La conception et les spécifications sont sujettes à modification sans préavis.

## Remarques

- Effectuez toujours un essai d'enregistrement pour vérifier que l'enregistrement s'est fait correctement.  
**Sony n'assumera pas de responsabilité pour les dommages de quelque sorte qu'ils soient, incluant mais ne se limitant pas à la compensation ou au remboursement, suite au manquement de cet appareil ou de son support d'enregistrement, de systèmes de mémoire extérieurs ou de tout autre support ou système de mémoire à enregistrer un contenu de tout type.**
- Vérifiez toujours que l'appareil fonctionne correctement avant l'utilisation. **Sony n'assumera pas de responsabilité pour les dommages de quelque sorte qu'ils soient, incluant mais ne se limitant pas à la compensation ou au remboursement, à cause de la perte de profits actuels ou futurs suite à la défaillance de cet appareil, que ce soit pendant la période de garantie ou après son expiration, ou pour toute autre raison quelle qu'elle soit.**
- Sony n'assumera pas de responsabilité pour les réclamations, quelle qu'elles soient, effectuées par les utilisateurs de cet appareil ou par des tierces parties.
- Sony n'assumera pas de responsabilité pour la perte, la réparation ou la reproduction de toutes données enregistrées sur le système de mémoire intérieur, le support d'enregistrement, les systèmes de mémoire extérieurs ou tout autre support ou système de mémoire.
- Sony n'assumera pas de responsabilité pour la cessation ou l'interruption de tout service lié à cet appareil, résultant de quelque circonstance que ce soit.

## Téléchargements de logiciels

Lorsque l'appareil est utilisé avec une connexion PC, téléchargez tous les pilotes du dispositif, les plug-ins et les applications logicielles dont avez besoin à partir des sites internet suivants.

Site internet Sony produits professionnels :

Japon <https://www.sony.jp/professional/>

Tous les autres pays

<https://pro.sony/> (cliquez sur [Change Country, Region or Language] en bas de la page et sélectionnez la région ou la langue)

Logiciels créatifs Sony, page de téléchargement du logiciel :

[http://www.sonycreativesoftware.com/download/software\\_for\\_sony\\_equipment](http://www.sonycreativesoftware.com/download/software_for_sony_equipment)

## Liste de dispositifs périphériques et accessoires

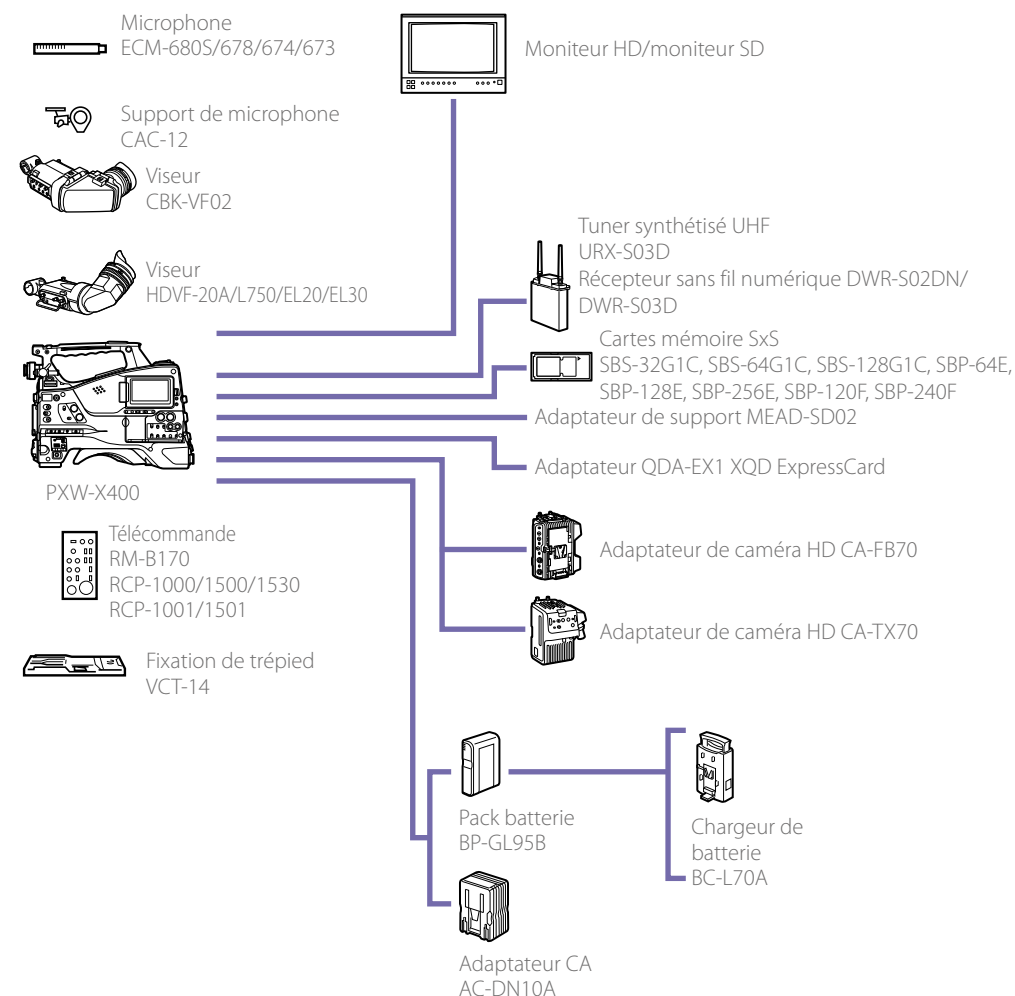

## Licence MPEG-4 AVC Patent Portfolio

CE PRODUIT EST SOUS LICENCE AVC PATENT PORTFOLIO POUR L'UTILISATION PERSONNELLE DU CONSOMMATEUR OU TOUT AUTRE UTILISATION N'IMPLIQUANT PAS DE REMUNERATION

(i) ENCODAGE VIDEO EN CONFORMITE AVEC LE STANDARD AVC (« AVC VIDEO ») ET/OU  
(ii) DECODAGE VIDEO AVC ENCODE PAR UN CONSOMMATEUR ENGAGE DANS UNE ACTIVITE PERSONNELLE ET/OU OBTENU D'UN FOURNISSEUR VIDEO AYANT LA LICENCE DE DISTRIBUTION AVC VIDEO.

AUCUNE LICENCE N'EST ATTRIBUEE OU NE DOIT ETRE DESTINEE POUR TOUT AUTRE USAGE. DES INFORMATIONS SUPPLEMENTAIRES PEUVENT ETRE OBTENUES DE MPEG LA, L.L.C.  
VOIR [HTTP://WWW.MPEGLA.COM](http://www.mpegla.com)

## CONTRAT DE LICENCE D'UTILISATEUR FINAL

### IMPORTANT:

BEFORE USING THE SOFTWARE CONTAINED IN THE CAMCORDER, PLEASE READ THIS END USER LICENSE AGREEMENT ("EULA") CAREFULLY. BY USING THE SOFTWARE YOU ARE ACCEPTING THE TERMS OF THIS EULA. IF YOU DO NOT ACCEPT THE TERMS OF THIS EULA, YOU MAY NOT USE THE SOFTWARE.

This EULA is a legal agreement between you and Sony Corporation ("SONY"). This EULA governs your rights and obligations regarding the software of SONY and/or its third party licensors (including SONY's affiliates) and their respective affiliates (collectively, the "THIRD-PARTY SUPPLIERS") contained in the camcorder, together with any updates/ upgrades provided by SONY, any printed, on-line or other electronic documentation for such software, and any data files created by operation of such software (collectively, the "SOFTWARE").

Notwithstanding the foregoing, any software in the SOFTWARE having a separate end user license agreement (including, but not limited to, GNU General Public license and Lesser/Library General Public License) shall be covered by such applicable separate end user license agreement in lieu of the terms of this EULA to the extent required by such separate end user license agreement ("EXCLUDED SOFTWARE").

### SOFTWARE LICENSE

The SOFTWARE is licensed, not sold. The SOFTWARE is protected by copyright and other intellectual property laws and international treaties.

### COPYRIGHT

All right and title in and to the SOFTWARE (including, but not limited to, any images, photographs, animation, video, audio, music, text and "applets" incorporated into the SOFTWARE) is owned by SONY or one or more of the THIRD-PARTY SUPPLIERS.

### GRANT OF LICENSE

SONY grants you a limited license to use the SOFTWARE solely in connection with the camcorder and only for your individual use. SONY and the THIRD-PARTY SUPPLIERS expressly reserve all rights, title and interest (including, but not limited to, all intellectual property rights) in and to the SOFTWARE that this EULA does not specifically grant to you.

### REQUIREMENTS AND LIMITATIONS

You may not copy, publish, adapt, redistribute, attempt to derive source code, modify, reverse engineer, decompile, or disassemble any of the SOFTWARE, whether in whole or in part, or create any derivative works from or of the SOFTWARE unless such derivative works are intentionally facilitated by the SOFTWARE. You may not modify or tamper with any digital rights management functionality of the SOFTWARE. You may not bypass, modify, defeat or circumvent any of the functions or protections of the SOFTWARE or any mechanisms operatively linked to the SOFTWARE. You may not separate any individual component of the SOFTWARE for use on more than one camcorder unless expressly authorized to do so by SONY. You may not remove, alter, cover or deface any trademarks or notices on the SOFTWARE. You may not share, distribute, rent, lease, sublicense, assign, transfer or sell the SOFTWARE. The software, network services or other products other than SOFTWARE upon which the SOFTWARE'S performance depends might be interrupted or discontinued at the discretion of the suppliers (software suppliers, service suppliers, or SONY). SONY and such suppliers do not warrant that the SOFTWARE, network services, contents or other products will continue to be available, or will operate without interruption or modification.

### EXCLUDED SOFTWARE AND OPEN SOURCE COMPONENTS

Notwithstanding the foregoing limited license grant, you acknowledge that the SOFTWARE may include EXCLUDED SOFTWARE. Certain EXCLUDED SOFTWARE may be covered by open source software licenses ("Open Source Components"), which means any software licenses approved as open source licenses by the Open Source Initiative or any substantially similar licenses, including but not limited to any license that, as a condition of distribution of the software licensed under such license, requires that the distributor make the software available in source code format. If and to the extent disclosure is required, please visit [www.sony.com/linux](http://www.sony.com/linux) or other SONY-designated web site for a list of applicable OPEN SOURCE COMPONENTS included in the SOFTWARE from time to time, and the applicable terms and conditions governing its use. Such terms and conditions may be changed by the applicable third party at any time without liability to you. To the extent required by the licenses covering EXCLUDED SOFTWARE, the terms of such licenses will apply in lieu of the terms of this EULA. To the extent the terms of the licenses applicable to EXCLUDED SOFTWARE prohibit any of the restrictions in this EULA with respect to such EXCLUDED SOFTWARE, such restrictions will not apply to such EXCLUDED SOFTWARE. To the extent the terms of the licenses applicable to Open Source Components require

SONY to make an offer to provide source code in connection with the SOFTWARE, such offer is hereby made.

### USE OF SOFTWARE WITH COPYRIGHTED

#### MATERIALS

The SOFTWARE may be capable of being used by you to view, store, process and/or use content created by you and/or third parties. Such content may be protected by copyright, other intellectual property laws, and/or agreements. You agree to use the SOFTWARE only in compliance with all such laws and agreements that apply to such content. You acknowledge and agree that SONY may take appropriate measures to protect the copyright of content stored, processed or used by the SOFTWARE. Such measures include, but are not limited to, counting the frequency of your backup and restoration through certain SOFTWARE features, refusal to accept your request to enable restoration of data, and termination of this EULA in the event of your illegitimate use of the SOFTWARE.

### CONTENT SERVICE

PLEASE ALSO NOTE THAT THE SOFTWARE MAY BE DESIGNED TO BE USED WITH CONTENT AVAILABLE THROUGH ONE OR MORE CONTENT SERVICES ("CONTENT SERVICE"). USE OF THE SERVICE AND THAT CONTENT IS SUBJECT TO THE TERMS OF SERVICE OF THAT CONTENT SERVICE. IF YOU DECLINE TO ACCEPT THOSE TERMS, YOUR USE OF THE SOFTWARE WILL BE LIMITED. You acknowledge and agree that certain content and services available through the SOFTWARE may be provided by third parties over which SONY has no control. USE OF THE CONTENT SERVICE REQUIRES AN INTERNET CONNECTION. THE CONTENT SERVICE MAY BE DISCONTINUED AT ANY TIME.

### INTERNET CONNECTIVITY AND THIRD PARTY SERVICES

You acknowledge and agree that access to certain SOFTWARE features may require an Internet connection for which you are solely responsible. Further, you are solely responsible for payment of any third party fees associated with your Internet connection, including but not limited to Internet service provider or airtime charges. Operation of the SOFTWARE may be limited or restricted depending on the capabilities, bandwidth or technical limitations of your Internet connection and service. The provision, quality and security of such Internet connectivity are the sole responsibility of the third party providing such service.

### EXPORT AND OTHER REGULATIONS

You agree to comply with all applicable export and re-export restrictions and regulations of the area or country in which you reside, and not to transfer, or authorize the transfer, of the SOFTWARE to a prohibited country or otherwise in violation of any such restrictions or regulations.



### HIGH RISK ACTIVITIES

The SOFTWARE is not fault-tolerant and is not designed, manufactured or intended for use or resale as on-line control equipment in hazardous environments requiring fail-safe performance, such as in the operation of nuclear facilities, aircraft navigation or communication systems, air traffic control, direct life support machines, or weapons systems, in which the failure of the SOFTWARE could lead to death, personal injury, or severe physical or environmental damage ("HIGH RISK ACTIVITIES"). SONY, each of the THIRD-PARTY SUPPLIERS, and each of their respective affiliates specifically disclaim any express or implied warranty, duty or condition of fitness for HIGH RISK ACTIVITIES.

### EXCLUSION OF WARRANTY ON SOFTWARE

You acknowledge and agree that use of the SOFTWARE is at your sole risk and that you are responsible for use of the SOFTWARE. The SOFTWARE is provided "AS IS," without warranty, duty or condition of any kind.

SONY AND EACH OF THE THIRD-PARTY SUPPLIERS (for purposes of this Section, SONY and each of the THIRD-PARTY SUPPLIERS shall be collectively referred to as "SONY") EXPRESSLY DISCLAIM ALL WARRANTIES, DUTIES OR CONDITIONS, EXPRESS OR IMPLIED, INCLUDING, BUT NOT LIMITED TO, THE IMPLIED WARRANTIES OF MERCHANTABILITY, NON-INFRINGEMENT AND FITNESS FOR A PARTICULAR PURPOSE. SONY DOES NOT WARRANT OR MAKE ANY CONDITIONS OR REPRESENTATIONS (A) THAT THE FUNCTIONS CONTAINED IN ANY OF THE SOFTWARE WILL MEET YOUR REQUIREMENTS OR THAT THEY WILL BE UPDATED, (B) THAT THE OPERATION OF ANY OF THE SOFTWARE WILL BE CORRECT OR ERROR-FREE OR THAT ANY DEFECTS WILL BE CORRECTED, (C) THAT THE SOFTWARE WILL NOT DAMAGE ANY OTHER SOFTWARE, HARDWARE OR DATA, (D) THAT ANY SOFTWARE, NETWORK SERVICES (INCLUDING THE INTERNET) OR PRODUCTS (OTHER THAN THE SOFTWARE) UPON WHICH THE SOFTWARE'S PERFORMANCE DEPENDS WILL CONTINUE TO BE AVAILABLE, UNINTERRUPTED OR UNMODIFIED, AND (E) REGARDING THE USE OR THE RESULTS OF THE USE OF THE SOFTWARE IN TERMS OF ITS CORRECTNESS, ACCURACY, RELIABILITY, OR OTHERWISE.

NO ORAL OR WRITTEN INFORMATION OR ADVICE GIVEN BY SONY OR AN AUTHORIZED REPRESENTATIVE OF SONY SHALL CREATE A WARRANTY, DUTY OR CONDITION OR IN ANY WAY INCREASE THE SCOPE OF THIS WARRANTY. SHOULD THE SOFTWARE PROVE DEFECTIVE YOU ASSUME THE ENTIRE COST OF ALL NECESSARY SERVICING, REPAIR OR CORRECTION. SOME JURISDICTIONS DO NOT ALLOW THE EXCLUSION OF IMPLIED WARRANTIES, SO THESE EXCLUSIONS MAY NOT APPLY TO YOU.

### LIMITATION OF LIABILITY

SONY AND EACH OF THE THIRD-PARTY SUPPLIERS (for purposes of this Section, SONY and each of the THIRD-PARTY SUPPLIERS shall be collectively referred to as "SONY") SHALL NOT BE LIABLE FOR ANY INCIDENTAL OR CONSEQUENTIAL DAMAGES FOR BREACH OF ANY EXPRESS OR IMPLIED WARRANTY, BREACH OF CONTRACT, NEGLIGENCE, STRICT LIABILITY OR UNDER ANY OTHER LEGAL THEORY RELATED TO THE SOFTWARE, INCLUDING, BUT NOT LIMITED TO, ANY DAMAGES ARISING OUT OF LOSS OF PROFITS, LOSS OF REVENUE, LOSS OF DATA, LOSS OF USE OF THE SOFTWARE OR ANY ASSOCIATED HARDWARE, DOWN TIME AND USER'S TIME, EVEN IF ANY OF THEM HAVE BEEN ADVISED OF THE POSSIBILITY OF SUCH DAMAGES. IN ANY CASE, EACH AND ALL OF THEIR AGGREGATE LIABILITY UNDER ANY PROVISION OF THIS EULA SHALL BE LIMITED TO THE AMOUNT ACTUALLY PAID FOR THE PRODUCT. SOME JURISDICTIONS DO NOT ALLOW THE EXCLUSION OR LIMITATION OF INCIDENTAL OR CONSEQUENTIAL DAMAGES, SO THE ABOVE EXCLUSION OR LIMITATION MAY NOT APPLY TO YOU.

### CONSENT TO USE OF NON-PERSONAL INFORMATION, LOCATION DATA, DATA SECURITY

You acknowledge and agree that SONY and its affiliates, partners and agents may read, collect, transfer, process and store certain information collected from the SOFTWARE, including but not limited to information about (i) the SOFTWARE and (ii) the software applications, contents and peripheral devices that interact with your camcorder and the SOFTWARE ("Information"). Information includes, but is not limited to: (1) unique identifiers relating to your camcorder and its components; (2) performance of the camcorder, the SOFTWARE and their components; (3) configurations of your camcorder, the SOFTWARE and the software applications, contents and peripheral devices that interact with the camcorder and the SOFTWARE; (4) use and frequency of use of the functions of (x) the SOFTWARE, and (y) the software applications, contents and peripheral devices that interact with the SOFTWARE; and (5) location data, as indicated below. SONY and its affiliates, partners and agents may use and disclose Information subject to applicable laws in order to improve its products and services or to provide products or services to you. Such uses include, but are not limited to: (a) administering the functionalities of the SOFTWARE; (b) to improve, service, update or upgrade the SOFTWARE; (c) improving, developing and enhancing the current and future products and services of SONY and other parties; (d) to provide you with information about the products and services offered by SONY and other parties; (e) complying with applicable laws or regulations; and (f) to the extent offered, providing you with location-based services of SONY and other parties, as indicated below. In addition, SONY retains the right to use Information to protect itself and third

parties from illegal, criminal or harmful conduct.

Certain services available through the SOFTWARE may rely upon location information, including, but not limited to, the geographic location of the camcorder. You acknowledge that for the purpose of providing such services, SONY, the THIRD-PARTY SUPPLIERS or their partners may collect, archive, process and use such location data, and that such services are governed by the privacy policies of SONY or such third party. By using any such services, you agree that you have reviewed the privacy policies applicable to such services and consent to such activities.

SONY, its affiliates, partners and agents will not intentionally use Information to personally identify the owner or user of the SOFTWARE without your knowledge or consent. Any use of Information will be in accordance with the privacy policies of SONY or such third party. Please contact applicable contact address of each area or country for SONY's current privacy policy.

Please contact applicable third parties for privacy policies relating to personally identifiable and other information you provide when you use or access third party software or services.

Information may be processed, stored or transferred to SONY, its affiliates or agents which are located in countries outside of your country of residence. Data protection and information privacy laws in certain countries may not offer the same level of protection as your country of residence and you may have fewer legal rights in relation to Information processed and stored in, or transferred to, such countries. SONY will use reasonable efforts to take appropriate technical and organizational steps to prevent unauthorized access to or disclosure of Information, but does not warrant it will eliminate all risk of misuse of such Information.

### AUTOMATIC UPDATE FEATURE

From time to time, SONY or the THIRD-PARTY SUPPLIERS may automatically update or otherwise modify the SOFTWARE, including, but not limited to, for purposes of enhancement of security functions, error correction and improvement of functions, at such time as you interact with SONY's or third parties' servers, or otherwise. Such updates or modifications may delete or change the nature of features or other aspects of the SOFTWARE, including, but not limited to, functions you may rely upon. You acknowledge and agree that such activities may occur at SONY's sole discretion and that SONY may condition continued use of the SOFTWARE upon your complete installation or acceptance of such update or modifications. Any updates/modifications shall be deemed to be, and shall constitute part of, the SOFTWARE for purposes of this EULA. By acceptance of this EULA, you consent to such update/ modification.

### ENTIRE AGREEMENT, WAIVER, SEVERABILITY

This EULA and SONY's privacy policy, each as amended and modified from time to time, together constitute the entire agreement between you and SONY with respect to the SOFTWARE. The failure of SONY to exercise or enforce any right or provision of this EULA shall not constitute a waiver of such right or provision. If any part of this EULA is held invalid, illegal, or unenforceable, that provision shall be enforced to the maximum extent permissible so as to maintain the intent of this EULA, and the other parts will remain in full force and effect.

### GOVERNING LAW AND JURISDICTION

The United Nations Convention on Contracts for the International Sale of Goods shall not apply to this EULA. This EULA shall be governed by the laws of Japan, without regards to conflict of laws provisions. Any dispute arising out of this EULA shall be subject to the exclusive venue of the Tokyo District Court in Japan, and the parties hereby consent to the venue and jurisdiction of such courts.

### EQUITABLE REMEDIES

Notwithstanding anything contained in this EULA to the contrary, you acknowledge and agree that any violation of or non-compliance with this EULA by you will cause irreparable harm to SONY, for which monetary damages would be inadequate, and you consent to SONY obtaining any injunctive or equitable relief that SONY deems necessary or appropriate in such circumstances. SONY may also take any legal and technical remedies to prevent violation of and/or to enforce this EULA, including, but not limited to, immediate termination of your use of the SOFTWARE, if SONY believes in its sole discretion that you are violating or intend to violate this EULA. These remedies are in addition to any other remedies SONY may have at law, in equity or under contract.

### TERMINATION

Without prejudice to any of its other rights, SONY may terminate this EULA if you fail to comply with any of its terms. In case of such termination, you must: (i) cease all use, and destroy any copies, of the SOFTWARE; (ii) comply with the requirements in the section below entitled "Your Account Responsibilities".

### AMENDMENT

SONY RESERVES THE RIGHT TO AMEND ANY OF THE TERMS OF THIS EULA AT ITS SOLE DISCRETION BY POSTING NOTICE ON A SONY DESIGNATED WEB SITE, BY EMAIL NOTIFICATION TO AN EMAIL ADDRESS PROVIDED BY YOU, BY PROVIDING NOTICE AS PART OF THE PROCESS IN WHICH YOU OBTAIN UPGRADES/ UPDATES OR BY ANY OTHER LEGALLY RECOGNIZABLE FORM OF NOTICE. If you do not agree to



the amendment, you should promptly contact SONY for instructions. Your continued use of the SOFTWARE after the effective date of any such notice shall be deemed your agreement to be bound by such amendment.

#### THIRD-PARTY BENEFICIARIES

Each THIRD-PARTY SUPPLIER is an express intended third-party beneficiary of, and shall have the right to enforce, each provision of this EULA with respect to the SOFTWARE of such party.

Should you have any questions concerning this EULA, you may contact SONY by writing to SONY at applicable contact address of each area or country.

Copyright © 2012 Sony Corporation.

## Licences Open Software

Sur la base des contrats de licence entre Sony et les détenteurs des droits d'auteur du logiciel, ce produit utilise open software. Pour satisfaire les exigences des détenteurs des droits d'auteur du logiciel, Sony a l'obligation de vous informer du contenu de ces licences. Pour le contenu de ces licences, consultez « License1.pdf » dans le dossier « License » du CD-ROM fourni.

## Marques commerciales

- XDCAM est une marque déposée de Sony Corporation.
- XAVC et **XAVC** sont des marques déposées de Sony Corporation.
- XQD est une marque déposée de Sony Corporation.
- Android et Google Chrome sont des marques commerciales ou des marques déposées de Google, Inc.
- Microsoft et Windows sont des marques déposées soit des marques commerciales de Microsoft Corporation aux États-Unis et/ou d'autres pays.
- Apple, Macintosh, Safari et iPhone et leurs logos sont des marques commerciales ou des marques déposées d'Apple Inc. déposées aux États-Unis et d'autres pays.
- Les termes HDMI et High-Definition Multimedia Interface ainsi que le logo HDMI sont des marques commerciales ou des marques déposées de HDMI Licensing Administrator, Inc. aux États-Unis et dans d'autres pays.
- Wi-Fi, le logo Wi-Fi et Wi-Fi Protected Setup sont des marques commerciales ou des marques déposées de Wi-Fi Alliance.
- Le N-Mark est une marque commerciale ou une marque déposée de NFC Forum, Inc. aux États-Unis et dans d'autres pays.
- QR Code est une marque commerciale de Denso Wave Inc.
- Tous les noms de système et les noms de produit sont des marques déposées ou des marques commerciales de leur propriétaire respectif. Les éléments de marques commerciales ne sont pas indiqués par les symboles ® ou ™ dans ce document.