

Solid-State Memory Camcorder

Mode d'emploi

Avant d'utiliser l'appareil, veuillez lire attentivement ce manuel et le conserver pour future référence.

PXW-FS7

Version 4.0 du logiciel

XDCM

XQD™

HDMI

MPEG HD422

Exmor™
Super35 CMOS

XAVC

Table des matières

Présentation

Configuration du système	6
Localisation et fonctions des pièces	7
Viseur	11
Oculaire	11
Objectif (PXW-FS7K uniquement)	11
Télécommande de poignée	11
Télécommande infrarouge	12
Unité d'extension (optionnelle)	12
Affichage de l'écran	13
Ecran du viseur	13
Ecran d'état	15

Préparatifs

Alimentation	18
Utilisation d'un pack batterie	18
Utilisation de l'alimentation CA	19
Fixation de dispositifs	20
Fixation du support de microphone	20
Fixation du viseur	21
Fixation de l'oculaire	22
Fixation d'un objectif	23
Fixation de la télécommande à poignée	24
Réglage de l'horloge	25
Configuration des opérations de base du caméscope	26
Shooting Mode	26
Color Space	26
Mode de numérisation de capteur d'image	26
Utilisation de cartes mémoire XQD	27
A propos des cartes mémoire XQD	27
Support recommandé	28
Insertion d'une carte mémoire XQD	30
Ejection de cartes mémoire XQD	30
Passage d'une carte mémoire XQD à l'autre	30
Formatage (initialisation) de cartes mémoire XQD	30
Vérification de la durée d'enregistrement restante	31

Utilisation d'une carte UTILITY SD	31
Cartes SD prises en charge	31
Insertion d'une carte SD	31
Éjection de la carte SD	31
Formatage (initialisation) de cartes SD	32
Vérification de la capacité restante	32
Utilisation de l'unité XDCA-FS7	32
Fixation de l'unité XDCA-FS7	32
Retrait de l'unité XDCA-FS7	33
Fixation du pack batterie	33
Retrait du pack batterie	34
Commutation de l'entrée/sortie de code temporel	34
Utilisation de l'unité HXR-IFR5 et AXS-R5	34
Connexion de l'unité HXR-IFR5 au caméscope	34
Retrait de l'unité HXR-IFR5	34
Utilisation de la télécommande à infrarouge	35
Utilisation de la commande à distance Wi-Fi	36

Prise de vue

Procédure d'opération de base	38
Réglage automatique de la mise au point	40
Réglage manuel de la mise au point	40
Surveillance de l'audio	41
Passage d'une carte mémoire XQD à l'autre	41
Modification des réglages de base	42
Sélection du format d'enregistrement	42
Réglage de la luminosité	42
Réglage pour des couleurs naturelles (équilibre des blancs)	43
Réglage de l'audio sur Record	44
Spécification des données temporelles	46
Fonctions utiles	46
Touches/molettes personnalisables	46
Slow & Quick Motion	47
Enregistrement de la vidéo par intermittence (Interval Rec)	48
Enregistrement en mode de cache d'image (Picture Cache Rec)	49
Passage en revue d'un enregistrement (Rec Review)	50
Mode Self Portrait	50
Affichage du contour de couleur	52
Affichage des zébrures	52

Moniteur de signal vidéo	52
Obtention d'informations de lieu (GPS)	52
Prise de vue en mode Cine EI	53
Enregistrement d'une vidéo au format RAW	53
Ajout de connecteurs d'entrée audio	54
Connexion de dispositifs à l'aide du LAN sans fil	55
Fixation de l'IFU-WLM3	55
Fixation du CBK-WA100	55
Connexion une touche des dispositifs équipés de la technologie NFC (à l'aide de l'IFU-WLM3 uniquement)	56
Affichage de Wi-Fi remote control	57

Ecran de miniatures

Ecran de miniatures	58
Disposition de l'écran	58
Lecture de plans	59
Lecture de plans enregistrés	59
Opérations sur les plans	60
Opérations sur le menu de miniatures	60
Éléments du menu de miniatures	60

Affichage et réglages de menu

Configuration et hiérarchie du menu de configuration	61
Organisation du menu de configuration	61
Opérations du menu de configuration	63
Liste du menu de configuration	64
Menu User	64
Menu Edit User	65
Menu Camera	65
Menu Paint	72
Menu Audio	79
Menu Video	82
Menu VF	85
Menu TC/UB	89
Menu Recording	90
Menu Thumbnail	92
Menu Media	93
Menu File	94
Menu System	96

Connexion de dispositif externe

Connexion des moniteurs externes et des dispositifs d'enregistrement	105
Synchronisation externe	106
Gestion/Édition de plans grâce à un ordinateur	107
Connexion à l'aide d'un câble USB	107

Annexe

Précautions d'utilisation	109
Formats de sortie et limites	110
Formats vidéo et signaux de sortie	110
Avertissements de fonctionnement	123
Messages d'erreur	123
Messages d'avertissement	123
Messages de précaution concernant l'opération	124
Éléments enregistrés dans les fichiers	125
Diagrammes bloc	135
Audio Input (CH1&CH2)	135
Audio Input (CH3&CH4)	136
Audio Output	137
Licences	138
Licence MPEG-4 AVC Patent Portfolio	138
Obtention d'un logiciel sous licence GPL/LGPL	138
AUTORISATION DE LICENCE DE L'UTILISATEUR FINAL	138
Licences de logiciels libres	143
Caractéristiques techniques	143
Généralités	143
Section de caméra	145
Section audio	146
Section entrée/sortie	146
Section d'affichage	147
Section de logement de support	147
Accessoires fournis	147
Téléchargements de logiciels	148
Marques commerciales	148

Présentation

Configuration du système

Cette section contient un exemple configuration du système de la caméra.

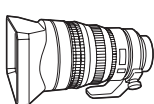

SELP28135G
SEL1635Z
SELP18200
Objectif



ECM-MS2
Microphone



LA-EA3
LA-EA4
Adaptateur
de monture A

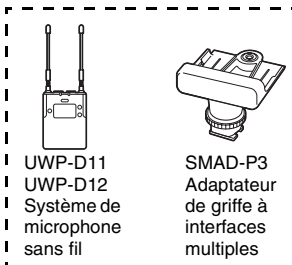

UWP-D11
UWP-D12
Système de
microphone
sans fil

SMAD-P3
Adaptateur
de griffe à
interfaces
multiples

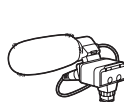

XLR-K2M
Kit adaptateur
XLR



HVL-LBPC
Lampe vidéo



IFU-WLM3
Module USB LAN sans fil
(fourni)



Série S/N/M/H/G
Carte mémoire XQD

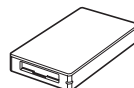

MRW-E80
Lecteur de carte
XQD

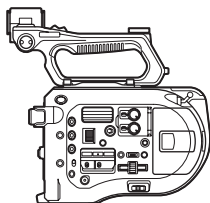

PXW-FS7



BP-U30, BP-U60,
BP-U60T, BP-U90
Pack batterie
(BP-U30 fourni)



BC-U1A, BC-U2A
Adaptateur CA/Chargeur
(BC-U1A fourni)



RMT-845
Télécommande infrarouge
(fournie)

Télécommande de poignée
(fournie)

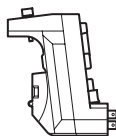

XDCA-FS7
Unité
d'extension

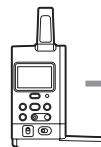

HXR-IFR5
Unité
d'interface

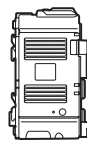

AXS-R5
Enregistreur
à mémoire
portable

Adaptateur sans fil
CBK-WA100

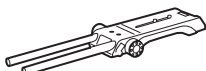

VCT-FS7
Adaptateur d'épaule

Localisation et fonctions des pièces

Pour plus de détails concernant l'utilisation et la fonction de chaque pièce, consultez la page indiquée.

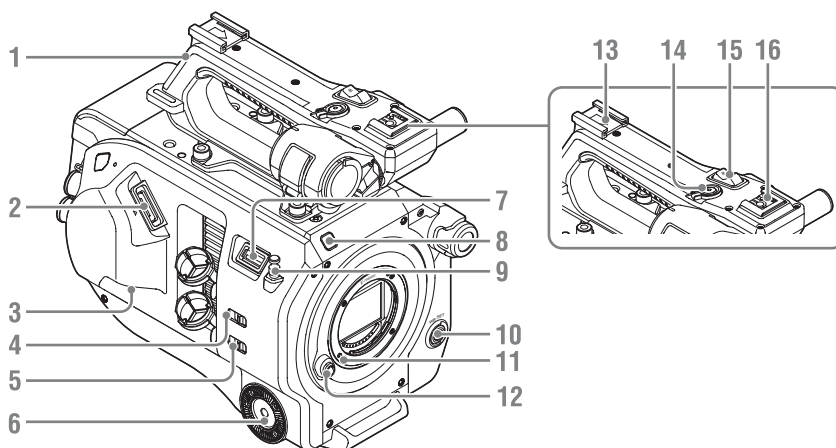

1. Poignée (page 8)

2. Fiche du viseur (page 21)

3. Connecteur REMOTE (page 24)

**4. Commutateur INPUT1
(LINE/MIC/MIC+48V) (page 44)**

**5. Commutateur INPUT2
(LINE/MIC/MIC+48V) (page 44)**

6. Fixation de la poignée (page 24)

7. Connecteur du module USB LAN sans fil

8. Indicateur d'enregistrement (page 100)

Clignote lorsque la capacité restante de la batterie ou du support est faible.

9. Crochet pour mètre à ruban

Le crochet pour mètre à ruban se trouve au même niveau que le capteur d'image. Pour mesurer la distance entre le caméscope et le sujet de manière précise, utilisez ce crochet comme point de référence. Vous pouvez fixer l'extrémité d'un mètre à ruban au crochet pour mesurer la distance à partir du sujet.

10. Touche WB SET (réglage de l'équilibre des blancs) (page 44)

11. Goupille de verrouillage de l'objectif (page 23)

12. Touche de déverrouillage de l'objectif (page 23)

13. Griffe pour accessoire

14. Touche d'enregistrement START/STOP de la poignée

La touche d'enregistrement ne peut pas être actionnée lorsque le levier de verrouillage est en position verrouillée.

15. Levier de zoom sur la poignée (page 70)

16. Griffe à interfaces multiples

ni Multi
Interface Shoe

Pour plus de détails sur les accessoires pris en charge par la griffe à interfaces multiples, prenez contact avec votre représentant commercial.

Fixation de la griffe pour accessoire

- 1 Soulevez l'avant de la plaque à ressort de la griffe et poussez la plaque à ressort dans la direction opposée à la flèche gravée sur la plaque.

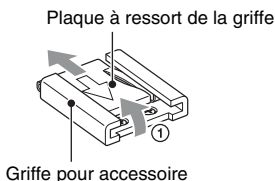

- 2 Positionnez la griffe pour accessoire sur le dispositif de montage de griffe pour accessoire, en alignant les saillies de la griffe sur les points correspondants du dispositif de montage, puis serrez les quatre vis.
- 3 Insérez la plaque à ressort de la griffe dans la direction de la flèche, de manière à ce que la partie en forme de U s'enclenche au fond de la griffe pour accessoire.

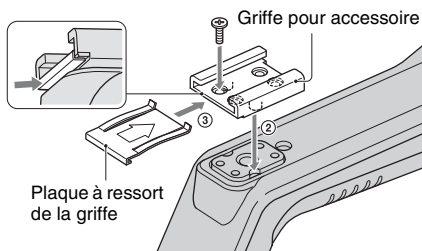

Retrait de la griffe pour accessoire

Retirez la plaque à ressort de la griffe comme indiqué à l'étape 1 de « Fixation de la griffe pour accessoire », desserrez les quatre vis et retirez la griffe pour accessoire.

Fixation de la plaque de protection du module USB LAN sans fil

- 1 Retirez la vis de fixation de la poignée.
- 2 Fixez la plaque de protection, puis serrez la vis.

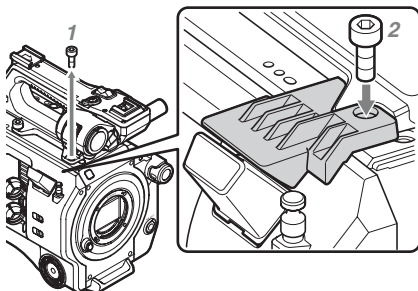

Retrait de la poignée

Dévissez les quatre vis de fixation de la poignée, puis retirez la poignée du caméscope.

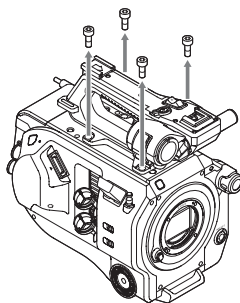

Fixation du capuchon protecteur du connecteur de la poignée (fourni)

Lorsque vous utilisez le caméscope sans la poignée, protégez le connecteur en utilisant le capuchon protecteur fourni.

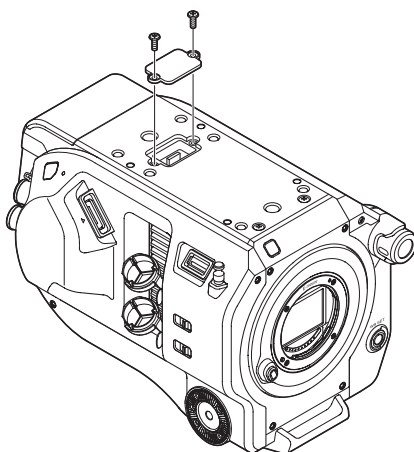

Protection des bornes du connecteur

Fixez le cache sur les connecteurs non utilisés pour protéger les bornes du connecteur.

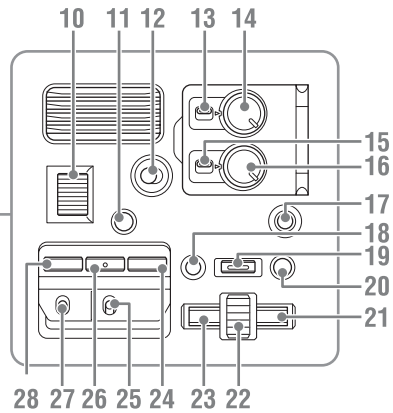
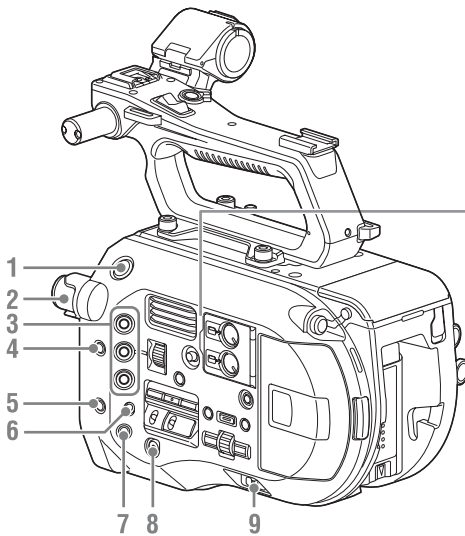

1. Touche START/STOP
2. Molette ND FILTER (page 43)
3. Touches ASSIGN (personnalisables) 1 à 3 (page 46)
4. Touche PUSH AUTO IRIS (page 42)
5. Touche PUSH AUTO FOCUS (page 40)
6. Commutateur FOCUS (page 40)
7. Touche DISPLAY (page 13)
8. Touche FULL AUTO (page 38)
9. Commutateur POWER (page 18)
10. Molette IRIS (page 46)
11. Touche STATUS CHECK (page 15)
12. Commutateur HOLD (page 100)
13. Commutateur CH1 LEVEL CONTROL (page 44)
14. Molette CH1 INPUT LEVEL (page 44)
15. Commutateur CH2 LEVEL CONTROL (page 44)
16. Molette CH2 INPUT LEVEL (page 44)
17. Touche SLOT SELECT (sélection de carte mémoire XQD) (page 30)
18. Touche CANCEL/BACK (page 59)
19. Touche MENU (page 61)
20. Touche THUMBNAIL (page 58)

21. Touche droite

Utilisée pour régler des valeurs numériques et pour déplacer le curseur vers la droite sur les menus et écrans de miniatures.

22. Molette SEL/SET (sélection/réglage)

Tournez la molette pour déplacer le curseur vers le haut/bas pour sélectionner des éléments ou des réglages de menu. Appuyez pour appliquer l'élément sélectionné.

23. Touche gauche

Utilisée pour régler des valeurs numériques et pour déplacer le curseur vers la gauche sur les menus et écrans de miniatures.

24. Touche SHUTTER (page 43)

25. Commutateur WHT BAL (sélection de mémoire d'équilibre des blancs) (page 43)

26. Touche WHT BAL (équilibre des blancs) (page 43)

27. Commutateur GAIN (sélection du gain) (page 42)

28. Touche ISO/Gain (page 42)

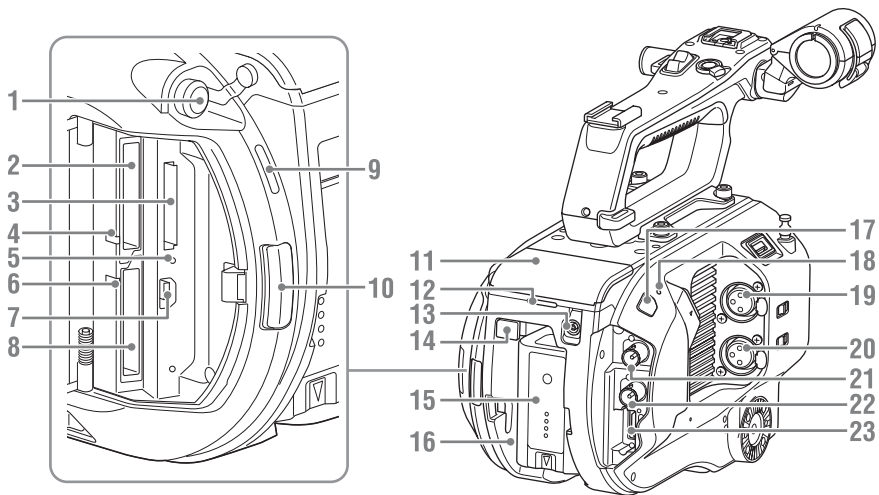

1. Connecteur pour casque (page 41)
2. Logement pour carte mémoire XQD A (page 30)
3. Logement pour carte UTILITY SD (page 31)
4. Indicateur d'accès XQD (A) (page 30)
5. Indicateur d'accès à la carte SD (page 31)
6. Indicateur d'accès XQD (B) (page 30)
7. Connecteur USB
Raccordez à un ordinateur grâce à un câble USB pour accéder au support d'enregistrement dans un logement pour carte mémoire XQD sur le caméscope.
8. Logement pour carte mémoire XQD B (page 30)
9. Haut parleur intégré (page 41)
10. Touche de déverrouillage du cache du support (page 30)
11. Connecteur d'unité d'extension (page 32)
12. Indicateur d'enregistrement arrière (page 38)
13. Connecteur DC IN (page 19)
14. Touche BATT RELEASE (éjection batterie) (page 18)
15. Batterie (page 18)
16. Fixation du pack batterie (page 18)

17. Capteur de réception de la télécommande à infrarouge (page 35)
18. Microphone interne (page 44)
Microphone de narration pour l'enregistrement du son d'ambiance.
19. Connecteur INPUT1 (entrée audio 1) (page 44)
20. Connecteur INPUT2 (entrée audio 2) (page 44)
21. Connecteur SDI OUT 1 (page 105)
22. Connecteur SDI OUT 2 (page 105)
23. Connecteur HDMI OUT (page 105)

Dessous

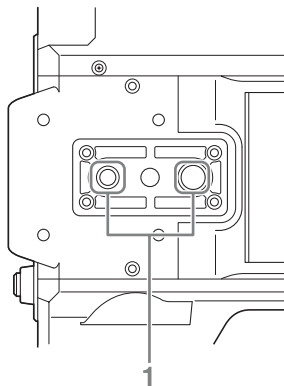

1. Orifice de vis pour trépied (1/4 de pouce, 3/8 de pouce)

Compatible avec les vis 1/4-20UNC et les vis 3/8-16UNC.

Attachez à un trépied (en option, vis de 5,5 mm ou moins).

Visueur

Pour plus de détails sur la fixation du viseur (fourni) et de l'oculaire, voir page 21.

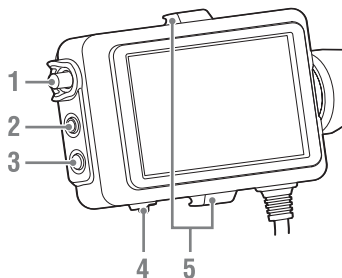

1. Bouton CONTRAST
2. Touche PEAKING
3. Touche ZEBRA
4. Commutateur MIRROR
5. Crochets de fixation de l'oculaire

Oculaire

Pour plus de détails sur la fixation de l'oculaire (fourni), voir page 22.

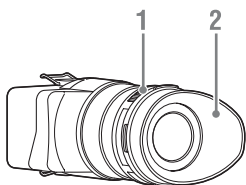

1. Bouton d'ajustement de dioptrie
2. Œilleton

Objectif (PXW-FS7K uniquement)

Pour plus de détails, reportez-vous au mode d'emploi de l'objectif.

Télécommande de poignée

Pour plus de détails sur la fixation de la télécommande à poignée (fournie), voir page 24.

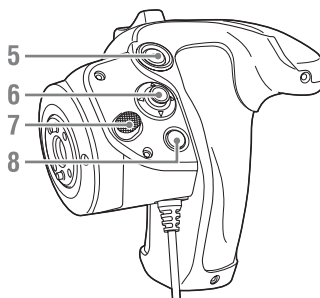
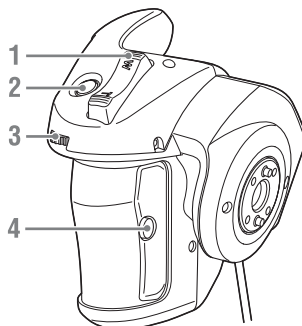

1. Levier de zoom
2. Touche ASSIGN (personnalisable) 4
3. Molette personnalisable
4. Touche ASSIGN (personnalisable) 6
5. Touche d'enregistrement START/STOP
6. Sélecteur multiple
7. Touche de rotation de la poignée
8. Touche ASSIGN (personnalisable) 5

Télécommande infrarouge

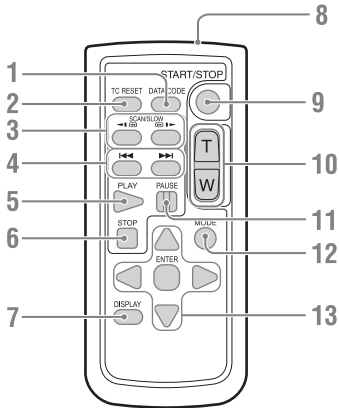

1. Touche DATA CODE
Pas utilisée sur cette version.
2. Touche TC RESET
3. Touche SCAN/SLOW
4. Touche ◀◀/▶▶ (PREV/NEXT)
5. Touche PLAY
6. Touche STOP
7. Touche DISPLAY
8. Emetteur de télécommande
9. Touche START/STOP
10. Levier de zoom
11. Touche PAUSE
12. Touche MODE
Pas utilisée sur cette version.
13. Touche ◀/▶/▲/▼/ENTER

Unité d'extension (optionnelle)

Pour plus de détails sur la fixation d'une unité d'extension (optionnelle), voir page 32.

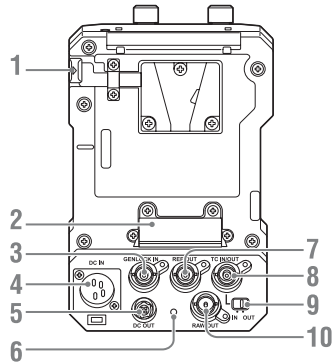

1. Touche BATT RELEASE
2. Connecteur de batterie
3. Connecteur GENLOCK IN
4. Connecteur DC IN
5. Connecteur DC OUT
6. Indicateur d'enregistrement
7. Connecteur REF OUT
8. Connecteur TC IN/OUT
9. Commutateur TC IN/OUT
10. Connecteur RAW OUT

Affichage de l'écran

Ecran du viseur

Pendant la prise de vue (enregistrement/veille) et la lecture, l'état du caméscope et ses réglages sont superposés sur l'image affichée dans le viseur.

Vous pouvez afficher/masquer ces informations en utilisant la touche DISPLAY.

Vous pouvez également choisir d'afficher/masquer chaque élément de manière indépendante (page 85).

L'image au rapport d'aspect de 17:9 capturée par le capteur d'image est affichée sur le viseur. En formats d'enregistrement 16:9, les parties sombres sur les bords gauche et droit ne sont pas enregistrées.

Informations affichées sur l'écran pendant la prise de vue

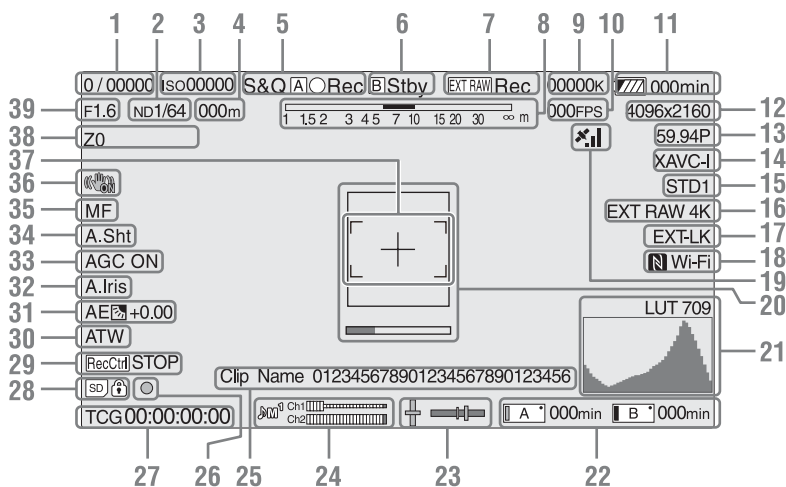

1. Indicateur du mode/de la vitesse d'obturation (page 43)

2. Indicateur de filtre ND (page 43)

3. Indicateur de gain (page 42)

Affiché comme une valeur IE lorsque Base Setting (page 96) > Shooting Mode dans le menu System est réglé sur « Cine EI ».

4. Indicateur de position de mise au point

Affiche la position de mise au point (si un objectif prenant en charge l'affichage du réglage de mise au point est fixé).

5. Indicateurs de mode d'enregistrement, d'icône de logement A/B et d'état

[A]/[B] ● Rec	Enregistrement
[A]/[B] Stby	Veille
S&Q [A]/[B] ● Rec	Enregistrement en mode ralenti et accéléré ou mode de fréquence d'images élevée
S&Q [A]/[B] Stby	Veille en mode ralenti et accéléré ou mode de fréquence d'images élevée
Int [A] ● Rec	Enregistrement en mode Interval Rec

Int A /●Stby	Mise en attente de chargement d'image en mode Interval Rec
Int A / B Stby	Mise en attente d'enregistrement en mode Interval Rec
A / B ●	Enregistrement en mode de cache d'image
A / B ●Cache	Veille en mode de cache d'image

6. Indicateurs d'icône et d'état de logement B

B ●Rec	Enregistrement
B Stby	Veille

7. Indicateur d'enregistrement RAW externe (page 53)

8. Indicateur de profondeur de champ

9. Indicateur de température de couleur (page 43)

10. Indicateur de fréquence d'images de S&Q Motion (page 90)/Affichage d'intervalle d'enregistrement en mode Interval Rec (page 48)

11. Indicateur de capacité restante de la batterie/de tension DC IN (page 19)

12. Indicateur de format d'enregistrement (taille d'image) (page 26, 97)

Affiche la taille d'image pour l'enregistrement sur des cartes mémoire XQD.

Le mode de numérisation de capteur d'image (F : 2K Full, C : 2K Center) s'affiche à gauche de la taille d'image. Seul le mode de numérisation s'affiche si Codec est réglé sur « RAW » (2KF : 2K Full, 2KC : 2K Center).

13. Indicateur de format d'enregistrement (fréquence d'images et méthode de balayage)

14. Indicateur de format d'enregistrement (codec) (page 42)

Affiche le nom du format pour l'enregistrement sur des cartes mémoire XQD.

15. Indicateur de gamma/moniteur LUT (page 74, 83)

Affiche le réglage de gamma. Lorsque Shooting Mode (page 96) est réglé sur « Cine EI » cela affiche le réglage de gamma ou moniteur LUT pour l'enregistrement de vidéo sur des cartes mémoire XQD.

16. Indicateur de format de sortie externe (page 82)

17. Indicateur de verrouillage externe du code temporel

Affiche « EXT-LK » en cas de verrouillage sur le code temporel d'un dispositif externe.

18. Indicateur d'état de connexion Wi-Fi (page 55)

S'affiche lorsque la fonction Wi-Fi est réglée sur « Enable ». Lorsque l'IFU-WLM3 n'est pas installé sur le caméscope, **N** n'est pas affiché.

19. Indicateur d'état du GPS (page 52)

Affiche l'état du GPS.

20. Indicateur d'aide à la mise au point (page 41)

Affiche un cadre de détection (repère de zone de mise au point) indiquant la zone de détection de mise au point, et une barre de niveau (indicateur d'aide à la mise au point) indiquant le degré de mise au point dans cette zone.

21. Moniteur de signal vidéo (page 52)

Affiche une forme d'onde, un vecteurscope ou un histogramme.

Lorsque Shooting Mode (page 96) est réglé sur Cine EI, les informations du moniteur LUT pour l'écran sont aussi affichées (page 52).

22. Indicateur d'état du support du logement A/B/ de la capacité restante (page 31)

Enregistrement sur le support lorsque le côté gauche de l'icône est orange.

Lecture du support lorsque l'indicateur vert en haut à droite de l'icône est allumé.

23. Indicateur de niveau à bulle

Affiche le niveau horizontal et la pente d'avant en arrière en incréments de $\pm 1^\circ$ à $\pm 20^\circ$.

24. Vumètre audio

CH3 et CH4 peuvent être contrôlés sur l'écran d'état.

25. Indicateur de nom de plan (page 58)

26. Indicateur de mise au point

27. Affichage des données temporelles (page 46)

28. Indicateur de carte SD

29. Indicateur d'état de commande de sortie SDI (page 105)

30. Indicateur de mode d'équilibre des blancs (page 43)

W:P	Mode prédéfini
W:A	Mode mémoire A
W:B	Mode mémoire B

31. **Indicateur de mode AE** (page 42)
32. **Indicateur de diaphragme automatique** (page 42)
33. **Indicateur AGC** (page 42)
34. **Indicateur d'obturateur automatique** (page 43)
35. **Indicateur de mode de mise au point**
36. **Indicateur de mode de stabilisation d'image**
37. **Indicateur de zone de mise au point**
Affiche la zone de mise au point pour la mise au point automatique.

Lorsque Push Auto Focus est disponible

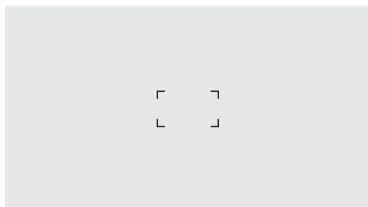

Pendant la mise au point automatique

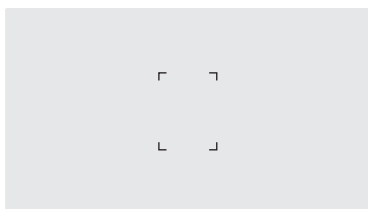

Non affiché lorsque Focus Area (page 68) est réglé sur Wide.

38. **Indicateur de position de zoom**
Affiche la position du zoom dans une plage de 0 (grand angle) à 99 (téléobjectif) (si un objectif prenant en charge l'affichage du réglage de zoom est fixé).
Peut également s'afficher comme graphique en barres (page 87).
39. **Indicateur de position du diaphragme**
Affiche la position du diaphragme (si un objectif prenant en charge l'affichage du réglage du diaphragme est fixé).

Informations affichées sur l'écran pendant la lecture

Les informations suivantes sont superposées sur l'image de lecture.

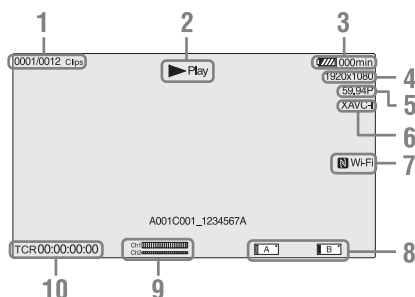

1. **Numéro de plan/Nombre total de plans**
2. **Mode de lecture**
3. **Indicateur de capacité restante de la batterie**
4. **Indicateur de format de lecture (taille d'image)**
5. **Indicateur de format de lecture (fréquence d'images)**
6. **Indicateur de format de lecture (codec)**
7. **Indicateur d'état de connexion Wi-Fi** (page 55)

S'affiche lorsque la fonction Wi-Fi est réglée sur « Enable ». Lorsque l'IFU-WLM3 n'est pas installé sur le caméscope,  n'est pas affiché.

8. Indicateur de support

9. **Indicateur de niveau audio**
Affiche le niveau audio pendant l'enregistrement.

10. **Affichage des données temporelles**
Lorsque Display On/Off > Timecode dans le menu VF est réglé sur « On », les données temporelles sont affichées lorsque la touche DISPLAY est pressée.

Ecran d'état

Pour afficher l'écran d'état :

- Appuyez sur la touche STATUS CHECK.

Pour basculer vers l'écran d'état :

- Tournez la molette SEL/SET.
- Déplacez le sélecteur multiple vers le haut ou vers le bas.

Pour masquer l'écran d'état :

- Appuyez sur la touche STATUS CHECK.

Écran d'état de la caméra

Affiche le réglage d'obturateur électronique de la caméra et l'état de l'objectif.

ISO/Gain/EI<H>	Réglage ISO/Gain/EI<H>
ISO/Gain/EI<M>	Réglage ISO/Gain/EI<M>
ISO/Gain/EI<L>	Réglage ISO/Gain/EI<L>
Shutter	Réglage d'obturation (Speed/ Angle/ECS/Off)
Iris	Valeur F-stop obtenue à partir de l'objectif
Zebra1	Réglage Zebra1 On/Off et niveau
Zebra2	Réglage Zebra2 On/Off et niveau
Gamma	Réglage de sélection de gamma
White	Réglages et mode d'équilibre des blancs
Focal Length	Valeur de longueur focale obtenue à partir de l'objectif
AE Level	Réglage du niveau AE
AE Speed	Réglage de la vitesse de commande AE
AGC Limit	Réglage de gain maximum de la fonction AGC
A.SHT Limit	Vitesse d'obturation la plus élevée de la fonction d'obturateur automatique
AE Mode	Réglage du mode AE (Backlight/ Standard/Spotlight)

Écran d'état audio

Affiche le réglage d'entrée, le réglage de vumètre audio et de réduction anti-vent pour chaque canal.

CH1 level meter	Vumètre audio du canal 1
CH1 Source	Source d'entrée du canal 1
CH1 Ref./Sens.	Niveau de référence d'entrée du canal 1
CH1 Wind Filter	Réglage du filtre de réduction anti- vent du microphone du canal 1
CH2 level meter	Vumètre audio du canal 2
CH2 Source	Source d'entrée du canal 2
CH2 Ref./Sens.	Niveau de référence d'entrée du canal 2
CH2 Wind Filter	Réglage du filtre de réduction anti- vent du microphone du canal 2
CH3 level meter	Vumètre audio du canal 3
CH3 Source	Source d'entrée du canal 3
CH3 Wind Filter	Réglage du filtre de réduction anti- vent du microphone du canal 3
CH4 level meter	Vumètre audio du canal 4
CH4 Source	Source d'entrée du canal 4
CH4 Wind Filter	Réglage du filtre de réduction anti- vent du microphone du canal 4

Audio Input Level	Réglage du niveau d'entrée audio
Monitor CH	Réglage de canal de contrôle
HDMI Output CH	Réglage de combinaison de canal audio de sortie HDMI
Headphone Out	Réglage du type de sortie casque

Écran d'état du système

Affiche les réglages de signal vidéo.

Country	Réglage de région NTSC ou PAL
Rec Format	Format pour l'enregistrement sur des cartes mémoire XQD
Picture Size	Format d'image pour l'enregistrement sur des cartes mémoire XQD
Frame Rate	Fréquence d'images pour l'enregistrement sur des cartes mémoire XQD
Rec Function	Réglages et format d'enregistrement spécial activé
Simul Rec	Etat de Simul Rec On/Off
Picture Cache Rec	Etat de Picture Cache Rec On/Off
Video Light Set	Indicateur d'allumage/extinction de la lampe vidéo HVL-LBPC
Imager Scan	Mode de numérisation du capteur d'image

Écran d'état de sortie vidéo

Affiche les réglages de sortie SDI, HDMI et vidéo.

SDI1	Taille d'image de sortie Espace de couleurs Sortie d'affichage d'écran Gamma
SDI2	Taille d'image de sortie Espace de couleurs Sortie d'affichage d'écran Gamma
HDMI	Taille d'image de sortie Espace de couleurs Sortie d'affichage d'écran Gamma
REF	Taille d'image de sortie
RAW	Taille d'image de sortie

Écran d'état de touche attribuable

Affiche les fonctions attribuées à chacune des touches attribuables.

1	Fonction attribuée à la touche ASSIGN 1
2	Fonction attribuée à la touche ASSIGN 2
3	Fonction attribuée à la touche ASSIGN 3
4	Fonction attribuée à la touche ASSIGN 4

5	Fonction attribuée à la touche ASSIGN 5
6	Fonction attribuée à la touche ASSIGN 6
IRIS Dial	Fonction attribuée à la molette IRIS
Assignable Dial	Fonction attribuée à la molette personnalisable

Écran d'état de la batterie

Affiche des informations à propos de la batterie et de la source DC IN.

Detected Battery	Type de batterie
Remaining	Capacité restante (%)
Charge Count	Nombre de charges
Capacity	Capacité restante (Ah)
Voltage	Tension (V)
Manufacture Date	Date de fabrication de la batterie
Video Light Remaining	Affiche la capacité restante de la batterie de la lampe vidéo.
Power Source	Source d'alimentation
Supplied Voltage	Tension de la source d'alimentation

Écran d'état du support

Affiche la capacité restante et la durée d'enregistrement restante du support d'enregistrement (cartes mémoire XQD A et B).

Informations du support A	Affiche l'icône de support lorsque le support d'enregistrement est inséré dans le logement A.
Protection du support A	Affiche l'icône de verrou lorsque le support d'enregistrement inséré dans le logement A est protégé (verrouillé).

Remarque

Les cartes mémoire XQD ne peuvent pas être protégées lors de l'utilisation du caméscope.

Mesure de la capacité restante du support A	Affiche la capacité restante du support d'enregistrement inséré dans le logement A, exprimée en pourcentage sur un graphique en barres.
Durée d'enregistrement restante du support A	Affiche une estimation de la durée d'enregistrement restante sur le support d'enregistrement inséré dans le logement A, en minutes et sous les conditions d'enregistrement actuelles.
Informations du support B	Affiche l'icône de support lorsque le support d'enregistrement est inséré dans le logement B.

Protection du support B	Affiche l'icône de verrou lorsque le support d'enregistrement inséré dans le logement B est protégé (verrouillé).
-------------------------	---

Remarque

Les cartes mémoire XQD ne peuvent pas être protégées lors de l'utilisation du caméscope.

Mesure de la capacité restante du support B	Affiche la capacité restante du support d'enregistrement inséré dans le logement B, exprimée en pourcentage sur un graphique en barres.
Durée d'enregistrement restante du support B	Affiche une estimation de la durée d'enregistrement restante sur le support d'enregistrement inséré dans le logement B, en minutes et sous les conditions d'enregistrement actuelles.
Informations de la carte SD	Affiche l'icône de support lorsque le support est inséré dans le logement de carte UTILITY SD.
Protection de carte SD	Affiche l'icône de verrou lorsque le support inséré dans le logement de carte UTILITY SD est protégé (verrouillé).
Mesure de la capacité restante de la carte SD	Affiche la capacité restante du support inséré dans le logement de carte UTILITY SD, exprimé en pourcentage sur un graphique en barres.
Capacité restante de la carte SD	Affiche la capacité restante du support inséré dans le logement de carte UTILITY SD, exprimée en Go.
Durée de vie de la carte SD	Affiche l'autonomie du support dans le logement de carte UTILITY SD, exprimée en pourcentage.

Écran de réglages de la touche Rec

Affiche les réglages des touches d'enregistrement START/STOP sur le caméscope et sur la poignée (page 39).

Rec Button	Affiche les logements pour enregistrement commandés par la touche d'enregistrement START/STOP.
Handle Rec Button	Affiche les logements pour enregistrement commandés par la touche d'enregistrement START/STOP sur la poignée.

Vous pouvez utiliser un pack batterie ou une alimentation CA à partir d'un adaptateur CA. Pour des raisons de sécurité, utilisez uniquement les packs batterie et les adaptateurs CA Sony énumérés ci-dessous.

Pack batterie au lithium-ion

BP-U30 (fournis)

BP-U60

BP-U60T

BP-U90

Adaptateurs CA/Chargeurs

BC-U1A (fournis)

BC-U2A

Danger

Ne rangez pas les packs batteries dans des endroits exposés aux rayons directs du soleil, aux flammes ou à des températures élevées.

Remarques

- En cas d'alimentation à partir d'une prise électrique, utilisez l'adaptateur CA fourni.
- Réglez toujours le commutateur POWER sur la position Off avant de retirer ou d'installer un pack batterie ou un adaptateur CA. Si le caméscope est retiré ou installé avec le commutateur POWER en position On, il est possible, dans certains cas, qu'il ne puisse pas démarrer.

Si le caméscope ne peut pas être démarré, réglez le commutateur POWER sur la position Off et enlevez le pack batterie ou l'adaptateur CA de manière temporaire, puis attendez environ 30 secondes avant de les installer à nouveau. (Si l'adaptateur CA est retiré ou installé pendant que le caméscope fonctionne sur le pack batterie, ou vice versa, il peut être retiré ou installé sans problème avec le commutateur POWER en position On.)

Utilisation d'un pack batterie

Pour raccorder un pack batterie, branchez le pack batterie dans la prise (page 10), en l'enfonçant le plus loin possible, puis abaissez-le pour le verrouiller en place.

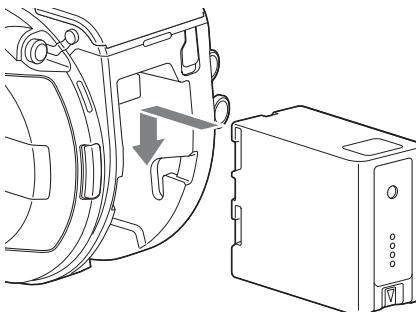

Pour enlever un pack batterie, maintenez la touche BATT RELEASE (page 10) enfoncée, faites glisser le pack batterie vers le haut et retirez-le de sa fixation.

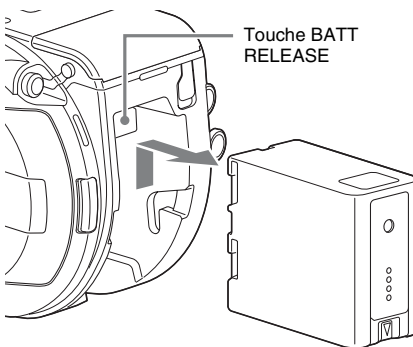

Remarques

- Avant de raccorder un pack batterie, chargez la batterie en utilisant l'adaptateur CA/chargeur BC-U1A ou BC-U2A dédié.
- Le fait de recharger une batterie immédiatement après son utilisation, alors qu'elle est encore chaude, peut empêcher le chargement total de la batterie.

Vérification de la capacité restante

En cas de prise de vue/lecture à l'aide d'un pack batterie, la capacité restante de la batterie est affichée dans le viseur (*page 13*).

Icône	Capacité restante
	91 % à 100 %
	71 % à 90 %
	51 % à 70 %
	31 % à 50 %
	11 % à 30 %
	0 % à 10 %

Le caméscope indique la capacité restante en calculant l'autonomie du pack batterie si l'appareil continue de fonctionner selon son niveau de consommation électrique actuel.

Lors de l'utilisation d'une unité d'extension

Lors de l'utilisation de l'unité d'extension XDCA-FS7, la tension de batterie ou la capacité restante de la batterie est affichée, en fonction de la batterie utilisée.

Remarque

Le pack batterie du caméscope ne peut pas être utilisé quand une unité XDCA-FS7 est fixée au caméscope. Vous devez raccorder un pack batterie au XDCA-FS7 ou brancher l'appareil sur une source d'alimentation externe.

Si le niveau de charge du pack batterie devient faible

Si le niveau de charge restant de la batterie tombe au-dessous d'un certain niveau au cours du fonctionnement (état Low BATT), un message de batterie faible s'affiche, l'indicateur d'enregistrement commence à clignoter et un signal sonore vous avertit.

Si la charge restante de la batterie tombe au-dessous du niveau auquel le fonctionnement ne peut pas continuer (état BATT Empty), un message de batterie vide s'affiche.

Remplacez pack par un pack batterie chargé.

Modification des niveaux d'avertissement

Par défaut, le niveau Low BATT est réglé sur 10 % de la charge de batterie complète et le niveau BATT Empty est réglé sur 3 %. Vous pouvez changer les réglages de niveau d'avertissement en utilisant Camera Battery Alarm (*page 102*) dans le menu System.

Utilisation de l'alimentation CA

Le raccordement du caméscope à une prise électrique vous permet de l'utiliser sans avoir à vous inquiéter de recharger le pack batterie.

Exemple de connexion : raccordement du BC-U1A

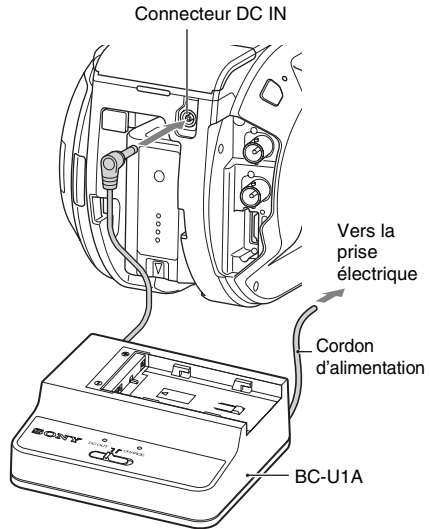

Connectez l'adaptateur CA au connecteur DC IN du caméscope et branchez le cordon d'alimentation (fourni) sur la prise électrique. Réglez le commutateur de sélection de mode du BC-U1A sur la position DC OUT.

Si la tension de sortie de l'adaptateur CA devient faible

Si la tension de sortie de l'adaptateur CA tombe au-dessous d'un certain niveau au cours du fonctionnement (état DC Low Voltage1), un message vous informant que la tension de sortie de l'adaptateur CA a chuté s'affiche, l'indicateur d'enregistrement commence à clignoter et un signal sonore est émis.

Si la tension de sortie de l'adaptateur CA tombe au-dessous du niveau auquel le fonctionnement ne peut pas continuer (état DC Low Voltage2), un message vous informant que la tension de sortie de l'adaptateur CA est trop faible s'affiche.

Si cela se produit, l'adaptateur CA peut être défectueux. Vérifiez l'adaptateur CA, le cas échéant.

Modification des niveaux d'avertissement

Le niveau DC Low Voltage1 est réglé sur 11,5 V et le niveau DC Low Voltage2 est réglé sur 11,0 V par défaut. Vous pouvez changer les réglages de niveau d'avertissement en utilisant Camera DC IN Alarm (page 102) dans le menu System.

Adaptateurs CA

- Ne connectez pas et n'utilisez pas un adaptateur CA dans un espace confiné, comme par exemple entre un mur et des meubles.
- Connectez l'adaptateur CA à la prise électrique la plus proche. Si un problème se produit lors du fonctionnement, débranchez immédiatement le cordon d'alimentation de la prise.
- Ne court-circuitez pas les pièces métalliques de la fiche de l'adaptateur CA. Cela entraînerait un dysfonctionnement.
- La batterie ne peut pas être chargée lorsqu'elle est fixée au caméscope, même si l'adaptateur CA est branché.

Fixation de dispositifs

Fixation du support de microphone

Remarques

- Le support de microphone est fixé dès l'envoi depuis l'usine.
- Fixez/retirez le support de microphone lorsque le caméscope est hors tension.
- Fixez/retirez le support de microphone avec le capuchon de monture fixé afin de ne pas endommager le capteur d'image.

1 Insérez le support de microphone dans la poignée.

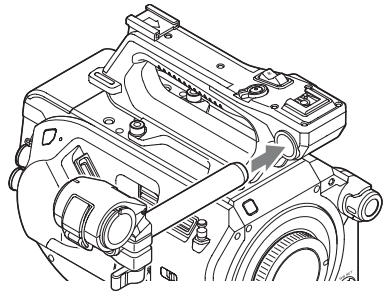

2 Insérez la pièce d'arrêt dans la cavité, puis serrez la vis pour fixer le support.

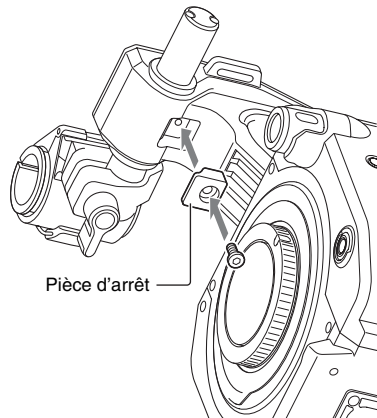

Retrait du support de microphone

Retirez la pièce d'arrêt, puis utilisez la procédure inverse de celle utilisée pour fixer le support de microphone.

Fixation du viseur

Remarque

Fixez/retirez le viseur lorsque le caméscope est hors tension.

- 1 Détachez l'attache du viseur et insérez le viseur dans la saillie sur l'avant de la poignée.**

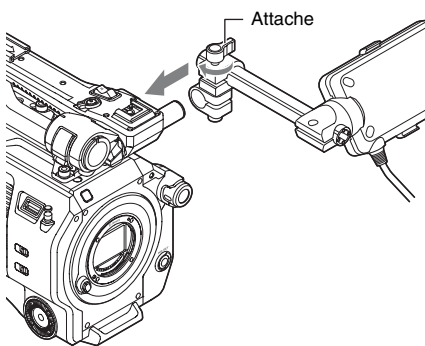

- 2 Ajustez le positionnement gauche/droit du viseur, serrez l'attache, puis connectez le câble du viseur au connecteur de viseur du caméscope.**

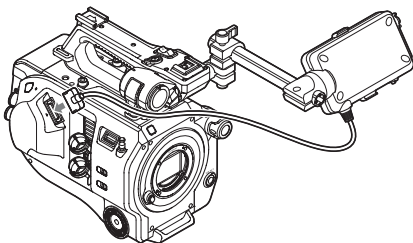

Remarque

Vérifiez que le viseur est bien fixé. Le viseur peut tomber pendant la prise de vue si l'attache est desserrée.

Ajustement de l'angle du viseur

Inclinez le viseur vers le haut/bas pour ajuster l'angle du viseur.

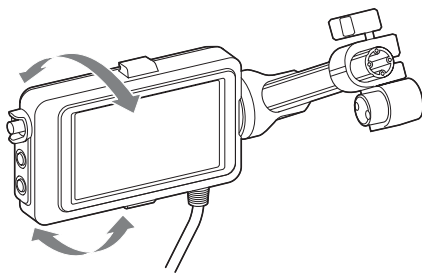

Vous pouvez ajuster l'angle de sorte que le viseur fasse face au sujet. Le fait de régler le commutateur MIRROR (page 50) sur le B/T inverse les côtés gauche et droit de l'image sur l'écran LCD, mais l'image est enregistrée dans l'orientation correcte.

Ajustement du contraste du viseur

Tournez le bouton CONTRAST pour ajuster le contraste.

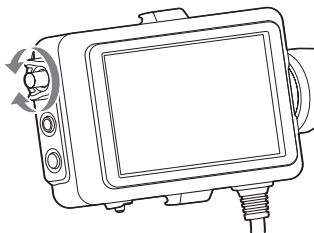

Vous pouvez ajuster la luminosité dans le viseur à l'aide de VF Setting > Brightness (page 85) dans le menu VF.

Retrait du viseur

Détachez l'attache du viseur et utilisez la procédure inverse de celle utilisée pour la fixation du viseur.

Fixation de l'oculaire

Remarque

Fixez/retirez le viseur lorsque le caméscope est hors tension.

- 1 Fixez les attaches métalliques de l'oculaire aux crochets de fixation de l'oculaire sur le viseur.

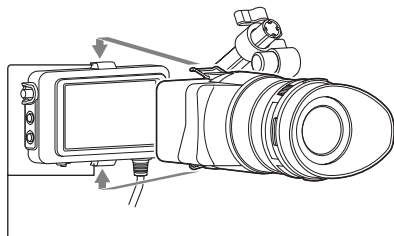

Crochets de fixation de l'oculaire

- 2 Appuyez sur la plaque de verrouillage situé sous l'oculaire dans la direction de la flèche pour verrouiller l'oculaire.

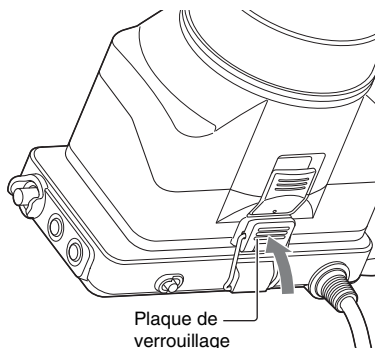

Plaque de verrouillage

Ouverture de l'oculaire

Appuyez sur le bouton indiqué par la flèche.

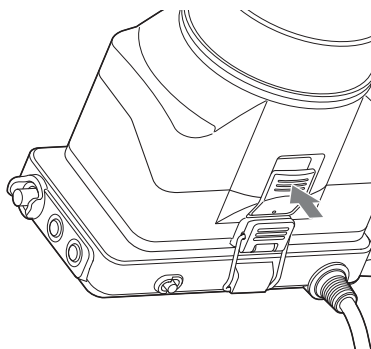

Ouvrez l'oculaire vers le haut après avoir déverrouillé la pièce. Le viseur est directement visible lorsque l'oculaire est ouvert.

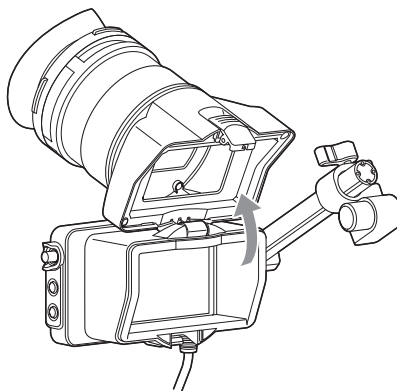

Retrait du viseur

Retirez le verrou de l'oculaire puis retirez l'oculaire du viseur.

Fixation d'un objectif

Objectifs recommandés

SELP28135G
SEL1635Z
SELP18200

Pour de plus amples informations concernant les objectifs pouvant être utilisés avec le caméscope, contactez votre technicien Sony.

Danger

Ne laissez pas l'objectif orienté en plein soleil. Les rayons directs du soleil peuvent entrer par l'objectif, se concentrer dans le caméscope et provoquer un incendie.

Remarques

- Fixez/retirez l'objectif lorsque le caméscope est hors tension.
- Un objectif est un composant de précision. Ne placez pas l'objectif sur une surface avec le côté de la monture d'objectif tourné vers le bas. Fixez le capuchon de la monture d'objectif fourni.

Fixation à un trépied

Utilisez les orifices de vis du trépied sur le caméscope lorsque vous fixez un trépied. Utiliser la monture pour trépied sur l'objectif pourrait provoquer des dommages.

Fixation d'un objectif à monture E

- 1 Retirez le capuchon de l'objectif et le couvercle du caméscope et de l'objectif.

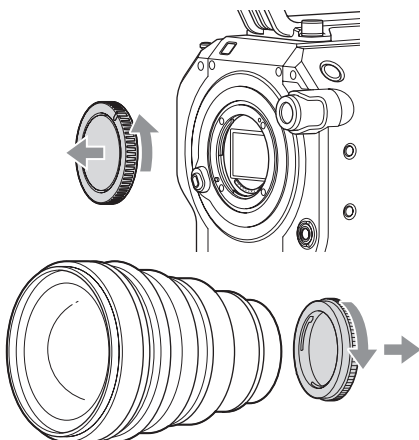

- 2 Alignez le repère de monture d'objectif (blanc) avec le caméscope, insérez prudemment l'objectif, puis tournez l'objectif dans le sens des aiguilles d'une montre.

L'objectif émet un clic lorsqu'il se verrouille en position.

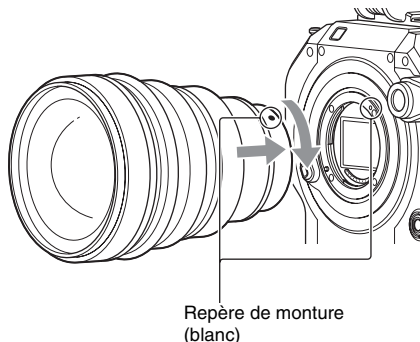

Fixation d'un objectif à monture A

Pour utiliser un objectif à monture A, fixez un adaptateur de monture d'objectif (optionnel), puis fixez l'objectif à monture A.

Remarques

- Lors de l'utilisation d'un objectif à monture A, Iris est réglé sur Manual.
- Lorsque la mise au point est réglée sur AF avec un LA-EA2 ou LA-EA4 fixé, Iris est réglé sur F3.5 ou est complètement ouvert.

Retrait d'un objectif

Retirez un objectif en suivant la procédure suivante.

- 1 Maintenez le bouton de déverrouillage d'objectif enfoncé et tournez l'objectif dans le sens inverse des aiguilles d'une montre.
- 2 Tirez l'objectif vers l'avant pour l'extraire.

Remarque

Si aucun autre objectif ne va être fixé dans l'immédiat, placez la monture d'objectif dans la partie creuse du capuchon de monture d'objectif puis tournez-le dans le sens des aiguilles d'une montre.

Réglages de diaphragme pour les objectifs dotés d'un commutateur Auto Iris

- Quand l'objectif Auto Iris est réglé sur AUTO, le diaphragme est automatiquement ajusté et peut également être ajusté manuellement depuis le caméscope.
- Quand l'objectif Auto Iris est réglé sur MANUAL, le diaphragme peut uniquement être ajusté grâce à la bague d'objectif. L'utilisation du diaphragme depuis le caméscope n'a aucun effet.

Réglages de mise au point pour les objectifs avec commutateur de mise au point

- Quand le commutateur de mise au point de l'objectif est réglé sur AF/MF ou AF, la mise au point est automatiquement ajustée et peut également être ajustée manuellement depuis le caméscope.
- Quand le commutateur de mise au point de l'objectif est réglé sur Full MF ou MF, la mise au point peut uniquement être ajustée grâce à la bague d'objectif. L'utilisation de la mise au point depuis le caméscope n'a aucun effet.

Fixation de la télécommande à poignée

Remarque

Fixez/retirez la télécommande à poignée lorsque le caméscope est hors tension.

- 1** Fixez le bras sur la fixation de poignée, puis serrez la vis.

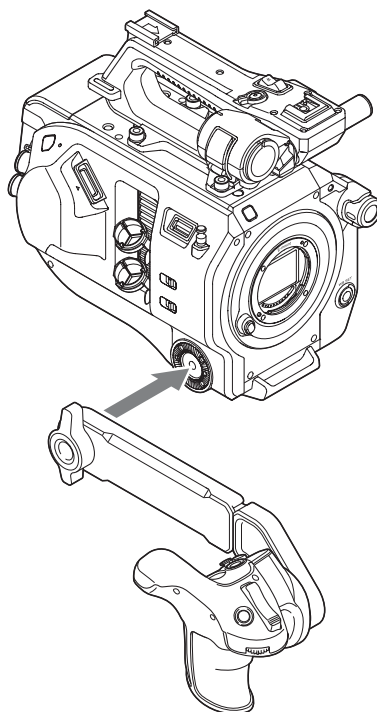

- 2** Branchez le câble de télécommande à poignée sur le connecteur REMOTE du caméscope.

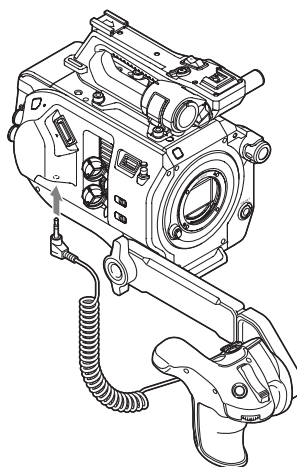

Remarques

- Vérifiez que le bras et la télécommande à poignée sont bien fixés. Ils peuvent tomber pendant la prise de vue si les vis sont desserrées.
- Ne soutenez pas le poids du caméscope en tenant uniquement la télécommande à poignée.

Ajustement de la position de la télécommande à poignée

Ajustez l'angle de bras (①).

Desserrez les deux vis à l'arrière du bras en utilisant une pièce de monnaie ou un objet similaire, ajustez la longueur du bras (②), puis serrez les deux vis.

Appuyez sur la touche de rotation de la poignée (page 11) pour ajuster l'angle de la télécommande à poignée (③).

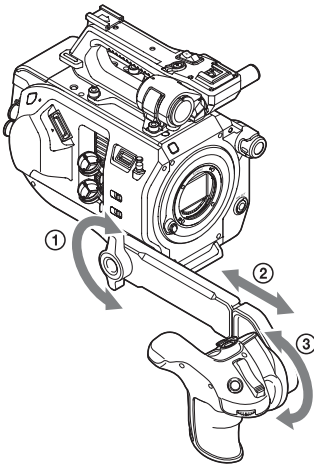

Retrait de la télécommande à poignée

- 1 Débranchez le câble de télécommande à poignée du connecteur REMOTE du caméscope.
- 2 Retirez le bras du caméscope.

Réglage de l'horloge

L'écran de réglages initiaux s'affiche dans le viseur la première fois que le caméscope est mis sous tension ou après le déchargement total de la batterie de secours.

Réglez la date et l'heure de l'horloge interne en utilisant cet écran.

Time Zone

La fonction Time Zone définit le décalage horaire par rapport au temps universel. Changez le réglage si nécessaire.

Réglage de la date et de l'heure

Tournez la molette SEL/SET (page 9) pour sélectionner des éléments et des réglages, puis appuyez sur la molette SEL/SET pour appliquer les réglages et pour lancer le fonctionnement de l'horloge.

Une fois que l'écran de réglages est fermé, vous pouvez changer la date, l'heure et le fuseau horaire à l'aide de Clock Set (page 101) dans le menu System.

Remarques

- Si le réglage d'horloge est perdu pour cause de déchargement complet de la batterie de secours suite à une longue déconnexion de l'alimentation (pas de pack batterie et pas de source d'alimentation DC IN), l'écran de réglages initiaux s'affiche lors de la mise sous tension suivante du caméscope.
- Pendant que l'écran de réglages initiaux est affiché, aucune autre opération n'est possible, sauf la mise hors tension, jusqu'à ce que vous finissiez les réglages sur cet écran.
- Le caméscope possède une batterie rechargeable intégrée afin de stocker la date, l'heure et d'autres réglages, même lorsque le caméscope est éteint. Pour en savoir plus sur la batterie rechargeable intégrée, voir page 109.

Configuration des opérations de base du caméscope

Avant la prise de vue, configurez les opérations de base du caméscope pour les adapter à l'application nécessaire.

Shooting Mode

Vous pouvez commuter le mode de prise de vue, entre le mode « Custom » pour créer une souplesse d'images sur place et le mode « Cine EI » (pour lequel le caméscope fonctionne comme une caméra de film, les métrages étant développés en postproduction).

Vous pouvez sélectionner le mode à l'aide de Base Setting (page 96) > Shooting Mode dans le menu System.

Color Space

Color Space permet de sélectionner la gamme de couleurs de base pour les signaux enregistrés et les signaux de sortie.

Quand le mode de prise de vue est réglé sur Custom, Color Space est réglé sur « Matrix ».

Matrix : sélectionne la gamme de couleurs à l'aide du réglage Matrix, semblable aux caméras vidéo traditionnelles.

Quand le mode de prise de vue est réglé sur le mode Cine EI, Color Space sélectionne la gamme de couleurs de la sortie vidéo avec MLUT réglé sur Off.

S-Gamut/SLog2 : Large gamme de couleurs comparable aux caméras de films.

S-Gamut3.Cine/SLog3 : gamme de couleurs facile à ajuster pour le mode de cinéma numérique (DCIP3).

S-Gamut3/SLog3 : large gamme de couleurs, permettant la compatibilité avec de futures gammes de couleurs standards, optimisée à l'aide de la technologie de correction de la distorsion d'images de Sony.

Vous pouvez sélectionner la gamme de couleurs à l'aide de Base Setting (page 96) > Color Space dans le menu System.

Mode de numérisation de capteur d'image

Vous pouvez régler le mode de numérisation du capteur d'image.

Vous pouvez sélectionner le mode à l'aide de Base Setting (page 96) > Imager Scan Mode dans le menu System.

Normal : Lorsque vous n'utilisez pas le mode de fréquence d'image élevée Slow & Quick Motion, il numérise tout l'angle de vue de la taille Super 35mm.

Lorsque S&Q Motion (page 90) > High Frame Rate Mode dans le menu Recording est réglé sur « Full Scan », il numérise tout l'angle de la vue de la taille Super 35mm et convertit le signal en données 2K. Lorsqu'il est réglé sur « Center Scan », il numérise un angle de vue 2K de la moitié de la taille Super 35mm au centre de l'image.

2K Full : Numérise le plein angle de vue de la taille Super 35mm et convertit le signal en 2K.

2K Center : Numérise un angle de vue 2K de la moitié de la taille Super 35mm au centre de l'image.

Remarque

La résolution de format d'enregistrement est restreinte à 2K ou inférieure lorsque Imager Scan Mode (page 97) est réglé sur 2K Full ou 2K Center.

Utilisation de cartes mémoire XQD

Ce caméscope permet d'effectuer des enregistrements audio et vidéo sur des cartes mémoire XQD (disponibles séparément) insérées dans les logements pour cartes.

A propos des cartes mémoire XQD

Utilisez les cartes mémoire XQD Sony suivantes dans le caméscope.

Pour plus de détails sur le fonctionnement avec des supports provenant d'autres fabricants, reportez-vous aux instructions d'utilisation du support ou consultez les informations du fabricant.

Cartes mémoire XQD de la série S

Cartes mémoire XQD de la série H

Cartes mémoire XQD de la série N

Cartes mémoire XQD de la série M

Cartes mémoire XQD de la série G

L'utilisation de cartes mémoire autres que des cartes mémoire Sony XQD n'est pas garantie.

Pour de plus amples informations concernant l'utilisation des cartes mémoire XQD et les précautions d'utilisation les concernant, reportez-vous au mode d'emploi de la carte mémoire XQD.

Support recommandé

Les conditions de fonctionnement garanti varient en fonction des réglages Rec Format et Recording.

Oui : Fonctionnement pris en charge

Non : Le fonctionnement normal n'est pas garanti

Format			XQD G	XQD N	Interrompu XQD H XQD S (non EB Stream)	
			XQD S (EB Stream)	XQD M		
			32/64/128 GB	32/64/128 ^{*1} GB	16/32/64 GB	
XAVC-I	4096×2160P	–	59.94P	Oui	Non	Non
			50P	Oui	Non	Non
			29.97P	Oui	Non	Non
			25P	Oui	Non	Non
			24P	Oui	Non	Non
			23.98P	Oui	Non	Non
	3840×2160	–	59.94P	Oui	Non	Non
			50P	Oui	Non	Non
			29.97P	Oui	Non	Non
			25P	Oui	Non	Non
			23.98P	Oui	Non	Non
			1920×1080	Mode normal ou S&Q (hors HFR ^{*2})	59.94P	Oui
	59.94i	Oui			Oui	Non
	50P	Oui			Non	Non
	50i	Oui			Oui	Non
	29.97P	Oui			Oui	Non
	25P	Oui			Oui	Non
	S&Q (mode HFR)	23.98P		Oui	Oui	Non
59.94P		Oui		Non	Non	
50P		Oui		Non	Non	
29.97P		Oui		Non	Non	
25P		Oui		Non	Non	
23.98P		Oui		Non	Non	

Format			XQD G XQD S (EB Stream)	XQD N XQD M	Interrompu XQD H XQD S (non EB Stream)	
			32/64/128 GB	32/64/128 ^{*1} GB	16/32/64 GB	
XAVC-L	3840×2160	–	59.94P	Oui	Oui	Non
			50P	Oui	Oui	Non
			29.97P	Oui	Oui	Non
			25P	Oui	Oui	Non
			23.98P	Oui	Oui	Non
	1920×1080	Mode normal ou S&Q (hors HFR)	59.94P	Oui	Oui	Oui
			50P	Oui	Oui	Oui
			59.94i	Oui	Oui	Oui
			50i	Oui	Oui	Oui
			29.97P	Oui	Oui	Oui
			25P	Oui	Oui	Oui
			23.98P	Oui	Oui	Oui
	1920×1080	S&Q (mode HFR)	59.94P	Oui	Oui	Non
			50P	Oui	Oui	Non
			29.97P	Oui	50 Mbps : Non 35 Mbps : Oui	Non
			25P	Oui	Non	Non
			23.98P	Oui	Non	Non
	MPEG HD 422	1920×1080	–	59.94i	Oui	Oui
50i				Oui	Oui	Oui
29.97P				Oui	Oui	Oui
25P				Oui	Oui	Oui
23.98P				Oui	Oui	Oui
1280×720		–	59.94P	Oui	Oui	Oui
			50P	Oui	Oui	Oui
			29.97P	Oui	Oui	Oui
			25P	Oui	Oui	Oui
			23.98P	Oui	Oui	Oui
ProRes 422 HQ	1920×1080	–	59.94i	Oui	Non	Non
			50i	Oui	Non	Non
			29.97P	Oui	Non	Non
			25P	Oui	Non	Non
			23.98P	Oui	Non	Non
ProRes 422	1920×1080	–	59.94i	Oui	Oui	Non
			50i	Oui	Oui	Non
			29.97P	Oui	Oui	Non
			25P	Oui	Oui	Non
			23.98P	Oui	Oui	Non

*1 M-series uniquement

*2 HFR : Fréquence d'images élevée

Insertion d'une carte mémoire XQD

- 1 Appuyez sur la touche de déverrouillage du cache du support (page 10) pour ouvrir le cache du support de la section de logement pour carte.
- 2 Insérez une carte mémoire XQD avec l'étiquette XQD tournée vers la gauche.
L'indicateur d'accès (page 10) est allumé en rouge, puis passe au vert si la carte est utilisable.
- 3 Fermez le cache du support.

Remarques

- La carte mémoire, le logement de carte mémoire et les données d'images sur la carte mémoire peuvent être endommagés si la carte est enfoncée de force dans le logement dans le mauvais sens.
- Lorsque vous enregistrez sur des supports situés dans les logements pour carte XQD A et B, insérez dans ces deux logements des supports recommandés pour être utilisés avec le format devant être enregistré.

Ejection de cartes mémoire XQD

Appuyez sur la touche de déverrouillage du cache du support (page 10) pour ouvrir le cache du support de la section de logement pour carte et appuyez légèrement sur la carte mémoire insérée pour l'éjecter.

Remarques

- Si le caméscope est arrêté ou la carte mémoire enlevée pendant que le système accède à la carte mémoire, l'intégrité des données sur la carte ne peut pas être garantie. Toutes les données enregistrées sur la carte peuvent être supprimées. Assurez-vous toujours que l'indicateur d'accès est allumé en vert ou éteint avant d'arrêter le caméscope ou d'enlever la carte mémoire.
- Si une carte mémoire XQD est retirée immédiatement après l'enregistrement, elle peut être chaude, mais cela n'indique pas un problème.

Passage d'une carte mémoire XQD à l'autre

Quand des cartes mémoire XQD sont chargées dans les logements pour carte A et B, vous pouvez changer la carte utilisée pour enregistrer en appuyant sur la touche SLOT SELECT (page 9). Si une carte devient pleine pendant l'enregistrement, le caméscope passe automatiquement à l'autre carte.

Remarque

La touche SLOT SELECT est désactivée pendant la lecture. Les cartes mémoire ne sont pas commutées même si vous appuyez sur la touche. La touche est activée lorsque l'écran de miniatures (page 58) est affiché.

Formatage (initialisation) de cartes mémoire XQD

Si une carte mémoire XQD non formatée ou une carte mémoire XQD formatée selon une spécification différente est insérée, le message « Media Needs to be Formatted » s'affiche dans le viseur.

Formatez la carte en utilisant la procédure suivante.

Sélectionnez Format Media (page 93) >Media(A) ou Media(B) dans le menu Media, puis sélectionnez Exécute. Lorsqu'un message de confirmation apparaît, sélectionnez « Exécute » de nouveau.

Un message s'affiche pendant le formatage et le voyant d'accès est allumé en rouge.

Une fois le formatage terminé, un message indiquant la fin de l'opération s'affiche. Appuyez sur la molette SEL/SET pour ignorer le message.

En cas d'échec du formatage

Les cartes mémoire XQD protégées et les cartes mémoire non prises en charge par le caméscope ne peuvent pas être formatées.

Un message d'avertissement est affiché. Suivez les instructions pour remplacer la carte par une carte mémoire XQD prise en charge.

Remarque

Le formatage d'une carte mémoire efface toutes les données, y compris les données vidéo et les fichiers de configuration enregistrés.

Vérification de la durée d'enregistrement restante

Lors d'une prise de vue (enregistrement/veille), vous pouvez surveiller la capacité restante de la carte mémoire XQD dans chacun des logements à l'aide des indicateurs de capacité de support des logements A/B dans le viseur (*page 13*).

Le temps d'enregistrement restant est calculé à partir de la capacité restante du support de chaque logement et du format vidéo actuel (débit binaire d'enregistrement) et est affiché en unités de minutes.

Remarque

Un repère  s'affiche si le support est protégé.

Synchronisation de remplacement de carte mémoire XQD

- Quand le temps d'enregistrement total restant sur les deux cartes mémoire devient inférieur à 5 minutes, le message « Media Near Full » s'affiche, l'indicateur d'enregistrement commence à clignoter et un signal sonore (émis à partir du casque) vous avertit. Remplacez les cartes par un support ayant de l'espace libre.
- Si vous continuez d'enregistrer jusqu'à ce que le temps total d'enregistrement restant atteigne 0, le message passe à « Media Full » et l'enregistrement s'arrête.

Remarque

Un maximum de 600 plans environ peut être enregistré sur une carte mémoire XQD.

Si le nombre de plans enregistrés atteint la limite, l'indicateur de temps d'enregistrement restant passe à « 0 » et le message « Media Full » s'affiche.

Utilisation d'une carte UTILITY SD

Vous pouvez sauvegarder les données de configuration de caméra du caméscope sur une carte SD (disponible séparément). Des fichiers de données sauvegardés peuvent être importés à partir de la carte SD.

Cartes SD prises en charge

Cartes mémoire SDHC*

Cartes mémoire SD*

* Désignées collectivement sous le nom de « Cartes SD » dans ce manuel.

Insertion d'une carte SD

- 1 Appuyez sur la touche de déverrouillage du cache du support (*page 10*) pour ouvrir le cache du support de la section de logement pour carte.**
- 2 Insérez la carte mémoire SD avec l'étiquette SD tournée vers la gauche.**
L'indicateur d'accès (*page 10*) est allumé en rouge, puis s'éteint si la carte est utilisable.
- 3 Fermez le cache du support.**

Ejection de la carte SD

Appuyez sur la touche de déverrouillage du cache du support (*page 10*) pour ouvrir le cache du support de la section de logement pour carte et appuyez légèrement sur la carte SD insérée pour l'éjecter.

Remarques

- Si le caméscope est arrêté ou la carte SD enlevée pendant que le système accède à la carte SD, l'intégrité des données sur la carte ne peut pas être garantie. Toutes les données enregistrées sur la carte peuvent être supprimées. Assurez-vous toujours que l'indicateur d'accès est éteint avant d'arrêter le caméscope ou d'enlever la carte SD.
- Prenez des précautions pour éviter que la carte SD ne soit expulsée lors de l'insertion/éjection de la carte.

Formatage (initialisation) de cartes SD

Les cartes SD doivent être formatées lors de leur première utilisation dans le caméscope. Les cartes SD devant être utilisées dans le caméscope doivent être formatées à l'aide de la fonction de formatage du caméscope. Si un message s'affiche quand la carte SD est insérée dans le caméscope, formatez la carte SD.

Sélectionnez Format Media (page 93) >SD Card dans le menu Media, puis sélectionnez Exécute. Lorsqu'un message de confirmation apparaît, sélectionnez « Exécute » de nouveau.

Un message et l'état de progression s'affichent pendant le formatage et l'indicateur d'accès est allumé en rouge.

Une fois le formatage terminé, un message indiquant la fin de l'opération s'affiche. Appuyez sur la molette SEL/SET pour ignorer le message.

Remarque

Le formatage d'une carte SD efface toutes les données sur la carte. La carte ne peut pas être restaurée.

Vérification de la capacité restante

Vous pouvez vérifier la capacité restante sur une carte SD sur l'écran Media Status (page 17).

Remarque

Un repère  s'affiche si la carte SD est protégée.

Pour utiliser une carte SD formatée sur le caméscope dans la fente d'un autre dispositif
Effectuez d'abord une copie de sauvegarde de la carte, puis reformatez la carte dans le dispositif à utiliser.

Utilisation de l'unité XDCA-FS7

Vous pouvez ajouter des fonctions au caméscope, comme une batterie à griffe en V ou un signal de synchronisation externe, en fixant une unité d'extension XDCA-FS7 (optionnelle) au caméscope.

Fixation de l'unité XDCA-FS7

Remarques

- Le pack batterie du caméscope ne peut pas être utilisé quand une unité XDCA-FS7 est fixée au caméscope. Vous devez raccorder un pack batterie au XDCA-FS7 ou brancher l'appareil sur une source d'alimentation externe.
- Fixez/retirez l'unité XDCA-FS7 pendant que le caméscope est hors tension.

- 1 Enlevez le pack batterie (page 18) fixé au caméscope.**
- 2 Enlevez le cache du connecteur de l'unité d'extension.**

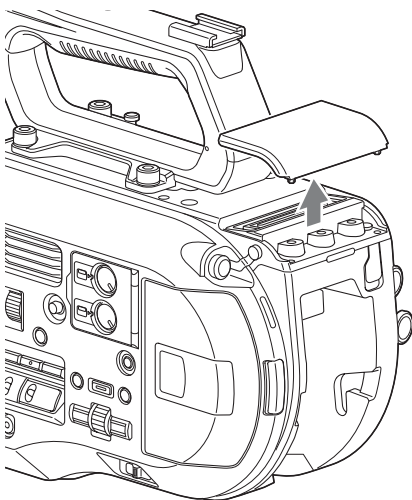

- 3** Alignez les saillies de l'unité XDCA-FS7 avec les cannelures gauche et droite du caméscope et faites-les glisser l'unité entièrement, puis faites glisser l'unité XDCA-FS7 dans la section du connecteur.

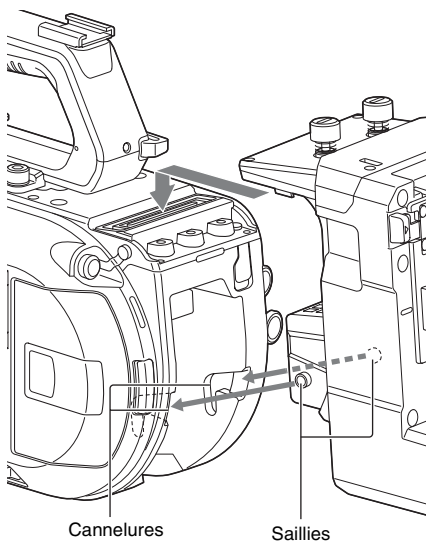

- 4** Serrez les deux vis sur le dessus de l'unité XDCA-FS7 pour la fixer.

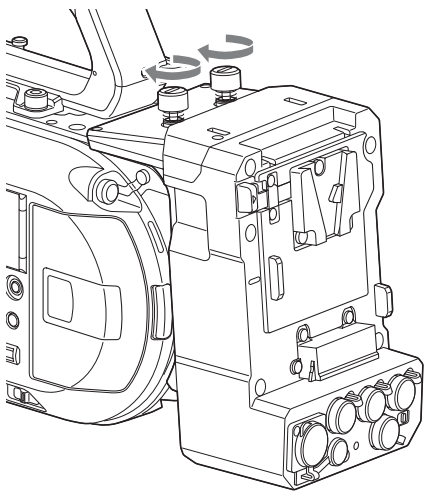

Le cache du connecteur de l'unité d'extension peut être inséré dans la partie supérieure de l'unité d'extension.

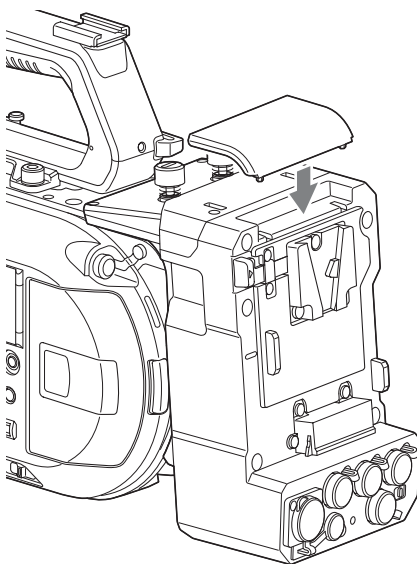

Retrait de l'unité XDCA-FS7

Desserrez les deux vis sur le dessus de l'unité XDCA-FS7 et enlevez l'unité XDCA-FS7 du caméscope.

Fixation du pack batterie

Insérez le pack batterie dans la fixation de pack batterie sur l'unité XDCA-FS7.

Retrait du pack batterie

Retirez le pack batterie de la fixation de pack batterie sur l'unité XDCA-FS7 tout en maintenant la touche BATT RELEASE enfoncée.

Commutation de l'entrée/sortie de code temporel

Vous pouvez commuter l'entrée/sortie de code temporel en utilisant le commutateur TC IN/OUT (page 12).

Pour en savoir plus, voir page 107.

Utilisation de l'unité HXR-IFR5 et AXS-R5

Vous pouvez enregistrer une vidéo au format RAW (page 53) sur un enregistreur RAW AXS-R5 (optionnel) à l'aide d'une unité d'interface HXR-IFR5 (optionnelle) et d'une unité XDCA-FS7 (optionnelle).

Pour plus de détails sur l'installation des unités HXR-IFR5 et AXS-R5, consultez le mode d'emploi de l'unité HXR-IFR5.

Connexion de l'unité HXR-IFR5 au caméscope

- 1 Fixez le XDCA-FS7 au caméscope (page 32).
- 2 Raccordez le connecteur RAW OUT de l'unité XDCA-FS7 au connecteur SDI IN (RAW) de l'unité HXR-IFR5 à l'aide d'un câble SDI.

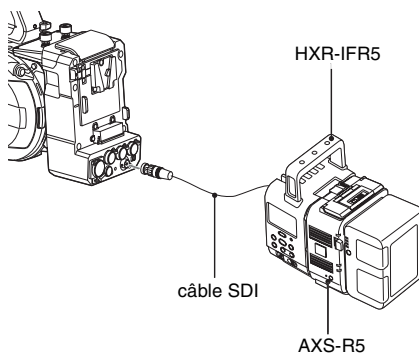

Retrait de l'unité HXR-IFR5

Débranchez le câble SDI du connecteur RAW OUT de l'unité XDCA-FS7.

Utilisation de la télécommande à infrarouge

Lors de la première utilisation

Retirez la feuille isolante du support de batterie lors de la première utilisation de la télécommande à infrarouge fournie.

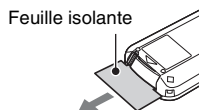

Une batterie lithium-ion CR2025 est installée dans le support de batterie en usine.

Commande du caméscope à l'aide de la télécommande

Pour utiliser la télécommande, commencez par mettre le caméscope sous tension, puis activez la fonction de télécommande.

Utilisez le menu de configuration pour activer/désactiver la fonction de télécommande.

Pour activer à l'aide du menu

Appuyez sur la touche MENU pour faire passer le caméscope au mode menu, puis réglez IR Remote (page 102) dans le menu System sur On.

Remarques

- Dirigez la télécommande vers le capteur du récepteur de la télécommande sur le caméscope.
- Installez le caméscope de sorte que le capteur du récepteur de la télécommande ne soit pas exposé à la lumière directe du soleil ou à la lumière forte d'autres sources. Une lumière forte peut empêcher le bon fonctionnement de la télécommande.
- D'autres platines vidéo peuvent être actionnées par erreur lorsque la télécommande est utilisée pour actionner le caméscope. Dans ce cas, commutez le commutateur de mode de télécommande sur la platine vidéo sur DVD2 ou cachez le capteur du récepteur de la télécommande à l'aide d'un papier noir.

Remplacement de la pile de la télécommande

La télécommande utilise une pile CR2025 standard.

N'utilisez pas d'autres piles que celles du type CR2025.

- 1 Poussez la languette vers l'intérieur et retirez le support de pile en plaçant un ongle dans la cannelure.**
- 2 Insérez une nouvelle pile avec la borne + tournée vers le haut.**
- 3 Insérez le support de pile jusqu'à ce qu'il se mette en place en émettant un déclic.**

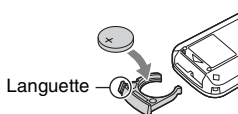

Danger

Ne rangez pas les packs batteries dans des endroits exposés aux rayons directs du soleil, aux flammes ou à des températures élevées.

Remarque

Le remplacement de la pile par une pile non-spécifiée peut entraîner la défaillance de l'appareil. Remplacez toujours la pile par une pile spécifiée. Mettez les piles usagées au rebut conformément aux lois fédérales et locales.

Utilisation de la commande à distance Wi-Fi

Vous pouvez faire fonctionner le caméscope depuis un navigateur Web en raccordant un smartphone, une tablette ou un autre dispositif prenant en charge un navigateur Web au caméscope à l'aide d'une connexion LAN sans fil. Cette fonction est appelée télécommande Wi-Fi.

Cette fonction est utile pour faire fonctionner le caméscope à distance, par exemple, lorsque le caméscope est monté sur une grue.

Pour en savoir plus sur la procédure de configuration de la télécommande Wi-Fi, voir *page 57*.

Écran Wi-Fi Remote (smartphone)

Écran Main

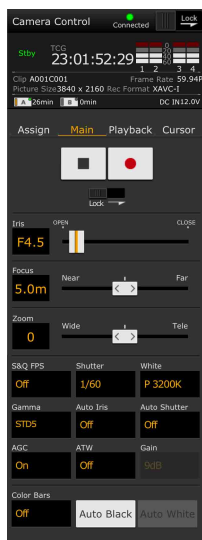

- Réglages S&Q FPS, Shutter, White, Sensitivity/Gain/Exposure Index, Gamma, MLUT, Color Bars, Auto Black, Auto White, Rec Start/Stop, Lock, Iris, Focus, Zoom, Auto Iris, Auto Shutter, AGC, ATW

Écran Playback

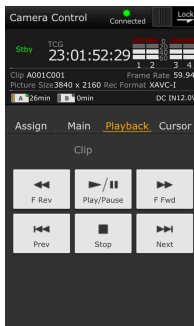

- Etat
- Touches de lecture Play/Pause, Stop, F Fwd, F Rev, Next, Prev

Écran Cursor

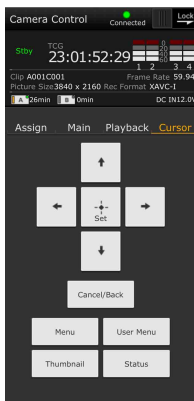

- Etat
- Touches de curseur Up, Down, Left, Right, Set, Cancel/Back, Menu, Status, Thumbnail, User Menu

Écran Assign

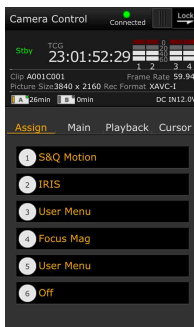

- Etat
- Touches personnalisables Touches personnalisables 1 à 6

Ecran Wi-Fi Remote (tablette)

Ecran Main

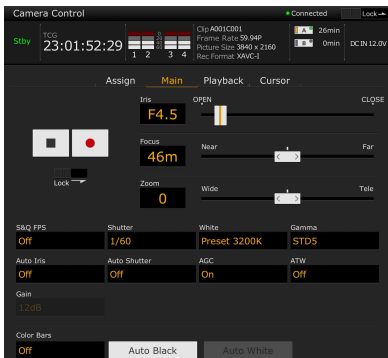

- Réglages
S&Q FPS, Shutter, White, Sensitivity/Gain/Exposure Index, Gamma, MLUT, Color Bars, Auto Black, Auto White, Rec Start/Stop, Lock, Iris, Focus, Zoom, Auto Iris, Auto Shutter, AGC, ATW

Ecran Playback

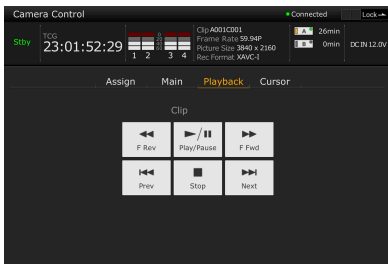

- Etat
- Touche de lecture
Play/Pause, Stop, F Fwd, F Rev, Next, Prev

Ecran Cursor

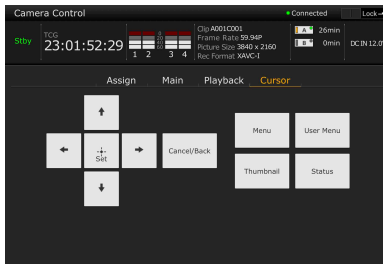

- Etat
- Touches de curseur
Up, Down, Left, Right, Set, Cancel/Back, Menu, Status, Thumbnail, User Menu

Ecran Assign

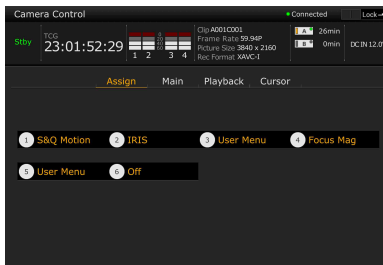

- Etat
- Touches personnalisables
Touches personnalisables 1 à 6

Procédure d'opération de base

La prise de vue de base s'effectue à l'aide de la procédure suivante.

1 Connectez les dispositifs nécessaires et vérifiez que l'alimentation est branchée.

2 Insérez la/les carte(s) mémoire.

3 Réglez le commutateur POWER sur ON.

L'image de caméra s'affiche dans le viseur.

4 Appuyez sur la touche d'enregistrement (page 7).

L'indicateur d'enregistrement s'allume et le caméscope commence à enregistrer.

5 Pour cesser d'enregistrer, appuyez de nouveau sur le bouton d'enregistrement.

L'enregistrement s'arrête et le caméscope passe au mode STBY (veille).

Remarque

Si la touche d'enregistrement est actionnée dans les quelques secondes suivant la mise sous tension du caméscope, l'indicateur d'enregistrement s'allume pour indiquer que l'unité est en état d'enregistrement, mais l'enregistrement sur le support peut ne pas se déclencher pour les premières secondes, en fonction du format d'enregistrement sélectionné.

Prise de vue (mode Full Auto)

Appuyez sur la touche FULL AUTO ; le voyant de la touche s'allume alors.

Les fonctions de diaphragme automatique (objectifs compatibles uniquement), AGC, d'obturateur automatique, ATW (suivi automatique de l'équilibre des blancs) sont activées pour contrôler automatiquement la luminosité et l'équilibre des blancs (mode Full Auto).

Pour contrôler manuellement chaque fonction, désactivez le mode Full Auto.

Enregistrement ininterrompu en cas de passage d'une carte mémoire à l'autre (Enregistrement relais)

Quand des cartes mémoire sont insérées dans les logements A et B, l'enregistrement passe automatiquement à la seconde carte mémoire juste avant que la capacité restante sur la première carte atteigne 0.

Remarques

- N'éjectez pas une carte mémoire pendant que des données y sont en cours d'enregistrement. Remplacez uniquement les cartes mémoire des logements pour lesquels l'indicateur d'accès de logement est éteint.
- Quand la capacité restante sur la carte mémoire en cours d'enregistrement descend au-dessous d'une minute et qu'une carte mémoire enregistrable est insérée dans l'autre logement, un message « Will Switch Slots Soon » s'affiche. Le message disparaît après l'échange de logement de carte mémoire.
- L'enregistrement relais peut ne pas fonctionner si l'enregistrement est lancé alors que la capacité restante de la carte mémoire est inférieure à une minute. Pour un enregistrement relais correct, vérifiez que la capacité restante de la carte mémoire est supérieure à une minute avant de commencer l'enregistrement.
- La vidéo créée à l'aide de la fonction d'enregistrement relais du caméscope ne peut pas être lue sans problème sur le caméscope.
- Pour combiner la vidéo créée en utilisant la fonction d'enregistrement relais du caméscope, utilisez le logiciel Catalyst Browse.

Enregistrement simultané sur les cartes mémoire A et B (Simul Rec)

Vous pouvez enregistrer simultanément sur les cartes mémoire A et B.

Réglez Simul Rec >Setting dans le menu Recording sur « On ».

Remarque

L'enregistrement simultané n'est pas pris en charge en mode ralenti et accéléré (page 90) ou en mode d'enregistrement de cache d'images (page 91). En outre, l'enregistrement simultané n'est pas pris en charge pour les formats d'enregistrement suivants (page 97).

Région NTSC

XAVC-I

4096 × 2160 59.94P, 4096 × 2160 29.97P,
4096 × 2160 24.00P, 4096 × 2160 23.98P,
3840 × 2160 59.94P, 3840 × 2160 29.97P,
3840 × 2160 23.98P, 1920 × 1080 59.94P

XAVC-L

3840 × 2160 59.94P, 3840 × 2160 29.97P,
3840 × 2160 23.98P

RAW (avec XDCA-FS7, HXR-IFR5, et AXS-R5 connectés)

4096 × 2160 59.94P, 4096 × 2160 29.97P,
4096 × 2160 23.98P, 2048 × 1080 59.94P,
2048 × 1080 29.97P, 2048 × 1080 23.98P

RAW & XAVC-I (avec XDCA-FS7, HXR-IFR5, et AXS-R5 connectés)

4096 × 2160 59.94P, 2048 × 1080 59.94P

ProRes 422 HQ, ProRes 422 (avec XDCA-FS7 connecté)

1920 × 1080 59.94i, 1920 × 1080 29.97P,
1920 × 1080 23.98P

Région PAL

XAVC-I

4096 × 2160 50P, 4096 × 2160 25P,
3840 × 2160 50P, 3840 × 2160 25P,
1920 × 1080 50P

XAVC-L

3840 × 2160 50P, 3840 × 2160 25P

RAW (avec XDCA-FS7, HXR-IFR5, et AXS-R5 connectés)

4096 × 2160 50P, 4096 × 2160 25P,
2048 × 1080 50P, 2048 × 1080 25P

RAW & XAVC-I (avec XDCA-FS7, HXR-IFR5, et AXS-R5 connectés)

4096 × 2160 50P, 2048 × 1080 50P

ProRes 422 HQ, ProRes 422 (avec XDCA-FS7 connecté)

1920 × 1080 50i, 1920 × 1080 25P

Changement des réglages des touches START/STOP d'enregistrement sur le caméscope et la poignée

Lorsque l'enregistrement simultané (Simul Rec) est activé, vous pouvez démarrer/arrêter l'enregistrement vers chaque carte mémoire indépendamment à l'aide des touches d'enregistrement START/STOP sur le caméscope et la poignée.

Par défaut, les deux touches sont réglées pour démarrer/arrêter simultanément l'enregistrement vers les deux cartes mémoire A et B.

- « Rec Button [SlotA SlotB] Handle Rec Button [SlotA SlotB] »

Lorsque les touches sont réglées pour contrôler l'enregistrement de différentes cartes mémoire, SDI/HDMI Rec Control et RAW Rec Control suivent l'état d'enregistrement de la fente A.

Pour modifier le réglage

Sélectionnez la touche Simul Rec >Rec Button Set dans le menu Recording.

Rec Button Set	Touches et cartes mémoire
« Rec Button [SlotA SlotB] Handle Rec Button [SlotA SlotB] »	Démarrez/arrêtez simultanément l'enregistrement vers les cartes mémoire A et B à l'aide de l'une des touches.
« Rec Button [SlotA] Handle Rec Button [SlotB] »	La touche d'enregistrement START/STOP démarre/arrête l'enregistrement vers la carte mémoire A et la touche d'enregistrement START/STOP de la poignée démarre/arrête l'enregistrement vers la carte mémoire B.
« Rec Button [SlotB] Handle Rec Button [SlotA] »	La touche d'enregistrement START/STOP démarre/arrête l'enregistrement vers la carte mémoire B et la touche d'enregistrement START/STOP de la poignée démarre/arrête l'enregistrement vers la carte mémoire A.

Réglage automatique de la mise au point

Un objectif prenant en charge la mise au point automatique est requis. Réglez le commutateur FOCUS (*page 9*) sur le caméscope sur la position « AUTO ». Si l'objectif est pourvu d'un commutateur de sélection de mise au point, réglez le commutateur sur la position « AF/MF » ou « AF ». Si le commutateur est réglé sur la position « Full MF » ou « MF », la mise au point de l'objectif ne peut pas être réalisée depuis le caméscope (*page 24*).

Remarque

Le LA-EA1/3 (en option) prend en charge la fonction Push Auto Focus uniquement.

Réglage de la zone de mise au point (Focus Area)

Vous pouvez régler la zone cible pour la mise au point automatique en utilisant Focus >Focus Area (*page 68*) dans le menu Camera.

Remarque

Avec le LA-EA2/4 (en option), la position ne peut pas être réglée.

Arrêt temporaire de la mise au point automatique (Focus Hold)

Appuyez sur la touche PUSH AUTO FOCUS (*page 9*) en mode de mise au point automatique pour changer la mise au point automatique. Cela est utile, par exemple, lorsque quelque chose passe devant le sujet et que vous ne voulez pas faire la mise au point sur cet élément, ou lorsque la mise au point automatique est perdue.

Réglage manuel de la mise au point

Pour ajuster manuellement la mise au point, réglez le commutateur FOCUS (*page 9*) sur « MAN. » Ceci vous permet d'ajuster manuellement la mise au point en fonction des conditions de prise de vue. La mise au point manuelle est utile pour les types suivants de sujets.

- Sujets de l'autre côté d'une fenêtre couverte de gouttelettes d'eau
- Sujets avec un contraste faible par rapport à l'arrière-plan
- Sujets plus éloignés que les sujets proches

Réglage rapide de la mise au point grâce à la mise au point manuelle (Push Auto Focus)

Positionnez le sujet sur lequel vous souhaitez régler la mise au point au centre de l'image, puis appuyez sur la touche PUSH AUTO FOCUS (*page 9*).

La mise au point revient au réglage précédent quand vous relâchez la touche.

Cela est utile lorsque vous voulez faire rapidement la mise au point sur un sujet avant de lancer une prise de vue.

Vous pouvez régler la position pour la mise au point en utilisant Focus >Focus Area (Push AF) (*page 68*) dans le menu Camera.

Remarques

- La fonction Push Auto Focus ne fonctionne pas si l'objectif est réglé pour la mise au point manuelle.
- Pendant l'utilisation de Push Auto Focus lors de l'utilisation de LA-EA2/4, le mode Full Auto est activé.
- Pendant l'agrandissement de la mise au point, la mise au point se règle pour correspondre à la position d'affichage agrandie.

Indicateur de mise au point

Indique l'état de la mise au point.

- (Allumé) : le sujet est mis au point.
- (Clignotant) : le sujet n'est pas mis au point. Puisque la mise au point n'est pas automatique, modifiez les réglages de composition et de mise au point pour réaliser la mise au point.

Mise au point à l'aide de l'agrandissement de la mise au point (Focus Magnifier)

Par défaut, la fonction Focus Magnifier x4/x8 est affectée à la touche ASSIGN4 sur la télécommande à poignée (*page 46*).

Appuyez sur la touche ASSIGN4.

L'écran Focus Magnifier s'affiche avec le centre agrandi environ quatre fois. Appuyez de nouveau sur la touche pour augmenter l'agrandissement jusqu'à environ huit fois. Cette fonction est utile pour vérifier la mise au point.

Appuyez de nouveau sur la touche pour revenir à l'écran normal.

Vous pouvez déplacer la position à élargir pendant l'agrandissement de la mise au point à l'aide du sélecteur multiple. Appuyez sur le sélecteur multiple pour revenir au centre de

l'image. Vous pouvez aussi contrôler la position à l'aide des touches gauche/droite et la molette SEL/SET du caméscope, la télécommande à infrarouges ou la télécommande Wi-Fi. Si Push Auto Focus est utilisé pendant l'agrandissement de la mise au point, la mise au point se règle pour correspondre à la position d'affichage agrandie.

Remarques

- L'image enregistrée ou l'image de sortie SDI/HDMI n'est pas agrandie lorsque la mise au point est agrandie.
- Pendant l'agrandissement de la mise au point, la touche STATUS CHECK et les touches de menu ne fonctionnent pas.
- La position de mise au point est effacée lorsque le caméscope est mis hors tension. Lorsque le caméscope est de nouveau mis sous tension, la position d'agrandissement de la mise au point revient au centre de l'image lorsque vous commutez sur l'écran d'agrandissement de la mise au point.

Réglage de la mise au point à l'aide de l'indicateur d'aide à la mise au point

Cadre de la plage de détection de mise au point (Marqueur de zone de mise au point)

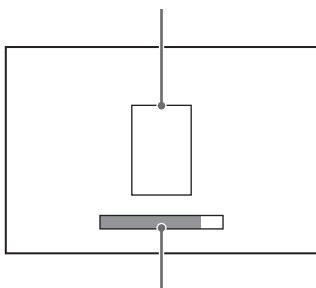

Indicateur d'aide à la mise au point

La position de mise au point est indiquée par la longueur maximale de la barre. Réglez la mise au point pour maximiser la longueur de la barre.



In-focus : Position de la longueur maximale de la barre

Remarques

- L'indicateur de mise au point peut ne montrer qu'une petite variation ou aucune lors de la prise de vue d'objets avec une petite variation de surface ou des scènes obscures.
- La plage de détection ne peut pas être réglée.

Surveillance de l'audio

Vous pouvez surveiller l'audio en cours d'enregistrement grâce au casque. En connectant un casque sur le connecteur de casque (page 10), vous pourrez surveiller l'audio qui est en cours d'enregistrement. Vous pouvez également surveiller l'audio lu (page 59) en utilisant le haut-parleur intégré (page 10) ou le casque. Vous pouvez sélectionner le canal audio à surveiller et ajuster le volume à l'aide d'Audio Output (page 81) dans le menu Audio.

Passage d'une carte mémoire XQD à l'autre

Lorsque deux cartes mémoire XQD sont chargées, appuyez sur la touche SLOT SELECT (page 9) pour passer d'une carte à l'autre.

Remarque

Vous ne pouvez pas passer d'une carte mémoire à l'autre en mode de lecture. En outre, la lecture continue d'un plan situé sur plusieurs supports dans la fente A et la fente B n'est pas prise en charge.

Plans (données enregistrées)

Quand vous cessez l'enregistrement, la vidéo, l'audio et les données correspondantes du début à la fin de l'enregistrement sont sauvegardées sous forme de « plan » unique sur une carte mémoire XQD.

Noms de plans

Chaque plan enregistré par le caméscope reçoit automatiquement un nom de plan comportant le terme « Clip » et un nombre à 4 chiffres. Le nombre à 4 chiffres augmente automatiquement d'une unité à chaque enregistrement. Vous pouvez changer le préfixe « clip » grâce à Clip, dans le menu Media.

Durée maximum d'un plan

Jusqu'à 6 heures par plan.

Les plans multiples sont enregistrés successivement pendant l'enregistrement relais, mais l'enregistrement s'arrête automatiquement après environ 13 heures.

Modification des réglages de base

Vous pouvez modifier les réglages en fonction de l'application vidéo ou des conditions d'enregistrement.

Sélection du format d'enregistrement

Les formats disponibles pour la sélection varient en fonction des réglages Country (région d'utilisation) et Codec.

Sélectionnez un format à l'aide de Rec Format >Video Format dans le menu System.

Réglage de la luminosité

Vous pouvez régler la luminosité en réglant le diaphragme, le gain et la vitesse d'obturateur ainsi qu'en utilisant les filtres ND pour ajuster le niveau de lumière.

Lors de l'ajustement de la luminosité sans utiliser de filtres ND, désactivez le mode Full Auto (page 38).

Vous pouvez régler le niveau cible de contrôle de la luminosité dans le menu de configuration.

Réglage du niveau cible de contrôle

Réglez le niveau à l'aide d'Auto Exposure (page 67) >Level dans le menu Camera.

Remarque

La luminosité ne peut pas être ajustée automatiquement en mode Cine EI.

Réglage automatique du diaphragme

Cette fonction règle la luminosité en fonction du sujet. Un objectif prenant en charge le diaphragme automatique est requis.

- 1 Si un objectif avec commutateur Auto Iris est fixé, placez le commutateur sur AUTO.

- 2 Appuyez sur la touche IRIS (page 46) pour activer Auto Iris.

Le réglage bascule entre les modes d'activation et de désactivation chaque fois que la touche IRIS est enfoncée.

Remarque

Le diaphragme peut être ajusté automatiquement sur un objectif monté en A.

Réglage manuel du diaphragme

- Appuyez sur la touche IRIS pour désactiver Auto Iris, puis ajustez le réglage en utilisant la molette IRIS.

Vous pouvez également affecter la fonction IRIS à une molette personnalisable (page 46).

- Réglage temporaire automatique du diaphragme
- Maintenez la touche PUSH AUTO IRIS enfoncée pour activer temporairement le diaphragme automatique.

Le diaphragme revient au réglage précédent quand vous relâchez la touche.

Remarque

Quand le commutateur Auto Iris de l'objectif est réglé sur « MANUAL », les fonctions Auto Iris et Push Auto Iris du caméscope n'ont aucun effet. Les réglages manuels de diaphragme sur le caméscope ne fonctionnent également pas.

Réglage automatique du gain

Appuyez sur la touche ISO/Gain (page 9) pour activer l'AGC.

Ou sélectionnez Auto Exposure (page 67) >AGC dans le menu Camera et réglez-le sur « On ».

Réglage manuel du gain

Vous pouvez surveiller le gain lorsque vous souhaitez ajuster l'exposition tout en utilisant un réglage de diaphragme fixe ou lorsque vous souhaitez éviter que le gain n'augmente à cause de l'AGC.

- 1 Appuyez sur la touche ISO/Gain (page 9) pour désactiver l'AGC.
- 2 Réglez le commutateur GAIN (page 9) sur H, M ou L.

Contrôle du gain (réglage précis)

Tournez la molette IRIS, ou la molette personnalisable à laquelle la fonction ISO/Gain/EI est attribuée, pour ajuster la valeur de gain définie par le commutateur GAIN.

Cela est utile lorsque vous souhaitez régler l'exposition d'un seul incrément sans changer la profondeur de champ.

La valeur de gain réglée est annulée lors de la commutation du commutateur GAIN ou de l'activation d'AGC.

Prise de vue à l'aide de la fonction d'obturateur automatique

Cette fonction règle automatiquement la vitesse d'obturateur par rapport à la luminosité de l'image.

Appuyez sur la touche SHUTTER (page 9).

Si l'écran de réglages était affiché, appuyez à nouveau sur cette touche.

Ou définissez Auto Exposure (page 67) >Auto Shutter dans le menu Camera sur On.

Prise de vue avec un obturateur fixe

Vous pouvez effectuer une prise de vue avec une vitesse d'obturateur fixe.

Appuyez sur la touche SHUTTER pour afficher un écran avec les valeurs d'obturateur prises en charge, puis sélectionnez et réglez une valeur en utilisant la molette SEL/SET. Si vous appuyez sur la touche SHUTTER à nouveau au lieu de la molette SEL/SET, l'obturateur automatique est activé.

Réglage dans le menu Camera

Sélectionnez Shutter (page 69) dans le menu Camera et réglez le mode et la vitesse d'obturateur.

Réglage du niveau de luminosité (filtre ND)

Lorsque l'éclairage est trop fort, vous pouvez régler la luminosité appropriée en changeant le filtre ND.

Tournez la molette ND FILTER (page 9) pour sélectionner Clear → 1/4 → 1/16 → 1/64 → Clear, dans l'ordre.

Réglage pour des couleurs naturelles (équilibre des blancs)

Vous pouvez sélectionner le mode de réglage pour vous adapter aux conditions de prise de vue.

ATW (suivi automatique de l'équilibre des blancs)

Cette fonction ajuste l'équilibre des blancs automatiquement à un niveau approprié. L'équilibre des blancs est automatiquement ajusté quand la température de couleur de la source de lumière change.

Appuyer sur la touche WHT BAL (page 9) permet d'activer/désactiver ATW.

Vous pouvez sélectionner la vitesse de réglage (cinq incréments) à l'aide de White >ATW Speed (page 72) dans le menu Paint.

Vous pouvez geler le réglage d'équilibre des blancs actuel en assignant la fonction ATW Hold à une touche personnalisable (page 46) et en appuyant sur la touche personnalisable pour mettre temporairement le mode ATW en pause.

Remarques

- ATW ne peut pas être utilisé en mode Cine EL.
- Il peut ne pas être possible de s'ajuster sur les couleurs appropriées à l'aide d'ATW, en fonction des conditions d'éclairage et de sujet.

Exemples :

- Quand une couleur unique domine le sujet, comme par exemple le ciel, la mer, la terre ou des fleurs.
- Quand la température de couleur est extrêmement élevée ou faible.

Si l'effet approprié ne peut pas être obtenu parce que la vitesse de suivi automatique d'ATW est lente ou pour d'autres raisons, utilisez l'équilibre des blancs automatique.

Réglage manuel de la balance des blancs

- 1 Désactivez le mode Full Auto (page 38).
- 2 Quand l'équilibre des blancs est réglé sur le mode ATW, appuyez sur la touche WHT BAL (page 9) pour régler le mode manuel.

3 Sélectionnez B, A ou PRESET à l'aide du commutateur WHT BAL (page 9).

B : mode de mémoire B *

A : mode de mémoire A

PRESET : mode prédéfini

* B peut être attribué à ATW ON.

Mode prédéfini

Ce mode ajuste la température de couleur sur une valeur prédéfinie (la valeur par défaut est 3200K).

Mode de mémoire A/mémoire B

Ce mode ajuste l'équilibre des blancs au réglage sauvegardé sous la mémoire A ou la mémoire B, respectivement.

Remarque

Les réglages pour le commutateur WHT BAL en mode Cine EI sont ajustés comme suit.

B : 5500K

A : 4300K

PRESET : 3200K

Utilisation de l'équilibre des blancs automatique

1 Appuyez sur la touche ISO/Gain (page 9) pour activer l'AGC.

Ou sélectionnez Auto Exposure (page 67)

>AGC dans le menu Camera et réglez-le sur « On ».

2 Pour sauvegarder une valeur de réglage dans la mémoire, sélectionnez le mode de mémoire A ou de mémoire B.

3 Placez une feuille de papier blanc (ou tout autre objet) dans un lieu présentant la même source et les mêmes conditions de lumière que le sujet, puis effectuez un zoom avant sur le papier pour montrer la zone blanche sur l'écran.

4 Réglez la luminosité.

Ajustez le diaphragme à l'aide de la procédure dans « Réglage manuel du diaphragme » (page 42).

5 Appuyez sur la touche WB SET (page 7).

Si l'équilibre des blancs automatique est réglé sur le mode mémoire, la valeur de

réglage est sauvegardée dans la mémoire (A ou B) sélectionnée à l'étape 2.

Si l'équilibre des blancs automatique est réglé sur le mode ATW, le réglage de l'équilibre des blancs repasse à l'équilibre des blancs du mode ATW à la fin du réglage.

Remarques

- L'équilibre des blancs automatique ne peut pas être effectué en mode Cine EI.
- Si l'ajustement échoue, un message d'erreur s'affiche sur l'écran pendant environ trois secondes. Si le message d'erreur persiste après plusieurs tentatives de réglage de l'équilibre des blancs, contactez votre technicien Sony.

Réglage de l'audio sur Record

Vous pouvez spécifier l'audio à enregistrer à l'aide des connecteurs, des commutateurs et des molettes d'entrée du caméscope.

Connecteurs et commutateurs d'entrée audio externe

Connecteur INPUT1 (page 10)

Connecteur INPUT2 (page 10)

Commutateur INPUT1 (LINE/MIC/MIC+48V) (page 7)

Commutateur INPUT2 (LINE/MIC/MIC+48V) (page 7)

Commutateurs permettant de régler le niveau audio

Commutateur CH1 LEVEL CONTROL (page 9)

Commutateur CH2 LEVEL CONTROL (page 9)

Molette CH1 INPUT LEVEL (page 9)

Molette CH2 INPUT LEVEL (page 9)

Sélection du dispositif d'entrée audio

1 Sélectionnez le connecteur d'entrée audio.

Sélectionnez l'entrée audio en utilisant Audio Input >CH1 Input Select ou CH2 Input Select dans le menu Audio.

Réglez sur INPUT1 ou INPUT2 pour que l'entrée corresponde au connecteur pour le dispositif connecté. Si vous utilisez un microphone à griffe ou un adaptateur XLR, spécifiez Shoe 1 ou Shoe 2 de la même manière. Pour plus de détails sur l'adaptateur XLR, voir « Ajout de connecteurs d'entrée audio » (page 54).

Remarque

Le caméscope est équipé avec un microphone interne. Bien qu'il ne soit pas adapté pour l'audio final, il peut être utilisé pour la synchronisation avec d'autres appareils. Dans ce cas, spécifiez MIC interne.

2 Sélectionnez la source audio d'entrée.

Réglez les commutateurs INPUT1/INPUT2 (LINE/MIC/MIC+48V) sur les dispositifs raccordés aux connecteurs INPUT1/INPUT2, respectivement.

Dispositif raccordé	Position de commutateur
Source audio externe (p. ex., table de mixage)	LINE
Microphone dynamique, microphone à piles	MIC
Microphone à alimentation fantôme de +48 V	MIC+48V

- Le fait de sélectionner « MIC+48V » et de connecter un microphone qui n'est pas compatible avec une source de +48 V peut endommager le dispositif connecté. Vérifiez le réglage avant de connecter le dispositif.
- Si le bruit est un problème sur des connecteurs sur lesquels aucun dispositif n'est connecté, réglez les commutateurs INPUT1/INPUT2 (LINE/MIC/MIC+48V) correspondants sur « LINE ».

Réglage automatique du niveau d'enregistrement audio

Réglez les commutateurs CH1/CH2 LEVEL CONTROL des canaux sur « AUTO » pour qu'ils s'ajustent automatiquement.

Pour CH3/CH4, réglez Audio Input >CH3 Level Control et CH4 Level Control dans le menu Audio sur « Auto » (page 79).

Réglage manuel du niveau d'enregistrement audio

Utilisez la procédure suivante pour régler le niveau d'enregistrement audio pour CH1/CH2.

1 Réglez les commutateurs CH1/CH2 LEVEL CONTROL des canaux sur « MAN » pour pouvoir les ajuster manuellement.

2 Pendant la prise de vue ou la veille, tournez les molettes INPUT LEVEL (CH1)/(CH2) des canaux correspondants pour régler le niveau audio.

Vous pouvez également ajuster le niveau d'enregistrement en utilisant la molette personnalisable (page 46), si la fonction Audio Input Level y est attribuée, ou depuis le menu de configuration.

Pour CH3/CH4, réglez Audio Input >CH3 Level Control et CH4 Level Control dans le menu Audio sur « Manual », puis réglez le niveau d'enregistrement audio dans CH3 Input Level et CH4 Input Level (page 79).

Remarques

- Les réglages du niveau d'entrée audio peuvent être désactivés, en fonction de la combinaison de réglages dans le menu Audio. Pour en savoir plus, reportez-vous au diagramme dans page 135.
- Si Audio Input >CH1 Input Select ou CH2 Input Select dans le menu Audio est réglé sur « Internal MIC » CH2 est commuté sur automatic/manual en conjonction avec le commutateur CH1 LEVEL CONTROL. De même, le niveau d'enregistrement audio CH2 est réglé en conjonction avec la molette CH1 INPUT LEVEL (page 79).
- Le caméscope prend en charge des combinaisons de plusieurs réglages. Pour en savoir plus, reportez-vous au diagramme dans page 135.

Spécification des données temporelles

Réglage du code temporel

Réglez le code temporel à enregistrer à l'aide de Timecode (*page 89*) dans le menu TC/UB.

Affichage des données temporelles

Appuyez sur le bouton DISPLAY pour afficher les données temporelles sur l'écran (*page 14*). Réglez le code temporel à afficher à l'aide de TC Display (*page 89*) >Display Select dans le menu TC/UB.

L'activation d'une touche personnalisable (*page 46*) à laquelle DURATION/TC/U-BIT est assigné commute l'affichage entre le code temporel, les bits d'utilisateur et la durée, dans l'ordre.

Fonctions utiles

Touches/molettes personnalisables

Il y a six touches personnalisables (*page 9, page 11*) sur le caméscope, auxquelles vous pouvez assigner des fonctions.

Vous pouvez également assigner des fonctions à la molette IRIS (*page 9*) sur le caméscope et à la molette personnalisable (*page 11*) sur la télécommande à poignée.

Changement de la fonction d'une touche

Utilisez Assignable Button (*page 98*) dans le menu System.

Vous pouvez visionner les fonctions assignées sur l'écran Assignable Button Status (*page 16*).

Fonctions attribuées à chaque touche assignable par défaut

Touche 1	S&Q Motion
Touche 2	IRIS
Touche 3	User Menu
Touche 4	Focus Magnifier x4/x8
Touche 5	User Menu
Touche 6	Off

Fonctions personnalisables

- Off
- Marker
- Zebra
- Peaking
- Video Signal Monitor
- DURATION/TC/U-BIT
- Focus Magnifier x4/x8
- Focus Magnifier x4
- Focus Magnifier x8
- Push AF/Focus Hold
- Focus Area
- Focus Area (Push AF)
- VF Mode
- IRIS
- AGC
- SHUTTER
- Auto Exposure Level
- Push Auto Iris
- Push AGC
- Spotlight

- Backlight
- ATW
- ATW Hold
- SteadyShot
- Color Bars
- User Menu
- Rec Lamp
- S&Q Motion
- Picture Cache Rec
- Rec Review
- Thumbnail
- Shot Mark1
- Shot Mark2
- Clip Flag OK
- Clip Flag NG
- Clip Flag Keep
- High/Low Key

Changement de la fonction d'une molette

Utilisez Assignable Dial (*page 100*) dans le menu System.

Vous pouvez visionner les fonctions assignées sur l'écran Assignable Button Status (*page 16*). IRIS est assigné par défaut.

Fonctions personnalisables

- Off
- IRIS
- ISO/GAIN/EI
- Focus
- Audio Input Level

Slow & Quick Motion

Quand le format vidéo (*page 96*) est réglé sur une des valeurs suivantes, vous pouvez spécifier une valeur différente pour la fréquence d'images d'enregistrement et la fréquence d'images de lecture.

Région NTSC

XAVC-I

4096 × 2160 59.94P, 4096 × 2160 29.97P,
4096 × 2160 24.00P, 4096 × 2160 23.98P,
3840 × 2160 59.94P, 3840 × 2160 29.97P,
3840 × 2160 23.98P, 1920 × 1080 59.94P,
1920 × 1080 29.97P, 1920 × 1080 23.98P

XAVC-L

3840 × 2160 59.94P, 3840 × 2160 29.97P,
3840 × 2160 23.98P, 1920 × 1080 59.94P 50,
1920 × 1080 59.94P 35, 1920 × 1080 29.97P
50, 1920 × 1080 29.97P 35, 1920 × 1080
23.98P 50, 1920 × 1080 23.98P 35

Région PAL

XAVC-I

4096 × 2160 50P, 4096 × 2160 25P,
3840 × 2160 50P, 3840 × 2160 25P,
1920 × 1080 50P, 1920 × 1080 25P

XAVC-L

3840 × 2160 50P, 3840 × 2160 25P,
1920 × 1080 50P 50, 1920 × 1080 50P 35,
1920 × 1080 25P 50, 1920 × 1080 25P 35

Vous pouvez régler la fréquence d'images pour l'enregistrement en maintenant appuyée une touche assignable à laquelle la fonction S&Q Motion a été attribuée.

Remarques

- Le mode Slow & Quick Motion ne peut pas être réglé pendant l'enregistrement, la lecture ou pendant l'affichage de l'écran de miniatures.
- L'enregistrement audio n'est pas pris en charge en mode ralenti et accéléré.
- La fonction de mise au point automatique est désactivée en mode ralenti et accéléré.
- Les conditions suivantes s'appliquent lors d'une prise de vue à des fréquences d'images supérieures à 60 ips.
 - L'indicateur d'aide à la mise au point, l'indicateur de profondeur de champ, l'indicateur de position de mise au point, l'indicateur de position de diaphragme et l'indicateur de position de zoom sont tous éteints.

Région NTSC

Format	Résolution	Fréquence d'images	Fréquence d'images élevée
XAVC-I	2160	1 à 60 ips	Non pris en charge
			(59.94P, 29.97P, 24.00P, 23.98P)
	1080	1 à 60 ips	72/75/80/90/96/100/110/120/125/135/144/150/160/168/175/180 ips
			(59.94P, 29.97P, 23.98P)
XAVC-L	2160	1 à 60 ips	Non pris en charge
			(59.94P, 29.97P, 23.98P)
	1080	1 à 60 ips	72/75/80/90/96/100/110/120 ips
			(59.94P 50, 59.94P 35, 29.97P 50, 29.97P 35, 23.98P 50, 23.98P 35)

Région PAL

Format	Résolution	Fréquence d'images	Fréquence d'images élevée
XAVC-I	2160	1 à 60 ips	Non pris en charge
			(59P, 25P)
	1080	1 à 60 ips	72/75/80/90/96/100/110/120/125/135/144/150 ips
			(59P, 25P)
XAVC-L	2160	1 à 60 ips	Non pris en charge
			(59P, 25P)
	1080	1 à 60 ips	72/75/80/90/96/100/110/120 ips
			(50P 50, 50P 35, 25P 50, 25P 35)

Enregistrement de la vidéo par intermittence (Interval Rec)

La fonction Interval Rec du caméscope permet de capturer une vidéo en accéléré dans la mémoire interne du caméscope. Cette fonction est un moyen efficace pour la prise de vue de sujets en mouvement lent.

Lorsque vous commencez l'enregistrement, le caméscope enregistre automatiquement un nombre spécifique d'images (Number of Frames) à intervalles (Interval Time) spécifiés.

Cette fonction est activée lorsque le caméscope est réglé sur l'un des formants vidéo suivants (page 96).

XAVC-I

XAVC-L*

MPEG HD 422*

* 59.94i et 50i ne sont pas pris en charge.

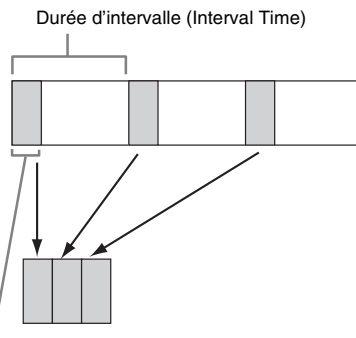

Nombre d'images en une prise (Number of Frames)

Lorsque Interval Rec est activé, la lumière de la vidéo HVL-LBPC (en option) s'allume automatiquement avant le début de l'enregistrement, ce qui vous permet d'enregistrer des images sous des conditions de lumière stable et de température de couleur (fonction de pré-éclairage).

Prise de vue et réglages en mode Interval Rec

Remarques

- Il est possible d'utiliser une seule fonction d'enregistrement spéciale, tel que l'enregistrement en mode Interval Rec. Si un autre mode d'enregistrement spécial est activé alors que Interval Rec est en cours d'utilisation, ce dernier est automatiquement relâché.
- Le mode Interval Rec est automatiquement activé après avoir modifié les réglages système tel que le format vidéo.
- Les réglages Interval Rec ne peuvent pas être modifiés pendant l'enregistrement ou la lecture ou lorsque l'écran de miniatures s'affiche.

Pour régler Interval Rec

Réglez Interval Rec (page 91) >Setting dans le menu Recording sur On et réglez le nombre d'images (Number of Frames) et la durée d'intervalle (Interval Time).

Si vous utilisez la lampe vidéo HVL-LBPC (en option), réglez la durée d'intervalle pour allumer la lampe vidéo avant le démarrage de l'enregistrement dans le pré-éclairage Pre-Lighting dans le menu Interval Rec, tel que requis.

Remarques

- Si vous voulez allumer la lampe vidéo avant le début de l'enregistrement, mettez l'interrupteur de lampe vidéo sur AUTO. La lampe vidéo s'allume et s'éteint automatiquement en fonction du réglage de Video Light Set (page 71) dans le menu Camera.
- Si vous mettez l'interrupteur de la lampe vidéo sur On, la lampe reste toujours allumée (la lumière vidéo ne s'allume pas et ne s'éteint pas automatiquement).
- Si la lampe vidéo est configurée pour s'éteindre pendant 5 secondes ou moins, la lampe vidéo ne s'éteint pas.

Le caméscope quitte le mode Interval Rec lorsqu'il est mis hors tension mais les réglages de nombre d'images (Number of Frames), de durée d'intervalle (Interval Time) et de pré-éclairage (Pre-Lighting) sont maintenus. Vous n'aurez pas besoin de les régler de nouveau la fois suivante lorsque vous effectuez une prise de vue en mode Interval Rec.

Prise de vue en mode Interval Rec

Appuyez sur la touche d'enregistrement pour démarrer l'enregistrement. « Int [A]/[B] ●Rec » et « Int [A]/[B] ●Stby » s'affichent alternativement dans le viseur.

Si vous utilisez la fonction de pré-éclairage, la lampe de la vidéo s'allume avant le démarrage de l'enregistrement.

Pour arrêter la prise de vue

Arrêtez l'enregistrement.

A la fin de la prise de vue, les données vidéo enregistrées dans la mémoire à ce point sont enregistrées sur le support.

Pour quitter le mode Interval Rec

Effectuez l'une des actions suivantes.

- Réglez le commutateur POWER sur Off.
- En mode d'attente d'enregistrement, réglez Interval Rec > dans le menu Recording sur Off.

De même, le mode Interval Rec est automatiquement relâché lorsque le caméscope est redémarré.

Limitations pendant l'enregistrement

- L'audio n'est pas enregistré.
- Le passage en revue de l'enregistrement (Rec Review) n'est pas possible.
- Genlock n'est pas appliqué.

Si le caméscope est mis hors tension pendant l'enregistrement

- Si le commutateur POWER du caméscope est réglé sur la position Off, l'accès au support s'effectue pendant plusieurs secondes pour

enregistrer les images sauvegardées dans la mémoire jusqu'à ce moment, puis l'appareil se met automatiquement hors tension.

- Si l'alimentation est coupée car la batterie est retirée, le cordon d'alimentation CD débranché ou l'alimentation coupée à partir de l'adaptateur CA, les données vidéo et audio prises jusqu'à ce point peuvent être perdues (maximum 10 secondes).
Faites attention en remplaçant la batterie.

Enregistrement en mode de cache d'image (Picture Cache Rec)

La fonction d'enregistrement en mode de cache d'image vous permet de tourner des vidéos à posteriori lorsque vous démarrez l'enregistrement, puis de les enregistrer sur des cartes mémoire XQD en maintenant une mémoire cache interne d'une durée déterminée lors du tournage. La durée d'enregistrement en mode de cache d'image est réglée grâce à Picture Cache Rec >Cache Rec Time (page 91) dans le menu Recording.

Formats d'enregistrement pris en charge

Format d'enregistrement	Résolution	Durée de cache [s]
RAW	4096×2160 2048×1080	Non pris en charge
XAVC *1	4096×2160	0 à 2
	3840×2160	
	1920×1080	0 à 2/2 à 4/4 à 6/6 à 8
MPEG-2	1920×1080	0 à 2/2 à 4/4 à 6/6 à 8/8 à 10/13 à 15
ProRes422	1920×1080	Non pris en charge

*1 : XAVC-I 59.94P et 50P ne sont pas pris en charge.

Remarques

- Picture Cache Rec ne peut pas être activé en même temps que Interval Rec, ou Slow & Quick Motion. Lorsque Picture Cache Rec est activé, ces autres modes d'enregistrement sont désactivés de force.
- Le mode Picture Cache Rec ne peut pas être sélectionné lorsqu'un enregistrement ou Rec Review est en cours.
- Lorsque Picture Cache Rec est activé, le code temporel est enregistré en mode Free Run, quel que soit le réglage dans le menu TC/UB (page 89).
- Le réglage Output Format ne peut pas être configuré en mode Picture Cache Rec. Si cela se produit, désactivez temporairement Picture Cache Rec, puis modifiez le réglage.

Configuration avant la prise de vue

Configurez Picture Cache Rec (page 91) dans le menu Recording avant la prise de vue.

Vous pouvez également attribuer la fonction Picture Cache Rec >Setting à une touche personnalisable (page 46) et activer/désactiver Picture cache Rec en utilisant cette touche.

Lorsqu'il est configuré, l'indicateur ● (vert) apparaît dans le viseur (page 13).

Enregistrement en mode de cache d'image

Lorsque vous appuyez sur la touche d'enregistrement, celui-ci démarre et la vidéo est inscrite sur les cartes mémoire XQD, en commençant par la vidéo stockée dans la mémoire cache.

Pour annuler Picture Cache Rec

Désactivez Picture Cache Rec >Setting dans le menu Recording ou appuyez sur une touche personnalisable à laquelle est attribuée la fonction Picture Cache Rec.

Remarques

- Si vous modifiez le format d'enregistrement, la vidéo dans la mémoire cache stockée jusqu'à présent est effacée, et la mise en cache d'une nouvelle vidéo démarre. Ainsi, il est impossible d'enregistrer des images en mode d'enregistrement de cache d'image avant le changement de format, même si vous commencez immédiatement à enregistrer après avoir changé le format.
- Si Picture Cache Rec est activé/désactivé immédiatement après avoir inséré une carte mémoire XQD, les données de cache peuvent ne pas être enregistrées sur la carte.
- La vidéo est stockée dans la mémoire cache lorsque la fonction d'enregistrement en cache est activée. La vidéo précédant l'activation de la fonction n'est pas mise en cache.
- La vidéo n'est pas stockée dans la mémoire cache tant qu'une carte mémoire XQD est en cours d'accès, comme lors de la lecture, de Rec Review ou de l'affichage de l'écran de miniatures. Il est impossible d'enregistrer des vidéos en mode d'enregistrement de cache d'image pendant cet intervalle.
- Vous pouvez changer le réglage de durée d'enregistrement de cache en utilisant le menu pendant que l'enregistrement est en cours, mais la nouvelle valeur ne devient effective qu'une fois l'enregistrement terminé.

Passage en revue d'un enregistrement (Rec Review)

Vous pouvez vérifier à l'écran la vidéo du plan le plus récemment enregistré.

Quand l'enregistrement est arrêté, appuyez sur la touche personnalisable (page 46) à laquelle Rec Review est assigné.

Le plan est lu jusqu'à la fin, Rec Review prend fin et le caméscope revient en mode STBY (veille). Maintenez le bouton enfoncé pour démarrer la lecture dans le sens inverse. Lorsque vous relâchez la touche, le plan est lu jusqu'à la fin.

Pour arrêter Rec Review

Appuyez sur la touche personnalisable à laquelle Rec Review est assigné.

Remarque

Rec Review n'est pas pris en charge si le format vidéo est modifié après l'enregistrement d'un plan.

Mode Self Portrait

Vous pouvez renverser l'image dans le viseur (page 11) verticalement ou horizontalement/verticalement à l'aide du commutateur MIRROR.

Ceci vous permet de tourner le viseur à 180° vers l'objectif.

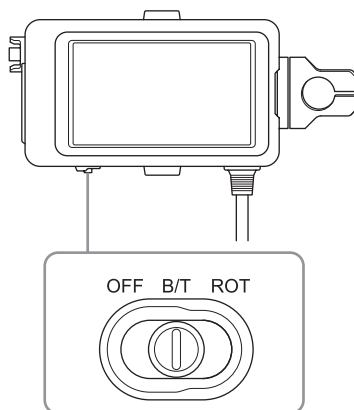

OFF

L'image n'est pas inversée.



B/T

L'image est renversée verticalement.

L'affichage des informations est renversé verticalement et horizontalement.

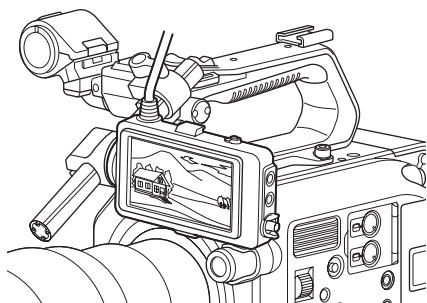

ROT

L'image est renversée verticalement et horizontalement.

L'affichage des informations est également renversé verticalement et horizontalement.

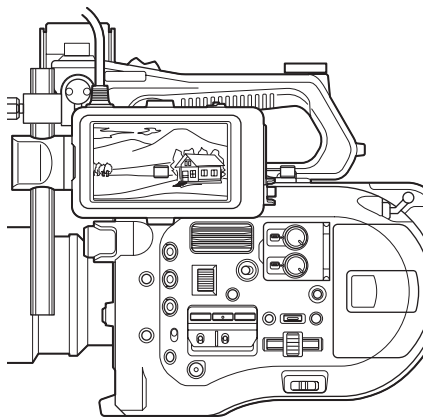
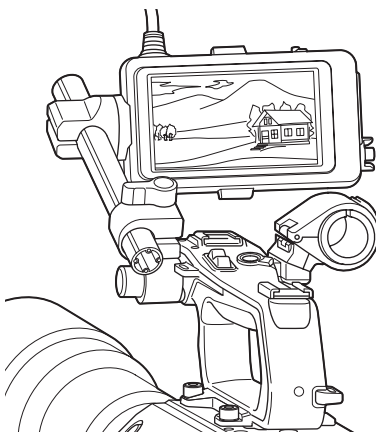

Remarque

Les affichages B/T et ROT sont affichés uniquement dans le viseur. La vidéo produite et enregistrée reste inchangée.

Affichage du contour de couleur

Vous pouvez activer/désactiver le contour de couleur en appuyant sur la touche PEAKING sur le viseur (page 11).

Vous pouvez activer/désactiver le contour de couleur et régler le type et la fréquence de contour de couleur à l'aide de Peaking (page 85) dans le menu VF.

Affichage des zébrures

Vous pouvez activer/désactiver l'affichage des zébrures en appuyant sur la touche ZEBRA sur le viseur (page 11).

Vous pouvez activer/désactiver l'affichage des zébrures et régler le type et le niveau d'affichage des zébrures à l'aide de Zebra (page 85) dans le menu VF.

Remarque

Le caméscope mesure l'image dans le viseur. En mode Cine EI, réglez le niveau d'affichage et d'autres paramètres en fonction du réglage du moniteur LUT (page 83) du viseur.

Moniteur de signal vidéo

Vous pouvez régler le type de signal vidéo à afficher sur l'écran du viseur sur forme d'onde, vecteurscope ou histogramme en utilisant Video Signal Monitor > Setting (page 88) dans le menu VF.

Le moniteur du signal vidéo du caméscope mesure le signal vidéo dans l'étape de sortie vidéo. En conséquence, si le signal vidéo est coupé aux bords par rapport à la vidéo enregistrée, le composant du signal rogné ne sera pas mesuré. Lorsque ceci se produit, « EC » s'affiche en haut à gauche du moniteur du signal vidéo.

Lorsque la sortie vidéo est réglée sur 2K ou moins en mode Cine EI, vous pouvez mesurer le signal vidéo à partir du système SDI1 ou système SDI2 en utilisant Video Signal Monitor > Source (page 88) dans le menu VF. Le réglage du moniteur LUT (page 83) du système SDI spécifié s'affiche en haut à droite du moniteur du signal vidéo.

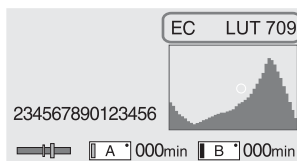

Remarques

- Lorsque Display On/Off > Setting (page 87) est réglé sur Off dans le menu VF, le moniteur du signal vidéo ne s'affiche pas.
- Lorsque le réglage du moniteur LUT du système SDI spécifié est réglé sur Off, le réglage Color Space (page 96) s'affiche en haut à droite du moniteur du signal vidéo.

Obtention d'informations de lieu (GPS)

Réglez GPS sur « On » dans le menu System.

📶 est affiché lorsque le caméscope cherche des satellites GPS. Lorsque la géolocalisation est établie, les informations de lieu sont enregistrées lors du tournage d'une vidéo.

Remarques

- Le réglage GPS ne peut pas être réglé sur « On » dans le menu System lorsque la poignée n'est pas fixée car le récepteur GPS est inclus dans la poignée.
- L'icône affichée varie, en fonction de la réception du signal des satellites GPS.

Etat de géolocalisation	Affichage	Etat de réception GPS
Off	Pas d'affichage	GPS est réglé sur « Off » ou une erreur s'est produite.
Géolocalisation non disponible	NO GPS SIGNAL	Les informations de lieu n'ont pas pu être obtenues car aucun signal GPS n'a pu être reçu. Déplacez-vous vers un lieu présentant une vision dégagée du ciel.
Recherche de satellites	📶	Recherche de satellites GPS. L'acquisition des satellites peut prendre plusieurs minutes.
Géolocalisation	📶	Un signal GPS faible est reçu.
	📶	Un signal GPS est reçu. Les informations de lieu peuvent être acquises.
	📶	Un signal GPS fort est reçu. Les informations de lieu peuvent être acquises.

- GPS est réglé sur « On » par défaut. Lorsque la géolocalisation est activée, les informations de lieu et d'heure de la vidéo tournée sont enregistrées par le caméscope.

- Si une icône de positionnement ne s'affiche pas au bout de plusieurs minutes, il se peut qu'il y ait un problème de réception du signal. Commencez à filmer sans informations de lieu ou déplacez-vous vers un endroit disposant d'une vision dégagée du ciel. Le fait de filmer quand l'icône de géolocalisation n'est pas affichée signifie que les informations de lieu ne sont pas enregistrées.
- Le signal de GPS peut ne pas être reçu en intérieur à proximité de structures élevées. Déplacez-vous vers un lieu présentant une vision dégagée du ciel.
- L'enregistrement des informations de lieu peut être interrompu, en fonction de la force du signal reçu, même si une icône de positionnement est affichée.

Prise de vue en mode Cine EI

Ce mode reproduit la manière dont une caméra de film fonctionne, et part du principe que le « développement » est réalisé en postproduction.

Contraintes du mode Cine EI

- Fonctions ne pouvant pas être ajustées automatiquement (suivi)
 - Equilibre des blancs
 - Gain
 - Obturateur
 - Diaphragme
 - Exposition automatique
- Fonctions ne pouvant pas être configurées
 - Gain
 - Réglages du menu Paint
 - Fichier de scène
 - Fichier d'objectif

Fonctions disponibles en mode Cine EI uniquement

- Index d'exposition
- Moniteur LUT
- High/Low Key
- Enregistrement d'une vidéo RAW

Enregistrement d'une vidéo au format RAW

Vous pouvez enregistrer une vidéo au format RAW sur une unité AXS-R5 (optionnelle) en convertissant la sortie de signal du connecteur RAW OUT d'une unité XDCA-FS7 (optionnelle) raccordée au caméscope à l'aide d'une unité HXR-IFR5 (optionnelle) (page 34).

1 Installez l'unité d'enregistreur RAW externe (page 34).

2 Réglez Base Setting >Shooting Mode dans le menu System sur Cine EI.

3 Réglez Codec >Select dans le menu System sur RAW.

La sélection de RAW & XAVC-I permet d'enregistrer simultanément la vidéo RAW sur l'enregistreur RAW externe et la vidéo HD sur les cartes mémoire XQD dans le caméscope.

4 Réglez la résolution à l'aide d'Imager Scan Mode dans le menu System.

Lorsqu'il est réglé sur Normal, la résolution RAW est de 4096×2160.

5 Réglez la fréquence d'image dans Rec Format >RAW Output Format dans le menu System.

6 Vérifiez que l'enregistreur externe est activé, puis appuyez sur la touche d'enregistrement sur le caméscope.

Les formats de sortie RAW pris en charge sont indiqués ci-dessous.

Région NTSC

Réglage Codec >Select	Formats de sortie RAW
RAW / RAW &	4096 × 2160 59.94P
XAVC-I / RAW &	4096 × 2160 29.97P
XAVC-L / RAW &	4096 × 2160 23.98P
MPEG HD422	2048 × 1080 59.94P
	2048 × 1080 29.97P
	2048 × 1080 23.98P

Région PAL

Réglage Codec >Select	Formats de sortie RAW
RAW / RAW &	4096 × 2160 50P
XAVC-I / RAW &	4096 × 2160 25P
XAVC-L / RAW &	2048 × 1080 50P
MPEG HD422	2048 × 1080 25P

Indicateur de l'état d'enregistrement

Si Display On/Off (page 87) >HXR-IFR5 Rec Control dans le menu VF est réglé sur « On », l'état d'enregistrement RAW est affiché dans le viseur à l'aide d'une icône.

Enregistrement en ralenti et accéléré

Si S&Q Motion >Setting dans le menu Recording est réglé sur « On », la vidéo RAW est enregistrée en mode ralenti et accéléré.

La sortie RAW Slow & Quick Motion est prise en charge uniquement pour la résolution 2K à 120/240 ips (NTSC) et 100/200 ips (PAL).

Remarques

- Le connecteur RAW OUT du caméscope contrôle uniquement l'enregistrement en transmettant un signal Rec Control à l'enregistreur externe. C'est pourquoi le caméscope peut indiquer que l'enregistrement vidéo RAW est en cours alors que l'enregistreur externe n'est pas réellement en train d'enregistrer. Vérifiez l'indicateur sur l'enregistreur externe pour connaître l'état de fonctionnement réel.
- Lorsque l'enregistrement est démarré sur un enregistreur externe sans utiliser la touche d'enregistrement sur le caméscope, il est possible que les clips ne soient pas correctement enregistrés.

Ajout de connecteurs d'entrée audio

Vous pouvez connecter jusqu'à quatre canaux de dispositifs audio XLR au caméscope en même temps en utilisant un adaptateur XLR-K2M XLR (non fourni).

Fixez l'adaptateur XLR à la griffe MI et réglez Audio Input >CH3 Input Select sur « Shoe 1 » et CH4 Input Select sur « Shoe 2 » dans le menu Audio.

Les fonctions du caméscope qui se superposent seront désactivées pour les canaux sur lesquels l'adaptateur XLR est sélectionné comme entrée. Utilisez les commutateurs et les molettes sur l'adaptateur XLR pour effectuer les réglages.

Remarques

- Si Audio Input >CH3 Level et CH4 Level dans le menu Audio sont réglés sur « Audio Input Level », Audio Input Level du caméscope sera réglé pour correspondre au niveau réglé sur l'adaptateur XLR. Audio Input Level est également activé lorsque le commutateur de l'adaptateur XLR est réglé sur AUTO. Lorsque « Through » est spécifié, l'audio sera enregistré au niveau réglé avec l'adaptateur XLR (*page 136*).
- Vous pouvez aussi assigner à CH1 et CH2 en fixant un adaptateur XLR et en réglant Audio Input >CH1 Input Select et CH2 Input Select dans le menu Audio respectivement sur « Shoe 1 » et « Shoe 2 ». Par contre, si l'entrée de l'adaptateur XLR est assignée à CH1 et CH2, l'entrée à partir des connecteurs INPUT1/INPUT2 sur le caméscope ne peut plus être assignée à ces canaux.

Connexion de dispositifs à l'aide du LAN sans fil

Le caméscope peut se connecter à des smartphones, tablettes et autres dispositifs à l'aide d'une connexion LAN sans fil s'il est raccordé au module USB LAN sans fil IFU-WLM3 (fourni) ou à un adaptateur sans fil CBK-WA100 (optionnel).

Remarque

Les modules sans fil USB autres que l'IFU-WLM3 ne sont pas pris en charge.

Les fonctions suivantes sont prises en charge depuis des dispositifs connectés par LAN sans fil.

- Commande à distance
Permet de commander à distance le caméscope.
- Surveillance vidéo (CBK-WA100 uniquement)
Permet de surveiller la vidéo depuis la caméscope. Le CBK-WA100 (optionnel) et l'application Content Browser Mobile sont nécessaires.

Pour de plus amples informations concernant l'application Content Browser Mobile, contactez un représentant ou un technicien Sony.

Dispositifs compatibles

Vous pouvez utiliser un smartphone, une tablette ou un ordinateur pour configurer et utiliser le caméscope. Les dispositifs, le système d'exploitation et les navigateurs pris en charge sont affichés dans le tableau suivant.

Dispositif	Système d'exploitation	Navigateur
Smartphone	Android 5.1	Chrome
	iOS 9	Safari
Tablette	Android 5.1	Chrome
	iOS 9	Safari
Ordinateur	Microsoft Windows 7/	Chrome
	Microsoft Windows 8.1/	
	Microsoft Windows 10	
	Mac OS 10.10/10.11	Safari

Fixation de l'IFU-WLM3

Branchez l'IFU-WLM3 dans le connecteur de module USB LAN sans fil (page 7). Après avoir fixé l'unité, réglez Wi-Fi > Wi-Fi (page 102) dans le menu System sur « Enable » pour activer le LAN sans fil.

Remarque

Fixez/retirez l'IFU-WLM3 pendant que le caméscope est hors tension.

Fixation du CBK-WA100

Remarque

Fixez/retirez le CBK-WA100 pendant que le caméscope est hors tension.

- 1 Fixez le CBK-WA100 sur le support de montage, et serrez les deux vis.

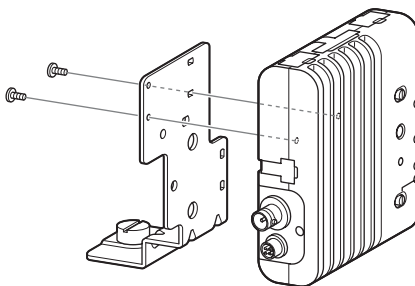

- 2** Fixez le support de montage CBK-WA100 sur le caméscope, et serrez les vis.

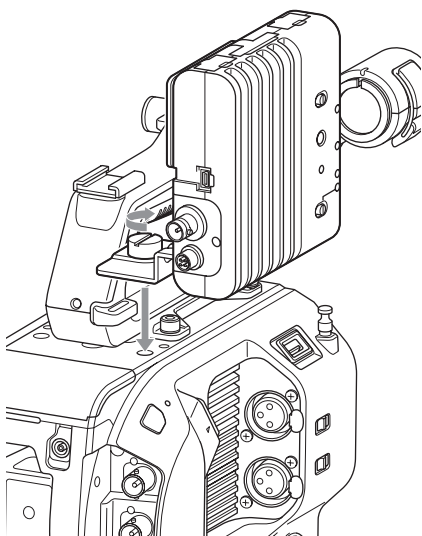

- 3** Raccordez le câble USB CBK-WA100 au connecteur du module LAN sans fil USB (①), et le câble SDI sur le connecteur SDI OUT (②).

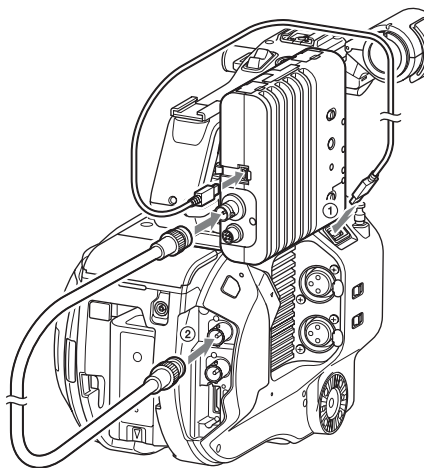

- 4** Allumez le CBK-WA100, puis mettez le caméscope sous tension.

- 5** Lorsque le branchement est terminé, le LAN sans fil doit être activé en réglant Wi-Fi > Wi-Fi (page 102) dans le menu System sur Enable.

Remarque

Le réglage de sortie SDI OUT doit être configuré pour utiliser le CBK-WA100 avec le caméscope. Par contre, le caméscope ne peut pas émettre un signal compatible avec le CBK-WA100 lors de l'utilisation de XAVC-I 24.0P ou ProRes 23.98P (page 82).

A propos du CBK-WA100

Le CBK-WA100 possède des fonctions d'enregistrement de fichiers à basse résolution proxy sur une carte SD et de transfert de fichiers vers un serveur par LAN sans fil. Pour plus de détails, reportez-vous au mode d'emploi du CBK-WA100.

Connexion une touche des dispositifs équipés de la technologie NFC (à l'aide de l'IFU-WLM3 uniquement)

Les dispositifs prenant en charge la technologie NFC peuvent être connectés (connexion une touche) à l'aide de la NFC.

- 1** Fixez un IFU-WLM3 sur le caméscope (page 55) et réglez Wi-Fi > Wi-Fi (page 102) dans le menu System sur « Enable » pour activer le LAN sans fil.  s'affiche à l'écran.

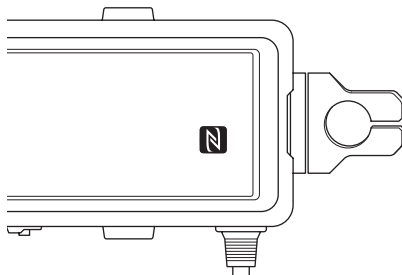

2 Ouvrez « Settings » sur le dispositif, sélectionnez « More », et cochez la case NFC.

Les différents réglages varient en fonction du dispositif. Pour plus de détails, reportez-vous au mode d'emploi du dispositif.

3 Touchez le caméscope avec le dispositif.

Le dispositif se connecte au caméscope, lance un navigateur Web et affiche la commande à distance Wi-Fi. Une authentification est nécessaire la première fois que le dispositif se connecte.

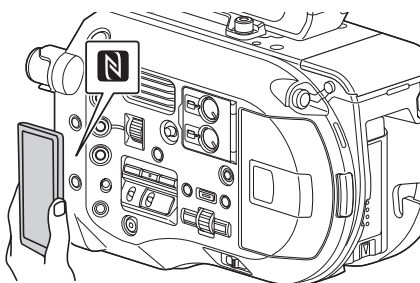

Remarques

- Désactivez le mode de veille et le verrouillage d'écran à l'avance.
- Touchez et maintenez le dispositif immobile jusqu'à ce que l'application « Content Browser Mobile » démarre (1 à 2 secondes).

Affichage de Wi-Fi remote control

L'écran Wi-Fi Remote est automatiquement redimensionné pour s'adapter à la taille de l'écran du dispositif connecté.

1 Connectez le caméscope et le dispositif à l'aide d'une connexion LAN sans fil (page 56).

2 Démarrez un navigateur sur le dispositif et saisissez « http://<adresse IP du caméscope (Wi-Fi >IP Address dans le menu System)>/rm.html » dans la barre d'URL.

Par exemple, si l'adresse IP est 192.168.1.1, saisissez « http://192.168.1.1/rm.html » dans la barre d'URL.

3 Saisissez le nom d'utilisateur et le mot de passe (Basic Authentication >User Name and Password dans le menu System).

Quand la connexion est réussie, l'écran Wi-Fi Remote s'affiche sur le dispositif. Vous utilisez l'écran Wi-Fi Remote pour commander le caméscope.

Vous pouvez désactiver le fonctionnement de la touche d'enregistrement en faisant glisser le bouton Lock vers la droite.

Remarques

- Pour afficher la page pour un smartphone, remplacez « rm.html » par « rms.html » dans l'URL. Pour afficher la page pour une tablette, remplacez « rm.html » par « rmt.html » dans l'URL. Quand « rm.html » est saisi, la page s'affiche automatiquement sur le dispositif correspondant. Cependant, la page appropriée peut ne pas être affichée, en fonction du dispositif.
- L'écran Wi-Fi Remote peut ne pas correspondre aux réglages du caméscope dans les circonstances suivantes. Si ceci se produit, rechargez la fenêtre du navigateur.
 - Si le caméscope est remis en marche alors qu'il est connecté
 - Si le caméscope est utilisé directement alors qu'il est connecté
 - Si le dispositif a été reconnecté
 - Si les touches Forward/Back du navigateur ont été utilisées
- Wi-Fi remote control peut ne pas fonctionner si la force du signal sans fil devient faible.

Écran de miniatures

L'écran de miniatures apparaît si vous appuyez sur la touche THUMBNAIL (page 9). L'écran de miniatures affiche les plans stockés sur les cartes mémoire XQD sous forme de miniatures (images d'index).

Vous pouvez sélectionner un plan dans l'écran de miniatures et démarrer la lecture de ce plan. L'image de lecture peut être affichée sur le viseur et sur un moniteur externe.

Appuyer à nouveau sur la touche THUMBNAIL ferme l'écran de miniatures et revient à l'image de caméra.

Remarques

- Seuls les plans enregistrés au format d'enregistrement actuellement sélectionné sont affichés dans l'écran de miniatures. Si un plan enregistré que vous vous attendiez à voir n'est pas affiché, vérifiez le format d'enregistrement. Gardez ceci à l'esprit avant de formater (initialiser) le support.
- Lorsque Codec >Select dans le menu System est réglé sur l'une des options suivantes, l'enregistrement ne peut pas commencer pendant la lecture ou lorsque l'écran miniature est affiché.
RAW & XAVC-I, RAW & XAVC-L, RAW & MPEG HD422

Disposition de l'écran

Les informations du plan à la position du curseur sont affichées au bas de l'écran.

Indicateur de la carte mémoire XQD actuellement sélectionnée
(Une icône de verrou s'affiche si la carte est protégée.)

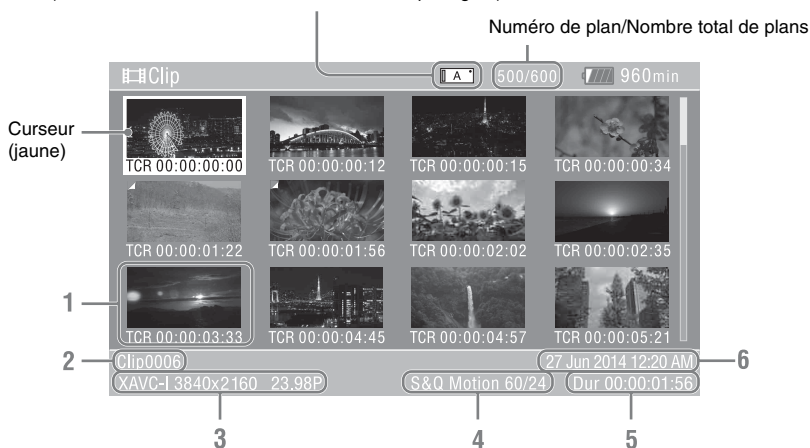

1. Miniature (image d'index)

Affiche l'image d'index d'un plan. Lorsqu'un plan est enregistré, sa première image est automatiquement définie comme image d'index.

Les informations du plan/de l'image sont affichées sous la miniature. Vous pouvez changer les informations affichées en utilisant

Customize View (page 92) >Thumbnail
Caption dans le menu de miniatures.

2. Nom de plan

Affiche le nom du plan sélectionné.

3. Format vidéo pour l'enregistrement

Affiche le format de fichier du plan sélectionné.

4. Informations d'enregistrement spécial

Affiche le mode d'enregistrement uniquement si le plan a été enregistré à l'aide d'un mode d'enregistrement spécial.

Pour les plans en ralenti et accéléré, la fréquence d'images est affichée à droite.

5. Durée du plan

6. Date de création

Lecture de plans

Lecture de plans enregistrés

Lorsque le caméscope est en mode de veille d'enregistrement (Stby), vous pouvez lire les plans enregistrés.

- 1 Insérez une carte mémoire XQD pour la lecture.**
- 2 Appuyez sur la touche THUMBNAIL.**
- 3 Tournez la molette SEL/SET (page 9) pour déplacer le curseur vers la miniature du plan que vous souhaitez lire.**
- 4 Appuyez sur la molette SEL/SET.**
La lecture commence au début du plan sélectionné.

Vous pouvez contrôler la lecture en appuyant sur l'une des touches suivantes.

Molette SEL/SET :

Fait une pause dans la lecture.

Appuyez de nouveau sur la molette pour revenir à la lecture normale.

Appuyez sur les touches gauche/droite :

Passes au début du plan/du plan suivant.

Appuyez et maintenez les touches gauche/droite enfoncées :

Lecture accélérée arrière/avant.

Reviens en lecture normale lorsque vous relâchez la touche.

Touche CANCEL/BACK :

Arrête la lecture et revient en mode de veille d'enregistrement.

Remarques

- Il peut y avoir une interruption temporaire de l'image ou une image fixe entre les clips. Vous ne pouvez pas utiliser le caméscope durant cette période.
- Lorsque vous sélectionnez un plan dans l'écran de miniatures et commencez la lecture, il peut y avoir une interruption temporaire de l'image au début du plan. Pour voir le début du plan sans interruption, mettez le caméscope en mode de lecture, mettez la lecture en pause, puis utilisez la touche gauche de la molette SEL/SET pour revenir au début du plan et redémarrez la lecture.
- Vous pouvez également contrôler la lecture en utilisant la télécommande fournie.

Opérations sur les plans

Sur l'écran de miniatures, vous pouvez utiliser des plans ou vérifier les propriétés d'un plan en utilisant le menu de miniatures. Le menu de miniatures (*page 92*) apparaît lorsque vous appuyez sur la touche MENU et sélectionnez une miniature.

Opérations sur le menu de miniatures

Tournez la molette SEL/SET (*page 9*) pour sélectionner une fonction, puis appuyez sur la molette SEL/SET. Appuyez sur la touche CANCEL/BACK (*page 9*) pour retourner à l'écran précédent.

Remarque

Certains éléments ne peuvent pas être sélectionnés, selon l'état lorsque le menu a été affiché.

Éléments du menu de miniatures

Display Clip Properties
Set Index Picture
Thumbnail View
Set Shot Mark
Set Clip Flag
Lock/Unlock Clip
Delete Clip
Filter Clips
Customize View

Pour plus de détails concernant les menus d'opérations sur les plans, voir « *Menu Thumbnail* » (*page 92*).

Affichage des propriétés de plan

Sélectionnez Display Clip Properties (*page 92*) dans le menu de miniatures pour afficher l'écran de propriétés de plan.

Affichage de l'écran de miniatures de repères

Sélectionnez Thumbnail View (*page 92*) >Essence Mark Thumbnail dans le menu de miniatures et sélectionnez le type de repère pour afficher un affichage en miniature des images possédant le repère spécifié.

Affichage de l'écran de miniatures de plans filtré

Sélectionnez Filter Clips (*page 92*) dans le menu de miniatures et sélectionnez un type de balise de plan pour afficher uniquement les plans qui possèdent la balise spécifiée. Pour afficher tous les plans, sélectionnez Thumbnail View >Essence Mark Thumbnail dans le menu Thumbnail sur All.

Suppression de plans

Vous pouvez supprimer des plans sur les cartes mémoire XQD.

Sélectionnez Delete Clip >Select Clip ou All Clips dans le menu de miniatures.

Select Clip :

Supprime le plan sélectionné. Il est possible de sélectionner plusieurs plans.

All Clips :

Supprime tous les plans affichés.

Modification des informations affichées sur l'écran de miniatures

Vous pouvez modifier les informations de plans/images affichées sous la miniature.

Sélectionnez Customize View >Thumbnail Caption dans le menu de miniatures et sélectionnez les informations à afficher.

Date Time :

Affiche la date et l'heure à laquelle le plan a été créé et modifié pour la dernière fois.

Time Code :

Affiche le code temporel.

Duration :

Affiche la durée du plan.

Sequential Number :

Affiche un numéro séquentiel sur chaque miniature.

Configuration et hiérarchie du menu de configuration

Appuyez sur la touche MENU pour afficher le menu de configuration dans le viseur pour spécifier divers éléments pour la prise de vue, l'enregistrement et la lecture (le menu peut également être affiché sur un moniteur externe). Le menu de configuration se compose des menus suivants.

Menu User :

Contient des éléments de menu configurés par l'utilisateur depuis le menu Edit User.

Menu Edit User :

Contient des éléments de menu pour éditer le menu User.

Menu Camera :

Contient des réglages liés à la prise de vue.

Menu Paint :

Contient des réglages liés à la qualité d'image.

Menu Audio :

Contient des réglages liés à l'audio.

Menu Video :

Contient des réglages liés à la sortie vidéo.

Menu VF :

Contient des réglages pour l'affichage du viseur.

Menu TC/UB :

Contient des réglages liés au code temporel et aux bits d'utilisateur.

Menu Recording :

Contient des réglages liés à l'enregistrement.

Menu Thumbnail :

Contient des réglages liés à l'affichage de miniatures.

Menu Media :

Contient des réglages liés aux supports.

Menu File :

Contient des réglages liés aux fichiers.

Menu System :

Contient des réglages liés au système.

Organisation du menu de configuration

User (réglages par défaut)	Country
	Base Setting
	Rec Format
	Codec
	S&Q Motion
	Picture Cache Rec
	Simul Rec
	Output Format
	Monitor LUT
	Clip
	VF Setting
	Assignable Button
	Assignable Dial
	Format Media
	Edit User Menu
Edit User	Add Item
	Customize Reset
Camera	ISO/Gain/EI
	Auto Exposure
	Focus
	Shutter
	Color Bars
	Noise Suppression
	Flicker Reduce
	SteadyShot
	Handle Zoom
	Auto Black Balance
	AF Micro Adjustment
	Video Light Set
Paint	White
	Offset White
	Black
	Gamma
	Black Gamma
	Knee
	White Clip
	Detail(HD Mode)
	Skin Detail
	Aperture
	Matrix
	Multi Matrix
	Maintenance

Audio	Audio Input
	Audio Output
Video	Output On/Off
	Output Format
	Output Setting
	Monitor LUT
	Output Display
VF	VF Setting
	Peaking
	Zebra
	Marker
	Display On/Off
	Video Signal Monitor
TC/UB	Timecode
	TC Display
	Users Bit
	HDMI TC Out
Recording	S&Q Motion
	Interval Rec
	Picture Cache Rec
	Simul Rec
	SDI/HDMI Rec Control
Thumbnail	Display Clip Properties
	Set Index Picture
	Thumbnail View
	Set Shot Mark
	Set Clip Flag
	Lock/Unlock Clip
	Delete Clip
	Filter Clips
	Customize View
Support	Update Media
	Format Media
	Clip
File	All File
	Scene File
	User Menu Item
	User Gamma
	Monitor LUT
	Monitor 3D LUT
Lens File	

System	Base Setting
	Codec
	Rec Format
	Genlock
	Assignable Button
	Assignable Dial
	Rec Lamp
	Fan Control
	HOLD Switch Setting
	Lens
	Language
	Clock Set
	Country
	Hours Meter
	Basic Authentication
	Wi-Fi
	GPS
	IR Remote
	Camera Battery Alarm
	Camera DC IN Alarm
	Ext. Unit Battery Alarm
	Ext. Unit DC IN Alarm
	All Reset
	APR
	Camera Config
	Version

Opérations du menu de configuration

Appuyez sur la touche MENU pour afficher le menu de configuration dans le viseur pour spécifier divers éléments pour la prise de vue, l'enregistrement et la lecture (le menu peut également être affiché sur un moniteur externe).

Commandes de menu

Touche MENU (page 9)

Active/désactive le mode de menu pour les commandes du menu de configuration.

Touche gauche/droite (page 9)

Molette SEL/SET (page 9)

Appuyez sur la touche gauche/droite pour déplacer le curseur vers la gauche/droite pour sélectionner des éléments ou des réglages de menu.

Tournez la molette SEL/SET pour déplacer le curseur vers le haut/bas pour sélectionner des éléments ou des réglages de menu.

Appuyez sur la molette SEL/SET pour appliquer l'élément sélectionné.

Touche CANCEL/BACK (page 9)

Annule un réglage avant qu'il soit appliqué et fait avancer d'un niveau dans la hiérarchie de menu.

Remarque

Le menu de configuration ne peut pas être actionné en mode Focus magnifier (page 40).

Réglage d'éléments de menu

Tournez la molette SEL/SET pour déplacer le curseur vers l'élément de menu à régler, puis appuyez sur la molette SET/SEL pour sélectionner l'élément.

- La zone de sélection d'élément de menu affiche jusqu'à huit lignes. Si les options disponibles pour un élément ne peuvent pas être affichées en même temps, faites défiler l'affichage en déplaçant le curseur vers le haut/bas.
- Si un élément a une grande plage d'options disponibles (par exemple, -99 à +99), la zone de sélection n'est pas affichée. Le paramètre actuel est mis en surbrillance pour indiquer que la valeur peut être changée.

- Le fait de sélectionner [Execute] pour une fonction permet d'exécuter la fonction correspondante.
- Le fait de sélectionner un élément qui nécessite confirmation avant exécution cache temporairement le menu et affiche un message de confirmation. Vérifiez le message, puis sélectionnez l'exécution ou l'annulation de la fonction.

Saisie d'une chaîne de caractères

Quand vous sélectionnez un élément, tel qu'un nom de fichier, qui exige la saisie de caractères, l'écran de saisie de caractères s'affiche.

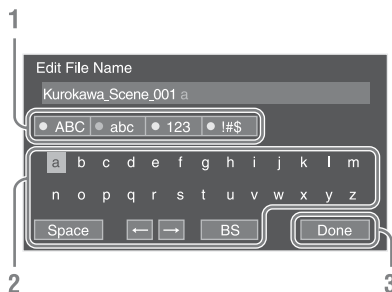

1 Tournez la molette SEL/SET pour sélectionner un type de caractère, puis appuyez sur la molette.

ABC : lettres majuscules
abc : lettres minuscules
123 : caractères numériques
!#\$: caractères spéciaux

2 Sélectionnez un caractère du type de caractères sélectionné, puis appuyez sur la molette.

Le curseur passe au champ suivant.
Espace : permet de saisir un espace au niveau du curseur.
←/→ : permet de déplacer le curseur.
BS : permet de supprimer le caractère à gauche du curseur (espacement arrière).

3 Lorsque vous avez terminé, sélectionnez [Done] et appuyez sur la molette.

La chaîne de caractères est confirmée et l'écran de saisie de caractères disparaît.

Liste du menu de configuration

Cette section décrit la fonction et les réglages des éléments de chaque menu. Les réglages par défaut sont affichés en gras (par exemple, **18dB**).

Menu User

User		
Élément	Réglage de sous-éléments	Description
Country Réglages de région	Voir Country dans le menu System.	
Base Setting Réglages de base	Voir Base Setting dans le menu System.	
Rec Format Réglages du format d'enregistrement	Voir Rec Format dans le menu System.	
Codec Réglages de codec	Voir Codec dans le menu System.	
S&Q Motion Réglages du mode ralenti et accéléré	Voir S&Q Motion dans le menu Recording.	
Picture Cache Rec Réglages du mode d'enregistrement de cache d'images	Voir Picture Cache Rec dans le menu Recording.	
Simul Rec Réglages d'enregistrement simultané	Voir Simul Rec dans le menu Recording.	
Output Format Réglages du format de sortie	Voir Output Format dans le menu Video.	
Monitor LUT Réglages de Monitor LUT	Voir Monitor LUT dans le menu Video.	
Clip Réglages relatifs aux noms de plans	Voir Clip dans le menu Media.	
VF Setting Réglages du viseur	Voir VF Setting dans le menu VF.	
Assignable Button Réglages permettant d'assigner des fonctions aux touches personnalisables	Voir Assignable Button dans le menu System.	
Assignable Dial Réglages permettant d'assigner des fonctions aux molettes personnalisables	Voir Assignable Dial dans le menu System.	
Format Media Formate (initialise) les cartes mémoire	Voir Format Media dans le menu Media.	

User		
Élément	Réglage de sous-éléments	Description
Edit User Menu		Edite les éléments dans le menu User.
Editer les éléments du menu User		Quand « Edit User Menu » est sélectionné, le menu Edit User passe au niveau supérieur et les éléments de menu s'affichent.

Menu Edit User

Le menu Edit User est affiché au niveau supérieur quand « Edit User Menu » est sélectionné dans le menu User.

Edit User		
Élément	Réglage de sous-éléments	Description
Add Item		Ajoute un élément de menu au menu User.
Ajouter un élément au menu User		
Customize Reset		Restaure les éléments de menu enregistrés dans le menu User aux réglages par défaut.
Réinitialiser les éléments dans le menu User		
Élément de menu sélectionné pendant l'édition	Delete	Supprime l'élément de menu enregistré du menu User.
	Move	Réorganise les éléments de menu enregistrés du menu User.
	Edit Sub Item	Supprime les sous-éléments de menu enregistrés dans le menu User.

Menu Camera

Camera										
Élément	Réglage de sous-éléments	Description								
ISO/Gain/El	Mode	Sélectionne le mode de réglage du gain.								
Réglages du gain	ISO/dB									
	ISO/Gain<H>	Règle la valeur prédéfinie de gain <H>.								
	Lorsque Mode est réglé sur ISO et la plage dynamique est 460% :	Quand le mode est réglé sur ISO et que la plage dynamique est de 1300% (la catégorie gamma est réglée sur S-Log2 ou S-Log3) :								
	ISO 800 / ISO 1000 /	ISO 2000 / ISO 2500 / ISO 3200 /								
	ISO 1250 / ISO 1600 /	ISO 4000 / ISO 5000 / ISO 6400 /								
	ISO 2000 / ISO 2500 /	ISO 8000 / ISO 10000 / ISO 12500 /								
	ISO 3200 / ISO 4000 /	ISO 16000								
	ISO 5000 / ISO 6400									
	Lorsque Mode est réglé sur ISO et la plage dynamique est 800% :	Quand le mode est réglé sur dB :								
	ISO 1600 / ISO 2000 /	-3dB / 0dB / 3dB / 6dB /								
	ISO 2500 / ISO 3200 /	9dB / 12dB / 18dB								
	ISO 4000 / ISO 5000 /	La plage dynamique est déterminée par gamma.								
	ISO 6400 / ISO 8000 /									
	ISO 10000 / ISO 12500									
		<table border="1"> <thead> <tr> <th>Gamma</th> <th>Plage dynamique</th> </tr> </thead> <tbody> <tr> <td>STD / HG1 / HG2 / HG3 / HG4</td> <td>460%</td> </tr> <tr> <td>HG7 / HG8 / User</td> <td>800%</td> </tr> <tr> <td>S-Log2 / S-Log3</td> <td>1300%</td> </tr> </tbody> </table>	Gamma	Plage dynamique	STD / HG1 / HG2 / HG3 / HG4	460%	HG7 / HG8 / User	800%	S-Log2 / S-Log3	1300%
Gamma	Plage dynamique									
STD / HG1 / HG2 / HG3 / HG4	460%									
HG7 / HG8 / User	800%									
S-Log2 / S-Log3	1300%									

Camera		
Elément	Réglage de sous-éléments	Description
	ISO/Gain<M> (Mêmes réglages que ISO/ Gain<H>)	Règle la valeur prédéfinie de gain <M>. Les valeurs par défaut sont indiquées ci-dessous. Lorsque Mode est réglé sur ISO et la plage dynamique est 460% : ISO1600 Lorsque Mode est réglé sur ISO et la plage dynamique est 800% : ISO3200 Quand le mode est réglé sur ISO et que la plage dynamique est de 1300% (la catégorie gamma est réglée sur S-Log2 ou S-Log3) : ISO4000 Quand le mode est réglé sur dB : 6dB
	ISO/Gain<L> (Mêmes réglages que ISO/ Gain<H>)	Règle la valeur prédéfinie de gain <L>. Les valeurs par défaut sont indiquées ci-dessous. Lorsque Mode est réglé sur ISO et la plage dynamique est 460% : ISO800 Lorsque Mode est réglé sur ISO et la plage dynamique est 800% : ISO1600 Quand le mode est réglé sur ISO et que la plage dynamique est de 1300% (la catégorie gamma est réglée sur S-Log2 ou S-Log3) : ISO2000 Quand le mode est réglé sur dB : 0dB
	Exposure Index<H> 500EI / 4.0E 640EI / 4.3E 800EI / 4.7E 1000EI / 5.0E 1250EI / 5.3E 1600EI / 5.7E 2000EI / 6.0E 2500EI / 6.3E 3200EI / 6.7E 4000EI / 7.0E 5000EI / 7.3E 6400EI / 7.7E 8000EI / 8.0E	Règle la valeur d'indice de pose <H>. Disponible en mode Cine EI uniquement.
	Exposure Index<M> (Mêmes réglages qu'Exposure Index<H>)	Règle la valeur d'indice de pose <M>. La valeur par défaut est 1600EI / 5.7E
	Exposure Index<L> (Mêmes réglages qu'Exposure Index<H>)	Règle la valeur d'indice de pose <L>. La valeur par défaut est 800EI / 4.7E
	Shockless Gain On/Off	Active/désactive la fonction Shockless gain.

Camera		
Elément	Réglage de sous-éléments	Description
Auto Exposure Réglages d'ajustement de l'exposition automatique	Level -2.0 / -1.75 / -1.5 / -1.25 / -1.0 / -0.75 / -0.5 / -0.25 / 0 / +0.25 / +0.5 / +0.75 / +1.0 / +1.25 / +1.5 / +1.75 / +2.0	Règle le niveau de luminosité pour l'exposition détectée de manière automatique.
	Mode Backlight/ Standard /Spotlight	Règle le mode de commande. Backlight : Mode rétroéclairage (mode qui atténue l'obscurité d'un sujet lorsque le sujet est rétroéclairé) Standard : Mode standard Spotlight : Mode spotlight (mode qui atténue les blancs écrits lorsque le sujet est éclairé par la lumière d'un spot)
Speed	-99 à +99 (±0)	Règle la vitesse d'ajustement.
AGC	On/Off	Active/désactive la fonction AGC (commande de gain automatique).
AGC Limit	3dB / 6dB / 9dB / 12dB / 15dB / 18dB	Règle le gain maximum de la fonction AGC.
Quand le mode >ISO/Gain/EI est réglé sur dB :		Lorsque le mode >ISO/Gain/EI est réglé sur ISO et la plage dynamique est 800% : ISO2000 / ISO3200 / ISO4000 / ISO6400 / ISO8000 / ISO12500
Lorsque le mode >ISO/Gain/EI est réglé sur ISO et la plage dynamique est 460% :	ISO1000 / ISO1600 / ISO2000 / ISO3200 / ISO4000 / ISO6400	Lorsque le mode >ISO/Gain/EI est réglé sur ISO et la plage dynamique est 1300% : ISO2500 / ISO4000 / ISO5000 / ISO8000 / ISO10000 / ISO16000
Auto Shutter	On/Off	Active/désactive la fonction de commande d'obturateur automatique.
A.SHT Limit	1/100 / 1/150 / 1/200 / 1/250 / 1/2000	Règle la vitesse d'obturateur la plus rapide de la fonction d'obturateur automatique.
Clip High light	On/Off	Active/désactive la fonction qui ignore les zones les plus lumineuses pour fournir une réaction plus plate à une luminance élevée.
Detect Window	1 / 2 / 3 / 4 / 5 / 6	Règle la plage d'intégrateur de lumière pour l'ajustement automatique de la pose en fonction de la luminosité du sujet. (Non disponible en cas de réglage manuel de la pose)
Detect Window Indication	On/Off	Active/désactive la fonction Detect Window.

Camera		
Elément	Réglage de sous-éléments	Description
Focus Réglages de mise au point	Focus Area Wide / Center / Flexible	Règle la zone cible pour la mise au point automatique (page 40). Wide : Recherche un sujet dans un grand angle de l'image lors de la mise au point. Center : Effectue la mise au point sur un sujet au centre de l'image. Flexible Spot : Effectue la mise au point sur une position spécifique dans l'image.
	Focus Area (Push AF) Center / Flexible	Règle la zone cible pour Push Auto Focus (page 40). Center : Effectue la mise au point sur un sujet au centre de l'image. Flexible Spot : Effectue la mise au point sur une position spécifique dans l'image.
		Remarque Avec le LA-EA2/4 (en option), la position ne peut pas être réglée.
	AF Assist On/Off	Quand ce réglage est réglé sur On, il est possible de changer temporairement la mise au point automatique et d'effectuer la mise au point manuellement.

Camera		
Élément	Réglage de sous-éléments	Description
Shutter Réglages des conditions de fonctionnement de l'obturateur électronique	Mode Speed / Angle / ECS / Off	Sélectionne le mode de fonctionnement de l'obturateur électronique. Speed/angle (mode standard) : Utilisé pour filmer de manière nette des sujets se déplaçant rapidement. Sélectionne le mode pour régler la vitesse d'obturateur en secondes (Speed) ou comme angle d'obturateur (Angle). ECS (Extended Clear Scan) : Utilisé pour la prise de vue sans faire défiler les barres horizontales qui apparaissent sur l'écran du moniteur.
	Shutter Speed 1/3 à 1/9000	Règle la vitesse d'obturateur quand Mode est réglé sur Speed. Les réglages disponibles varient en fonction de la fréquence d'images du format vidéo sélectionné. 59.94P/59.94i : 1/4, 1/8, 1/15, 1/30, 1/60 , 1/90, 1/100, 1/125, 1/180, 1/250, 1/350, 1/500, 1/725, 1/1000, 1/1500, 1/2000, 1/3000, 1/4000, 1/6000, 1/9000 50P/50i : 1/3, 1/6, 1/12, 1/25, 1/50 , 1/60, 1/100, 1/120, 1/150, 1/215, 1/300, 1/425, 1/600, 1/1000, 1/1250, 1/1750, 1/2500, 1/3500, 1/6000, 1/9000 29.97P : 1/4, 1/8, 1/15, 1/30, 1/60 , 1/90, 1/100, 1/125, 1/180, 1/250, 1/350, 1/500, 1/725, 1/1000, 1/1500, 1/2000, 1/3000, 1/4000, 1/6000, 1/9000 25P : 1/3, 1/6, 1/12, 1/25, 1/50 , 1/60, 1/100, 1/120, 1/150, 1/215, 1/300, 1/425, 1/600, 1/1000, 1/1250, 1/1750, 1/2500, 1/3500, 1/6000, 1/9000 24P : 1/3, 1/6, 1/12, 1/24, 1/40, 1/48 , 1/50, 1/60, 1/96, 1/100, 1/120, 1/144, 1/192, 1/200, 1/288, 1/400, 1/576, 1/1200, 1/2400, 1/4800, 1/9000 23.98P : 1/3, 1/6, 1/12, 1/24, 1/40, 1/48 , 1/50, 1/60, 1/96, 1/100, 1/120, 1/144, 1/192, 1/200, 1/288, 1/400, 1/576, 1/1200, 1/2400, 1/4800, 1/9000
Remarque		
		1/1 peut être réglé lorsque la fréquence d'images de l'enregistrement S&Q est réglé sur 1fps.
Shutter Angle 5.625° / 11.25° / 22.5° / 45° / 90° / 120° / 144° / 150° / 172.8° / 180° / 216° / 300°		Règle l'angle d'obturateur quand Mode est réglé sur Angle.
ECS Frequency 23.99 à 8000		Règle la fréquence d'ECS quand Mode est réglé sur ECS. Les réglages disponibles varient en fonction de la fréquence d'images du format vidéo sélectionné. Les valeurs par défaut sont données ci-dessous. 59.94P : 60.00 59.94P : 60.00 50P : 50.00 50i : 50.00 29.97P : 30.00 24P: 24.02 23.98P : 23.99 25P : 25.02

Camera		
Élément	Réglage de sous-éléments	Description
Color Bars Réglages de barres de couleur	Setting On / Off	Active/désactive les barres de couleur. Remarque Ne peut pas être activé lorsqu'il est configuré pour enregistrer une vidéo RAW.
	Type ARIB / SMPTE / 75% / 100%	Sélectionne le type de barres de couleur.
Noise Suppression Réglages de suppression de bruit	Setting On / Off	Active/désactive la fonction de suppression de bruit. Les valeurs par défaut sont désactivées si le mode Base Setting >Shooting dans le menu System est réglé sur Cine EI.
	Level Low / Mid / High	Règle le niveau de suppression de bruit.
Flicker Reduce Réglages de correction de scintillement	Mode Auto / On / Off	Règle le mode de correction de scintillement.
	Frequency 50Hz / 60Hz	Règle la fréquence de la source d'alimentation qui fournit l'éclairage qui cause le scintillement.
SteadyShot Réglages de stabilisation d'image	Setting Active SteadyShot / SteadyShot / Off	Active/désactive la fonction de stabilisation d'image. Remarque Activé lorsqu'un objectif compatible est fixé.
	Handle Zoom Réglages de zoom à poignée	Zoom Speed Type Fix / Variable / Off
Zoom Speed 1 à 8 (3)		Règle la vitesse du zoom à poignée. (Activé quand Zoom Speed Type est réglé sur Fix) Remarque Désactivé lorsque la poignée n'est pas fixée.
Auto Black Balance Réglages automatiques de l'équilibre des noirs	Auto Black Balance Execute/Cancel	Exécute la fonction automatique d'équilibre des noirs. Remarques
		<ul style="list-style-type: none"> Exécutez la fonction automatique d'équilibre des noirs avec le capuchon d'objectif fixé. Ne peut pas être utilisé pendant l'enregistrement ou l'affichage de la barre de couleur. Ne peut pas être exécuté en mode Interval Rec ou Slow & Quick Motion.

Camera		
Elément	Réglage de sous-éléments	Description
AF Micro Adjustment Micro-réglage de la position de mise au point (Activé quand LA-EA2/4 (optionnel) est utilisé)	Setting On/Off	Active/désactive la fonction de micro-réglage de mise au point automatique.
	Amount -20 à 0 à +20	Règle le niveau de micro-réglage de mise au point automatique. Utilisez la procédure suivante pour ajuster les objectifs à monture A. 1 Fixez l'objectif que vous souhaitez ajuster grâce à un LA-EA2/4 (optionnel). 2 Réglez Setting sur On, puis ajustez la valeur Amount. Les valeurs positives déplacent la mise au point derrière le sujet, et les valeurs négatives déplacent la mise au point à l'avant du sujet. Il est recommandé de vérifier le résultat grâce à la fonction one-push AF, par exemple pendant l'ajustement de la mise au point.
	Clear All Execute/Cancel	Initialise les valeurs de réglage sauvegardées.
Video Light Set Réglages de lampe vidéo (lors de l'utilisation de HVL-LBPC (optionnel))	Video Light Set	Règle la méthode de contrôle d'éclairage pour la lumière vidéo fixée à la griffe d'interface multiple.
	Power Link / Rec Link / Rec Link + Stby	Power Link : Allume/éteint l'éclairage vidéo quand le caméscope est en marche/à l'arrêt. Rec Link : Allume/éteint l'éclairage vidéo quand le caméscope commence/arrête l'enregistrement. Rec Link + Stby : Allume/éteint l'éclairage vidéo quand le caméscope enregistre ou est en mode de veille.

Menu Paint

Paint		
Elément	Réglage de sous-éléments	Description
White Réglages de l'équilibre des blancs	Preset White 2100K à 10000K (3200K)	Règle la valeur prédéfinie de l'équilibre des blancs.
	Color Temp <A> 1500K à 50000K (3200K)	Affiche la température de couleur de l'équilibre des blancs stockée dans la mémoire A.
	Color Temp. Balance <A> -99 à +99 (±0)	Règle la valeur de gain de l'équilibre des blancs stockée dans la mémoire A (gain R et gain B associés).
	R Gain <A> -99 à +99 (±0)	Règle la valeur de gain R de l'équilibre des blancs stockée dans la mémoire A.
	B Gain <A> -99 à +99 (±0)	Règle la valeur de gain B de l'équilibre des blancs stockée dans la mémoire A.
	Color Temp 1500K à 50000K (3200K)	Affiche la température de couleur de l'équilibre des blancs stockée dans la mémoire B.
	Color Temp. Balance -99 à +99 (±0)	Règle les valeurs de gain de l'équilibre des blancs stockées dans la mémoire B (gain R et gain B associés).
	R Gain -99 à +99 (±0)	Règle la valeur de gain R de l'équilibre des blancs stockée dans la mémoire B.
	B Gain -99 à +99 (±0)	Règle la valeur de gain B de l'équilibre des blancs stockée dans la mémoire B.
	Filter White Memory On/Off	Active/désactive la fonction de réglage de la zone de mémoire d'équilibre des blancs pour chaque filtre ND. On : règle la mémoire d'équilibre des blancs pour chaque filtre ND. Off : règle la mémoire d'équilibre des blancs commune à tous les filtres ND.
	Shockless White Off/1/2/3	Règle la vitesse de réaction d'équilibre des blancs en cas de commutation du mode d'équilibre des blancs. Off : commute instantanément. 1 à 3 : plus la valeur est élevée, plus la commutation est lente.
	White Switch Memory/ATW	Sélectionne le mode de réglage d'équilibre des blancs sélectionné quand le commutateur WHT BAL est réglé sur B.
	ATW Speed 1 / 2 / 3 / 4 / 5	Règle la vitesse de réaction en mode ATW. 1 : vitesse de réaction la plus rapide

Paint		
Elément	Réglage de sous-éléments	Description
Offset White Réglages de correction de l'équilibre des blancs	Offset White <A> On/ Off	Choisit d'ajouter (On) ou non (Off) une valeur de décalage à l'équilibre des blancs dans la mémoire A.
	Warm Cool <A> -99 à +99 (±0)	Règle la correction supplémentaire ajoutée à l'équilibre des blancs dans la mémoire A comme une température de couleur quand Offset White <A> est réglé sur « On ».
	Warm Cool Balance <A> -99 à +99 (±0)	Règle une température de couleur plus précise, à utiliser lorsqu'il n'est pas possible d'obtenir une image satisfaisante avec le réglage Warm Cool <A>.
	Offset White On/ Off	Permet de choisir d'ajouter (On) ou de ne pas ajouter (Off) une valeur de correction à l'équilibre des blancs dans la mémoire B.
	Warm Cool -99 à +99 (±0)	Règle la correction supplémentaire ajoutée à l'équilibre des blancs dans la mémoire B comme une température de couleur quand Offset White est réglé sur « On ».
	Warm Cool Balance -99 à +99 (±0)	Règle une température de couleur plus précise, à utiliser lorsqu'il n'est pas possible d'obtenir une image satisfaisante avec le réglage Warm Cool .
	Offset White<ATW> On/ Off	Permet de choisir d'ajouter (On) ou de ne pas ajouter (Off) une valeur de correction à l'équilibre des blancs ATW.
	Warm Cool<ATW> -99 à +99 (±0)	Règle la correction supplémentaire ajoutée à l'équilibre des blancs ATW comme une température de couleur quand Offset White <ATW> est réglé sur « On ».
	Warm Cool Balance<ATW> -99 à +99 (±0)	Règle une température de couleur plus précise, à utiliser lorsqu'il n'est pas possible d'obtenir une image satisfaisante avec le réglage Warm Cool<ATW>.
Black Réglages des noirs	Setting On/ Off	Active/désactive la correction des noirs.
	Master Black -99 à +99 (±0)	Règle le niveau de noir maître. Remarque Le réglage précis est pris en charge lorsque vous tournez lentement la molette SEL/SET. Dans ce cas, il est possible que la valeur affichée ne change pas.
	R Black -99 à +99 (±0)	Règle le niveau de noir R.
	B Black -99 à +99 (±0)	Règle le niveau de noir B.

Paint																																						
Elément	Réglage de sous-éléments	Description																																				
Gamma Réglages de correction gamma	Setting On/Off	Active/désactive la fonction de correction gamma.																																				
	Step Gamma 0.35 à 0.45 à 0.90	Définit une valeur de correction gamma par incréments de 0,05.																																				
	Master Gamma -99 à +99 (±0)	Définit le niveau gamma maître.																																				
	R Gamma -99 à +99 (±0)	Définit le niveau gamma R.																																				
	G Gamma -99 à +99 (±0)	Définit le niveau gamma V.																																				
	B Gamma -99 à +99 (±0)	Définit le niveau gamma B.																																				
	Gamma Category STD / HG / User / S-Log2 / S-Log3	Sélectionne l'utilisation de gamma standard (STD), d'HyperGamma (HG), de gamma utilisateur (User), de S-Log2 ou de S-Log3.																																				
	Gamma Select Quand la catégorie Gamma est réglée sur STD : STD1 DVW / STD2 x 4.5 / STD3 x 3.5 / STD4 240M / STD5 R709 / STD6 x 5.0 Quand la catégorie Gamma est réglée sur HG : HG1 3250G36 / HG2 4600G30 / HG3 3259G40 / HG4 4609G33 / HG7 8009G40 / HG8 8009G33 Quand la catégorie Gamma est réglée sur User : User 1 / User 2 / User 3 / User 4 / User 5 Quand la catégorie Gamma est réglée sur S-Log2 : S-Log2 Quand la catégorie Gamma est réglée sur S-Log3 : S-Log3	Sélectionne le tableau gamma utilisé pour la correction gamma. Consultez le tableau ci-dessous pour les détails sur l'hypergamma et S-Log2/S-Log3.																																				
		<table border="1"> <thead> <tr> <th>Nom</th> <th>Plage dynamique</th> <th>Limite blanche</th> <th>Sortie vidéo de carte grise 18% (20% entrée vidéo)</th> </tr> </thead> <tbody> <tr> <td>HG1 3250G36</td> <td>325%</td> <td>100%</td> <td>36%</td> </tr> <tr> <td>HG2 4600G30</td> <td>460%</td> <td>100%</td> <td>30%</td> </tr> <tr> <td>HG3 3259G40</td> <td>325%</td> <td>109%</td> <td>40%</td> </tr> <tr> <td>HG4 4609G33</td> <td>460%</td> <td>109%</td> <td>33%</td> </tr> <tr> <td>HG7 8009G40</td> <td>800%</td> <td>109%</td> <td>40%</td> </tr> <tr> <td>HG8 8009G33</td> <td>800%</td> <td>109%</td> <td>33%</td> </tr> <tr> <td>S-Log2</td> <td>1300%</td> <td>-</td> <td>32%</td> </tr> <tr> <td>S-Log3</td> <td>1300%</td> <td>-</td> <td>41%</td> </tr> </tbody> </table>	Nom	Plage dynamique	Limite blanche	Sortie vidéo de carte grise 18% (20% entrée vidéo)	HG1 3250G36	325%	100%	36%	HG2 4600G30	460%	100%	30%	HG3 3259G40	325%	109%	40%	HG4 4609G33	460%	109%	33%	HG7 8009G40	800%	109%	40%	HG8 8009G33	800%	109%	33%	S-Log2	1300%	-	32%	S-Log3	1300%	-	41%
	Nom	Plage dynamique	Limite blanche	Sortie vidéo de carte grise 18% (20% entrée vidéo)																																		
HG1 3250G36	325%	100%	36%																																			
HG2 4600G30	460%	100%	30%																																			
HG3 3259G40	325%	109%	40%																																			
HG4 4609G33	460%	109%	33%																																			
HG7 8009G40	800%	109%	40%																																			
HG8 8009G33	800%	109%	33%																																			
S-Log2	1300%	-	32%																																			
S-Log3	1300%	-	41%																																			
Black Gamma	Setting On/Off	Active/désactive la fonction de correction gamma du noir. (Activé quand Gamma >Gamma Category est réglé sur STD)																																				
		Remarque Les fonctions Black Gamma et Knee >Knee Saturation ne peuvent pas être utilisées en même temps.																																				
	Range Low/Mid/ High	Sélectionne la plage effective de la correction gamma du noir.																																				
	Master Black Gamma -99 à +99 (±0)	Règle le niveau de gamma du noir maître.																																				

Paint		
Elément	Réglage de sous-éléments	Description
Knee	Setting On/Off	Active/désactive la fonction de correction de courbe. (Activé quand Gamma > Gamma Category est réglé sur STD)
	Auto Knee On/Off	Active/désactive la fonction de correction de courbe automatique.
	Point 75% à 109% (90%)	Règle le point de courbe.
	Slope -99 à +99 (±0)	Règle la pente de courbe.
	Knee Saturation On/Off	Active/désactive le réglage de saturation de courbe (ajuste la coloration au-dessus du point de courbe).
	Knee Saturation Level -99 à +99 (±0)	Règle le niveau d'ajustement de la coloration au-dessus du point de courbe (saturation de courbe).
White Clip Réglages d'ajustement d'écriteur du blanc	Setting On/Off	Active/désactive la fonction d'ajustement d'écriteur du blanc. Remarques <ul style="list-style-type: none"> Le réglage est réinitialisé sur On lorsque le caméscope est mis hors tension. Pour que le réglage soit sur Off en permanence, réglez Level sur 109%. Ne peut pas être réglé lorsque Gamma > Gamma Category est réglé sur S-Log2 ou S-Log3.
	Level 90.0% à 109.0% Le réglage par défaut dépend du pays/de la région d'achat. Région NTSC : 108.0% Région PAL : 105.0%	Règle le niveau d'écriteur du blanc.

Paint			
Elément	Réglage de sous-éléments	Description	
Detail Réglages d'ajustement des détails	Setting On/Off	Active/désactive la fonction d'ajustement de détail.	
	Level -99 à +99 (±0)	Règle le niveau de détail.	
	H/V Ratio -99 à +99 (±0)	Règle le rapport de mélange entre le niveau de détail H et le niveau de détail V.	
	Crispening -99 à +99 (±0)	Règle le niveau de netteté.	
	Level Depend On/Off	Active/désactive la fonction d'ajustement de dépendance du niveau.	
	Level Depend Level -99 à +99 (±0)	Règle le niveau de dépendance du niveau.	
	Frequency -99 à +99 (±0)	Règle la fréquence centrale du détail (épaisseur de détail). Le détail est plus mince lorsque la fréquence centrale est plus élevée et plus épais lorsque la fréquence centrale est plus basse.	
	Knee Aperture On/Off	Active/désactive la fonction de correction d'ouverture de courbe.	
	Knee Aperture Level -99 à +99 (±0)	Règle le niveau d'ouverture de courbe.	
	Limit -99 à +99 (±0)	Règle les limites de détail pour les côtés blanc et noir.	
	White Limit -99 à +99 (±0)	Règle la limite de détail pour le côté blanc.	
	Black Limit -99 à +99 (±0)	Règle la limite de détail pour le côté noir.	
	V Black Limit -99 à +99 (±0)	Règle la limite de détail V pour le côté noir.	
	V Detail Creation NAM / Y / G / G+R	Règle la source de signal pour créer le détail V sur NAM (G ou R, en fonction de celui qui est le plus élevé), Y, G ou G+R.	
	Skin Detail Réglages de correction des détails du teint	Setting On/Off	Active/désactive la fonction de correction des détails du teint.
		Area Detection Execute/Cancel	Détecte la couleur utilisée pour la correction des détails de la peau. Execute : exécuter la détection
Area Indication On/Off		Active/désactive la fonction qui affiche les motifs de zébrure dans les zones de la couleur utilisée pour la correction des détails de la peau.	
Level -99 à +99 (±0)		Règle le niveau des détails du teint.	
Saturation -99 à +99 (±0)		Règle la saturation de la couleur cible pour la correction des détails du teint.	
Hue 0 à 359		Règle la teinte de la couleur cible pour la correction des détails du teint.	
Width 0 à 90 (40)		Règle la plage de la teinte de la couleur cible de la correction des détails du teint.	

Paint		
Élément	Réglage de sous-éléments	Description
Aperture Réglages de correction d'ouverture	Setting On/Off	Active/désactive la correction d'ouverture (traitement qui améliore la résolution en ajoutant des signaux d'ouverture haute fréquence au signal vidéo, ce qui corrige la détérioration due aux caractéristiques de haute fréquence).
	Level -99 à +99 (±0)	Règle le niveau de correction d'ouverture.
Matrix Réglages de correction de matrice	Setting On/Off	Active ou désactive la fonction de correction de matrice.
	Adaptive Matrix On/Off	Active/désactive la fonction de matrice d'adaptation.
	Preset Matrix On/Off	Active/désactive la fonction de matrice prédéfinie.
	Preset Select Standard High Saturation FL Light Cinema F55 709 Like	Sélectionne une matrice prédéfinie.
	User Matrix On/Off	Active ou désactive la fonction de correction de matrice utilisateur.
	Level -99 à +99 (±0)	Ajuste la saturation de couleur de l'image entière.
	Phase -99 à +99 (±0)	Ajuste la nuance de couleur (phase) de l'image entière.
	User Matrix R-G -99 à +99 (±0)	Règle une matrice utilisateur R-V définie par l'utilisateur.
	User Matrix R-B -99 à +99 (±0)	Règle une matrice utilisateur R-B définie par l'utilisateur.
	User Matrix G-R -99 à +99 (±0)	Règle une matrice utilisateur V-R définie par l'utilisateur.
	User Matrix G-B -99 à +99 (±0)	Règle une matrice utilisateur V-B définie par l'utilisateur.
	User Matrix B-R -99 à +99 (±0)	Règle une matrice utilisateur B-R définie par l'utilisateur.
	User Matrix B-G -99 à +99 (±0)	Règle une matrice utilisateur B-V définie par l'utilisateur.

Paint		
Elément	Réglage de sous-éléments	Description
Multi Matrix Réglages de correction de matrice multiple	Setting On/ Off	Active/désactive la fonction de correction de matrice multiple.
	Area Indication On/ Off	Active/désactive la fonction d'indication de zone.
	Color Detection Execute/Cancel	Détecte la couleur utilisée pour la correction de matrice multiple.
	Axis B/B+/MG-/MG/MG+/ R / R+ / YL- / YL / YL+ / G- / G / G+ / CY / CY+ / B-	Sélectionne l'axe.
	Hue -99 à +99 (±0)	Règle la teinte de la couleur utilisée pour la correction de matrice multiple.
	Saturation -99 à +99 (±0)	Règle la saturation de la couleur utilisée pour la correction de matrice multiple.
Maintenance Réglages d'entretien	Test Saw On/ Off	Active/désactive le signal test.

Menu Audio

Audio			
Élément	Réglage de sous-éléments	Description	
Audio Input Réglages d'entrée audio	CH1 Input Select INPUT1 / Internal MIC / Shoe 1	Commute la source d'entrée pour l'enregistrement sur le canal 1.	
	CH2 Input Select INPUT1 / INPUT2 / Internal MIC / Shoe 2	Commute la source d'entrée pour l'enregistrement sur le canal 2.	
	CH3 Input Select Off / Internal MIC / Shoe 1	Commute la source d'entrée pour l'enregistrement sur le canal 3.	
	CH4 Input Select Off / Internal MIC / Shoe 2	Commute la source d'entrée pour l'enregistrement sur le canal 4.	
	INPUT1 MIC Reference -60dB / -50dB / -40dB	Règle le niveau d'enregistrement de référence pour l'entrée du microphone XLR à partir d'INPUT1.	
	INPUT2 MIC Reference -60dB / -50dB / -40dB	Règle le niveau d'enregistrement de référence pour l'entrée du microphone XLR à partir d'INPUT2.	
	CH1 Wind Filter On / Off	Active/désactive le filtre de réduction anti-vent pour l'enregistrement sur le canal 1.	
	CH2 Wind Filter On / Off	Active/désactive le filtre de réduction anti-vent pour l'enregistrement sur le canal 2.	
	CH3 Wind Filter On / Off	Active/désactive le filtre de réduction anti-vent pour l'enregistrement sur le canal 3.	
	CH4 Wind Filter On / Off	Active/désactive le filtre de réduction anti-vent pour l'enregistrement sur le canal 4.	
	CH3 Level Control Auto / Manual	Sélectionne le réglage du niveau d'entrée audio ou le réglage manuel pour le canal d'enregistrement 3.	
		Remarque	
			Si CH3 Input Select ou CH4 Input Select est réglé sur « Internal MIC », CH4 est commuté sur automatic/manual en conjonction avec ce réglage.
	CH4 Level Control Auto / Manual	Sélectionne le réglage du niveau d'entrée audio ou le réglage manuel pour le canal d'enregistrement 4.	
	Remarque		
		Si CH3 Input Select ou CH4 Input Select est réglé sur « Internal MIC », CH4 est commuté sur automatic/manual en conjonction avec le réglage CH3 Level Control.	

Audio		
Elément	Réglage de sous-éléments	Description
	CH3 Input Level 0 à 99 (49)	Règle le niveau d'entrée audio pour le canal d'enregistrement 3. Remarque Si CH3 Input Select ou CH4 Input Select est réglé sur « Internal MIC », CH4 Input Level est commuté en conjonction avec ce réglage.
	CH4 Input Level 0 à 99 (49)	Règle le niveau d'entrée audio pour le canal d'enregistrement 4. Remarque Si CH3 Input Select ou CH4 Input Select est réglé sur « Internal MIC », CH4 Input Level est commuté en conjonction avec le réglage CH3 Input Level.
	Audio Input Level 0 à 99	Règle le niveau d'entrée audio. Peut être utilisé comme volume principal en fonction des réglages de CH1 Level à CH4 Level.
	Limiter Mode Off /-6dB/-9dB/-12dB/ -15dB/-17dB	Sélectionne la caractéristique du limiteur pour les forts signaux d'entrée lors du réglage manuel du niveau d'entrée audio.
	CH1&2 AGC Mode Mono / Stereo	Règle le mode de réglage automatique de niveau pour le canal d'enregistrement 1 et canal 2.
	CH3&4 AGC Mode Mono / Stereo	Règle le mode de réglage automatique de niveau pour le canal d'enregistrement 3 et canal 4.
	AGC Spec -6dB /-9dB/-12dB/ -15dB/-17dB	Sélectionne la caractéristique AGC.
	1kHz Tone on Color Bars On/Off	Active/désactive le signal de tonalité de référence de 1 kHz lors de l'affichage des barres de couleur. Remarque Lorsqu'il est activé, le signal de tonalité de référence de 1 kHz est réglé pour l'enregistrement sur le canal 3 et canal 4, même si CH3 Input Select et CH4 Input Select sont désactivés.
	CH1 Level Entrée sans adaptateur XLR Audio Input Level / Side / Level+Side Entrée avec adaptateur XLR (page 54) Audio Input Level / Through	Règle la combinaison des ajustements de niveau d'entrée audio activés pour le canal d'enregistrement 1. Remarque « Side » se rapporte à la molette CH1 INPUT LEVEL sur le côté du caméscope. Lorsque Level+Side est sélectionné, le niveau d'enregistrement audio est déterminé par la combinaison des réglages Audio Input Level et dial (page 135).
	CH2 Level Entrée sans adaptateur XLR Audio Input Level / Side / Level+Side Entrée avec adaptateur XLR (page 54) Audio Input Level / Through	Règle la combinaison des ajustements de niveau d'entrée audio activés pour le canal d'enregistrement 2. Remarque « Side » se rapporte à la molette CH2 INPUT LEVEL sur le côté du caméscope. Lorsque Level+Side est sélectionné, le niveau d'enregistrement audio est déterminé par la combinaison des réglages Audio Input Level et dial (page 135).

Audio		
Elément	Réglage de sous-éléments	Description
	CH3 Level Entrée sans adaptateur XLR Audio Input Level / CH3 Input Level / Level+CH3 Input Level Entrée avec adaptateur XLR (page 54) Audio Input Level / Through	Règle la combinaison des ajustements de niveau d'entrée audio activés pour le canal d'enregistrement 3. Remarque Lorsque Level+CH3 Input Level est sélectionné, le niveau d'enregistrement audio est déterminé par la combinaison des réglages Audio Input Level et CH3 Input Level (page 136).
	CH4 Level Entrée sans adaptateur XLR Audio Input Level / CH4 Input Level / Level+CH4 Input Level Entrée avec adaptateur XLR (page 54) Audio Input Level / Through	Règle la combinaison des ajustements de niveau d'entrée audio activés pour le canal d'enregistrement 4. Remarque Lorsque Level+CH4 Input Level est sélectionné, le niveau d'enregistrement audio est déterminé par la combinaison des réglages Audio Input Level et CH4 Input Level (page 136).
Audio Output Réglages de sortie audio	Monitor CH CH1/CH2 / CH3/CH4 / MIX ALL / CH1 / CH2 / CH3 / CH4	Sélectionne la sortie du canal audio vers le connecteur de casque et le haut-parleur intégré. Remarque Si l'audio pour plusieurs canaux est réglée sur la sortie simultanée, le niveau de sortie pour chaque canal est réduit pour la sortie pour éviter le détournement.
	Monitor Volume 0 à 15 (7)	Ajuste la sortie de niveau audio du moniteur vers le connecteur de casque et le haut-parleur intégré.
	Headphone Out Mono /Stereo	Sélectionne le mode de sortie du connecteur de casque : monaural (Mono) ou stéréo (Stereo).
	Alarm Volume 0 à 7 (4)	Ajuste le volume de l'alarme.
	Output Limiter On/ Off	Active/désactive le limiteur de sortie audio.
	HDMI Output CH CH1/CH2 / CH3/CH4	Règle la combinaison des canaux audio sur la sortie HDMI.

Menu Video

Video		
Elément	Réglage de sous-éléments	Description
Output On/Off Réglages de sortie vidéo	SDI On/Off	Active/désactive la sortie SDI.
	HDMI On/Off	Active/désactive la sortie HDMI.
Output Format Réglages du format de sortie	SDI	Règle la résolution de sortie SDI et HDMI.
	HDMI	Pour de plus amples informations concernant les réglages, reportez-vous à « <i>Formats vidéo et signaux de sortie</i> » (page 110).
	REF	
Remarque		
Le réglage Output Format ne peut pas être configuré en mode Picture Cache Rec. Si cela se produit, désactivez temporairement Picture Cache Rec, puis modifiez le réglage.		
Output Setting Réglages de mode de conversion de sortie	HDMI Target Device Recorder / Monitor	Règle le type de dispositif à entrée HDMI connecté à la sortie HDMI. Recorder : Sort la même vidéo en SDI1 vers HDMI en mode Cine EI. Monitor : Sort la même vidéo en SDI2 vers HDMI en mode Cine EI.
	4K/2K à HD Conv. Edge Crop / Letter Box	Règle le mode de conversion pour la sortie vidéo HD de la vidéo 17:9.

Video

Elément

Réglage de sous-éléments

Description

Monitor LUT

Réglages de Monitor LUT Disponible en mode Cine EI uniquement.

Remarque

Le Monitor LUT risque de ne pas être réglable indépendamment pour chaque système (page 122).

Category

LUT / Look Profile / User 3D LUT

Règle le type de Look appliqué au Monitor LUT.

LUT :

Emet une vidéo avec le préréglage appliqué LUT ou User LUT.

Look Profile :

Emet une vidéo proche d'un film positif ou d'une vidéo qui est adaptée comme gradation de point de couleur de commencement, en sélectionnant un numéro Look.

User 3D LUT :

Emet une vidéo avec User 3D LUT appliqué.

Remarque

User 3D LUT ne peut pas être sélectionné si Base Setting >Color Space est réglé sur S-Gamut/S-Log2 dans le menu System.

LUT Select

P1 : 709(800%)

P2 : HG8009G40

P3 : HG8009G33

P4 : S-Log2

P5 : S-Log3

U1

U2

U3

U4

U5

U6

Sélectionne le type LUT quand Monitor LUT >Category est réglé sur LUT.

709(800%) :

Signal avec courbe de base ITU-R709 avec gamme dynamique étendue jusqu'à 800%.

HG8009G40 :

Signal utilisant HyperGamma avec gamme dynamique de 800%, limite blanche de 109% et une carte grise de 18% à 40% de sortie vidéo.

HG8009G33 :

Signal utilisant HyperGamma avec gamme dynamique de 800%, limite blanche de 109% et carte grise de 18% à 33% de sortie vidéo.

S-Log2 :

Signal de journalisation avec gamme dynamique de 1300% qui prend en compte la visibilité sur un moniteur vidéo avec prise de séquence en post production.
(Activé lorsque Base Setting >Color Space dans le menu System est réglé sur SGamut/SLog2)

S-Log3 :

Signal de journalisation avec gamme dynamique de 1300% qui reproduit des caractéristiques de film, proche de la courbe Cineon Log.
(Activé lorsque Base Setting >Color Space dans le menu System est réglé sur S-Gamut3.Cine/SLog3 ou S-Gamut3/SLog3)

U1 à U6 :

Signaux User LUT importés d'une carte SD.

Remarque

Sélectionnez F55/F5 comme format de sortie lors de la création d'un LUT grâce à RAW Viewer.
Créez et déployez les fichiers LUT dans le dossier suivant sur une carte SD.
\\PRIVATE\SONY\PRO\CAMERA\PMWF55_F5

Look Profile Select

1 : LC-709

2 : LC-709typeA

3 : SLog2-709

4 : Cine+709

Sélectionne le type de profil Look, quand Monitor LUT >Category est réglé sur Look Profile.

Video		
Elément	Réglage de sous-éléments	Description
	User 3D LUT Select User 3D-1 User 3D-2 User 3D-3 User 3D-4	Sélectionne le type d'utilisateur 3D LUT.
	SDI1 & Internal Rec MLUT On / MLUT Off	Sélectionne l'application ou non de Monitor LUT à la sortie vidéo SDI OUT1 et à la vidéo enregistrée sur des cartes mémoire XQD.
	SDI2 MLUT On / MLUT Off	Sélectionne l'application ou non de Monitor LUT à la sortie vidéo SDI OUT2.
	HDMI MLUT On / MLUT Off	Indique si Monitor LUT est appliqué ou non à la sortie vidéo HDMI (<i>page 122</i>).
	Visueur MLUT On / MLUT Off	Sélectionne l'application ou non de Monitor LUT à la sortie vidéo du viseur.
Output Display	SDI2	Sélectionne la superposition ou non des menus et des états sur le signal de sortie SDI et le signal de sortie HDMI.
Réglages du signal de sortie	On/Off	
	HDMI On/Off	

Menu VF

VF		
Elément	Réglage de sous-éléments	Description
VF Setting Réglages du viseur	Brightness -99 à +99 (±0)	Permet d'ajuster la luminosité de l'image du viseur.
	Color Mode Color/B&W	Sélectionne le mode d'affichage du viseur dans le mode E-E/ enregistrement.
Peaking Réglages du contour	Setting On/Off	Active/désactive la fonction de réglage du contour.
	Peaking Type Normal / Color	Sélectionne le type de réglage du contour. Normal : réglage du contour normal Color : réglage de contour de couleur
	Frequency Normal/High	Sélectionne la fréquence de réglage du contour.
	Normal Peaking Level 0 à 99 (50)	Règle le niveau normal de réglage du contour.
	Color B&W / Red / Yellow / Blue	Sélectionne la couleur du signal de réglage du contour de couleur.
	Color Peaking Level 0 à 99 (50)	Règle le niveau de réglage du contour de couleur.
	Setting On/Off	Active/désactive la fonction des zébrures.
Zebra Réglages du motif de zébrures	Zebra Select 1 / 2 / Both	Sélectionne le type de motif de zébrures (Zebra 1, Zebra 2, Both).
	Zebra1 Level 0% à 107% (70%)	Définit le niveau d'affichage de Zebra 1.
	Zebra1 Aperture Level 1% à 20% (10%)	Définit le niveau d'ouverture de Zebra 1.
	Zebra2 Level 0% à 109% (100%)	Définit le niveau d'affichage de Zebra 2.

VF		
Elément	Réglage de sous-éléments	Description
Marker Réglages d'affichage de repère	Setting On/Off	Active/désactive l'affichage de tous les repères.
	Color White / Yellow / Cyan / Green / Magenta / Red / Blue	Sélectionne la couleur du signal de repère.
	Center Marker 1 / 2 / 3 / 4 / Off	Active/désactive le repère central.
	Safety Zone On/Off	Active/désactive le repère de la zone de sécurité.
	Safety Area 80% / 90% / 92.5% / 95%	Sélectionne la taille du repère de la zone de sécurité (en tant que pourcentage de la taille totale de l'écran).
	Aspect Marker Line/Mask/Off	Sélectionne le type de marqueur de format.
	Aspect Mask 0 à 15 (12)	Règle le niveau du signal vidéo en dehors du marqueur, par rapport au signal à l'intérieur du marqueur, en tant que pourcentage.
	Aspect Safety Zone On/Off	Active/désactive le repère de la zone de sécurité.
	Aspect Safety Area 80% / 90% / 92.5% / 95%	Sélectionne la taille du repère de la zone de sécurité de format (en tant que pourcentage de la taille totale de l'écran).
	Aspect Select 4:3 / 1.66:1 / 1.85:1 / 2.35:1 / 2.4:1	Règle le mode en affichant le marqueur de format.
	User Box On/Off	Active/désactive l'affichage du curseur.
	User Box Width 3 à 479 (240)	Règle la largeur du curseur (distance du centre aux bords gauche et droit).
	User Box Height 3 à 269 (135)	Règle la hauteur du curseur (distance du centre aux bords haut et bas).
	User Box H Position -476 à +476 (0)	Règle la position horizontale du centre du curseur.
	User Box V Position -266 à +266 (0)	Règle la position verticale du centre du curseur.
	100% Marker On/Off	Active/désactive le repère 100%.
	Guide Frame On/Off	Active/désactive l'affichage du cadre guide.

VF		
Elément	Réglage de sous-éléments	Description
Display On/Off Réglages de l'élément d'affichage	Setting On/Off	Sélectionne les éléments à afficher dans le viseur.
	Shutter Setting On/Off	
	ND Filter Position On/Off	
	Gain Setting On/Off	
	Rec /Play Status On/Off	
	HXR-IFR5 Rec Control On/Off	
	Color Temp. On/Off	
	Frame Rate / Interval On/Off	
	Battery Remain On/Off	
	Timecode On/Off	
	Audio Manual On/Off	
	Audio Level Meter On/Off	
	Media Status On/Off	
	Focus Position Meter/Feet/Off	
	Iris Position On/Off	
	Zoom Position Number / Bar / Off	
	SteadyShot On/Off	
	Focus Mode On/Off	
	Focus Area Indicator On/Off	
	Focus Area Ind. (Push AF) On / Off	
	Focus Indicator On/Off	
	Auto Shutter On/Off	
	AGC On/Off	
Auto Iris On/Off		

VF		
Elément	Réglage de sous-éléments	Description
	AE Mode On/Off	
	Auto Exposure Level On/Off	
	White Balance Mode On/Off	
	SDI/HDMI Rec Control On/Off	
	Rec Format On/Off	
	Gamma On/Off	
	Timecode Lock On/Off	
	Wi-Fi Condition On/Off	
	Clip Name On/Off	
	Focus Assist Indicator On/Off	
	Focus Area Marker On/Off	
	Video Level Warning On/Off	
	Clip Number On/Off	
	GPS On/Off	
	Level Gauge On/Off	
	Lens Info Meter/Feet/ Off	
	Notice Message On/Off	
Video Signal Monitor	Setting Off / Waveform / Vector / Histogram	Règle le type de moniteur de signal vidéo.
Réglages du moniteur de signal vidéo (<i>page 52</i>)	Source	Remarque Non affiché lorsque Display On/Off >Setting est réglé sur Off.
	Mode Cine EI avec la résolution de sortie vidéo 2K ou inférieure : SDI1 & Internal Rec / SDI2 En mode Custom ou Cine EI avec la résolution de sortie vidéo supérieure à 2K : Internal Rec	Règle la source de mesure du moniteur de signal vidéo.

Menu TC/UB

TC/UB		
Élément	Réglage de sous-éléments	Description
Timecode Réglages du code temporel	Mode Preset / Regen / Clock	Règle le mode de fonctionnement du code temporel. Preset : Commence à fonctionner à partir d'une valeur préréglée. Regen : Commence à fonctionner à partir du code temporel de la fin du plan précédent. Clock : Utilise l'horloge interne comme code temporel.
	Run Rec Run / Free Run	Rec Run : fonctionne uniquement en cours d'enregistrement. Free Run : fonctionne en permanence, quelle que soit l'opération réalisée par le caméscope.
	Setting	Règle le code temporel sur une valeur arbitraire. SET : règle la valeur.
	Reset Execute/Cancel	Réinitialise le code temporel sur 00:00:00:00. Execute : réinitialise le code temporel
	TC Format DF/NDF	Règle le format de code temporel. DF : mode temps réel NDF : mode temps non réel
TC Display Réglages d'affichage des données temporelles	Display Select Timecode / Users Bit / Duration	Commute l'affichage des données temporelles.
Users Bit Paramètres liés aux bits d'utilisateur.	Mode Fix /Time	Règle le mode de bit d'utilisateur. Fix : utilise une valeur fixe arbitraire dans les bits d'utilisateur. Time : utilise l'heure actuelle dans les bits d'utilisateur.
	Setting	Règle les bits d'utilisateur sur une valeur arbitraire.
HDMI TC Out	Setting On/Off	Règle s'il faut envoyer le code temporel vers des dispositifs à d'autres fins à l'aide de la sortie HDMI.

Menu Recording

Recording

Élément	Réglage de sous-éléments	Description
S&Q Motion Réglages du mode ralenti et accéléré (page 47)	Setting On/Off	Active/désactive le mode ralenti et accéléré. Lorsqu'il est activé, les fonctions suivantes sont désactivées. <ul style="list-style-type: none">• Auto Iris• Auto focus
	High Frame Rate Mode Off / Full Scan / Center Scan	Permet une imagerie à une vitesse supérieure à 60P. Off : L'imagerie à une vitesse supérieure à 60P est désactivée. Full Scan : Imagerie à grande vitesse d'un angle de vue de taille Super 35mm. Center Scan : Imagerie à grande vitesse de la moitié d'un angle de vue de taille Super 35mm au centre de l'image. Remarque Ce réglage ne peut pas être défini conformément à Imager Scan Mode lorsque Imager Scan Mode est réglé sur 2K Full ou 2K Center.
Frame Rate Jusqu'à 240 ips		Règle la fréquence d'images pour la prise de vue au ralenti et accéléré. Remarque La valeur initiale varie en fonction des réglages Codec, Country, Video Format et RAW Output Format.

Recording		
Elément	Réglage de sous-éléments	Description
Interval Rec Réglages Interval Rec (page 48)	Setting On / Off	Active/désactive le mode d'enregistrement par intervalles. (Le réglage de ce mode sur On met tous les autres mode spéciaux sur Off.)
	Interval Time 1 / 2 / 3 / 4 / 5 / 6 / 7 / 8 / 9 / 10 / 15 / 20 / 30 / 40 / 50 (sec) 1 / 2 / 3 / 4 / 5 / 6 / 7 / 8 / 9 / 10 / 15 / 20 / 30 / 40 / 50 / (min) 1 / 2 / 3 / 4 / 6 / 12 / 24 (heure)	Règle l'intervalle entre les enregistrement en mode d'enregistrement Interval Rec (lorque Interval Rec est réglé sur On).
	Number of Frames 1frame / 2frames / 3frames / 6frames / 9frames / 12frames	Règle l'e nombre d'images à enregistrer par prise en mode d'enregistrement Interval Rec (lorque Interval Rec est réglé sur On). Les réglages disponibles varient en fonction de la fréquence d'images du format vidéo sélectionné. 50P/59.94P : 2frames / 6frames / 12frames 23.98P / 25P / 29.97P / 50i / 59.94i : 1frame / 3frames / 6frames / 9frames
	Pre-Lighting Disponible uniquement lors de l'utilisation du HVL-LBPC (optionnel). Off / 2sec / 5sec / 10sec	Règle le nombre de secondes après lesquelles la lampe vidéo s'allume avant le démarrage de l'enregistrement en mode d'enregistrement Interval Rec.
	Picture Cache Rec	Setting On/Off
Réglages du mode d'enregistrement de cache d'images (page 49)	Cache Rec Time 0-2sec / 2-4sec / 4-6sec / 6-8sec / 8-10sec / 10-12sec / 12-14sec / 13-15sec	Règle le temps d'enregistrement de cache d'image, quand la fonction Picture Cache Rec est réglée sur On.
Simul Rec Réglages d'enregistrement simultané (page 39)	Setting On/Off	Active/désactive la fonction d'enregistrement simultané et définit le support de destination d'enregistrement.
	Rec Button Set « Rec Button [SlotA SlotB] Handle Rec Button [SlotA SlotB] » / « Rec Button [SlotA] Handle Rec Button [SlotB] » / « Rec Button [SlotB] Handle Rec Button [SlotA] »	Assigne les touches d'enregistrement utilisées pour contrôler chaque support d'enregistrement.
SDI/HDMI Rec Control Réglages de contrôle d'enregistrement SDI/HDMI	Setting On/Off	Active/désactive le contrôle de démarrage/d'arrêt d'enregistrement pour un dispositif externe raccordé, à l'aide des sorties SDI/HDMI.
		Lorsque différentes touches sont attribuées en utilisant Rec Button Set, le signal de contrôle de l'enregistrement suit l'état d'enregistrement de la fente A.

Remarque

Lorsqu'il est réglé sur On, démarre/arrête l'enregistrement sur un périphérique externe connecté, même si aucune carte XQD n'est insérée.

Menu Thumbnail

Thumbnail		
Élément	Réglage de sous-éléments	Description
Display Clip Properties Afficher l'écran de propriétés de plans		Affiche l'écran de propriétés de plans.
Set Index Picture Réglages d'image d'index de plan		Règle l'image d'index d'un plan.
Thumbnail View Réglages d'écran miniature	Essence Mark Thumbnail All / Rec Start / Shot Mark1 / Shot Mark2 / Shot Mark3 / Shot Mark4 / Shot Mark5 / Shot Mark6 / Shot Mark7 / Shot Mark8 / Shot Mark9 / Shot Mark0	Affiche des miniatures d'images marquées de repères.
	Clip Thumbnail	Affiche des miniatures de plans enregistrés.
Set Shot Mark Réglages de repère de prise de vue	Add Shot Mark1	Ajoute le repère Shot Mark1.
	Delete Shot Mark1	Supprime le repère Shot Mark1.
	Add Shot Mark2	Ajoute le repère Shot Mark2.
	Delete Shot Mark2	Supprime le repère Shot Mark2.
Set Clip Flag Réglages de balises de plans	Add OK	Ajoute une balise OK.
	Add NG	Ajoute une balise NG.
	Add KEEP	Ajoute une balise KEEP.
	Delete Clip Flag	Supprime toutes les balises.
Lock/Unlock Clip Protection de plan	Select Clip	Sélectionne et verrouille/déverrouille un plan.
	Lock All Clips	Verrouille tous les plans.
	Unlock All Clips	Déverrouille tous les plans.
Delete Clip Supprime des plans	Select Clip	Supprime le plan sélectionné.
	All Clips	Supprime tous les plans affichés.
Filter Clips Réglages d'affichage du plan filtré	OK	Affiche uniquement les plans comportant une balise OK.
	NG	Affiche uniquement les plans comportant une balise NG.
	KEEP	Affiche uniquement les plans comportant une balise KEEP.
	None	Affiche uniquement les plans ne comportant pas de balise.
Customize View Réglages d'écran miniature	Thumbnail Caption Date Time / Time Code / Duration / Sequential Number	Commute l'information affichée sous les miniatures.

Menu Media

Media		
Elément	Réglage de sous-éléments	Description
Update Media Met à jour les cartes mémoire	Media(A) Execute/Cancel	Met à jour le fichier de gestion sur la carte mémoire XQD dans la fente A. Execute : met à jour une carte
	Media(B) Execute/Cancel	Met à jour le fichier de gestion sur la carte mémoire XQD dans la fente B. Execute : met à jour une carte
Format Media Formate (initialise) les cartes mémoire	Media(A) Execute/Cancel	Initialise la carte mémoire XQD dans la fente A. Execute : initialise une carte
	Media(B) Execute/Cancel	Initialise la carte mémoire XQD dans la fente B. Execute : initialise une carte
	SD Card Execute/Cancel	Initialise la carte UTILITY SD. Execute : initialise une carte
Clip Réglages de noms de plans	Auto Naming Cam ID + Reel# / Title	Règle la méthode pour nommer les plans. Cam ID + Reel# : Camera ID + Reel Number + Shot Number + Date + chaîne aléatoire Title : Chaîne définie à l'aide du préfixe de titre + numéro de plan
	<div style="background-color: #cccccc; padding: 2px;">Remarque</div> <p>Lorsque Simul Rec est activé, Cam ID + Reel# ne peut pas être configuré.</p>	
	Camera ID A à Z	Règle l'ID de caméra quand Auto Naming est réglé sur Cam ID + Reel#.
	Reel Number 001 à 999	Règle la partie numérique de Reel Number quand Auto Naming est réglé sur Cam ID + Reel#.
	Camera Position C / L / R	Règle le préfixe de Shot Number quand Auto Naming est réglé sur Cam ID + Reel#.
	Title Prefix	Règle la portion de titre du nom de plan quand Auto Naming est réglé sur Title. (La valeur initiale est une identification spécifique à un modèle, comportant les trois derniers chiffres du numéro de série.) (La valeur est saisie à l'aide de l'écran de saisie de caractères (page 63).)
	Number Set 0001 à 9999	Règle la portion numérique du nom de plan quand Auto Naming est réglé sur Title.

Menu File

File		
Élément	Réglage de sous-éléments	Description
All File Réglages liés aux fichiers ALL.	Load SD Card Execute/Cancel	Charge un fichier ALL. Execute : charge un fichier
	Save SD Card Execute/Cancel	Sauvegarde un fichier ALL. Execute : sauvegarde un fichier
	File ID	Attribue un nom au fichier.
Scene File Réglages du fichier de scène	Recall Internal Memory Execute/Cancel	Charge un fichier de scène depuis la mémoire interne. Execute : charge un fichier
	Store Internal Memory Execute/Cancel	Sauvegarde un fichier de scène dans la mémoire interne. Execute : sauvegarde un fichier
	Load SD Card Execute/Cancel	Charge un fichier de scène depuis une carte SD. Execute : charge un fichier
	Save SD Card Execute/Cancel	Sauvegarde un fichier de scène sur une carte SD. Execute : sauvegarde un fichier
	File ID	Attribue un nom au fichier.
	Scene White Data On/Off	Règle l'application ou non des données d'équilibre des blancs lors du chargement de fichiers de scène.
User Menu Item Réglages d'éléments du menu User	Load SD Card Execute/Cancel	Charge les réglages du menu User sur une carte SD dans une mémoire interne. Execute : charge les réglages
	Save SD Card Execute/Cancel	Sauvegarde les réglages de menu User sur une carte SD. Execute : sauvegarde les réglages
	File ID	Affiche l'identification de fichier spécifiée pour le fichier chargé à l'aide de Load SD Card. Règle (édite) également l'identification de fichier lors de la sauvegarde d'un fichier à l'aide de ce menu.
User Gamma Réglages de fichiers gamma d'utilisateur	Current Settings	Affiche une liste des réglages de fichiers gamma d'utilisateur actuels (noms de fichiers).
	Load SD Card Execute/Cancel	Charge les réglages gamma d'utilisateur sur une carte SD dans une mémoire interne. Execute : charge le gamma Pour utiliser les fichiers gamma utilisateur créés à l'aide de CvpFileEditor™ V4.2 avec le caméscope, enregistrez les fichiers dans le dossier suivant sur la carte SD. PRIVATE\SONY\PRO\CAMERA\HD_CAM
	Reset 1 / 2 / 3 / 4 / 5 / All Valeur initiale : 709(800%)	Réinitialise les fichiers gamma d'utilisateur dans une mémoire interne aux valeurs par défaut. 1 à 5 : réinitialise le gamma d'utilisateur individuel All : réinitialise tous les gammes d'utilisateur

File		
Élément	Réglage de sous-éléments	Description
Monitor LUT Réglages de fichiers Monitor LUT	Current Settings	Affiche une liste des réglages actuels de fichiers Monitor LUT (noms de fichiers).
	Load SD Card Execute/Cancel	Charge les réglages de Monitor LUT d'une carte SD dans une mémoire interne. Execute : charge les réglages LUT Enregistrez les fichiers LUT utilisateur générés à l'aide de RAW Viewer dans le dossier suivant sur la carte SD. PRIVATE\SONY\PRO\CAMERA\PMWF55_F5
	Reset 1 / 2 / 3 / 4 / 5 / 6 / All	Réinitialise les données de Monitor LUT dans une mémoire interne aux valeurs par défaut. 1 à 6 : réinitialise un Monitor LUT individuel All : réinitialise tous les Monitor LUT
Monitor 3D LUT Réglages de fichiers Monitor 3D LUT	Current Settings	Affiche une liste des réglages actuels de fichiers Monitor 3D LUT (noms de fichiers).
	Load SD Card Execute/Cancel	Charge les réglages de Monitor 3D LUT sur une carte SD dans une mémoire interne. Execute : charge les réglages 3D LUT Vous pouvez importer des fichiers CUBE (*.cube) avec la résolution lattice de 17 ou 33 créés à l'aide de Catalyst Browse, RAW Viewer ou BMD Da Vinci Resolve*. * Vérifié avec Resolve V9.0, V10.0 et V11.0. Si vous créez un fichier CUBE à l'aide de Catalyst Browse ou RAW Viewer, effectuez le réglage Source dans Catalyst Browse ou le réglage Input dans RAW Viewer sur S-Gamut3.Cine/S-Log3. Réglez Format sur Resolve lors de l'exportation du fichier CUBE. Enregistrez les données 3D LUT créés (fichier 3D LUT utilisateur) dans le dossier suivant sur la carte SD. PRIVATE\SONY\PRO\CAMERA\PMWF55_F5
	Reset 1 / 2 / 3 / 4 / All	Réinitialise les données de Monitor 3D LUT dans une mémoire interne aux valeurs par défaut. 1 à 4 : réinitialise un Monitor 3D LUT individuel All : réinitialise tous les Monitor 3D LUT
Lens File Réglages du fichier d'objectif	White Offset R -99 à +99 (±0)	Règle la valeur de correction du canal R de décalage d'équilibre des blancs dans le fichier d'objectif.
	White Offset B -99 à +99 (±0)	Règle la valeur de correction du canal B de décalage d'équilibre des blancs dans le fichier d'objectif.

Remarque

La fonction monitor 3D LUT ne peut pas être utilisée si Base Setting >Color Space est réglé sur S-Gamut/S-Log2 dans le menu System du caméscope.

Remarque

Placez les fichiers dans les dossiers suivants sur la carte SD.

ALL files, Scene files, User Menu Item :

PRIVATE\Sony\PRO\CAMERA\PXW-FS7

Fichiers gamma d'utilisateur :

PRIVATE\Sony\PRO\CAMERA\HD_CAM

Fichiers Monitor LUT, fichiers monitor 3D LUT :

PRIVATE\Sony\PRO\CAMERA\PMWF55_F5

Menu System

System		
Elément	Réglage de sous-éléments	Description
Base Setting Réglages de base	Shooting Mode Custom / Cine EI	Règle le mode de prise de vue.
	Color Space S-Gamut/SLog2 / S-Gamut3.Cine/SLog3 / S-Gamut3/SLog3 / Matrix	Règle l'espace de couleur.
	Imager Scan Mode Normal / 2K Full / 2K Center	Règle le mode de numérisation pour les informations de capture avec le capteur d'image (<i>page 26</i>).
Codec Réglages de codec	Select RAW / RAW & XAVC-I / RAW & XAVC-L / RAW & MPEG HD 422 / XAVC-I / XAVC-L / MPEG HD 422 / ProRes 422 HQ / ProRes 422	Règle le mode d'enregistrement/de lecture.
		<div style="background-color: #cccccc; padding: 2px;">Remarques</div> <ul style="list-style-type: none"> • RAW / RAW & XAVC-I / RAW & XAVC-L / RAW & MPEG HD 422 sont disponibles lorsqu'un XDCA-FS7 est connecté et Base Setting >Shooting Mode est réglé sur Cine EI. • ProRes 422 HQ / ProRes 422 sont disponibles uniquement lorsqu'un XDCA-FS7 est connecté.

System		
Elément	Réglage de sous-éléments	Description
Rec Format	Video Format	Règle le format d'enregistrement.
Réglages du format d'enregistrement	<p>• Pour les systèmes NTSC :</p> <p>Lorsque Codec >Select est réglé sur XAVC-I :</p> <p>4096×2160 59.94P 4096×2160 29.97P 4096×2160 24.00P 4096×2160 23.98P 3840×2160 59.94P 3840×2160 29.97P 3840×2160 23.98P 1920×1080 59.94P 1920×1080 59.94i 1920×1080 29.97P 1920×1080 23.98P</p> <p>Lorsque Codec >Select est réglé sur XAVC-L :</p> <p>3840×2160 59.94P 3840×2160 29.97P 3840×2160 23.98P 1920×1080 59.94P 50 1920×1080 59.94i 50 1920×1080 59.94i 35 1920×1080 59.94i 25 1920×1080 29.97P 50 1920×1080 29.97P 35 1920×1080 23.98P 50 1920×1080 23.98P 35</p> <p>Lorsque Codec >Select est réglé sur MPEG HD422 :</p> <p>1920×1080 59.94i 50 1920×1080 29.97P 50 1920×1080 23.98P 50 1280×720 59.94P 50 1280×720 29.97P 50 1280×720 23.98P 50</p> <p>Lorsque Codec >Select est réglé sur ProRes 422 HQ ou ProRes 422 :</p> <p>1920×1080 59.94i 1920×1080 29.97P 1920×1080 23.98P</p>	<p>• Pour les systèmes PAL :</p> <p>Lorsque Codec >Select est réglé sur XAVC-I :</p> <p>4096×2160 50P 4096×2160 25P 3840×2160 50P 3840×2160 25P 1920×1080 50P 1920×1080 50i 1920×1080 25P</p> <p>Lorsque Codec >Select est réglé sur XAVC-L :</p> <p>3840×2160 50P 3840×2160 25P 1920×1080 50P 50 1920×1080 50P 35 1920×1080 50i 50 1920×1080 50i 35 1920×1080 50i 25 1920×1080 25P 50 1920×1080 25P 35</p> <p>Lorsque Codec >Select est réglé sur MPEG HD422 :</p> <p>1920×1080 50i 50 1920×1080 25P 50 1280×720 50P 50 1280×720 25P 50</p> <p>Lorsque Codec >Select est réglé sur ProRes 422 HQ ou ProRes 422 :</p> <p>1920×1080 50i 1920×1080 25P</p>
		<p>Remarques</p> <ul style="list-style-type: none"> • « --- » est grisé lorsque Codec >Select est réglé sur RAW. • Les valeurs fixées sont grisées lorsque Codec >Select est réglé sur RAW & XAVC-I, RAW & XAVC-L, ou RAW & MPEG HD 422. • Le format d'enregistrement ne peut pas être réglé sur 4096×2160 ou 3840×2160 lorsque Imager Scan Mode est réglé sur 2K Full ou 2K Center.

System		
Elément	Réglage de sous-éléments	Description
	<p>RAW Output Format</p> <ul style="list-style-type: none"> Pour les systèmes NTSC : Lorsque Codec >Select est réglé sur un élément qui comprend RAW et Imager Scan Mode est réglé sur Normal : <p>4096×2160 59.94P 4096×2160 29.97P 4096×2160 23.98P</p> <ul style="list-style-type: none"> Lorsque Codec >Select est réglé sur un élément qui comprend RAW et Imager Scan Mode est réglé sur 2K Full or 2K Center : <p>2048×1080 59.94P 2048×1080 29.97P 2048×1080 23.98P</p>	<p>Règle le format d'enregistrement pour un enregistreur RAW externe.</p> <ul style="list-style-type: none"> Pour les systèmes PAL : Lorsque Codec >Select est réglé sur un élément qui comprend RAW et le mode Imager Scan est réglé sur Normal : <p>4096×2160 50P 4096×2160 25P</p> <ul style="list-style-type: none"> Lorsque Codec >Select est réglé sur un élément qui comprend RAW et Imager Scan Mode est réglé sur 2K Full or 2K Center : <p>2048×1080 50P 2048×1080 25P</p>
Genlock Réglages du verrouillage de la synchronisation	<p>Reference</p> <p>Internal / External(HD) / External(SD)</p>	<p>Affiche l'état de verrouillage de la synchronisation. Affiche le type de signal si le verrouillage de la synchronisation est appliqué.</p> <p>Internal : verrouillage de la synchronisation externe non appliqué.</p> <p>External(HD) : verrouillage de la synchronisation au signal HD.</p> <p>External(SD) : verrouillage de la synchronisation au signal SD.</p>
Assignable Button Réglages de touches personnalisables	<p><1> à <6></p> <p>Off / Marker / Zebra / Peaking / Video Signal Monitor / Focus Magnifier x4/x8 / Focus Magnifier x4 / Focus Magnifier x8 / Focus Area / Focus Area (Push AF) / VF Mode / IRIS / Push Auto Iris / AGC / Push AGC / SHUTTER / Auto Exposure Level / Spotlight / Backlight / ATW / ATW Hold / Push AF/Focus Hold / SteadyShot / Color Bars / User Menu / Rec Lamp / S&Q Motion / Picture Cache Rec / Rec Review / Thumbnail / Shot Mark1 / Shot Mark2 / Clip Flag OK / Clip Flag NG / Clip Flag Keep / DURATION/TC/U-BIT / High/Low Key</p>	<p>Attribue des fonctions aux touches personnalisables.</p> <p>Marker : Active/désactive la fonction de marqueur.</p> <p>Zebra : Active/désactive la fonction des zébrures.</p> <p>Peaking : Active/désactive la fonction de réglage du contour.</p> <p>Video Signal Monitor : Commute le moniteur de signal vidéo (tel que le moniteur de forme d'onde).</p> <p>Focus Magnifier x4/x8 : Focus Magnifier x4 : Focus Magnifier x8 : Active/désactive la fonction d'agrandissement de la mise au point.</p> <p>Focus Area : Focus Area (Push AF) : Ouvre l'écran de réglage du Focus Area.</p> <p>VF Mode : Commute l'affichage du viseur entre couleur et noir et blanc.</p> <p>IRIS : Commute la fonction de diaphragme entre automatique et manuel.</p> <p>Push Auto Iris : Active la fonction de diaphragme automatique pendant l'activation de la touche.</p> <p>AGC : Active/désactive la fonction AGC.</p>

System		
Elément	Réglage de sous-éléments	Description
		<p>Push AGC : Active la fonction AGC pendant l'activation de la touche.</p> <p>SHUTTER : Commute la fonction d'obturateur entre automatique et manuel.</p> <p>Auto Exposure Level : Ouvre l'écran Auto Exposure Level.</p> <p>Spotlight : Bascule entre les fonctions Spotlight et Standard.</p> <p>Backlight : Bascule entre les fonctions Backlight et Standard.</p> <p>ATW : Active/désactive la fonction ATW.</p> <p>ATW Hold : Met la fonction ATW en pause.</p> <p>Push AF/Focus Hold : Exécute la fonction Push Auto Focus ou la fonction Focus Hold.</p> <p>SteadyShot : Commute entre Active SteadyShot, SteadyShot, et Off.</p> <p>Color Bars : Active/désactive les barres de couleur.</p> <p>User Menu : Ouvre/ferme le User Menu.</p> <p>Rec Lamp : Allume/éteint l'indicateur d'enregistrement.</p> <p>S&Q Motion : Active/désactive le mode ralenti et accéléré. Règle la fréquence d'images d'enregistrement si elle est maintenue appuyée.</p> <p>Picture Cache Rec : Active/désactive le mode d'enregistrement de cache d'image.</p> <p>Rec Review : Active/désactive la fonction Rec Review.</p> <p>Thumbnail : Ouvre/ferme l'écran de miniatures.</p> <p>Shot Mark1 : Exécute la fonction Add Shot Mark1.</p> <p>Shot Mark2 : Exécute la fonction Add Shot Mark2.</p> <p>Clip Flag OK : Exécute la fonction Add OK. Appuyez deux fois pour exécuter Delete Clip Flag.</p> <p>Clip Flag NG : Exécute la fonction Add NG. Appuyez deux fois pour exécuter Delete Clip Flag.</p>

System		
Elément	Réglage de sous-éléments	Description
		<p>Clip Flag Keep :</p> <p>Exécute la fonction Add KEEP.</p> <p>Appuyez deux fois pour exécuter Delete Clip Flag.</p> <p>DURATION/TC/U-BIT :</p> <p>Commute entre Time Code, Users Bit et Duration.</p> <p>High/Low Key :</p> <p>Commute entre High Key (affichage pour vérifier les blancs éclatants), Low Key (affichage pour vérifier les zones sous-exposées) et Off (affichage normal) dans cet ordre.</p> <p>Applicable pour les systèmes où le Monitor LUT est réglé sur On.</p>
Assignable Dial Réglages de molettes personnalisables	Assignable Dial Off / ISO/Gain/EI / IRIS / Focus / Audio Input Level	<p>Assigne des fonctions à la molette personnalisable sur la télécommande à poignée.</p> <p>ISO/Gain/EI : ajuste le gain ou EI.</p> <p>IRIS : ajuste le diaphragme.</p> <p>Focus : ajuste la mise au point.</p> <p>Audio Input Level : ajuste le niveau audio.</p>
	IRIS Dial (Mêmes réglages que pour Assignable Dial)	Assigne des fonctions à la molette IRIS.
	Assignable Dial Direction Normal / Opposite	<p>Règle le sens de rotation de la molette personnalisable sur la télécommande à poignée.</p> <p>Normal : tourne vers l'avant.</p> <p>Opposite : tourne dans le sens opposé.</p>
	IRIS Dial Direction Normal / Opposite	<p>Règle la direction de rotation de la molette IRIS.</p> <p>Normal : tourne vers l'avant.</p> <p>Opposite : tourne dans le sens opposé.</p>
Rec Lamp Réglages d'indicateur d'enregistrement	Rec Lamp On/Off	Allume/éteint l'indicateur d'enregistrement.
Fan Control Réglages de mode de commande du ventilateur	Setting Auto / Minimum / Off in Rec	<p>Règle le mode de commande du ventilateur du caméscope.</p> <p>Remarque</p> <p>Même lorsque « Off in Rec » est sélectionné, le ventilateur fonctionnera si la température interne du caméscope dépasse une certaine valeur.</p>
HOLD Switch Setting Réglages du commutateur Hold	with Rec Button On/Off	Règle le verrouillage ou non de la touche d'enregistrement.
	with Hand Grip Remote On/Off	Règle s'il faut verrouiller le fonctionnement de la télécommande à poignée.

System		
Élément	Réglage de sous-éléments	Description
Lens Réglages d'objectif	Zoom Ring Direction Left(W)/Right(T) / Right(W)/ Left(T)	Règle la direction du fonctionnement de la bague de zoom. Remarque Activé uniquement lors de l'utilisation d'un objectif à monture E prenant en charge le changement de direction de la bague de zoom.
	Distortion Comp. Auto / Off	Active/désactive la compensation automatique de distorsion. Remarques <ul style="list-style-type: none"> • Non disponible en mode d'enregistrement de cache d'image ou pendant l'enregistrement. • La compensation de distorsion n'est pas appliquée pendant l'enregistrement 4K ou QFHD. • Lorsque « Auto » est sélectionné, il y a certaines restrictions pour le moniteur LUT (<i>page 122</i>).
Language Réglages de langue	Select	Règle la langue d'affichage. SET : règle la langue.
Clock Set Réglages de l'horloge interne	Time Zone UTC 12:00 Kwajalein à UTC +14:00	Règle le décalage horaire par rapport au temps universel, par incréments de 30 minutes.
	Date Mode YYMMDD/MMDDYY/ DDMMYY	Sélectionne le format d'affichage pour les dates. YYMMDD : année, mois, jour MMDDYY : mois, année, jour DDMMYY : jour, mois, année
	12H/24H 12H/24H	Sélectionne le format d'affichage de l'horloge. 12H : mode 12 heures 24H : mode 24 heures
	Date	Règle la date actuelle. SET : règle la valeur.
	Time	Règle l'heure actuelle. SET : règle la valeur.
Country Réglages de région	NTSC/PAL Area NTSC Area / PAL Area Le réglage par défaut dépend du pays/de la région d'achat.	Règle la région d'utilisation.
Hours Meter Réglages du compteur horaire	Hours (System)	Affiche les heures d'utilisation cumulées (ne peut pas être réinitialisé).
	Hours(Reset)	Affiche les heures d'utilisation cumulées (peut être réinitialisé).
	Reset Execute/Cancel	Réinitialise l'affichage de Hours (Reset) à 0. Execute : réinitialisation
Basic Authentication Réglages d'authentification de réseau de base	User Name (admin)	Règle le nom d'utilisateur souhaité, composé d'1 à 16 caractères. SET : règle la valeur.
	Password (pxw-fs7)	Règle un mot de passe, composé d'1 à 16 caractères. SET : règle la valeur.

System		
Elément	Réglage de sous-éléments	Description
Wi-Fi Réglages de connexion par LAN sans fil	Wi-Fi Enable/ Disable	Permet d'activer (Enable) ou de désactiver (Disable) la connexion Wi-Fi.
	SSID & Password	Affiche le SSID et le mot de passe.
	Wi-Fi Direct Connection Execute/Cancel	Lance une connexion au réseau « Wi-Fi Direct ». Execute : connecte
	Client	Affiche des informations concernant le dispositif client connecté (le nom du modèle et l'adresse MAC).
	IP Address 192.168.1.1	Affiche l'adresse IP du caméscope. Remarque Ne s'affiche pas lors de l'utilisation du CBK-WA100.
	Subnet Mask 255.255.0.0	Affiche le masque de sous-réseau. Remarque Ne s'affiche pas lors de l'utilisation du CBK-WA100.
	MAC Address	Affiche l'adresse MAC du module Wi-Fi raccordé au caméscope.
	Regenerate Password Execute/Cancel	Crée un nouveau mot de passe. Execute : défilement
	GPS Réglages GPS	GPS On/Off
IR Remote Réglages de télécommande		Setting On/Off
Camera Battery Alarm Réglages d'alarme de basse tension de batterie	Low BATT 5% / 10% / 15% / ... / 45% / 50%	Règle le niveau de batterie devant rester pour déclencher l'affichage d'une alarme de basse tension de batterie (par incréments de 5%).
	BATT Empty 3% à 7%	Règle le niveau de batterie devant rester pour déclencher l'affichage d'une alarme de batterie vide.
Camera DC IN Alarm Réglages d'alarme de tension en entrée	DC Low Voltage1 11.5 V à 17.0 V	Règle la tension nécessaire pour déclencher l'affichage d'une alarme de basse tension en entrée DC IN.
	DC Low Voltage2 11.0 V à 14.0 V	Règle la tension nécessaire pour déclencher l'affichage d'une alarme de tension insuffisante en entrée DC IN.

System		
Elément	Réglage de sous-éléments	Description
Ext. Unit Battery Alarm Réglages de la batterie de XDCA-FS7	Near End:Info Battery 5% à 100%	Règle le niveau de batterie devant rester pour déclencher l'affichage d'une alarme de basse tension de batterie Info-Lithium (par incréments de 5 %).
	End:Info Battery 0% à 5%	Règle le niveau de batterie devant rester pour déclencher l'affichage d'une alarme de batterie Info-Lithium vide et pour arrêter l'accès au support.
	Near End:Sony Battery 11.5V à 17.0V	Règle le niveau de batterie devant rester pour déclencher l'affichage d'une alarme de basse tension de batterie pour une batterie autre qu'une batterie Info-Lithium.
	End:Sony Battery 11.0V à 11.5V	Règle le niveau de batterie devant rester pour déclencher l'affichage d'une alarme de batterie vide pour une batterie autre qu'une batterie Info-Lithium et pour arrêter l'accès au support.
	Near End:Other Battery 11.5V à 17.0V (11.8V)	Règle le niveau de batterie devant rester pour déclencher l'affichage d'une alarme de basse tension de batterie pour une batterie Anton/Bauer.
	End:Other Battery 11.0V à 14.0V	Règle le niveau de batterie devant rester pour déclencher l'affichage d'une alarme de batterie vide pour une batterie Anton/Bauer et pour arrêter l'accès au support.
	Detected Battery	Affiche le type de batterie connectée à l'unité XDCA-FS7. Si une batterie est connectée à l'unité XDCA-FS7, « Info Battery », « Sony Battery » ou « Other Battery » s'affiche. Si une source CC est connectée, « DC IN » s'affiche. En cas d'alimentation par batterie ou source CC raccordée au caméscope, « --- » s'affiche.
Ext. Unit DC IN Alarm Réglages d'alarme de tension en entrée de XDCA-FS7	DC Low Voltage1 11.5V à 17.0V	Règle la tension nécessaire pour déclencher l'affichage d'une alarme de basse tension en entrée DC IN.
	DC Low Voltage2 11.0V à 14.0V	Règle la tension nécessaire pour déclencher l'affichage d'une alarme de tension insuffisante en entrée DC IN.
All Reset Réinitialise les réglages par défaut	Reset	Réinitialise tous les réglages à leurs valeurs par défaut.
	Execute/Cancel	Execute : réinitialisation
APR Exécute l'APR	APR	Exécute l'APR (restauration automatique des pixels) pour l'ajustement automatique du capteur d'images.
	Execute/Cancel	Execute : défilement
Remarque		
Fixez toujours le capuchon de l'objectif avant d'exécuter l'APR.		
Camera Config Réglages de sortie par conversion descendante	HD/2K Modulation High / Low	Règle la bande passante de sortie de conversion descendante pour la conversion vers HD et 2K

System		
Elément	Réglage de sous-éléments	Description
Version Affiche la version	Number x.xx	Affiche la version du logiciel du caméscope.
	Version Up Execute/Cancel	Met le caméscope à niveau.* Execute : défilement * La mise à niveau met le logiciel du caméscope à jour.
	Ext. Unit Version Number x.xx	Affiche la version du logiciel de l'unité XDCA-FS7.
	Ext. Unit Version Up Execute/Cancel	Met l'unité XDCA-FS7 à niveau.* Execute : défilement * La mise à niveau met le logiciel de l'unité XDCA-FS7 à jour.

Connexion des moniteurs externes et des dispositifs d'enregistrement

Pour afficher les images enregistrées/lues sur un moniteur externe, sélectionnez le signal de sortie du caméscope et utilisez un câble approprié pour le moniteur à raccorder.

Vous pouvez également raccorder des dispositifs d'enregistrement, tels qu'un magnétoscope, et enregistrer le signal de sortie depuis le caméscope.

Vous pouvez afficher les mêmes informations qui sont visibles dans le viseur, telles que les informations d'état et les menus, sur un moniteur externe. Réglez Output Display (*page 84*) dans le menu Video sur « On » pour le type de signal à émettre au moniteur correspondant.

Connecteur SDI OUT (de type BNC)

Activez/désactivez la sortie et réglez le format de sortie en utilisant le menu Video (*page 82*).

Utilisez un câble coaxial de 75 Ω disponible dans le commerce pour le branchement.

Remarque

Vérifiez que le branchement entre le caméscope et le dispositif externe est mis à la terre avant d'allumer les dispositifs.

(Il est recommandé d'allumer le caméscope et le dispositif externe après avoir branché le câble coaxial de 75 Ω .)

Si le dispositif externe doit être raccorder au caméscope pendant que la caméscope est allumé, raccordez d'abord le câble coaxial de 75 Ω au dispositif externe, puis raccordez-le au caméscope.

Pour commencer l'enregistrement sur le caméscope et sur le dispositif externe de manière simultanée

Lorsque la sortie de signal SDI est activée, réglez SDI/HDMI Rec Control (*page 91*) >Setting dans le menu Recording sur « On » pour activer la sortie d'un signal de déclenchement REC vers le dispositif externe raccorder au connecteur SDI OUT. Cela permettra de synchroniser l'enregistrement sur le dispositif externe avec le caméscope.

Remarques

- Si un dispositif externe raccorder ne prend pas en charge le signal de déclenchement REC, le dispositif ne peut pas être utilisé.
- Lorsque la touche d'enregistrement START/STOP et celle d'enregistrement START/STOP de la poignée sont réglées pour commander un support différent, le signal de déclenchement REC est émis en fonction de l'opération de la fente A.
- Seul le signal de déclenchement REC est émis lorsqu'aucun support n'est inséré.

Connecteur HDMI OUT (connecteur de type A)

Activez/désactivez la sortie et réglez le format de sortie en utilisant le menu Video (*page 82*).

Utilisez un câble HDMI haute vitesse disponible dans le commerce pour le branchement.

Sélectionnez le type dispositif raccorder grâce à HDMI Target Device (*page 121*) dans le menu Video.

Connecteur RAW OUT (de type BNC)

Le fait de fixer l'unité d'extension XDCA-FS7 au caméscope permet de prendre en charge un enregistreur RAW externe, tel que le AXS-R5, à raccorder au connecteur RAW OUT du XDCA-FS7 (*page 34*).

Synchronisation externe

Pendant une prise de vue avec plusieurs caméscopes, ces derniers peuvent être synchronisés sur un signal de référence spécifique ou des codes temporels synchronisés via le connecteur de synchronisation des unités XDCA-FS7 (page 12) fixées aux caméscopes.

Remarque

Le pack batterie du caméscope ne peut pas être utilisé quand une unité XDCA-FS7 est fixée au caméscope. Vous devez raccorder un pack batterie à l'unité XDCA-FS7 ou brancher l'appareil sur une source d'alimentation externe.

Synchronisation de la phase des signaux vidéo (synchronisation)

Activez la synchronisation en fournissant un signal de référence au connecteur de synchronisation (page 12) des unités XDCA-FS7 connectées aux caméscopes.

Les signaux de référence pouvant être utilisés varient en fonction de la fréquence d'images du format d'enregistrement sélectionné.

Pour la région NTSC

Fréquence d'images du format d'enregistrement	Signaux de référence valides
59.94P	1920 × 1080 59.94i 720 × 486 59.94i 1280 × 720 59.94P
29.97P	1920 × 1080 59.94i 720 × 486 59.94i
24.0P	1920 × 1080 48i (24PsF)
23.98P	1920 × 1080 47.95i (23.98PsF)
59.94i	1920 × 1080 59.94i 720 × 486 59.94i

Pour la région PAL

Fréquence d'images du format d'enregistrement	Signaux de référence valides
50P	1920 × 1080 50i 720 × 576 50i 1280 × 720 50P
25P	1920 × 1080 50i 720 × 576 50i
50i	1920 × 1080 50i 720 × 576 50i

Remarques

- Si le format d'enregistrement sélectionné est 1280×720 60P, vous devez fournir un signal vidéo et un signal temporel.
- Si le signal de référence est instable, la synchronisation ne peut pas être achevée.
- La sous-porteuse n'est pas synchronisée.

Verrouillage du code temporel sur d'autres dispositifs

Réglez l'appareil fournissant le code temporel sur un mode dans lequel la sortie de code temporel continue à défiler (comme Free Run ou Clock).

1 Réglez Timecode dans le menu TC/UB de la manière suivante.

Mode : prédéfini

Défilement : défilement libre

2 Appuyez sur la touche personnalisable (page 46) à laquelle la fonction DURATION/TC/U-BIT consistant à afficher le code temporel sur l'écran est attribuée.

3 Vérifiez que le commutateur TC IN/OUT (page 12) sur le XDCA-FS7 est réglé sur la position IN, et fournissez un signal vidéo de référence HD ou SD et un code temporel synchronisé avec le signal vidéo sur les connecteurs de synchronisation et TC IN/OUT, respectivement.

Le générateur de code temporel du caméscope acquiert le verrou avec le code temporel de référence et « EXT-LK » apparaît à l'écran. Une fois que 10 secondes environ se sont écoulées après le verrouillage du code temporel, l'état de verrouillage externe est maintenu, même si la source de code temporel de référence externe est déconnectée.

Remarques

- Vérifiez que le code temporel de référence et le signal vidéo de référence fournis sont en relation de phase conforme à la norme de code temporel SMPTE.
- Lors de l'utilisation d'un verrou externe, le code temporel acquiert instantanément le verrou avec le code temporel externe et la valeur de code temporel externe apparaît dans la zone d'affichage des données. Cependant, ne commencez pas immédiatement l'enregistrement. Patientez quelques secondes le temps

que le générateur de code temporel se stabilise avant l'enregistrement.

- Si la fréquence du signal vidéo de référence et la fréquence d'images sur le caméscope ne sont pas les mêmes, un verrou ne peut pas être acquis et le caméscope ne fonctionnera pas correctement. Si cela se produit, le code temporel n'acquerra pas de verrou correctement avec le code temporel externe.
- Si la source de code temporel externe est déconnectée, le code temporel peut changer d'une image par heure, par rapport au code temporel de référence.

Pour déverrouiller le verrou externe

Changez le réglage Timecode dans le menu TC/UB ou éteignez le caméscope.

Le verrou externe est également déverrouillé si vous commencez l'enregistrement en mode ralenti et accéléré.

Synchronisation du code temporel d'un autre dispositif avec le code temporel du caméscope

Réglez l'appareil fournissant le code temporel sur un mode dans lequel la sortie de code temporel continue à défiler (comme Free Run ou Clock).

- 1 Réglez le code temporel du caméscope en utilisant Timecode (page 89) dans le menu TC/UB.**
- 2 Vérifiez que le commutateur TC IN/OUT (page 12) est réglé sur la position OUT, et connectez le connecteur TC IN/OUT et le connecteur de synchronisation (page 12) sur l'entrée de code temporel et l'entrée de signal de référence, respectivement, du dispositif que vous souhaitez synchroniser.**

Gestion/Édition de plans grâce à un ordinateur

Connexion à l'aide d'un câble USB

Utilisation d'un lecteur de carte XQD (en option)

Raccordez un lecteur de cartes XQD MRW-E80 (en option) à l'aide d'un câble USB, et insérez une carte mémoire dans le logement. La carte mémoire est reconnue comme un lecteur d'extension de l'ordinateur.

Utilisation du mode de stockage de masse

Raccordez le caméscope à l'aide d'un câble USB, et insérez une carte mémoire dans le logement. La carte mémoire est reconnue comme un lecteur d'extension de l'ordinateur.

- 1 Placez le commutateur POWER du caméscope sur ON.**

Un message apparaît sur l'écran ou sur le viseur, vous demandant si vous souhaitez activer la connexion USB.

Remarque

Le message de confirmation de connexion USB n'est pas affiché tant qu'un autre message de confirmation ou de progression est affiché, par exemple, lors du formatage ou de la restauration d'une carte mémoire XQD.

Le message de confirmation est affiché lorsque l'exécution du formatage ou de la restauration est terminée. Le message de confirmation USB n'est pas non plus affiché lorsque l'écran des propriétés du plan est affiché. Le message est affiché lorsque le traitement se termine ou lorsque vous revenez à l'écran de miniatures.

- 2 Tournez la molette SEL/SET et sélectionnez Execute.**

- 3** **Sous Windows, vérifiez que la carte est ajoutée en tant que disque amovible dans la fenêtre « Poste de travail ».**
Sous Mac, vérifiez que le dossier appelé « NO NAME » ou « Untitled » (éditable) est créé sur le bureau.

Remarques

- N'effectuez pas les opérations suivantes si la lampe d'accès est allumée en rouge.
 - Mise hors tension ou déconnexion du cordon d'alimentation
 - Retrait de la carte mémoire XQD
 - Déconnexion du câble USB
- Le fonctionnement n'est pas garanti avec tous les ordinateurs.

Utilisation de systèmes de montage non linéaire

Dans un système de montage non linéaire, un logiciel de montage (en option) qui prend en charge les formats enregistrés par le caméscope est nécessaire.

Utilisez un logiciel d'application dédié pour enregistrer au préalable les plans que vous souhaitez éditer sur le disque dur de votre ordinateur.

Précautions d'utilisation

Le ventilateur est une pièce consommable qui nécessitera un remplacement périodique. Lorsque vous utilisez l'appareil à température ambiante, le cycle de remplacement est d'environ 5 ans.

Mais, ce cycle de remplacement ne représente qu'une indication et ne garantit pas la durée de vie de ce consommable. Pour plus de détails sur le remplacement de ces pièces, veuillez contacter votre revendeur.

Si l'appareil est soudainement déplacé d'un endroit froid à un endroit chaud, ou si la température ambiante augmente brusquement, de l'humidité peut se former sur la surface externe de l'appareil et/ou à l'intérieur de l'appareil. Ce phénomène est connu sous le nom de condensation. Si de la condensation se produit, mettez l'appareil hors tension et patientez le temps que la condensation disparaisse avant d'utiliser l'appareil. L'utilisation de l'appareil avec de la condensation pourrait endommager l'appareil.

L'écran LCD intégré à cet appareil est fabriqué avec une technologie de haute précision, ce qui permet d'obtenir un taux d'au moins 99,99% de pixels qui fonctionnent. Ainsi, un infime pourcentage de pixels peut être « bloqué », c'est à dire toujours éteint (noir), toujours éclairé (rouge, vert ou bleu), ou clignotant. En outre, après une longue période d'utilisation, en raison des caractéristiques physiques de l'afficheur à cristaux liquides, de tels pixels « bloqués » peuvent apparaître spontanément. Ces problèmes ne sont pas graves. Notez que ces problèmes n'ont aucun effet sur les données enregistrées.

La borne de batterie de cet appareil (le connecteur pour les packs batterie et les adaptateurs CA) est une pièce consommable.

L'appareil risque de ne pas être alimenté correctement si les broches de la borne de batterie sont cintrées ou déformées par les chocs ou les vibrations, ou si elles sont touchées par la corrosion en raison d'une utilisation prolongée en extérieur.

Des inspections périodiques sont recommandées pour que l'appareil continue à fonctionner correctement et pour prolonger la durée de son utilisation.

Contactez un vendeur ou un technicien Sony pour plus d'informations sur les inspections.

A propos de la batterie rechargeable intégrée

Le caméscope possède une batterie rechargeable intégrée afin de stocker la date, l'heure et d'autres réglages, même lorsque le caméscope est éteint. La batterie rechargeable sera entièrement déchargée après environ **3 mois** si l'adaptateur CA n'est pas branché ou si le caméscope est utilisé sans que le pack batterie ne soit fixé. Utilisez votre caméscope après avoir chargé la batterie.

Cependant, même si la batterie rechargeable intégrée n'est pas chargée, le fonctionnement du caméscope n'est pas affecté, tant que vous n'enregistrez pas la date et l'heure.

Formats de sortie et limites

Formats vidéo et signaux de sortie

Les réglages par défaut sont affichés en gras (par exemple, **2048×1080P (Level A)**).

Remarques

- La résolution du format d'enregistrement est déterminé par le réglage de Base Setting >Imager Scan Mode dans le menu System (page 96).
- Aucune image de lecture n'est émise si la résolution de sortie vidéo est plus élevée que celle de l'image.

Formats de sortie du connecteur SDI OUT

Lorsque Country >NTSC/PAL Area dans le menu System est réglé sur NTSC Area

Lors de l'utilisation d'une configuration basique (XAVC-I / XAVC-L / MPEG HD)

Réglages du format d'enregistrement (Rec Format >Video Format dans le menu System)	Réglages de sortie SDI/HDMI (Output Format >SDI et HDMI dans le menu Video)		Signal de sortie SDI
	SDI	HDMI	
4096×2160 59.94P	–	4096×2160P	Pas de sortie
	–	3840×2160P	Pas de sortie
	1920×1080P (Level A)	1920×1080P	1920×1080 59.94P Level-A
	1920×1080P (Level B)	–	1920×1080 59.94P Level-B
	1920×1080i	1920×1080i	1920×1080 59.94i
4096×2160 29.97P	–	4096×2160P	Pas de sortie
	–	3840×2160P	Pas de sortie
	1920×1080PsF	1920×1080i	1920×1080 29.97PsF
	–	–	–
4096×2160 24.00P	–	4096×2160P	Pas de sortie
	–	3840×2160P	Pas de sortie
	1920×1080PsF	–	1920×1080 24PsF
	–	1920×1080P	Pas de sortie
	–	–	–
4096×2160 23.98P	–	4096×2160P	Pas de sortie
	–	3840×2160P	Pas de sortie
	1920×1080PsF	–	1920×1080 23.98PsF
	–	1920×1080P	Pas de sortie
3840×2160 59.94P	–	4096×2160P	Pas de sortie
	–	3840×2160P	Pas de sortie
	1920×1080P (Level A)	1920×1080P	1920×1080 59.94P Level-A
	1920×1080P (Level B)	–	1920×1080 59.94P Level-B
	1920×1080i	1920×1080i	1920×1080 59.94i
3840×2160 29.97P	–	4096×2160P	Pas de sortie
	–	3840×2160P	Pas de sortie
	1920×1080PsF	1920×1080i	1920×1080 29.97PsF

Réglages du format d'enregistrement (Rec Format >Video Format dans le menu System)	Réglages de sortie SDI/HDMI (Output Format >SDI et HDMI dans le menu Video)		Signal de sortie SDI
	SDI	HDMI	
3840x2160 23.98P	–	4096x2160P	Pas de sortie
	–	3840x2160P	Pas de sortie
	1920x1080PsF	–	1920x1080 23.98PsF
	–	1920x1080P	Pas de sortie
1920x1080 59.94P	2048x1080P (Level A)	–	2048x1080 59.94P Level-A
	2048x1080P (Level B)	–	2048x1080 59.94P Level-B
	1920x1080P (Level A)	1920x1080P	1920x1080 59.94P Level-A
	1920x1080P (Level B)	–	1920x1080 59.94P Level-B
	1920x1080i	1920x1080i	1920x1080 59.94i
	–	720x480i	Pas de sortie
	–	720x480P	Pas de sortie
1920x1080 59.94i	1920x1080i	1920x1080i	1920x1080 59.94i
	–	720x480i	Pas de sortie
	–	720x480P	Pas de sortie
1920x1080 29.97P	2048x1080PsF	–	2048x1080 29.97PsF
	1920x1080PsF	1920x1080i	1920x1080 29.97PsF
	–	720x480i	Pas de sortie
1920x1080 23.98P	2048x1080PsF	–	2048x1080 23.98PsF
	1920x1080PsF	–	1920x1080 23.98PsF
	–	1920x1080P	Pas de sortie
	1920x1080i (2-3PD)	1920x1080i (2-3PD)	1920x1080 59.94i (2-3PD)
	–	720x480i (2-3PD)	Pas de sortie
1280x720 59.94P	1280x720P	1280x720P	1280x720 59.94P
	–	720x480i	Pas de sortie
	–	720x480P	Pas de sortie
1280x720 29.97P	1280x720P	1280x720P	1280x720 59.94P (2-2RP)
	–	720x480i	Pas de sortie
1280x720 23.98P	1280x720P (2-3PD)	1280x720P (2-3PD)	1280x720 59.94P (2-3PD)
	–	720x480i (2-3PD)	Pas de sortie

Lors de l'utilisation d'une unité d'extension (RAW)

Réglages du format d'enregistrement (Rec Format >RAW Output Format et Video Format dans le menu System)	Réglages de sortie SDI/HDMI (Output Format >SDI et HDMI dans le menu Video)		Signal de sortie SDI
	SDI	HDMI	
RAW Output Format 4096×2160 59.94P Video Format (valeur fixe) 1920×1080 59.94P	2048×1080P (Level A)	–	2048×1080 59.94P Level-A
	2048×1080P (Level B)	–	2048×1080 59.94P Level-B
	1920×1080P (Level A)	1920×1080P	1920×1080 59.94P Level-A
	1920×1080P (Level B)	–	1920×1080 59.94P Level-B
	1920×1080i	1920×1080i	1920×1080 59.94i
RAW Output Format 4096×2160 59.94P Video Format (valeur fixe) 1280×720 59.94P	2048×1080P (Level A)	–	2048×1080 59.94P Level-A
	2048×1080P (Level B)	–	2048×1080 59.94P Level-B
	1920×1080P (Level A)	1920×1080P	1920×1080 59.94P Level-A
	1920×1080P (Level B)	–	1920×1080 59.94P Level-B
	1280×720P	1280×720P	1280×720 59.94P
RAW Output Format 2048×1080 59.94P Video Format (valeur fixe) 1920×1080 59.94P	2048×1080P (Level A)	–	2048×1080 59.94P Level-A
	2048×1080P (Level B)	–	2048×1080 59.94P Level-B
	1920×1080P (Level A)	1920×1080P	1920×1080 59.94P Level-A
	1920×1080P (Level B)	–	1920×1080 59.94P Level-B
	1920×1080i	1920×1080i	1920×1080 59.94i
RAW Output Format 2048×1080 59.94P Video Format (valeur fixe) 1280×720 59.94P	2048×1080P (Level A)	–	2048×1080 59.94P Level-A
	2048×1080P (Level B)	–	2048×1080 59.94P Level-B
	1920×1080P (Level A)	1920×1080P	1920×1080 59.94P Level-A
	1920×1080P (Level B)	–	1920×1080 59.94P Level-B
	1280×720P	1280×720P	1280×720 59.94P
RAW Output Format 4096×2160 29.97P Video Format (valeur fixe) 1920×1080 29.97P	2048×1080PsF	–	2048×1080 29.97PsF
	1920×1080PsF	1920×1080i	1920×1080 29.97PsF
RAW Output Format 2048×1080 29.97P Video Format (valeur fixe) 1920×1080 29.97P	2048×1080PsF	–	2048×1080 29.97PsF
	1920×1080PsF	1920×1080i	1920×1080 29.97PsF

Réglages du format d'enregistrement (Rec Format >RAW Output Format et Video Format dans le menu System)	Réglages de sortie SDI/HDMI (Output Format >SDI et HDMI dans le menu Video)		Signal de sortie SDI
	SDI	HDMI	
RAW Output Format 4096×2160 23.98P	2048×1080PsF	–	2048×1080 23.98PsF
	1920×1080PsF	–	1920×1080 23.98PsF
Video Format (valeur fixe) 1920×1080 23.98P	–	1920×1080P	Pas de sortie
RAW Output Format 2048×1080 23.98P	2048×1080PsF	–	2048×1080 23.98PsF
	1920×1080PsF	–	1920×1080 23.98PsF
Video Format (valeur fixe) 1920×1080 23.98P	–	1920×1080P	Pas de sortie

Lors de l'utilisation d'une unité d'extension (ProRes 422)

Réglages du format d'enregistrement (Rec Format >Video Format dans le menu System)	Réglages de sortie SDI/HDMI (Output Format >SDI et HDMI dans le menu Video)		Signal de sortie SDI
	SDI	HDMI	
1920×1080 59.94i	1920×1080i	1920×1080i	1920×1080 59.94i
1920×1080 29.97P	1920×1080PsF	1920×1080i	SDI OUT 1 1920×1080 29.97P SDI OUT 2 1920×1080 29.97PsF
1920×1080 23.98P	1920×1080P	1920×1080P	1920×1080 23.98P*1

*1 Impossible d'émettre un signal compatible avec le CBK-WA100.

Lorsque Country >NTSC/PAL Area dans le menu System est réglé sur PAL Area

Lors de l'utilisation d'une configuration basique (XAVC-I / XAVC-L / MPEG HD)

Réglages du format d'enregistrement (Rec Format >Video Format dans le menu System)	Réglages de sortie SDI/HDMI (Output Format >SDI et HDMI dans le menu Video)		Signal de sortie SDI
	SDI	HDMI	
4096×2160 50P	–	4096×2160P	Pas de sortie
	–	3840×2160P	Pas de sortie
	1920×1080P (Level A)	1920×1080P	1920×1080 50P Level-A
	1920×1080P (Level B)	–	1920×1080 50P Level-B
4096×2160 25P	1920×1080i	1920×1080i	1920×1080 50i
	–	4096×2160P	Pas de sortie
	–	3840×2160P	Pas de sortie
	1920×1080PsF	1920×1080i	1920×1080 25PsF
3840×2160 50P	–	4096×2160P	Pas de sortie
	–	3840×2160P	Pas de sortie
	1920×1080P (Level A)	1920×1080P	1920×1080 50P Level-A
	1920×1080P (Level B)	–	1920×1080 50P Level-B
1920×1080i	1920×1080i	1920×1080 50i	

Réglages du format d'enregistrement (Rec Format >Video Format dans le menu System)	Réglages de sortie SDI/HDMI (Output Format >SDI et HDMI dans le menu Video)		Signal de sortie SDI
	SDI	HDMI	
3840x2160 25P	–	4096x2160P	Pas de sortie
	–	3840x2160P	Pas de sortie
	1920x1080PsF	1920x1080i	1920x1080 25PsF
1920x1080 50P	2048x1080P (Level A)	–	2048x1080 50P Level-A
	2048x1080P (Level B)	–	2048x1080 50P Level-B
	1920x1080P (Level A)	1920x1080P	1920x1080 50P Level-A
	1920x1080P (Level B)	–	1920x1080 50P Level-B
	1920x1080i	1920x1080i	1920x1080 50i
	–	720x576i	Pas de sortie
	–	720x576P	Pas de sortie
1920x1080 50i	1920x1080i	1920x1080i	1920x1080 50i
	–	720x576i	Pas de sortie
	–	720x576P	Pas de sortie
1920x1080 25P	2048x1080PsF	–	2048x1080 25PsF
	1920x1080PsF	1920x1080i	1920x1080 25PsF
	–	720x576i	Pas de sortie
1280x720 50P	1280x720P	1280x720P	1280x720 50P
	–	720x576i	Pas de sortie
	–	720x576P	Pas de sortie
1280x720 25P	1280x720P	1280x720P	1280x720 50P (2-2RP)
	–	720x576i	Pas de sortie

Lors de l'utilisation d'une unité d'extension (RAW)

Réglages du format d'enregistrement (Rec Format >RAW Output Format et Video Format dans le menu System)	Réglages de sortie SDI/HDMI (Output Format >SDI et HDMI dans le menu Video)		Signal de sortie SDI
	SDI	HDMI	
RAW Output Format 4096x2160 50P	2048x1080P (Level A)	–	2048x1080 50P Level-A
Video Format (valeur fixe) 1920x1080 50P	2048x1080P (Level B)	–	2048x1080 50P Level-B
	1920x1080P (Level A)	1920x1080P	1920x1080 50P Level-A
	1920x1080P (Level B)	–	1920x1080 50P Level-B
	1920x1080i	1920x1080i	1920x1080 50i

Réglages du format d'enregistrement (Rec Format >RAW Output Format et Video Format dans le menu System)	Réglages de sortie SDI/HDMI (Output Format >SDI et HDMI dans le menu Video)		Signal de sortie SDI
	SDI	HDMI	
RAW Output Format 4096×2160 50P	2048×1080P (Level A)	–	2048×1080 50P Level-A
Video Format (valeur fixe) 1280×720 50P	2048×1080P (Level B)	–	2048×1080 50P Level-B
	1920×1080P (Level A)	1920×1080P	1920×1080 50P Level-A
	1920×1080P (Level B)	–	1920×1080 50P Level-B
	1280×720P	1280×720P	1280×720 50P
RAW Output Format 2048×1080 50P	2048×1080P (Level A)	–	2048×1080 50P Level-A
Video Format (valeur fixe) 1920×1080 50P	2048×1080P (Level B)	–	2048×1080 50P Level-B
	1920×1080P (Level A)	1920×1080P	1920×1080 50P Level-A
	1920×1080P (Level B)	–	1920×1080 50P Level-B
	1920×1080i	1920×1080i	1920×1080 50i
RAW Output Format 2048×1080 50P	2048×1080P (Level A)	–	2048×1080 50P Level-A
Video Format (valeur fixe) 1280×720 50P	2048×1080P (Level B)	–	2048×1080 50P Level-B
	1920×1080P (Level A)	1920×1080P	1920×1080 50P Level-A
	1920×1080P (Level B)	–	1920×1080 50P Level-B
	1280×720P	1280×720P	1280×720 50P
RAW Output Format 4096×2160 25P	2048×1080PsF	–	2048×1080 25PsF
Video Format (valeur fixe) 1920×1080 25P	1920×1080PsF	1920×1080i	1920×1080 25PsF
RAW Output Format 2048×1080 25P	2048×1080PsF	–	2048×1080 25PsF
Video Format (valeur fixe) 1920×1080 25P	1920×1080PsF	1920×1080i	1920×1080 25PsF

Lors de l'utilisation d'une unité d'extension (ProRes 422)

Réglages du format d'enregistrement (Rec Format >Video Format dans le menu System)	Réglages de sortie SDI/HDMI (Output Format >SDI et HDMI dans le menu Video)		Signal de sortie SDI
	SDI	HDMI	
1920×1080 50i	1920×1080i	1920×1080i	1920×1080 50i
1920×1080 25P	1920×1080PsF	1920×1080PsF	SDI OUT 1 1920×1080 25P SDI OUT 2 1920×1080 25PsF

Formats de sortie du connecteur HDMI OUT

Lorsque Country >NTSC/PAL Area dans le menu System est réglé sur NTSC Area

Lors de l'utilisation d'une configuration basique (XAVC-I / XAVC-L / MPEG HD)

Réglages du format d'enregistrement (Rec Format >Video Format dans le menu System)	Réglages de sortie SDI/HDMI (Output Format >SDI et HDMI dans le menu Video)		Signal de sortie HDMI
	SDI	HDMI	
4096×2160 59.94P	–	4096×2160P	4096×2160 59.94P
	–	3840×2160P	3840×2160 59.94P
	1920×1080P (Level A)	1920×1080P	1920×1080 59.94P
	1920×1080P (Level B)	–	Pas de sortie
	1920×1080i	1920×1080i	1920×1080 59.94i
4096×2160 29.97P	–	4096×2160P	4096×2160 29.97P
	–	3840×2160P	3840×2160 29.97P
	1920×1080PsF	1920×1080i	1920×1080 29.97PsF
4096×2160 24.00P	–	4096×2160P	4096×2160 24P
	–	3840×2160P	3840×2160 24P
	1920×1080PsF	–	Pas de sortie
	–	1920×1080P	1920×1080 24P (Pure)
4096×2160 23.98P	–	4096×2160P	4096×2160 23.98P
	–	3840×2160P	3840×2160 23.98P
	1920×1080PsF	–	Pas de sortie
	–	1920×1080P	1920×1080 23.98P (Pure)
3840×2160 59.94P	–	4096×2160P	4096×2160 59.94P
	–	3840×2160P	3840×2160 59.94P
	1920×1080P (Level A)	1920×1080P	1920×1080 59.94P
	1920×1080P (Level B)	–	Pas de sortie
	1920×1080i	1920×1080i	1920×1080 59.94i
3840×2160 29.97P	–	4096×2160P	4096×2160 29.97P
	–	3840×2160P	3840×2160 29.97P
	1920×1080PsF	1920×1080i	1920×1080 29.97PsF
3840×2160 23.98P	–	4096×2160P	4096×2160 23.98P
	–	3840×2160P	3840×2160 23.98P
	1920×1080PsF	–	Pas de sortie
	–	1920×1080P	1920×1080 23.98P (Pure)

Réglages du format d'enregistrement (Rec Format >Video Format dans le menu System)	Réglages de sortie SDI/HDMI (Output Format >SDI et HDMI dans le menu Video)		Signal de sortie HDMI
	SDI	HDMI	
1920×1080 59.94P	2048×1080P (Level A)	--	Pas de sortie
	2048×1080P (Level B)	--	Pas de sortie
	1920×1080P (Level A)	1920×1080P	1920×1080 59.94P
	1920×1080P (Level B)	--	Pas de sortie
	1920×1080i	1920×1080i	1920×1080 59.94i
	--	720×480i	720×480 59.94i
	--	720×480P	720×480 59.94P
1920×1080 59.94i	1920×1080i	1920×1080i	1920×1080 59.94i
	--	720×480i	720×480 59.94i
	--	720×480P	720×480 59.94P
1920×1080 29.97P	2048×1080PsF	--	Pas de sortie
	1920×1080PsF	1920×1080i	1920×1080 29.97PsF
	--	720×480i	720×480 59.94i (PsF)
1920×1080 23.98P	2048×1080PsF	--	Pas de sortie
	1920×1080PsF	--	Pas de sortie
	--	1920×1080P	1920×1080 23.98P (Pure)
	1920×1080i (2-3PD)	1920×1080i (2-3PD)	1920×1080 59.94i (2-3PD)
	--	720×480i (2-3PD)	720×480 59.94i (2-3PD)
1280×720 59.94P	1280×720P	1280×720P	1280×720 59.94P
	--	720×480i	720×480 59.94i
	--	720×480P	720×480 59.94P
1280×720 29.97P	1280×720P	1280×720P	1280×720 59.94P (2-2RP)
	--	720×480i	720×480 59.94i (PsF)
1280×720 23.98P	1280×720P (2-3PD)	1280×720P (2-3PD)	1280×720 59.94P (2-3PD)
	--	720×480i (2-3PD)	720×480 59.94i

Lors de l'utilisation d'une unité d'extension (RAW)

Réglages du format d'enregistrement (Rec Format >RAW Output Format et Video Format dans le menu System)	Réglages de sortie SDI/HDMI (Output Format >SDI et HDMI dans le menu Video)		Signal de sortie HDMI
	SDI	HDMI	
RAW Output Format 4096×2160 59.94P Video Format (valeur fixe) 1920×1080 59.94P	2048×1080P (Level A)	–	Pas de sortie
	2048×1080P (Level B)	–	Pas de sortie
	1920×1080P (Level A)	1920×1080P	1920×1080 59.94P
	1920×1080P (Level B)	–	Pas de sortie
	1920×1080i	1920×1080i	1920×1080 59.94i
RAW Output Format 4096×2160 59.94P Video Format (valeur fixe) 1280×720 59.94P	2048×1080P (Level A)	–	Pas de sortie
	2048×1080P (Level B)	–	Pas de sortie
	1920×1080P (Level A)	1920×1080P	1920×1080 59.94P
	1920×1080P (Level B)	–	Pas de sortie
	1280×720P	1280×720P	1280×720 59.94P
RAW Output Format 2048×1080 59.94P Video Format (valeur fixe) 1920×1080 59.94P	2048×1080P (Level A)	–	Pas de sortie
	2048×1080P (Level B)	–	Pas de sortie
	1920×1080P (Level A)	1920×1080P	1920×1080 59.94P
	1920×1080P (Level B)	–	Pas de sortie
	1920×1080i	1920×1080i	1920×1080 59.94i
RAW Output Format 2048×1080 59.94P Video Format (valeur fixe) 1280×720 59.94P	2048×1080P (Level A)	–	Pas de sortie
	2048×1080P (Level B)	–	Pas de sortie
	1920×1080P (Level A)	1920×1080P	1920×1080 59.94P
	1920×1080P (Level B)	–	Pas de sortie
	1280×720P	1280×720P	1280×720 59.94P
RAW Output Format 4096×2160 29.97P Video Format (valeur fixe) 1920×1080 29.97P	2048×1080PsF	–	Pas de sortie
	1920×1080PsF	1920×1080i	1920×1080 29.97PsF
RAW Output Format 2048×1080 29.97P Video Format (valeur fixe) 1920×1080 29.97P	2048×1080PsF	–	Pas de sortie
	1920×1080PsF	1920×1080i	1920×1080 29.97PsF

Réglages du format d'enregistrement (Rec Format >RAW Output Format et Video Format dans le menu System)	Réglages de sortie SDI/HDMI (Output Format >SDI et HDMI dans le menu Video)		Signal de sortie HDMI
	SDI	HDMI	
RAW Output Format 4096×2160 23.98P	2048×1080PsF	–	Pas de sortie
	1920×1080PsF	–	Pas de sortie
Video Format (valeur fixe) 1920×1080 23.98P	–	1920×1080P	1920×1080 23.98P (Pure)
RAW Output Format 2048×1080 23.98P	2048×1080PsF	–	Pas de sortie
	1920×1080PsF	–	Pas de sortie
Video Format (valeur fixe) 1920×1080 23.98P	–	1920×1080P	1920×1080 23.98P (Pure)

Lors de l'utilisation d'une unité d'extension (ProRes 422)

Réglages du format d'enregistrement (Rec Format >Video Format dans le menu System)	Réglages de sortie SDI/HDMI (Output Format >SDI et HDMI dans le menu Video)		Signal de sortie HDMI
	SDI	HDMI	
1920×1080 59.94i	1920×1080i	1920×1080i	1920×1080 59.94i
1920×1080 29.97P	1920×1080PsF	1920×1080i	1920×1080 29.97PsF
1920×1080 23.98P	1920×1080P	1920×1080P	1920×1080 23.98P (Pure)

Lorsque Country >NTSC/PAL Area dans le menu System est réglé sur PAL Area

Lors de l'utilisation d'une configuration basique (XAVC-I / XAVC-L / MPEG HD)

Réglages du format d'enregistrement (Rec Format >Video Format dans le menu System)	Réglages de sortie SDI/HDMI (Output Format >SDI et HDMI dans le menu Video)		Signal de sortie HDMI
	SDI	HDMI	
4096×2160 50P	–	4096×2160P	4096×2160 50P
	–	3840×2160P	3840×2160 50P
	1920×1080P (Level A)	1920×1080P	1920×1080 50P
	1920×1080P (Level B)	–	Pas de sortie
	1920×1080i	1920×1080i	1920×1080 50i
4096×2160 25P	–	4096×2160P	4096×2160 25P
	–	3840×2160P	3840×2160 25P
	1920×1080PsF	1920×1080i	1920×1080 25PsF
3840×2160 50P	–	4096×2160P	4096×2160 50P
	–	3840×2160P	3840×2160 50P
	1920×1080P (Level A)	1920×1080P	1920×1080 50P
	1920×1080P (Level B)	–	Pas de sortie
	1920×1080i	1920×1080i	1920×1080 50i
3840×2160 25P	–	4096×2160P	4096×2160 25P
	–	3840×2160P	3840×2160 25P
	1920×1080PsF	1920×1080i	1920×1080 25PsF

Réglages du format d'enregistrement (Rec Format >Video Format dans le menu System)	Réglages de sortie SDI/HDMI (Output Format >SDI et HDMI dans le menu Video)		Signal de sortie HDMI
	SDI	HDMI	
1920x1080 50P	2048x1080P (Level A)	--	Pas de sortie
	2048x1080P (Level B)	--	Pas de sortie
	1920x1080P (Level A)	1920x1080P	1920x1080 50P
	1920x1080P (Level B)	--	Pas de sortie
	1920x1080i	1920x1080i	1920x1080 50i
	--	720x576i	720x576 50i
	--	720x576P	720x576 50P
1920x1080 50i	1920x1080i	1920x1080i	1920x1080 50i
	--	720x576i	720x576 50i
	--	720x576P	720x576 50P
1920x1080 25P	2048x1080PsF	--	Pas de sortie
	1920x1080PsF	1920x1080i	1920x1080 50i (PsF)
	--	720x576i	720x576 50i (PsF)
1280x720 50P	1280x720P	1280x720P	1280x720 50P
	--	720x576i	720x576 50i
	--	720x576P	720x576 50P
1280x720 25P	1280x720P	1280x720P	1280x720 50P (2-2RP)
	--	720x576i	720x576 50i (PsF)

Lors de l'utilisation d'une unité d'extension (RAW)

Réglages du format d'enregistrement (Rec Format >RAW Output Format et Video Format dans le menu System)	Réglages de sortie SDI/HDMI (Output Format >SDI et HDMI dans le menu Video)		Signal de sortie HDMI
	SDI	HDMI	
RAW Output Format 4096x2160 50P Video Format (valeur fixe) 1920x1080 50P	2048x1080P (Level A)	--	Pas de sortie
	2048x1080P (Level B)	--	Pas de sortie
	1920x1080P (Level A)	1920x1080P	1920x1080 50P
	1920x1080P (Level B)	--	Pas de sortie
	1920x1080i	1920x1080i	1920x1080 50i
	2048x1080P (Level A)	--	Pas de sortie
RAW Output Format 4096x2160 50P Video Format (valeur fixe) 1280x720 50P	2048x1080P (Level B)	--	Pas de sortie
	1920x1080P (Level A)	1920x1080P	1920x1080 50P
	1920x1080P (Level B)	--	Pas de sortie
	1280x720P	1280x720P	1280x720 50P

Réglages du format d'enregistrement (Rec Format >RAW Output Format et Video Format dans le menu System)	Réglages de sortie SDI/HDMI (Output Format >SDI et HDMI dans le menu Video)		Signal de sortie HDMI
	SDI	HDMI	
RAW Output Format 2048×1080 50P Video Format (valeur fixe) 1920×1080 50P	2048×1080P (Level A)	–	Pas de sortie
	2048×1080P (Level B)	–	Pas de sortie
	1920×1080P (Level A)	1920×1080P	1920×1080 50P
	1920×1080P (Level B)	–	Pas de sortie
	1920×1080i	1920×1080i	1920×1080 50i
RAW Output Format 2048×1080 50P Video Format (valeur fixe) 1280×720 50P	2048×1080P (Level A)	–	Pas de sortie
	2048×1080P (Level B)	–	Pas de sortie
	1920×1080P (Level A)	1920×1080P	1920×1080 50P
	1920×1080P (Level B)	–	Pas de sortie
	1280×720P	1280×720P	1280×720 50P
RAW Output Format 4096×2160 25P Video Format (valeur fixe) 1920×1080 25P	2048×1080PsF	–	Pas de sortie
	1920×1080PsF	1920×1080i	1920×1080 25PsF
RAW Output Format 2048×1080 25P Video Format (valeur fixe) 1920×1080 25P	2048×1080PsF	–	Pas de sortie
	1920×1080PsF	1920×1080i	1920×1080 25PsF

Lors de l'utilisation d'une unité d'extension (ProRes 422)

Réglages du format d'enregistrement (Rec Format >Video Format dans le menu System)	Réglages de sortie SDI/HDMI (Output Format >SDI et HDMI dans le menu Video)		Signal de sortie HDMI
	SDI	HDMI	
1920×1080 50i	1920×1080i	1920×1080i	1920×1080 50i
1920×1080 25P	1920×1080PsF	1920×1080i	1920×1080 50i (PsF)

Réglages de sortie HDMI pour dispositifs HDMI

Output Setting >HDMI Target Device dans le menu Video	Output Display >SDI/HDMI dans le menu Video	Sortie HDMI	
		OSD On/Off	MLUT On/Off
Recorder (par défaut)	SDI=On, HDMI=On (par défaut) * Grisé, ne peut pas être sélectionné.	–	Suit le SDI1
	SDI=On, HDMI=Off	Off	
	SDI=Off, HDMI=Off	Off	
Monitor	SDI=On, HDMI=On (par défaut)	On	Suit le SDI2
	SDI=On, HDMI=Off * Grisé, ne peut pas être sélectionné.	–	
	SDI=Off, HDMI=Off	Off	

Remarques

- Si le réglage Output Display actuel ne peut plus être sélectionné après avoir changé HDMI Target Device, le réglage Output Display se modifie de la façon suivante.
 - Revient de manière forcée à sa valeur par défaut.
 - Si la valeur par défaut ne peut pas être sélectionnée, passe de manière forcée à « SDI=On, HDMI=On ».
- HDMI Target Device ne peut pas être réglé sur Recorder si Codec est réglé sur ProRes.

Etats lorsque le moniteur LUT ne peut pas être configuré indépendamment

Dans les cas suivants, Monitor LUT >SDI2, HDMI et Viewfinder dans le menu Video ne peuvent pas être réglés séparément. Ils sont synchronisés sur le réglage SDI1 & Internal Rec.

- Lorsque Output Format >HDMI dans le menu Video est sur 4096×2160 ou 3840×2160
- Lorsque S&Q Motion >Setting dans le menu Recording est sur On
- Lorsque Lens >Distortion Comp. dans le menu System est sur Auto

Avertissements de fonctionnement

Si le caméscope détecte un avertissement, une précaution ou une opération qui nécessite une confirmation, un message s'affiche dans le viseur, les indicateurs d'enregistrement commencent à clignoter et un avertissement sonore est émis.

Le son d'avertissement est émis depuis le haut-parleur intégré et les écouteurs connectés au connecteur pour casque.

Messages d'erreur

Le caméscope arrêtera l'opération si l'un des écrans suivants s'affiche.

Message du viseur	Avertissement sonore	Indicateur d'enregistrement	Cause et solution
E + code d'erreur	Continu	Clignotement rapide	Indique une anomalie dans le caméscope. L'enregistrement s'arrête, même lorsque ●REC est affiché dans le viseur. Mettez le caméscope hors tension, et vérifiez si vous détectez un problème au niveau des dispositifs, des câbles ou du support raccordés. Si l'erreur persiste après avoir remis le caméscope sous tension, contactez votre technicien Sony. (Si le caméscope ne peut pas être mis hors tension en réglant le commutateur POWER sur OFF, retirez la batterie ou débranchez l'alimentation DC IN.)

Messages d'avertissement

Suivez les instructions fournies si l'écran suivant s'affiche.

Message du viseur	Avertissement sonore	Indicateur d'enregistrement	Cause et solution
Media Near Full	Intermittent	Clignotement	La capacité restante de la carte mémoire XQD est faible. Remplacez-la dès que possible.
Media Full	Continu	Clignotement rapide	Les plans n'ont pas pu être enregistrés, copiés ou divisés car la capacité restante de la carte XQD n'est pas suffisante. Remplacez-la immédiatement.
Battery Near End	Intermittent	Clignotement	La capacité restante du pack batterie est faible. Rechargez-le dès que possible.
Battery End	Continu	Clignotement rapide	Le pack batterie est vide. L'enregistrement est désactivé. Arrêtez les opérations et remplacez le pack batterie.
Temperature High	Intermittent	Clignotement	La température interne est élevée. Mettez le caméscope hors tension et laissez-le refroidir avant de le faire fonctionner à nouveau.
Voltage Low	Intermittent	Clignotement	La tension DC IN est faible (niveau 1). Vérifiez la source d'alimentation.
Insufficient Voltage	Continu	Clignotement rapide	La tension DC IN est trop faible (niveau 2). L'enregistrement est désactivé. Raccordez une source d'alimentation différente.

Messages de précaution concernant l'opération

Les messages de précaution et d'opération suivants peuvent apparaître au centre de l'écran. Suivez les instructions fournies pour résoudre le problème.

Message du viseur	Cause et solution
Battery Error Please Change Battery	Une erreur a été détectée au niveau du pack batterie. Remplacez-le par un pack batterie normal.
Backup Battery End Please Change	La capacité restante de la batterie de secours est insuffisante. Rechargez la batterie de secours.
Unknown Media(A) ¹⁾ Please Change	Une carte mémoire qui a été divisée en plusieurs parties ou une carte mémoire contenant plus de plans que ceux pris en charge par le caméscope a été insérée. La carte ne peut pas être utilisée dans le caméscope et doit être remplacée.
Cannot Use Media(A) ¹⁾ Unsupported File System	Une carte utilisant un système de fichiers différent ou une carte non formatée a été insérée. La carte ne peut pas être utilisée dans le caméscope et doit être remplacée ou formatée à l'aide du caméscope.
Media Error Media(A) ¹⁾ Needs to be Restored	Une erreur s'est produite avec la carte mémoire et la carte doit être restaurée. Restaurez la carte mémoire.
Media Error Cannot Record to Media(A) ¹⁾	La carte mémoire peut être endommagée et ne peut plus être utilisée pour l'enregistrement. La lecture est possible, il est donc recommandé d'effectuer une copie et de remplacer la carte mémoire.
Media Error Cannot Use Media(A) ¹⁾	La carte mémoire peut être endommagée et ne peut plus être utilisée pour l'enregistrement ou la lecture. La carte ne peut pas être utilisée dans le caméscope et doit être remplacée.
Media(A) ¹⁾ Error Recording Halted Playback Halted	L'enregistrement et la lecture se sont arrêtés parce qu'une erreur s'est produite pendant l'utilisation de la carte mémoire. Si le problème persiste, remplacez la carte mémoire.
Media Reached Rewriting Limit Change Media (A) ¹⁾	La carte mémoire a atteint la fin de sa durée de vie. Effectuez une copie de sauvegarde et remplacez la carte immédiatement. Si vous continuez à utiliser la carte, la carte risque de ne plus pouvoir enregistrer ou lire. <i>Pour plus de détails, reportez-vous au mode d'emploi de la carte mémoire.</i>
Fan Stopped	Le ventilateur intégré s'est arrêté. Évitez l'utilisation à des températures élevées, débranchez l'alimentation et prenez contact avec votre technicien Sony.
Invalid setting value was reset: Media/Clip Naming/Camera Position Please save All File again	Le réglage de format Clip Naming a été réinitialisé car un fichier ALL invalide a été chargé. Configurez les réglages de format désiré, puis tentez à nouveau d'enregistrer le fichier ALL.

1) « Media (B) » s'affiche pour la carte située dans le logement B.

Éléments enregistrés dans les fichiers

Oui : L'élément est enregistré.

Non : L'élément n'est pas enregistré.

LEVEL 1	LEVEL 2	LEVEL 3	All File	Scene File
Camera	ISO/Gain/EI	Mode	Oui	Oui
		ISO/Gain<H>	Oui	Oui
		ISO/Gain<M>	Oui	Oui
		ISO/Gain<L>	Oui	Oui
		Exposure Index<H>	Oui	Oui
		Exposure Index<M>	Oui	Oui
		Exposure Index<L>	Oui	Oui
		Shockless Gain	Oui	Oui
Auto Exposure		Level	Oui	Oui
		Mode	Oui	Oui
		Speed	Oui	Oui
		AGC	Oui	Oui
		AGC Limit	Oui	Oui
		Auto Shutter	Oui	Oui
		A.SHT Limit	Oui	Oui
		Clip High light	Oui	Oui
		Detect Window	Oui	Oui
		Detect Window Indication	Oui	Oui
Focus		Focus Area	Oui	Non
		Focus Area (Push AF)	Oui	Non
		AF Assist	Oui	Non
Shutter		Mode	Oui	Oui
		Shutter Speed	Oui	Oui
		Shutter Angle	Oui	Oui
		ECS Frequency	Oui	Oui
Color Bars		Setting	Non	Non
		Type	Oui	Non
Noise Suppression		Setting	Oui	Oui
		Level	Oui	Oui
Flicker Reduce		Mode	Oui	Non
		Frequency	Oui	Non
SteadyShot		Setting	Oui	Non
Handle Zoom		Zoom Speed Type	Oui	Non
		Zoom Speed	Oui	Non
Auto Black Balance		Auto Black Balance	-	-
AF Micro Adjustment		Setting	Non	Non
		Amount	Non	Non
		Clear All	-	-
Video Light Set		Video Light Set	Oui	Non

LEVEL 1	LEVEL 2	LEVEL 3	All File	Scene File
Paint	White	Preset White	Oui	Oui
		Color Temp <A>	Oui	Oui
		Color Temp Balance <A>	Oui	Oui
		R Gain <A>	Oui	Oui
		B Gain <A>	Oui	Oui
		Color Temp 	Oui	Oui
		Color Temp Balance 	Oui	Oui
		R Gain 	Oui	Oui
		B Gain 	Oui	Oui
		Filter White Memory	Oui	Non
		Shockless White	Oui	Oui
		White Switch	Oui	Non
		ATW Speed	Oui	Oui
		Offset White	Offset White <A>	Oui
	Warm Cool <A>		Oui	Oui
	Warm Cool Balance <A>		Oui	Oui
	Offset White 		Oui	Oui
	Warm Cool 		Oui	Oui
	Warm Cool Balance 		Oui	Oui
	Offset White<ATW>		Oui	Oui
	Warm Cool<ATW>		Oui	Oui
	Warm Cool Balance<ATW>		Oui	Oui
	Black		Setting	Oui
		Master Black	Oui	Oui
		R Black	Oui	Oui
		B Black	Oui	Oui
	Gamma	Setting	Oui	Oui
		Step Gamma	Oui	Oui
		Master Gamma	Oui	Oui
		R Gamma	Oui	Oui
		G Gamma	Oui	Oui
		B Gamma	Oui	Oui
		Gamma Category	Oui	Oui
Gamma Select		Oui	Oui	
Black Gamma		Setting	Oui	Oui
	Range	-	-	
	Master Black Gamma	Oui	Oui	
Knee	Setting	Oui	Oui	
	Auto Knee	Oui	Oui	
	Point	Oui	Oui	
	Slope	Oui	Oui	
	Knee Saturation	Oui	Oui	
	Knee Saturation Level	Oui	Oui	
White Clip	Setting	Oui	Oui	
	Level	Oui	Oui	

LEVEL 1	LEVEL 2	LEVEL 3	All File	Scene File
	Detail	Setting	Oui	Oui
		Level	Oui	Oui
		H/V Ratio	Oui	Oui
		Crispensing	Oui	Oui
		Level Depend	Oui	Oui
		Level Depend Level	Oui	Oui
		Frequency	Oui	Oui
		Knee Aperture	Oui	Oui
		Knee Aperture Level	Oui	Oui
		Limit	Oui	Oui
		White Limit	Oui	Oui
		Black Limit	Oui	Oui
		V Black Limit	Oui	Oui
		V Detail Creation	Oui	Oui
	Skin Detail	Setting	Oui	Oui
		Area Detection	-	-
		Area Indication	Non	Non
		Level	Oui	Oui
		Saturation	Oui	Oui
		Hue	Oui	Oui
	Aperture	Width	Oui	Oui
		Setting	Oui	Oui
	Matrix	Level	Oui	Oui
		Setting	Oui	Oui
		Adaptive Matrix	Oui	Oui
		Preset Matrix	Oui	Oui
		Preset Select	Oui	Oui
		User Matrix	Oui	Oui
		Level	Oui	Oui
		Phase	Oui	Oui
		User Matrix R-G	Oui	Oui
		User Matrix R-B	Oui	Oui
		User Matrix G-R	Oui	Oui
		User Matrix G-B	Oui	Oui
		User Matrix B-R	Oui	Oui
		User Matrix B-G	Oui	Oui
	Multi Matrix	Setting	Oui	Oui
		Area Indication	Non	Non
		Color Detection	-	-
		Axis	Non	Non
		Hue	Oui	Oui
	Maintenance	Saturation	Oui	Oui
		Test Saw	Oui	Non

LEVEL 1	LEVEL 2	LEVEL 3	All File	Scene File	
Audio	Audio Input	CH1 Input Select	Oui	Non	
		CH2 Input Select	Oui	Non	
		CH3 Input Select	Oui	Non	
		CH4 Input Select	Oui	Non	
		INPUT1 MIC Reference	Oui	Non	
		INPUT2 MIC Reference	Oui	Non	
		CH1 Wind Filter	Oui	Non	
		CH2 Wind Filter	Oui	Non	
		CH3 Wind Filter	Oui	Non	
		CH4 Wind Filter	Oui	Non	
		CH3 Level Control	Oui	Non	
		CH4 Level Control	Oui	Non	
		CH3 Input Level	Oui	Non	
		CH4 Input Level	Oui	Non	
		Audio Input Level	Oui	Non	
		Limiter Mode	Oui	Non	
		CH1&2 AGC Mode	Oui	Non	
		CH3&4 AGC Mode	Oui	Non	
		AGC Spec	Oui	Non	
		1kHz Tone on Color Bars	Oui	Non	
		CH1 Level	Oui	Non	
		CH2 Level	Oui	Non	
		CH3 Level	Oui	Non	
		CH4 Level	Oui	Non	
		Audio Output	Monitor CH	Oui	Non
			Monitor Volume	Oui	Non
	Headphone Out		Oui	Non	
	Alarm Volume		Oui	Non	
	Output Limiter		Oui	Non	
	HDMI Output CH		Oui	Non	
	Video	Output On/Off	SDI	Oui	Non
			HDMI	Oui	Non
		Output Format	SDI	Oui	Non
HDMI			Oui	Non	
REF			Non	Non	
Output Setting		HDMI Target Device	Oui	Non	
		4K/2K to HD Conv.	Oui	Non	
Monitor LUT		Category	Oui	Non	
		LUT Select	Oui	Non	
		Look Profile Select	Oui	Non	
		User 3D LUT Select	Oui	Non	
		SDI1 & Internal Rec	Oui	Non	
		SDI2	Oui	Non	
		HDMI	Oui	Non	
Viewfinder		Oui	Non		
Output Display		SDI2	Oui	Non	
		HDMI	Oui	Non	

LEVEL 1	LEVEL 2	LEVEL 3	All File	Scene File
VF	VF Setting	Brightness	Oui	Non
		Color Mode	Oui	Non
	Peaking	Setting	Oui	Non
		Peaking Type	Oui	Non
		Frequency	Oui	Non
		Normal Peaking Level	Oui	Non
		Color	Oui	Non
		Color Peaking Level	Oui	Non
		Zebra	Setting	Oui
	Zebra Select		Oui	Non
	Zebra1 Level		Oui	Non
	Zebra1 Aperture Level		Oui	Non
	Zebra2 Level		Oui	Non
	Marker	Setting	Oui	Non
		Color	Oui	Non
		Center Marker	Oui	Non
		Safety Zone	Oui	Non
		Safety Area	Oui	Non
		Aspect Marker	Oui	Non
		Aspect Mask	Oui	Non
		Aspect Safety Zone	Oui	Non
		Aspect Safety Area	Oui	Non
		Aspect Select	Oui	Non
		User Box	Oui	Non
		User Box Width	Oui	Non
		User Box Height	Oui	Non
		User Box H Position	Oui	Non
		User Box V Position	Oui	Non
		100% Marker	Oui	Non
	Guide Frame	Oui	Non	

LEVEL 1	LEVEL 2	LEVEL 3	All File	Scene File
	Display On/Off	Setting	Oui	Non
		Shutter Setting	Oui	Non
		ND Filter Position	Oui	Non
		Gain Setting	Oui	Non
		Rec/Play Status	Oui	Non
		HXR-IFR5 Rec Control	Oui	Non
		Color Temp.	Oui	Non
		Frame Rate / Interval	Oui	Non
		Battery Remain	Oui	Non
		Timecode	Oui	Non
		Audio Manual	Oui	Non
		Audio Level Meter	Oui	Non
		Media Status	Oui	Non
		Focus Position	Oui	Non
		Iris Position	Oui	Non
		Zoom Position	Oui	Non
		SteadyShot	Oui	Non
		Focus Mode	Oui	Non
		Focus Area Indicator	Oui	Non
		Focus Area Ind. (Push AF)	Oui	Non
		Focus Indicator	Oui	Non
		Auto Shutter	Oui	Non
		AGC	Oui	Non
		Auto Iris	Oui	Non
		AE Mode	Oui	Non
		Auto Exposure Level	Oui	Non
		White Balance Mode	Oui	Non
		SDI/HDMI Rec Control	Oui	Non
		Rec Format	Oui	Non
		Gamma	Oui	Non
		Timecode Lock	Oui	Non
		Wi-Fi Condition	Oui	Non
		Clip Name	Oui	Non
		Focus Assist Indicator	Oui	Non
		Focus Area Marker	Oui	Non
		Video Level Warning	Oui	Non
		Clip Number	Oui	Non
		GPS	Oui	Non
		Level Gauge	Oui	Non
		Lens Info	Oui	Non
		Notice Message	Oui	Non
	Video Signal Monitor	Setting	Oui	Non
		Source	Oui	Non

LEVEL 1	LEVEL 2	LEVEL 3	All File	Scene File	
TC/UB	Timecode	Mode	Oui	Non	
		Run	Oui	Non	
		Setting	Non	Non	
		Reset	-	-	
		TC Format	Oui	Non	
	TC Display	Display Select	Oui	Non	
	Users Bit	Mode	Oui	Non	
		Setting	Non	Non	
	HDMI TC Out	Setting	Oui	Non	
	Recording	S&Q Motion	Setting	Oui	Non
High Frame Rate Mode			Oui	Non	
Frame Rate			Oui	Non	
Interval Rec		Setting	Non	Non	
		Interval Time	Oui	Non	
		Number of Frames	Oui	Non	
		Pre-Lighting	Oui	Non	
Picture Cache Rec		Setting	Oui	Non	
		Cache Rec Time	Oui	Non	
Simul Rec		Setting	Oui	Non	
		Rec Button Set	Oui	Non	
SDI/HDMI Rec Control		Setting	Oui	Non	
Thumbnail		Display Clip Properties		-	-
		Set Index Picture		-	-
		Thumbnail View	Essence Mark Thumbnail		-
	Clip Thumbnail			-	-
	Set Shot Mark	Add Shot Mark1		-	-
		Delete Shot Mark1		-	-
		Add Shot Mark2		-	-
		Delete Shot Mark2		-	-
	Set Clip Flag	Add OK		-	-
		Add NG		-	-
		Add KEEP		-	-
		Delete Clip Flag		-	-
	Lock/Unlock Clip	Select Clip		-	-
		Lock All Clips		-	-
		Unlock All Clips		-	-
	Delete Clip	Select Clip		-	-
		All Clips		-	-
	Filter Clips	OK		-	-
		NG		-	-
		KEEP		-	-
		None		-	-
	Customize View	Thumbnail Caption		Oui	Oui

LEVEL 1	LEVEL 2	LEVEL 3	All File	Scene File
Media	Update Media	Media(A)	-	-
		Media(B)	-	-
	Format Media	Media(A)	-	-
		Media(B)	-	-
		SD Card	-	-
	Clip	Auto Naming	Oui	Non
		Camera ID	Oui	Non
		Reel Number	Oui	Non
		Camera Position	Oui	Non
		Title Prefix	Oui	Non
Number Set		Non	Non	
File	All File	Load SD Card	-	-
		Save SD Card	-	-
		File ID	Oui	Non
	Scene File	Recall Internal Memory	-	-
		Store Internal Memory	-	-
		Load SD Card	-	-
		Save SD Card	-	-
		File ID	Non	Oui
		Scene White Data	Oui	Non
	User Menu Item	Load SD Card	-	-
		Save SD Card	-	-
		File ID	Non	Non
	User Gamma	Current Settings	-	-
		Load SD Card	-	-
		Reset	-	-
	Monitor LUT	Current Settings	-	-
		Load SD Card	-	-
		Reset	-	-
	Monitor 3D LUT	Current Settings	-	-
		Load SD Card	-	-
		Reset	-	-
	Lens File	White Offset R	Non	Non
		White Offset B	Non	Non

LEVEL 1	LEVEL 2	LEVEL 3	All File	Scene File
System	Base Setting	Shooting Mode	Oui	Non
		Color Space	Oui	Non
		Imager Scan Mode	Oui	Non
	Codec	Select	Oui	Non
	Rec Format	Video Format	Oui	Non
		RAW Output Format	Oui	Non
	Genlock	Reference	-	-
	Assignable Button	<1>	Oui	Non
		<2>	Oui	Non
		<3>	Oui	Non
		<4>	Oui	Non
		<5>	Oui	Non
		<6>	Oui	Non
	Assignable Dial	Assignable Dial	Oui	Non
		IRIS Dial	Oui	Non
		Assignable Dial Direction	Oui	Non
		IRIS Dial Direction	Oui	Non
	Rec Lamp	Rec Lamp	Oui	Non
	Fan Control	Setting	Oui	Non
	HOLD Switch Setting	with Rec Button	Oui	Non
		with Hand Grip Remote	Oui	Non
	Lens	Zoom Ring Direction	Oui	Non
		Distortion Comp.	Oui	Non
	Language	Select	Oui	Non
	Clock Set	Time Zone	Oui	Non
		Date Mode	Oui	Non
		12H/24H	Oui	Non
		Date	Non	Non
		Time	Non	Non
	Country	NTSC/PAL Area	Oui	Non
	Hours Meter	Hours(System)	-	-
		Hours(Reset)	-	-
		Reset	-	-
	Basic Authentication	User Name	Non	Non
		Password	Non	Non
	Wi-Fi	Wi-Fi	Oui	Non
		SSID & Password	-	-
		Wi-Fi Direct Connection	-	-
		Client	-	-
		IP Address	-	-
		Subnet Mask	-	-
		MAC Address	-	-
		Regenerate Password	-	-
	GPS	GPS	Oui	Non
	IR Remote	Setting	Oui	Non

LEVEL 1	LEVEL 2	LEVEL 3	All File	Scene File
	Camera Battery Alarm	Low BATT	Oui	Non
		BATT Empty	Oui	Non
	Camera DC IN Alarm	DC Low Voltage1	Oui	Non
		DC Low Voltage2	Oui	Non
	Ext. Unit Battery Alarm	Near End:Info Battery	Oui	Non
		End:Info Battery	Oui	Non
		Near End:Sony Battery	Oui	Non
		End:Sony Battery	Oui	Non
		Near End:Other Battery	Oui	Non
		End:Other Battery	Oui	Non
		Detected Battery	Non	Non
	Ext. Unit DC IN Alarm	DC Low Voltage1	Oui	Non
		DC Low Voltage2	Oui	Non
	All Reset	Reset	-	-
	APR	APR	-	-
	Camera Config	HD/2K Modulation	Oui	Non
	Version	Number	-	-
		Version Up	-	-
		Ext. Unit Version Number	-	-
		Ext. Unit Version Up	-	-

Diagrammes bloc

Voir les éléments relatifs dans « Réglage de l'audio sur Record » (page 44) et « Liste du menu de configuration » (page 64).

Audio Input (CH1&CH2)

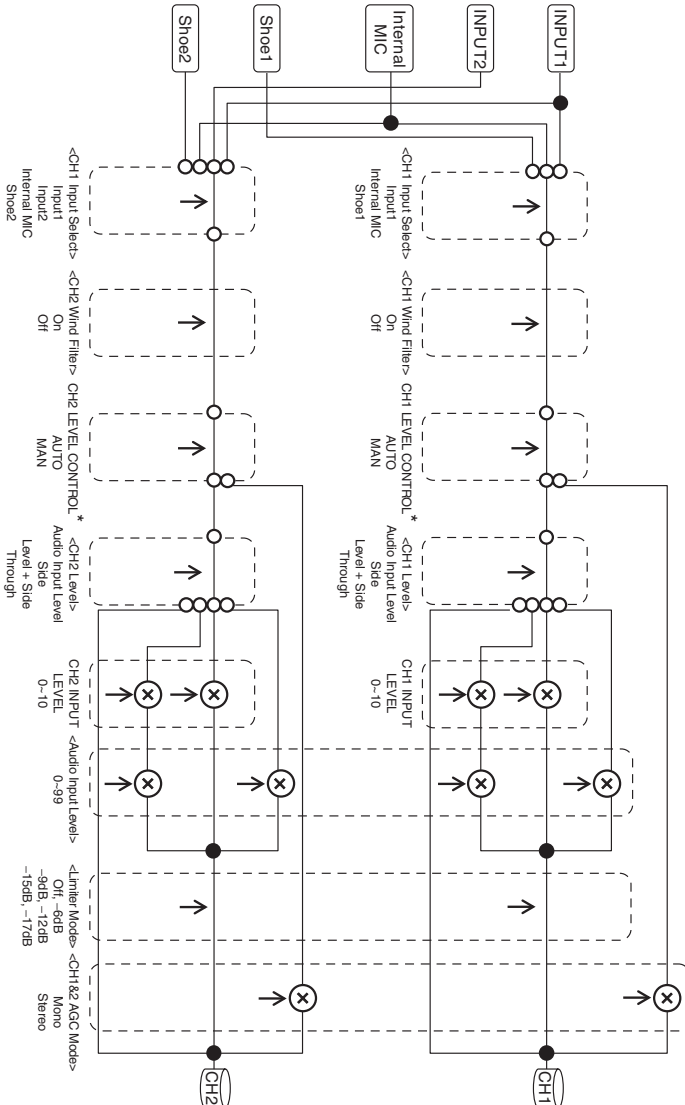

* Réglez sur MAN lorsque l'audio est entré par l'adaptateur XLR.

Audio Input (CH3&CH4)

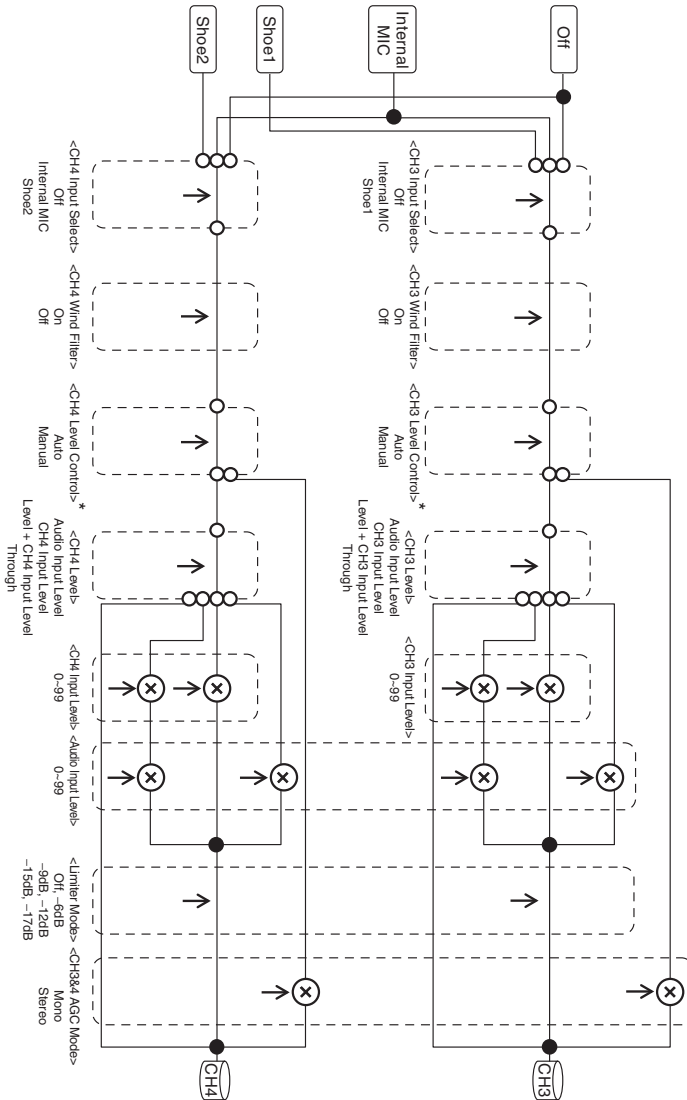

* Réglez sur Manual lorsque l'audio est entré par l'adaptateur XLR.

Audio Output

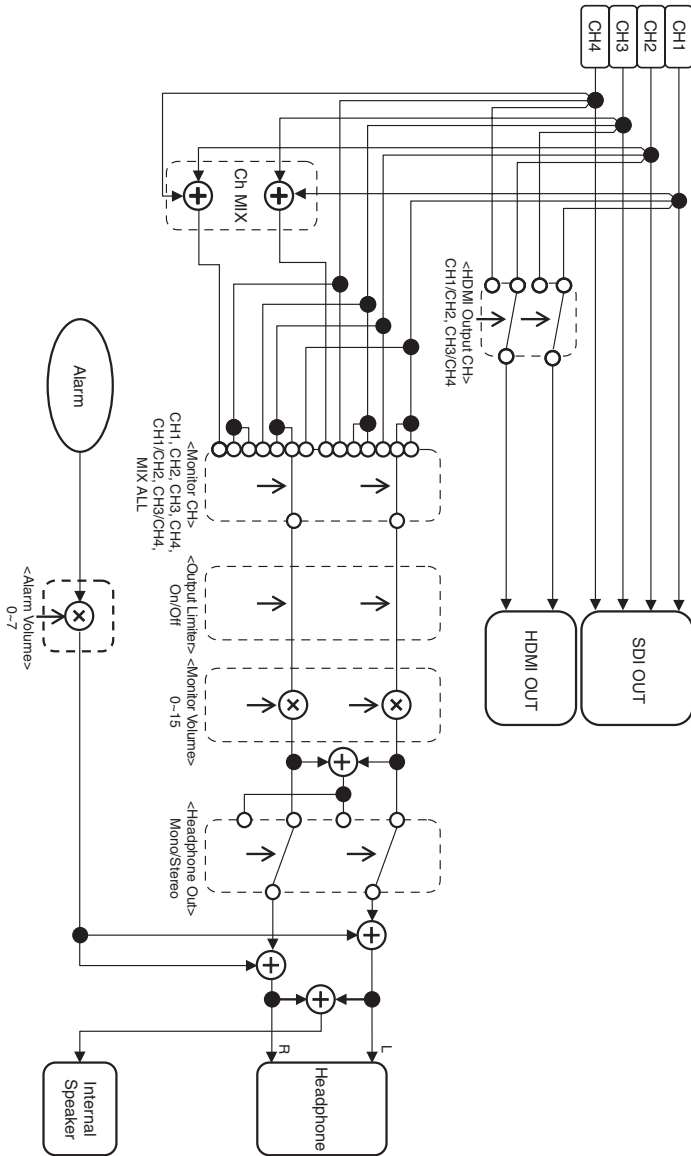

Licences

Licence MPEG-4 AVC Patent Portfolio

CE PRODUIT EST SOUS LICENCE AVC PATENT PORTFOLIO POUR L'UTILISATION PERSONNELLE DU CONSOMMATEUR OU TOUT AUTRE UTILISATION N'IMPLIQUANT PAS DE REMUNERATION

- (i) ENCODAGE VIDEO EN CONFORMITE AVEC LE STANDARD AVC (« AVC VIDEO » ET/OU
- (ii) DECODAGE VIDEO AVC ENCODE PAR UN CONSOMMATEUR ENGAGE DANS UNE ACTIVITE PERSONNELLE ET/OU OBTENU D'UN FOURNISSEUR VIDEO AYANT LA LICENCE DE DISTRIBUTION AVC VIDEO.

AUCUNE LICENCE N'EST ATTRIBUEE OU NE DOIT ETRE DESTINEE POUR TOUT AUTRE USAGE. DES INFORMATIONS SUPPLEMENTAIRES PEUVENT ETRE OBTENUES DE MPEG LA, L.L.C. VOIR [HTTP://WWW.MPEGLA.COM](http://www.mpegla.com)

Obtention d'un logiciel sous licence GPL/LGPL

Ce produit utilise le logiciel auquel s'applique la licence GPL/LGPL. Ceci vous informe que vous disposez d'un droit d'accès, de modification et de redistribution du code source de ces logiciels dans les conditions de la GPL/LGPL.

Le code source est disponible sur Internet. Reportez-vous à l'adresse URL suivante et suivez les instructions de téléchargement. <http://www.sony.net/Products/Linux/common/search.html>

Nous préférierions que vous ne nous contactiez pas au sujet du contenu du code source.

Pour connaître le contenu de ces licences, voir « License1.pdf » dans le dossier « License » du CD-ROM fourni.

Adobe Reader doit être installé sur votre ordinateur pour visualiser des fichiers PDF. Si Adobe Reader n'est pas installé sur votre ordinateur, vous pouvez le télécharger en vous rendant à l'adresse URL suivante. <http://get.adobe.com/reader/>

AUTORISATION DE LICENCE DE L'UTILISATEUR FINAL

IMPORTANT:
BEFORE USING THE SOFTWARE CONTAINED IN THE SOLID STATE MEMORY CAMCORDER, PLEASE READ THIS END USER LICENSE AGREEMENT ("EULA") CAREFULLY. BY USING THE SOFTWARE YOU ARE ACCEPTING THE TERMS OF THIS EULA. IF YOU DO NOT ACCEPT THE TERMS OF THIS EULA, YOU MAY NOT USE THE SOFTWARE.

This EULA is a legal agreement between you and Sony Corporation ("SONY"). This EULA governs your rights and obligations regarding the software of SONY and/or its third party licensors (including SONY's affiliates) and their respective affiliates (collectively, the "THIRD-PARTY SUPPLIERS") contained in the wireless adapter, together with any updates/ upgrades provided by SONY, any printed, on-line or other electronic documentation for such software, and any data files created by operation of such software (collectively, the "SOFTWARE").

Notwithstanding the foregoing, any software in the SOFTWARE having a separate end user license agreement (including, but not limited to, GNU General Public license and Lesser/Library General Public License) shall be covered by such applicable separate end user license agreement in lieu of the terms of this EULA to the extent required by such separate end user license agreement ("EXCLUDED SOFTWARE").

SOFTWARE LICENSE

The SOFTWARE is licensed, not sold. The SOFTWARE is protected by copyright and other intellectual property laws and international treaties.

COPYRIGHT

All right and title in and to the SOFTWARE (including, but not limited to, any images, photographs, animation, video, audio, music, text and “applets” incorporated into the SOFTWARE) is owned by SONY or one or more of the THIRD-PARTY SUPPLIERS.

GRANT OF LICENSE

SONY grants you a limited license to use the SOFTWARE solely in connection with the wireless adapter and only for your individual use. SONY and the THIRD-PARTY SUPPLIERS expressly reserve all rights, title and interest (including, but not limited to, all intellectual property rights) in and to the SOFTWARE that this EULA does not specifically grant to you.

REQUIREMENTS AND LIMITATIONS

You may not copy, publish, adapt, redistribute, attempt to derive source code, modify, reverse engineer, decompile, or disassemble any of the SOFTWARE, whether in whole or in part, or create any derivative works from or of the SOFTWARE unless such derivative works are intentionally facilitated by the SOFTWARE. You may not modify or tamper with any digital rights management functionality of the SOFTWARE. You may not bypass, modify, defeat or circumvent any of the functions or protections of the SOFTWARE or any mechanisms operatively linked to the SOFTWARE. You may not separate any individual component of the SOFTWARE for use on more than one wireless adapter unless expressly authorized to do so by SONY. You may not remove, alter, cover or deface any trademarks or notices on the SOFTWARE. You may not share, distribute, rent, lease, sublicense, assign, transfer or sell the SOFTWARE. The software, network services or other products other than SOFTWARE upon which the SOFTWARE'S performance depends might be interrupted or discontinued at the discretion of the suppliers (software suppliers, service suppliers, or SONY). SONY and such suppliers do not warrant that the SOFTWARE, network services, contents or other products will continue to be available, or will operate without interruption or modification.

EXCLUDED SOFTWARE AND OPEN SOURCE COMPONENTS

Notwithstanding the foregoing limited license grant, you acknowledge that the SOFTWARE may include EXCLUDED SOFTWARE. Certain

EXCLUDED SOFTWARE may be covered by open source software licenses (“Open Source Components”), which means any software licenses approved as open source licenses by the Open Source Initiative or any substantially similar licenses, including but not limited to any license that, as a condition of distribution of the software licensed under such license, requires that the distributor make the software available in source code format. If and to the extent disclosure is required, please visit www.sony.com/linux or other SONY-designated web site for a list of applicable OPEN SOURCE COMPONENTS included in the SOFTWARE from time to time, and the applicable terms and conditions governing its use. Such terms and conditions may be changed by the applicable third party at any time without liability to you. To the extent required by the licenses covering EXCLUDED SOFTWARE, the terms of such licenses will apply in lieu of the terms of this EULA. To the extent the terms of the licenses applicable to EXCLUDED SOFTWARE prohibit any of the restrictions in this EULA with respect to such EXCLUDED SOFTWARE, such restrictions will not apply to such EXCLUDED SOFTWARE. To the extent the terms of the licenses applicable to Open Source Components require SONY to make an offer to provide source code in connection with the SOFTWARE, such offer is hereby made.

USE OF SOFTWARE WITH COPYRIGHTED MATERIALS

The SOFTWARE may be capable of being used by you to view, store, process and/or use content created by you and/or third parties. Such content may be protected by copyright, other intellectual property laws, and/or agreements. You agree to use the SOFTWARE only in compliance with all such laws and agreements that apply to such content. You acknowledge and agree that SONY may take appropriate measures to protect the copyright of content stored, processed or used by the SOFTWARE. Such measures include, but are not limited to, counting the frequency of your backup and restoration through certain SOFTWARE features, refusal to accept your request to enable restoration of data, and termination of this EULA in the event of your illegitimate use of the SOFTWARE.

CONTENT SERVICE

PLEASE ALSO NOTE THAT THE SOFTWARE MAY BE DESIGNED TO BE USED WITH CONTENT AVAILABLE THROUGH ONE OR MORE CONTENT SERVICES ("CONTENT SERVICE"). USE OF THE SERVICE AND THAT CONTENT IS SUBJECT TO THE TERMS OF SERVICE OF THAT CONTENT SERVICE. IF YOU DECLINE TO ACCEPT THOSE TERMS, YOUR USE OF THE SOFTWARE WILL BE LIMITED. You acknowledge and agree that certain content and services available through the SOFTWARE may be provided by third parties over which SONY has no control. USE OF THE CONTENT SERVICE REQUIRES AN INTERNET CONNECTION. THE CONTENT SERVICE MAY BE DISCONTINUED AT ANY TIME.

INTERNET CONNECTIVITY AND THIRD PARTY SERVICES

You acknowledge and agree that access to certain SOFTWARE features may require an Internet connection for which you are solely responsible. Further, you are solely responsible for payment of any third party fees associated with your Internet connection, including but not limited to Internet service provider or airtime charges. Operation of the SOFTWARE may be limited or restricted depending on the capabilities, bandwidth or technical limitations of your Internet connection and service. The provision, quality and security of such Internet connectivity are the sole responsibility of the third party providing such service.

EXPORT AND OTHER REGULATIONS

You agree to comply with all applicable export and re-export restrictions and regulations of the area or country in which you reside, and not to transfer, or authorize the transfer, of the SOFTWARE to a prohibited country or otherwise in violation of any such restrictions or regulations.

HIGH RISK ACTIVITIES

The SOFTWARE is not fault-tolerant and is not designed, manufactured or intended for use or resale as on-line control equipment in hazardous environments requiring fail-safe performance, such as in the operation of nuclear facilities, aircraft navigation or communication systems, air traffic control, direct life support machines, or

weapons systems, in which the failure of the SOFTWARE could lead to death, personal injury, or severe physical or environmental damage ("HIGH RISK ACTIVITIES"). SONY, each of the THIRD-PARTY SUPPLIERS, and each of their respective affiliates specifically disclaim any express or implied warranty, duty or condition of fitness for HIGH RISK ACTIVITIES.

EXCLUSION OF WARRANTY ON SOFTWARE

You acknowledge and agree that use of the SOFTWARE is at your sole risk and that you are responsible for use of the SOFTWARE. The SOFTWARE is provided "AS IS," without warranty, duty or condition of any kind.

SONY AND EACH OF THE THIRD-PARTY SUPPLIERS (for purposes of this Section, SONY and each of the THIRD-PARTY SUPPLIERS shall be collectively referred to as "SONY") EXPRESSLY DISCLAIM ALL WARRANTIES, DUTIES OR CONDITIONS, EXPRESS OR IMPLIED, INCLUDING, BUT NOT LIMITED TO, THE IMPLIED WARRANTIES OF MERCHANTABILITY, NONINFRINGEMENT AND FITNESS FOR A PARTICULAR PURPOSE. SONY DOES NOT WARRANT OR MAKE ANY CONDITIONS OR REPRESENTATIONS (A) THAT THE FUNCTIONS CONTAINED IN ANY OF THE SOFTWARE WILL MEET YOUR REQUIREMENTS OR THAT THEY WILL BE UPDATED, (B) THAT THE OPERATION OF ANY OF THE SOFTWARE WILL BE CORRECT OR ERROR-FREE OR THAT ANY DEFECTS WILL BE CORRECTED, (C) THAT THE SOFTWARE WILL NOT DAMAGE ANY OTHER SOFTWARE, HARDWARE OR DATA, (D) THAT ANY SOFTWARE, NETWORK SERVICES (INCLUDING THE INTERNET) OR PRODUCTS (OTHER THAN THE SOFTWARE) UPON WHICH THE SOFTWARE'S PERFORMANCE DEPENDS WILL CONTINUE TO BE AVAILABLE, UNINTERRUPTED OR UNMODIFIED, AND (E) REGARDING THE USE OR THE RESULTS OF THE USE OF THE SOFTWARE IN TERMS OF ITS CORRECTNESS, ACCURACY, RELIABILITY, OR OTHERWISE.

NO ORAL OR WRITTEN INFORMATION OR ADVICE GIVEN BY SONY OR AN AUTHORIZED REPRESENTATIVE OF SONY SHALL CREATE A WARRANTY, DUTY OR CONDITION OR IN ANY WAY INCREASE THE SCOPE OF THIS WARRANTY. SHOULD THE SOFTWARE PROVE DEFECTIVE YOU ASSUME THE ENTIRE COST OF ALL NECESSARY SERVICING, REPAIR OR CORRECTION. SOME JURISDICTIONS DO NOT ALLOW THE EXCLUSION OF IMPLIED WARRANTIES, SO THESE EXCLUSIONS MAY NOT APPLY TO YOU.

LIMITATION OF LIABILITY

SONY AND EACH OF THE THIRD-PARTY SUPPLIERS (for purposes of this Section, SONY and each of the THIRD-PARTY SUPPLIERS shall be collectively referred to as "SONY") SHALL NOT BE LIABLE FOR ANY INCIDENTAL OR CONSEQUENTIAL DAMAGES FOR BREACH OF ANY EXPRESS OR IMPLIED WARRANTY, BREACH OF CONTRACT, NEGLIGENCE, STRICT LIABILITY OR UNDER ANY OTHER LEGAL THEORY RELATED TO THE SOFTWARE, INCLUDING, BUT NOT LIMITED TO, ANY DAMAGES ARISING OUT OF LOSS OF PROFITS, LOSS OF REVENUE, LOSS OF DATA, LOSS OF USE OF THE SOFTWARE OR ANY ASSOCIATED HARDWARE, DOWN TIME AND USER'S TIME, EVEN IF ANY OF THEM HAVE BEEN ADVISED OF THE POSSIBILITY OF SUCH DAMAGES. IN ANY CASE, EACH AND ALL OF THEIR AGGREGATE LIABILITY UNDER ANY PROVISION OF THIS EULA SHALL BE LIMITED TO THE AMOUNT ACTUALLY PAID FOR THE PRODUCT. SOME JURISDICTIONS DO NOT ALLOW THE EXCLUSION OR LIMITATION OF INCIDENTAL OR CONSEQUENTIAL DAMAGES, SO THE ABOVE EXCLUSION OR LIMITATION MAY NOT APPLY TO YOU.

CONSENT TO USE OF NON-PERSONAL INFORMATION, LOCATION DATA, DATA SECURITY

You acknowledge and agree that SONY and its affiliates, partners and agents may read, collect, transfer, process and store certain information collected from the SOFTWARE, including but

not limited to information about (i) the SOFTWARE and (ii) the software applications, contents and peripheral devices that interact with your wireless adapter and the SOFTWARE ("Information"). Information includes, but is not limited to: (1) unique identifiers relating to your wireless adapter and its components; (2) performance of the wireless adapter, the SOFTWARE and their components; (3) configurations of your wireless adapter, the SOFTWARE and the software applications, contents and peripheral devices that interact with the wireless adapter and the SOFTWARE; (4) use and frequency of use of the functions of (x) the SOFTWARE, and (y) the software applications, contents and peripheral devices that interact with the SOFTWARE; and (5) location data, as indicated below. SONY and its affiliates, partners and agents may use and disclose Information subject to applicable laws in order to improve its products and services or to provide products or services to you. Such uses include, but are not limited to: (a) administering the functionalities of the SOFTWARE; (b) to improve, service, update or upgrade the SOFTWARE; (c) improving, developing and enhancing the current and future products and services of SONY and other parties; (d) to provide you with information about the products and services offered by SONY and other parties; (e) complying with applicable laws or regulations; and (f) to the extent offered, providing you with location-based services of SONY and other parties, as indicated below. In addition, SONY retains the right to use Information to protect itself and third parties from illegal, criminal or harmful conduct.

Certain services available through the SOFTWARE may rely upon location information, including, but not limited to, the geographic location of the wireless adapter. You acknowledge that for the purpose of providing such services, SONY, the THIRDPARTY SUPPLIERS or their partners may collect, archive, process and use such location data, and that such services are governed by the privacy policies of SONY or such third party. By reviewing the privacy policies applicable to such services and consent to such activities.

SONY, its affiliates, partners and agents will not intentionally use Information to personally

identify the owner or user of the SOFTWARE without your knowledge or consent. Any use of Information will be in accordance with the privacy policies of SONY or such third party.

Please contact applicable contact address of each area or country for SONY's current privacy policy. Please contact applicable third parties for privacy policies relating to personally identifiable and other information you provide when you use or access third party software or services.

Information may be processed, stored or transferred to SONY, its affiliates or agents which are located in countries outside of your country of residence. Data protection and information privacy laws in certain countries may not offer the same level of protection as your country of residence and you may have fewer legal rights in relation to Information processed and stored in, or transferred to, such countries. SONY will use reasonable efforts to take appropriate technical and organizational steps to prevent unauthorized access to or disclosure of Information, but does not warrant it will eliminate all risk of misuse of such Information.

AUTOMATIC UPDATE FEATURE

From time to time, SONY or the THIRD-PARTY SUPPLIERS may automatically update or otherwise modify the SOFTWARE, including, but not limited to, for purposes of enhancement of security functions, error correction and improvement of functions, at such time as you interact with SONY's or third parties' servers, or otherwise. Such updates or modifications may delete or change the nature of features or other aspects of the SOFTWARE, including, but not limited to, functions you may rely upon. You acknowledge and agree that such activities may occur at SONY's sole discretion and that SONY may condition continued use of the SOFTWARE upon your complete installation or acceptance of such update or modifications. Any updates/modifications shall be deemed to be, and shall constitute part of, the SOFTWARE for purposes of this EULA. By acceptance of this EULA, you consent to such update/modification.

ENTIRE AGREEMENT, WAIVER, SEVERABILITY

This EULA and SONY's privacy policy, each as amended and modified from time to time,

together constitute the entire agreement between you and SONY with respect to the SOFTWARE. The failure of SONY to exercise or enforce any right or provision of this EULA shall not constitute a waiver of such right or provision. If any part of this EULA is held invalid, illegal, or unenforceable, that provision shall be enforced to the maximum extent permissible so as to maintain the intent of this EULA, and the other parts will remain in full force and effect.

GOVERNING LAW AND JURISDICTION

The United Nations Convention on Contracts for the International Sale of Goods shall not apply to this EULA. This EULA shall be governed by the laws of Japan, without regards to conflict of laws provisions. Any dispute arising out of this EULA shall be subject to the exclusive venue of the Tokyo District Court in Japan, and the parties hereby consent to the venue and jurisdiction of such courts.

EQUITABLE REMEDIES

Notwithstanding anything contained in this EULA to the contrary, you acknowledge and agree that any violation of or noncompliance with this EULA by you will cause irreparable harm to SONY, for which monetary damages would be inadequate, and you consent to SONY obtaining any injunctive or equitable relief that SONY deems necessary or appropriate in such circumstances. SONY may also take any legal and technical remedies to prevent violation of and/or to enforce this EULA, including, but not limited to, immediate termination of your use of the SOFTWARE, if SONY believes in its sole discretion that you are violating or intend to violate this EULA. These remedies are in addition to any other remedies SONY may have at law, in equity or under contract.

TERMINATION

Without prejudice to any of its other rights, SONY may terminate this EULA if you fail to comply with any of its terms. In case of such termination, you must: (i) cease all use, and destroy any copies, of the SOFTWARE; (ii) comply with the requirements in the section below entitled "Your Account Responsibilities".

AMENDMENT

SONY RESERVES THE RIGHT TO AMEND ANY OF THE TERMS OF THIS EULA AT ITS SOLE DISCRETION BY POSTING NOTICE

ON A SONY DESIGNATED WEB SITE, BY EMAIL NOTIFICATION TO AN EMAIL ADDRESS PROVIDED BY YOU, BY PROVIDING NOTICE AS PART OF THE PROCESS IN WHICH YOU OBTAIN UPGRADES/ UPDATES OR BY ANY OTHER LEGALLY RECOGNIZABLE FORM OF NOTICE. If you do not agree to the amendment, you should promptly contact SONY for instructions. Your continued use of the SOFTWARE after the effective date of any such notice shall be deemed your agreement to be bound by such amendment.

THIRD-PARTY BENEFICIARIES

Each THIRD-PARTY SUPPLIER is an express intended thirdparty beneficiary of, and shall have the right to enforce, each provision of this EULA with respect to the SOFTWARE of such party.

Should you have any questions concerning this EULA, you may contact SONY by writing to SONY at applicable contact address of each area or country.

Copyright © 2012 Sony Corporation.

Licences de logiciels libres

Sur la base des contrats de licence entre Sony et les détenteurs de copyright des logiciels, ce produit utilise des logiciels libres. Pour répondre aux exigences des détenteurs de copyright des logiciels, Sony est dans l'obligation de vous informer sur le contenu de ces licences. Pour connaître le contenu de ces licences, voir « License1.pdf » dans le dossier « License » du CD-ROM fourni.

Caractéristiques techniques

Généralités

Poids Environ 2,0 kg (4 lb 6,5 oz) (boîtier uniquement)

Dimensions
(Unité : mm (pouce), boîtier uniquement)¹⁾

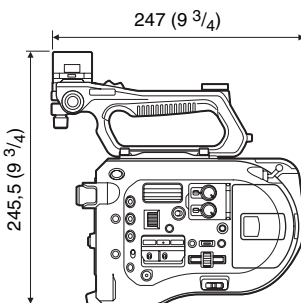
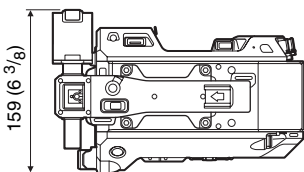

1) Les valeurs indiquées pour les dimensions sont approximatives.

Alimentation

12 V CC (11 V à 17,0 V)

Consommation électrique

Environ 19 W (boîtier, objectif SELP28135G, enregistrement XAVC-I QFHD 59.94P, viseur allumé)

Température d'utilisation

0 °C à 40 °C (32 °F à 104 °F)

Température de stockage

-20 °C à +60 °C (-4 °F à +140 °F)

Durée d'utilisation continue

Environ 60 minutes (lors de l'utilisation du BP-U30)

Format d'enregistrement (vidéo)

XAVC Intra
 AVC/H.264 High 4:2:2 Intra Profile
 QFHD : VBR, 600 Mbit/s max.
 4K : VBR, 600 Mbit/s max.
 HD : CBG, 222 Mbit/s

XAVC Long
 AVC/H.264 High Profile
 QFHD : VBR, 150 Mbit/s max., 4:2:0,
 Long
 HD : VBR, 50 Mbit/s max., 4:2:2, Long

MPEG HD 422
 MPEG-2 Long GOP
 Mode HD422 : CBR, 50 Mbit/s,
 MPEG-2 422P@HL

ProRes 422 HQ ¹⁾
 Apple ProRes 422 HQ
 4:2:2, 10 bits, VBR, 220 Mbit/s max.

ProRes 422 ¹⁾
 Apple ProRes 422
 4:2:2, 10 bits, VBR, 147 Mbit/s max.

Format d'enregistrement (audio)

LPCM 24 bits, 48 kHz, 4-canaux

Fréquence d'enregistrement élevée

XAVC Intra
 4096 × 2160/59.94P, 50P, 29.97P, 24P,
 23.98P, 25P
 3840 × 2160/59.94P, 50P, 29.97P,
 23.98P, 25P
 1920 × 1080/59.94P, 50P, 59.94i, 50i,
 29.97P, 23.98P, 25P

XAVC Long
 3840 × 2160/59.94P, 50P, 29.97P,
 23.98P, 25P
 1920 × 1080/59.94P, 50P, 59.94i, 50i,
 29.97P, 23.98P, 25P

MPEG HD 422
 1920 × 1080/59.94i, 50i, 29.97P,
 23.98P, 25P
 1280 × 720/59.94P, 50P, 29.97P,
 23.98P, 25P

ProRes 422 HQ ¹⁾
 1920 × 1080/59.94i, 50i, 29.97P, 25P,
 23.98P

ProRes 422 ¹⁾
 1920 × 1080/59.94i, 50i, 29.97P, 25P,
 23.98P

Durée d'enregistrement/lecture

XAVC Intra 4096 × 2160/3840 × 2160
 59.94P
 Environ 22 minutes : à l'aide du
 QD-G128A
 Environ 11 minutes : à l'aide du
 QD-G64A

50P
 Environ 26 minutes : à l'aide du
 QD-G128A
 Environ 13 minutes : à l'aide du
 QD-G64A

29.97P
 Environ 44 minutes : à l'aide du
 QD-G128A
 Environ 22 minutes : à l'aide du
 QD-G64A

23.98P/24P
 Environ 55 minutes : à l'aide du
 QD-G128A
 Environ 27 minutes : à l'aide du
 QD-G64A

25P
 Environ 52 minutes : à l'aide du
 QD-G128A
 Environ 26 minutes : à l'aide du
 QD-G64A

XAVC Intra 1920 × 1080
 59.94P
 Environ 59 minutes : à l'aide du
 QD-G128A
 Environ 30 minutes : à l'aide du
 QD-G64A

50P
 Environ 71 minutes : à l'aide du
 QD-G128A
 Environ 35 minutes : à l'aide du
 QD-G64A

59.94i
 Environ 118 minutes : à l'aide du
 QD-G128A
 Environ 59 minutes : à l'aide du
 QD-G64A

50i
 Environ 141 minutes : à l'aide du
 QD-G128A
 Environ 70 minutes : à l'aide du
 QD-G64A

29.97P

Environ 118 minutes : à l'aide du
QD-G128A
Environ 59 minutes : à l'aide du
QD-G64A

23.98P

Environ 147 minutes : à l'aide du
QD-G128A
Environ 74 minutes : à l'aide du
QD-G64A

25P

Environ 141 minutes : à l'aide du
QD-G128A
Environ 70 minutes : à l'aide du
QD-G64A

XAVC Long 3840 × 2160

59.94P/50P

Environ 87 minutes : à l'aide du
QD-G128A
Environ 44 minutes : à l'aide du
QD-G64A

29.97P/23.98P/25P

Environ 131 minutes : à l'aide du
QD-G128A
Environ 66 minutes : à l'aide du
QD-G64A

XAVC Long 1920 × 1080

Mode 50M

Environ 262 minutes : à l'aide du
QD-G128A
Environ 131 minutes : à l'aide du
QD-G64A

Mode 35M

Environ 374 minutes : à l'aide du
QD-G128A
Environ 187 minutes : à l'aide du
QD-G64A

Mode 25M

Environ 524 minutes : à l'aide du
QD-G128A
Environ 262 minutes : à l'aide du
QD-G64A

MPEG HD 422

Environ 262 minutes : à l'aide du
QD-G128A
Environ 131 minutes : à l'aide du
QD-G64A

ProRes 422 HQ ¹⁾

59.94i/29.97P

Environ 60 minutes : à l'aide du
QD-G128A
Environ 30 minutes : à l'aide du
QD-G64A

50i/25P

Environ 72 minutes : à l'aide du
QD-G128A
Environ 36 minutes : à l'aide du
QD-G64A

23.98P

Environ 74 minutes : à l'aide du
QD-G128A
Environ 37 minutes : à l'aide du
QD-G64A

ProRes 422 ¹⁾

59.94i/29.97P

Environ 90 minutes : à l'aide du
QD-G128A
Environ 45 minutes : à l'aide du
QD-G64A

50i/25P

Environ 108 minutes : à l'aide du
QD-G128A
Environ 54 minutes : à l'aide du
QD-G64A

23.98P

Environ 112 minutes : à l'aide du
QD-G128A
Environ 56 minutes : à l'aide du
QD-G64A

1) Avec XDCA-FS7 (optionnelle) connecté

Remarque

La durée d'enregistrement/lecture peut varier en fonction des conditions d'utilisation et des caractéristiques de mémoire.

Section de caméra

Imageur (type)

Capteur d'image CMOS Super
équivalent 35

Nombre de pixels

11,6 mégapixels (total),
8,8 mégapixels@17:9/
8,3 mégapixels@16:9 (réel)

Filtres ND

- 1 : Clear
- 2 : 1/4ND
- 3 : 1/16ND
- 4 : 1/64ND

Sensibilité

Gamma vidéo : T14 @ 24p
(2000 lux, réflexion 89,9%, 3200K)

Sensibilité ISO

Gamma S-Log3 ISO2000 (source lumineuse D55)

Illumination minimum

0,7 lux (18 dB, 23.98P, Shutter: OFF, ND Clear, F1.4)

Monture d'objectif

Monture E

Latitude 14 diaphragmes

S/B vidéo

57 dB (Gamma vidéo/Suppression du bruit : désactivés)

Vitesse d'obturateur

1/3 à 1/9000 sec (23.98P)

Angle d'obturateur

5,6° à 300°

Ralenti et accéléré

XAVC QFHD : 1 à 60P,
XAVC HD : 1 à 180P

Equilibre des blancs

Mode prédéfini (2100K à 10000K),
mode mémoire A, B (1500K à 50000K)

Gain

-3, 0, 3, 6, 9, 12, 18 dB

Courbe gamma

STD1, STD2, STD3, STD4, STD5,
STD6, HG1, HG2, HG3, HG4, HG7,
HG8, S-Log2, S-Log3, USER1, USER2,
USER3, USER4, USER5

Section audio

Fréquence d'échantillonnage

48 kHz

Quantification

24 bits

Réponse de fréquence

Mode MIC entrée XLR :
50 Hz à 20 kHz (± 3 dB ou moins)
Mode LINE entrée XLR :
20 Hz à 20 kHz (± 3 dB ou moins)

Plage dynamique

90 dB (typique)

Distorsion

0,08% ou moins (niveau d'entrée
-40 dBu)

Haut parleur intégré

Monaural

Microphone interne

Monaural

Section entrée/sortie

Entrées

INPUT 1/2 :

Type XLR, 3 broches, femelle
Commutable LINE / MIC / MIC+48V
MIC : référence -40, -50, -60 dBu

Sorties

SDI OUT 1/2 :

Type BNC, 0,8 Vp-p, asymétrique
(sortie 3G HD/1,5G HD)
Conforme à la norme SMPTE ST424
Level-A/B, SMPTE ST425 Level-A/B,
SMPTE ST292-1
Audio 4 canaux

Casque (mini-prise stéréo) :

-16 dBu (sortie du niveau de référence,
volume maximal du moniteur, charge de
16 Ω)

HDMI : type A, 19 broches

Autre

DC IN : conforme à la norme EIAJ, 11 V à
17 V CC

Connecteur d'unité d'extension :

Dédié (144 broches)

Griffe à interfaces multiples :

Dédiée (21 broches)

REMOTE :

Type mini-sub à 3 pôles de 2,5 Φ

USB : Conforme à la norme 2.0, type mini AB
pour stockage de masse (1)

Type A pour connexion LAN sans fil (1)

VF : dédiée (40 broches)

Section d'affichage

Moniteur LCD

Taille d'écran

8,8 cm (3,5 pouces) de diagonale

Rapport d'aspect

16:9

Nombre de pixels

960 (H) × 540 (V)

Section de logement de support

Logements de carte XQD pour l'enregistrement vidéo (2)

Logement de carte UTILITY SD (1)

Accessoires fournis

Viseur (y compris oculaire, œillette, tige, attache)

Télécommande de poignée

Module LAN sans fil USB (IFU-WLM3)

Télécommande infrarouge (RMT-845)

Adaptateur CA/Chargeur

Pack batterie (BP-U30)

Tension maximale : 16,4 V CC

Tension nominale : 14,4 V CC

Capacité : 28 Wh

Cordon d'alimentation (1)

Câble mini USB (1)

Crochet de montage optionnel (1)

Capuchon de la monture d'objectif (1)

Capuchon protecteur du connecteur de la poignée (deux vis M2 fournies) (1)

Capuchon du module LAN sans fil USB (2)

Cache de rechange du connecteur LAN sans fil (1)

Cache de rechange du connecteur de l'unité d'extension (1)

Kit de griffe pour accessoire (griffe pour accessoire (1), plaque de griffe (1), vis (4))

Avant d'utiliser cet appareil (1)

Mode d'emploi (CD-ROM) (1)

La conception et les spécifications sont sujettes à modification sans préavis.

Sony ne peut être tenue responsable de tout dommage, de quelque nature que ce soit, résultant d'une incapacité à mettre en place des mesures de sécurité adaptées pour les dispositifs de transmission, de fuites de données inévitables dues aux spécifications de transmission ou de tout autre problème de sécurité.

Remarques

- Effectuez toujours un essai d'enregistrement pour vérifier que l'enregistrement s'est fait correctement.

Sony n'assumera pas de responsabilité pour les dommages de quelque sorte qu'ils soient, incluant mais ne se limitant pas à la compensation ou au remboursement, suite au manquement de cet appareil ou de son support d'enregistrement, de systèmes de mémoire extérieurs ou de tout autre support ou système de mémoire à enregistrer un contenu de tout type.

- Vérifiez toujours que l'appareil fonctionne correctement avant l'utilisation.
Sony n'assumera pas de responsabilité pour les dommages de quelque sorte qu'ils soient, incluant mais ne se limitant pas à la compensation ou au remboursement, à cause de la perte de profits actuels ou futurs suite à la défaillance de cet appareil, que ce soit pendant la période de garantie ou après son expiration, ou pour toute autre raison quelle qu'elle soit.
- **Sony n'assumera pas de responsabilité pour les réclamations, quelle qu'elles soient, effectuées par les utilisateurs de cet appareil ou par des tierces parties.**
- **Sony n'assumera pas de responsabilité pour la perte, la réparation ou la reproduction de toutes données enregistrées sur le système de mémoire intérieur, le support d'enregistrement, les systèmes de mémoire extérieurs ou tout autre support ou système de mémoire.**
- **Sony n'assumera pas de responsabilité pour la cessation ou l'interruption de tout service lié à cet appareil, résultant de quelque circonstance que ce soit.**

Téléchargements de logiciels

Lorsque l'appareil est utilisé avec une connexion PC, téléchargez tous les pilotes du dispositif, les plug-ins et les applications logicielles dont avez besoin à partir des sites internet suivants.

Site internet Sony produits professionnels :

Etats-Unis	http://pro.sony.com
Canada	http://www.sonybiz.ca
Amérique latine	http://sonypro-latin.com
Europe	http://www.pro.sony.eu/pro
Moyen-Orient, Afrique	http://sony-psmea.com
Russie	http://sony.ru/pro/
Brésil	http://sonypro.com.br
Australie	http://pro.sony.com.au
Nouvelle Zélande	http://pro.sony.co.nz
Japon	http://www.sonybsc.com
Asie pacifique	http://pro.sony-asia.com
Corée	http://bp.sony.co.kr
Chine	http://pro.sony.com.cn
Inde	http://pro.sony.co.in

Logiciels créatifs Sony, page de téléchargement du logiciel :

http://www.sonycreativesoftware.com/download/software_for_sony_equipment

Marques commerciales

XDCAM est une marque commerciale de Sony Corporation.

- XAVC et **XAVC** sont des marques déposées de Sony Corporation.
- XQD et **XQD** sont des marques commerciales de Sony Corporation.
- HDMI, le logo HDMI et High-Definition Multimedia Interface sont des marques commerciales ou des marques déposées de HDMI Licensing, LLC aux Etats-Unis et/ou dans d'autres pays.

Tous les autres noms d'entreprises ou de produits sont des marques commerciales ou des marques déposées de leurs détenteurs respectifs. Les éléments de marques commerciales ne sont pas indiqués par les symboles ® ou ™ dans ce document.

