

# Panasonic®

## Mode d'emploi

Pupître de contrôle de caméras

Modèle n° **AW-RP150G**

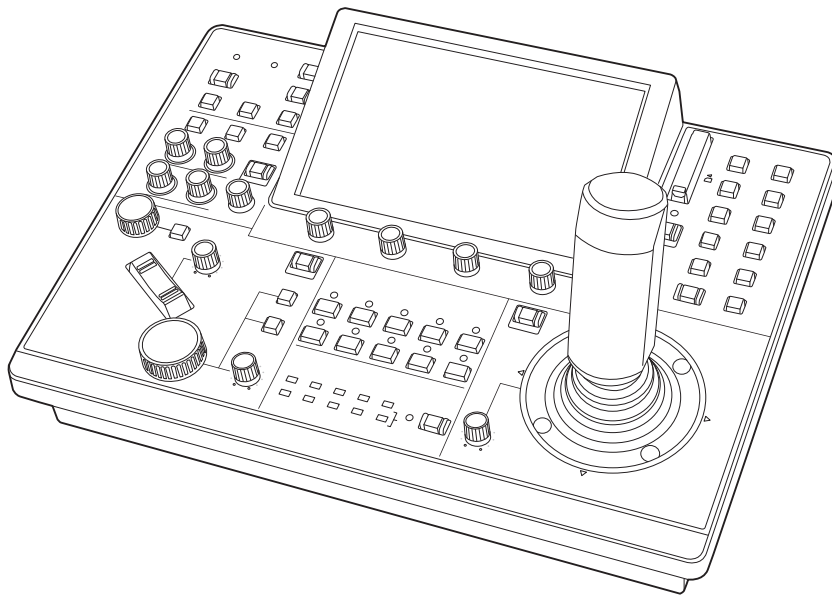

Avant d'utiliser l'appareil, lire attentivement ce mode d'emploi, et le conserver à des fins de référence ultérieure.

Veillez lire la section "Lire ces informations en premier !" (pages 3 et 4) de ce manuel avant toute utilisation.

GJ

W1118WT2111 -FJ

FRENCH

DVQP1820XA

### À propos des marques commerciales et marques déposées

- Microsoft®, Windows®, Windows® 7, Windows® 10 et Internet Explorer® sont des marques commerciales ou déposées de Microsoft Corporation aux États-Unis, au Japon et/ou dans les autres pays.
- Le logo SDXC est une marque commerciale de SD-3C, LLC.
- Les autres noms d'entreprises ou de produits mentionnés dans ce manuel sont des marques commerciales ou déposées de leurs entreprises respectives.

### Copyrights

Le transfert, la copie, le désassemblage, la décompilation, la rétroingénierie ainsi que l'exportation du logiciel fourni en violation des lois régissant les exportations sont interdits.

### Illustrations et captures d'écran dans ce manuel

- Les illustrations de l'appareil et des écrans peuvent être différents de l'appareil et des écrans.
- Les captures d'écran sont utilisées conformément aux directives de Microsoft Corporation.

### Abréviations

Les abréviations suivantes sont utilisées dans ce manuel.

- Microsoft® Windows® 7 Professional SP1 32/64-bit sera désigné comme "Windows 7".
- Les cartes mémoire SDHC et les cartes mémoire SDXC sont appelées "cartes mémoire". Elles sont mentionnées individuellement si elles sont décrites chacune séparément.
- Dans ce mode d'emploi, les expressions "Caméra robotisée 4K" et "ensemble tête panoramique et caméra" sont toutes deux abrégées sous la forme "caméra distante", sauf là où l'un des équipements est spécifiquement mentionnés.

En outre, les références produit des équipements seront désignées de la façon suivante.

Référence produit de l'équipement	Notation dans ce manuel
AW-RP150G	<b>AW-RP150</b>
AW-UE150WP	<b>AW-UE150</b>
AW-UE150KP	
AW-UE150WE	
AW-UE150KE	<b>AW-HE145</b>
AW-HE145WP	
AW-HE145KP	
AW-HE145WE	
AW-HE145KE	

# Lire ces informations en premier !

## AVERTISSEMENT:

L'installation ne doit être effectuée que par du personnel d'installation qualifié. Une mauvaise installation peut avoir pour conséquence la chute de l'appareil et provoquer des blessures.

## AVERTISSEMENT:

- Pour réduire tout risque d'incendie, évitez d'exposer cet appareil à la pluie ou à l'humidité.
- Pour réduire tout risque d'incendie, éloignez l'appareil des liquides.  
Utiliser et ranger uniquement dans un endroit ne risquant pas de recevoir des gouttes ou d'être aspergé de liquides, et ne pas mettre de récipient renfermant des liquides sur le dessus de l'appareil.

## AVERTISSEMENT:

Rangez toujours les cartes mémoire et accessoires hors de portée des bébés et des jeunes enfants.

## AVERTISSEMENT:

Cet appareil est conforme à la Classe A de la norme CISPR32.  
Dans un environnement résidentiel, cet appareil peut provoquer des interférences radio.

## ATTENTION:

Ne pas dévisser le couvercle.  
Pour réduire tout risque d'électrocution, ne pas retirer le couvercle. Il ne se trouve à l'intérieur aucune pièce qui puisse être réparée par l'utilisateur.  
Confier toute réparation à un personnel qualifié.

## ATTENTION:

Pour éviter tout risque d'incendie, de chocs électriques ou d'interférences, n'utiliser que les accessoires recommandés.

## ATTENTION:

Pour maintenir une bonne ventilation, ne pas installer ni placer l'appareil dans une étagère, un meuble encastré ni aucun endroit confiné.  
Pour éviter tout risque de choc électrique ou de feu dû à une surchauffe, vérifier qu'aucun rideau ni aucun autre matériau ne fait obstacle à la ventilation.

## NOTIFICATION (Canada)

CAN ICES-3 (A)/NMB-3(A)

 Informations concernant la sécurité.

## NOTE D'INFORMATION SUR LA CEM POUR L'ACHETEUR/UTILISATEUR DE L'APPAREIL

### 1. Conditions requises pour obtenir la conformité aux normes ci-dessus

#### <1> Equipements périphériques à connecter à l'appareil et câbles de connexion spéciaux

- L'acheteur/utilisateur est invité à utiliser uniquement des équipements recommandés par notre société comme équipements périphériques à connecter à l'appareil.
- L'acheteur/utilisateur est invité à n'utiliser que les câbles de connexion décrits ci-dessous.

#### <2> Pour les câbles de connexion, utilisez des câbles blindés appropriés à l'utilisation de l'appareil.

- Câbles de connexion signal vidéo  
Utilisez des câbles coaxiaux blindés, conçus pour des applications à haute fréquence du type 75 ohms, pour la SDI (Serial Digital Interface).  
Les câbles coaxiaux, conçus pour des applications à haute fréquence du type 75 ohms, sont conseillés pour les signaux vidéo analogiques.
- Câbles de connexion signal audio  
Si votre appareil prend en charge les signaux audio numériques série AES/EBU, utilisez des câbles conçus pour AES/EBU.  
Utilisez des câbles blindés, qui assure des performances de qualité pour les applications de transmission haute fréquence, pour les signaux audio analogiques.
- Autres câbles de connexion (LAN, RS-422)  
Utilisez des câbles blindés, qui assurent des performances de qualité pour les applications haute fréquence, comme câbles de connexion.
- Lors du raccordement à la borne de signal DVI, utilisez un câble avec un noyau de ferrite.
- Si votre appareil est fourni avec un ou plusieurs tore(s) magnétique(s), ils doivent être fixés sur le(s) câble(s) selon les instructions figurant dans le présent manuel.

### 2. Niveau de performance

Le niveau de performance de l'appareil est équivalent ou supérieur au niveau de performance requis par les normes en question.

Cependant, l'appareil pourrait être affecté de façon négative par des interférences s'il est utilisé dans un environnement CEM, tel qu'une zone où de forts champs électromagnétiques sont générés (par la présence de pylônes de transmission, téléphones portables etc.). Pour réduire au minimum les effets négatifs des interférences sur l'appareil dans des cas de ce genre, il est conseillé d'adopter les mesures suivantes en ce qui concerne l'appareil concerné et son environnement de fonctionnement:

1. Placez l'appareil à une certaine distance de la sources des interférences.
2. Changez la direction de l'appareil.
3. Changez la méthode de connexion utilisée pour l'appareil.
4. Connectez l'appareil à une autre prise électrique sur laquelle l'alimentation n'est partagée par aucun autre appareil.



#### L'élimination des équipements usagés

**Applicable uniquement dans les pays membres de l'Union européenne et les pays disposant de systèmes de recyclage.**

Apposé sur le produit lui-même, sur son emballage, ou figurant dans la documentation qui l'accompagne, ce pictogramme indique que appareils électriques et électroniques usagés, doivent être séparées des ordures ménagères.

Afin de permettre le traitement, la valorisation et le recyclage adéquats des appareils usagés, veuillez les porter à l'un des points de collecte prévus, conformément à la législation nationale en vigueur.

En les éliminant conformément à la réglementation en vigueur, vous contribuez à éviter le gaspillage de ressources précieuses ainsi qu'à protéger la santé humaine et l'environnement.

Pour de plus amples renseignements sur la collecte et le recyclage, veuillez vous renseigner auprès des collectivités locales, votre revendeur ou fournisseur.

Le non-respect de la réglementation relative à l'élimination des déchets est passible d'une peine d'amende.

Fabriquée par : Panasonic Corporation, Osaka, Japon  
Nom et adresse de l'importateur en accord avec les règlements de l'Union Européenne :  
Panasonic Marketing Europe GmbH  
Panasonic Testing Centre  
Winsbergring 15, 22525 Hamburg, Allemagne

# Table des matières

---

<b>Lire ces informations en premier !</b> .....	<b>3</b>
<b>Introduction</b> .....	<b>6</b>
<b>Caractéristiques</b> .....	<b>7</b>
<b>Caméras distantes supportées</b> .....	<b>7</b>
<b>Précautions d'utilisation</b> .....	<b>8</b>
<b>Les pièces et leurs fonctions</b> .....	<b>9</b>
Panneau de commande .....	9
Panneau arrière .....	14
<b>Précautions d'installation</b> .....	<b>15</b>
<b>Connexions</b> .....	<b>16</b>
Exemple de connexions IP .....	16
Exemple de connexions en série .....	18
<b>Commandes de base de l'appareil</b> .....	<b>20</b>
<b>Comment mettre les caméras distantes sous et hors tension</b> .....	<b>21</b>
Comment mettre les caméras distantes sous tension .....	21
Comment mettre les caméras distantes hors tension .....	22
<b>Sélection d'un groupe de caméras</b> .....	<b>23</b>
<b>Sélection d'une caméra distante</b> .....	<b>24</b>
<b>Écran d'état</b> .....	<b>25</b>
Affichage et fonctionnement de l'écran d'état .....	25
<b>Opérations de base pour les menus</b> .....	<b>27</b>
Affichage et configuration des menus .....	27
<b>Paramètres réseau de l'appareil</b> .....	<b>30</b>
<b>Réglages pour se connecter aux caméras distantes</b> .....	<b>32</b>
Réglage des types de connexion (en série/IP/pas de connexion) pour les caméras distantes .....	33
Réglage automatique des adresses IP (Réglage IP automatique) .....	33
Réglage manuel des adresses IP de destination de connexion (caméras distantes) et du numéro de port. ....	38
Initialisation des adresses IP de destination de connexion définies sur l'appareil .....	38
<b>Menu</b> .....	<b>39</b>
Groupe menu .....	39
PAINT .....	40
FUNCTION .....	51
MAINTENANCE .....	57
SYSTEM .....	69
PMEM/TMEM .....	75
<b>Logiciel d'implantation</b> .....	<b>83</b>
Installation du logiciel .....	83
Configurer les réglages de l'ordinateur personnel .....	83
Réglages pour se connecter aux caméras distantes .....	84
<b>Messages</b> .....	<b>88</b>
<b>Diagnostic de panne</b> .....	<b>90</b>
<b>Aspect extérieur</b> .....	<b>91</b>
<b>Spécifications</b> .....	<b>92</b>
<b>Interface de contrôle pour les dispositifs extérieurs</b> .....	<b>93</b>
<b>Index</b> .....	<b>97</b>

# Introduction

## ■ Vue générale

Cet appareil est une télécommande pour caméra servant à contrôler la caméra distante AW-UE150/AW-HE145 (vendue séparément). Il peut être utilisé pour contrôler jusqu'à 200 caméras distantes quand des connexions IP sont utilisées et jusqu'à 5 caméras distantes quand des connexions en série sont utilisées.

## ■ Environnement informatique nécessaire

Pour le logiciel utilisé avec l'appareil, utiliser un ordinateur personnel spécifié sur le site web suivant.  
<https://pro-av.panasonic.net/>

## ■ Déni de la garantie

EN AUCUN CAS Panasonic Corporation NE SERA TENU POUR RESPONSABLE POUR TOUTE PARTIE OU TOUTE PERSONNE, À L'EXCEPTION DU REMPLACEMENT OU D'UNE MAINTENANCE RAISONNABLE DE CE PRODUIT POUR LES CAS CITÉS, INCLUS MAIS NON LIMITÉS À CE QUI SUIT:

- (1) TOUT DÉGÂT ET PERTE, Y COMPRIS SANS LIMITATION, DIRECT OU INDIRECT, SPÉCIAL, IMPORTANT OU EXEMPLAIRE, SURVENANT OU CONCERNANT LE PRODUIT ;
- (2) BLESSURE PERSONNELLE OU TOUT DÉGÂT CAUSÉS PAR UN USAGE NON APPROPRIÉ OU UNE UTILISATION NÉGLIGENTE DE L'UTILISATEUR ;
- (3) DÉMONTAGE, RÉPARATION OU MODIFICATION NON AUTORISÉS DU PRODUIT EFFECTUÉS PAR L'UTILISATEUR ;
- (4) INCOMMODITÉ OU TOUTE PERTE SURVENANT LORSQUE LES IMAGES NE SONT PAS AFFICHÉES DÙ À TOUTE RAISON OU CAUSE Y COMPRIS TOUTE PANNE OU PROBLÈME DU PRODUIT ;
- (5) TOUT PROBLÈME, INCOMMODITÉ IMPORTANTE OU PERTE OU ENDOMMAGEMENT, SURVENANT DU SYSTÈME COMBINÉ PAR LES APPAREILS DE TIERS ;
- (6) TOUS DÉRANGEMENTS, DOMMAGES OU PERTES OCCASIONNÉS PAR DES ACCIDENTS DUS À UNE MÉTHODE D'INSTALLATION INADÉQUATE OU TOUT FACTEUR AUTRE QU'UN DÉFAUT DU PRODUIT MÊME ;
- (7) PERTES DE DONNÉES ENREGISTRÉES PROVOQUÉES PAR UNE PANNE ;
- (8) TOUT DOMMAGE OU PLAINTÉ SUITE À UNE PERTE OU UNE FUITE DE DONNÉES D'IMAGES OU DE DONNÉES DE RÉGLAGES ENREGISTRÉES SUR CET APPAREIL OU SUR UNE CARTE MÉMOIRE OU UN ORDINATEUR.

## ■ Sécurité de réseau

Cet appareil dispose également de fonctions utilisées lorsque ce dernier est connecté à un réseau.

L'utilisation de cet appareil lorsqu'il est connecté à un réseau peut éventuellement provoquer les problèmes suivants.

- (1) Fuite ou divulgation d'informations transmises par l'intermédiaire de cet appareil
- (2) Usage non autorisé de cet appareil par un tiers avec des intentions malveillantes
- (3) Interférence ou arrêt de cet appareil par un tiers avec des intentions malveillantes

Il est de votre responsabilité de prendre les mesures de sécurité de réseau appropriées, comme celles mentionnées ci-dessous, pour vous protéger des risques mentionnés ci-dessus.

Panasonic n'est en aucun cas responsable des dommages de ce type.

- Utiliser cet appareil dans un réseau sécurisé par un pare-feu, etc.
- Si cet appareil est utilisé dans un système comprenant un ordinateur connecté, s'assurer que des contrôles et des suppressions de virus informatiques et de programmes malveillants soient régulièrement effectués.

Respecter également les consignes suivantes.

- Ne pas installer l'appareil dans un lieu où celui-ci, les câbles et d'autres pièces peuvent être facilement endommagés.

## ■ Authentification utilisateur

Afin de protéger les réglages des dispositifs d'une exposition sur le réseau, lors de la connexion à un réseau, merci d'activer l'authentification utilisateur pour restreindre l'accès de façon appropriée.

## ■ Restrictions d'utilisation

Il est recommandé que le pupitre d'exploitation et que tous les dispositifs à utiliser avec le pupitre d'exploitation à distance soient connectés au même segment de réseau.

Des événements liés aux réglages des dispositifs en réseau peuvent se produire si les dispositifs sont connectés à différents segments, par conséquent vérifier attentivement le fonctionnement avant de mettre les dispositifs en service.

## ■ Mise à jour logicielle

Il est possible d'obtenir la mise à jour logicielle de la part du Service clientèle et d'assistance sur le site web suivant.

<https://pro-av.panasonic.net/>

Concernant la procédure de mise à jour, reportez-vous aux instructions accompagnant le fichier téléchargé.

## ■ Types de fichiers traités par cet appareil

Fichier de configuration de la caméra	Données du fichier de configuration pour les caméras distantes.
Fichier de configuration RP	Fichier de configuration spécifique pour le AW-RP150.
Fichier de la mémoire de calque	Fichier des données de la mémoire de calque

# Caractéristiques

## Connexions IP et connexions en série supportées

### Connexions IP

- Jusqu'à 200 caméras distantes\*1 peuvent être contrôlées via un concentrateur de réseau (concentrateur de communication).
  - La fonction Réglage IP automatique de l'appareil peut être utilisée pour attribuer et contrôler automatiquement les adresses IP des caméras distantes\*1.
- \*1 : **Caméras prises en charge : AW-UE150/AW-HE145**
- Une caméra distante peut être simultanément contrôlée à partir de 5 appareils.

### Connexions en série

- Il est possible de connecter jusqu'à 5 caméras distantes.

## Commandes de recadrage prises en charge

- Il est possible de recadrer les images HD à partir d'images 4K (avec la fonction Recadrer) en raccordant l'appareil au AW-UE150.

## Facilité d'opération des caméras distantes

- L'appareil est équipé de leviers, boutons et cadrans spécifiques pour effectuer les actions de panoramique horizontal, vertical, de zoom et de mise au point. De plus, il y a un bouton de réglage de la vitesse dédié pour chacun d'entre eux.  
Le réglage de l'angle de la caméra peut être effectué rapidement et avec fiabilité.
- L'appareil est équipé d'un bouton AWB et d'un bouton ABB pour exécuter le réglage automatique de la balance des blancs et la balance des noirs. De plus, il y a des cadrans dédiés pour le réglage du pied et pour le gain du canal R et du canal B.  
Le réglage manuel de la couleur est également facilité.
- Des commandes d'appel rapides sont disponibles pour les environnements de prise de vue qui utilisent fréquemment les préréglages.  
De plus, la vitesse à laquelle une caméra distante se déplace vers une position prédéfinie (PRESET SPEED) peut être mémorisée sur chaque numéro préréglé de l'appareil. Ainsi, une caméra distante peut être actionnée à une vitesse différente en fonction du numéro préréglé en accord avec l'utilisation, ce qui permet plusieurs directions de l'image.
- La mémoire de calque est incorporée à l'enregistrement d'une série de commandes.  
Cela permet de répliquer les commandes de la caméra distante.

- L'appareil est équipé de la technologie PoE+\*2, éliminant ainsi le besoin de câblage d'alimentation électrique supplémentaire.  
Le raccordement de l'appareil à un périphérique réseau prenant en charge la norme PoE+ (conformité à IEEE802.3at)\*3 élimine le besoin de câblage d'alimentation électrique de l'appareil.

### Remarques

- En cas d'utilisation d'un dispositif d'alimentation PoE+ qui nécessite l'authentification de logiciel, il est possible que la mise en marche prenne un certain temps après la mise sous tension.
- Si une alimentation CC externe et une alimentation PoE+ sont toutes deux branchées, l'électricité provenant de l'alimentation CC externe sera utilisée. Si l'alimentation CC externe est débranchée alors que les deux alimentations sont raccordées, l'appareil redémarrera automatiquement et l'image sera interrompue.
- Utiliser un câble de catégorie 5e ou plus pour le raccordement PoE+. La longueur de câble maximale pour le raccordement entre le dispositif d'alimentation et l'appareil est de 100 m (328,1 pieds). L'utilisation d'un câble de catégorie 5 ou moins peut faire diminuer la performance de l'alimentation.
- Lorsqu'un ordinateur personnel prenant en charge Gigabit Ethernet et un injecteur PoE+ sont raccordés au moyen d'un câble LAN droit, il se peut que ce même ordinateur personnel ne reconnaisse pas l'appareil. Dans de tels cas, raccorder l'ordinateur personnel à l'appareil à l'aide d'un câble croisé (ou une connexion croisée).

\*2 : Power over Ethernet Plus (Alimentation électrique via Ethernet). Abrégé en "PoE+" dans le présent manuel.

\*3 : Pour plus de détails sur les dispositifs d'alimentation électrique PoE+ dont le fonctionnement a été vérifié, consulter le revendeur local.

## Caméras distantes supportées

- **Caméra robotisée 4K**  
AW-UE150
- **Caméra robotisée HD**  
AW-HE145

# Précautions d'utilisation

Respecter les consignes suivantes en plus de celles expliquées dans "Lire ces informations en premier !".

## Manipuler avec précaution

Ne jamais faire tomber l'appareil ni lui subir des impacts violents ou le soumettre à des vibrations.

Ne pas porter ou déplacer le produit en le tenant par le levier PAN/TILT ou un cadran.

Ceci peut provoquer une panne ou un accident.

## Utiliser l'appareil à une température ambiante comprise entre 0 °C et 40 °C (32 °F à 104 °F)

L'exposition à des températures inférieures à 0 °C (32 °F) ou supérieures à 40 °C (104 °F) peut avoir des effets néfastes sur les composants internes.

## Couper l'alimentation avant de connecter ou de déconnecter des câbles

Avant de connecter ou de déconnecter des câbles, veiller à couper l'alimentation.

## Éviter l'humidité et la poussière

Éviter d'utiliser l'appareil dans un lieu très humide ou poussiéreux, car un excès d'humidité ou de poussière endommagera les pièces internes.

## Nettoyage

Couper l'alimentation et essuyer l'appareil avec un linge sec. Pour éliminer les saletés tenaces, immerger un linge dans une solution de détergent ménager (détergent neutre), essorer soigneusement et essuyer délicatement l'appareil.

Puis essuyer l'appareil avec un linge imbibé d'eau. Enfin, essuyer l'appareil avec un linge sec.

### Remarques

- Éviter l'utilisation de benzène, de dissolvants ou d'autres fluides volatiles.
- Si un linge de nettoyage chimique est utilisé, lire attentivement ses précautions d'emploi.

## Éviter les flammes nues

Ne pas placer de bougies et d'autres sources de flamme nue près de l'appareil.

## Éviter l'exposition à l'eau

Veiller à ce que l'appareil ne soit pas directement exposé à l'eau. L'exposition à l'eau peut l'endommager.

## Mise au rebut de l'appareil

Quand l'appareil a atteint la fin de sa durée de vie utile et qu'il doit être mis au rebut, s'adresser à une entreprise qualifiée qui mettra l'appareil au rebut correctement de manière à protéger l'environnement.

## Panneaux LCD

Les pixels du panneau LCD sont contrôlés afin d'obtenir une précision élevée avec 99,99% de pixels efficaces. Ceci laisse moins de 0,01% de pixels qui ne s'allument pas ou qui restent allumés continuellement. Ceci est normal et n'affecte pas les images prises.

Il risque d'y avoir quelques inégalités sur l'écran en fonction de l'image affichée.

Essuyer ou frotter l'écran LCD avec un chiffon rêche risque de l'endommager.

Le temps de réponse et la luminosité du panneau LCD varient en fonction de la température de fonctionnement.

Lorsque l'appareil est laissé dans un endroit à température élevée et forte humidité pendant une période prolongée, les caractéristiques du panneau LCD risquent de changer et peuvent produire une qualité d'image inégale.

En raison des caractéristiques des panneaux LCD, l'affichage prolongé d'images fixes lumineuses ou l'utilisation prolongée dans des environnements à température élevée ou à humidité élevée peut créer des images résiduelles, causer une réduction de la luminosité, une surexposition, des effets de bandes ou des défauts et la détérioration du panneau, qui causeront l'apparition de zones à la luminosité irréversiblement altérée.

De plus, éviter l'utilisation continue prolongée dans les types d'environnements suivants.

- Zones confinées à la température et l'humidité élevées
- À proximité de l'évacuation d'air d'un dispositif de climatisation, etc.

L'utilisation prolongée impliquant les images et les environnements décrits ci-dessus accélérera la détérioration du panneau LCD au fil du temps.

Pour éviter la détérioration au fil du temps et les phénomènes qui y sont liés, nous recommandons de faire les choses suivantes.

- Ne pas afficher d'images fixes pendant des périodes prolongées.
- Baisser la luminosité.
- Mettre l'appareil hors tension (ainsi que la CCU et le concentrateur) lorsque l'appareil n'est pas utilisé.

Les images résiduelles disparaissent progressivement lorsque des images différentes sont affichées.

## L'alimentation électrique POE+

En cas d'utilisation d'un dispositif d'alimentation PoE+ qui nécessite l'authentification de logiciel, il est possible que la mise en marche prenne un certain temps après la mise sous tension.

Si une alimentation CC externe et une alimentation PoE+ sont toutes deux branchées, l'électricité provenant de l'alimentation CC externe sera utilisée. Si l'alimentation CC externe est débranchée alors que les deux alimentations sont branchées, l'appareil redémarrera automatiquement et l'image ainsi que la communication seront interrompues.

Utiliser un câble de catégorie 5e ou plus pour le raccordement PoE+. La longueur de câble maximale pour le raccordement entre le dispositif d'alimentation et l'appareil est de 100 m (328,1 pieds). L'utilisation d'un câble de catégorie 5 ou moins peut faire diminuer la performance de l'alimentation.

Lorsqu'un ordinateur personnel prenant en charge Gigabit Ethernet et un injecteur PoE+ sont raccordés au moyen d'un câble LAN droit, il se peut que ce même ordinateur personnel ne reconnaisse pas l'appareil. Dans de tels cas, raccorder l'ordinateur personnel à l'appareil à l'aide d'un câble croisé (ou une connexion croisée).



# Les pièces et leurs fonctions

## Panneau de commande

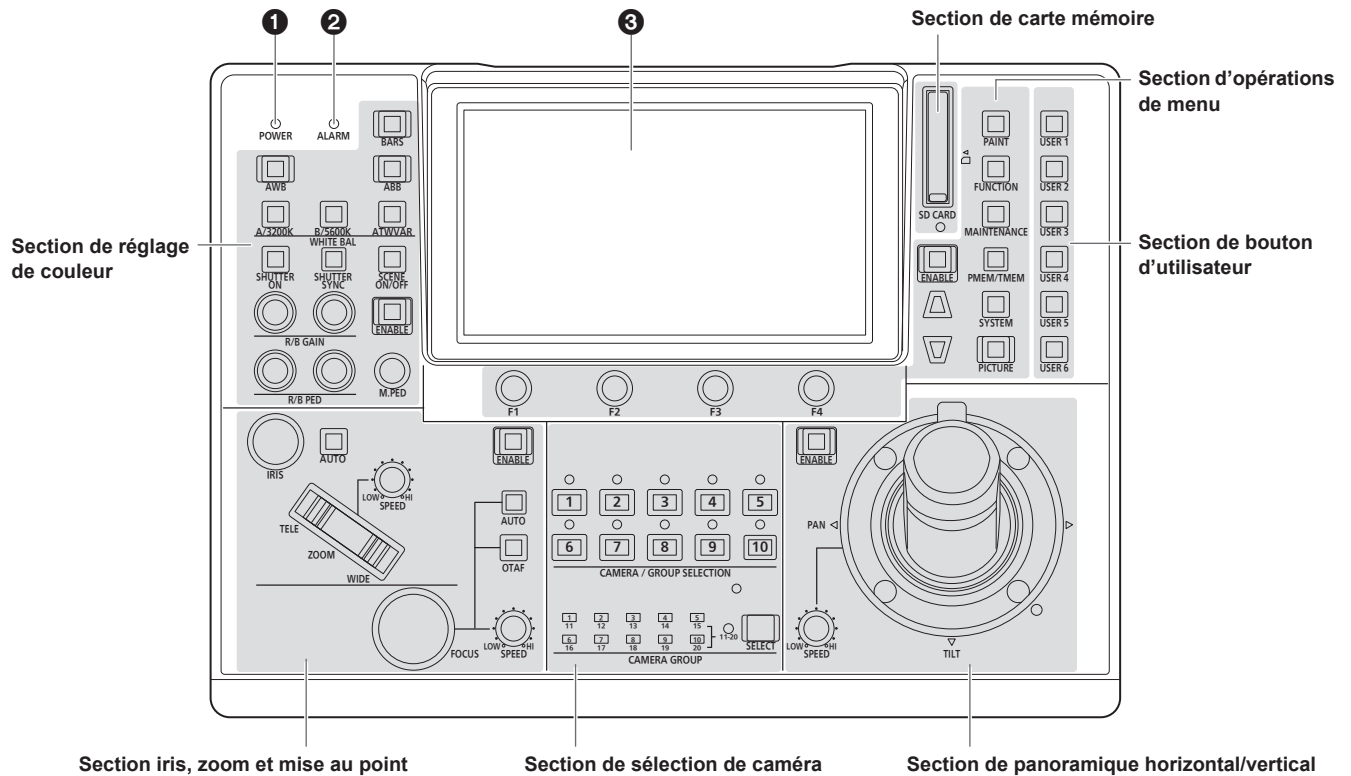

### 1 Indicateur POWER [POWER]

Il s'allume quand l'interrupteur POWER (50) sur le panneau arrière est réglé sur ON alors que la prise DC IN est alimentée (44).

### 2 Indicateur ALARM [ALARM]

Ceci s'allume lorsqu'une alarme (alarme du ventilateur de refroidissement ou erreur du panoramique horizontal/vertical) a été reçue d'une caméra distante.

### 3 Panneau LCD

Il indique les statuts de réglage actuels.

### 5 Bouton PAINT [PAINT]

Permet d'afficher le menu PAINT sur le panneau LCD.

### 6 Bouton FUNCTION [FUNCTION]

Permet d'afficher le menu FUNCTION sur le panneau LCD.

### 7 Bouton MAINTENANCE [MAINTENANCE]

Permet d'afficher le menu MAINTENANCE sur le panneau LCD.

### 8 Bouton PMEM/TMEM [PMEM/TMEM]

Permet d'afficher le menu PMEM/TMEM sur le panneau LCD.

### 9 Bouton SYSTEM [SYSTEM]

Permet d'afficher le menu SYSTEME sur le panneau LCD.

### 10 Bouton PICTURE [PICTURE]

Permet d'afficher les images entrant par la prise 3G SDI sur l'écran LCD. Les fonctions affichées sur le panneau LCD changent lors d'un appui prolongé sur ce bouton.

**Indicateur de bouton allumé (Vert)** : Contour de recadrage affiché

**Indicateur de bouton allumé (Ambré)** : Contour de recadrage et assistance de mise au point (FOCUS IN RED) affichés

● Lorsque le fonctionnement du bouton PICTURE est activé (marche), les actions suivantes sont disponibles à l'aide des cadrans F1 à F4.

**F1**: Presser pour sélectionner Crop Out YL.

**F2**: Presser pour sélectionner Crop Out G.

**F3**: Presser pour sélectionner Crop Out MG.

**F4**: Si ceci est tourné tandis que le menu de la caméra est affiché, le curseur peut être déplacé et les valeurs peuvent être sélectionnées.

Appuyer sur le cadran pour valider.

## Section des commandes du menu

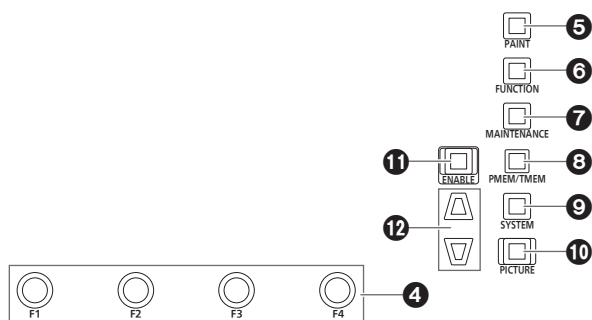

### 4 Cadran F1 [F1], cadran F2 [F2], cadran F3 [F3], cadran F4 [F4] (cadrans de commande du menu)

Utiliser ces cadrans pour manipuler les éléments affichés sur le panneau LCD de l'appareil.

Lorsque l'écran d'état est affiché, les utiliser pour manipuler les valeurs de l'élément affichées dans la partie inférieure du panneau LCD.

Lorsqu'un écran de menu s'affiche, les utiliser pour manipuler les valeurs de l'élément de menu sélectionné.

**11 Bouton ENABLE des commandes du menu [ENABLE]**

Permet d'activer ou de désactiver les commandes à l'aide de la section des commandes du menu, la section des boutons utilisateur et le panneau LCD.

Tenir appuyé pour éteindre le panneau LCD.

**Indicateur de bouton allumé** : Les commandes à l'aide de la section des commandes du menu, la section des boutons utilisateur et le panneau LCD sont activées.

**Indicateur de bouton éteint** : Les commandes à l'aide de la section des commandes du menu, la section des boutons utilisateur et le panneau LCD sont désactivées.

**12 Boutons de déplacement du curseur**

Permet de déplacer le curseur sur l'écran de menu d'une ligne vers le bas ou le haut.

Lorsque le bouton PICTURE est allumé, utiliser ceci pour changer le contour de recadrage.

**Section sélection de caméra**

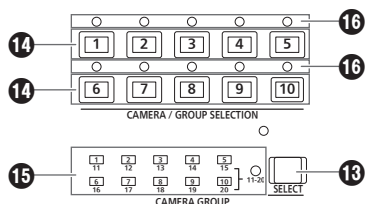

**13 Bouton de sélection de mode [SELECT]**

Chaque pression sur ceci permet de changer le mode de fonctionnement des boutons de sélection de caméra (14), le changement s'effectue ainsi; Arrêt → Marche (avec groupe de caméras 1 à 10 sélectionné) → Marche (avec groupe de caméras 11 à 20 sélectionné) et l'indicateur [11-20] (groupe de caméras 11 à 20).

**Indicateur de bouton éteint** : Mode de sélection de caméra

**Indicateur de bouton allumé** : Mode de sélection de groupe de caméras (1 à 10). Mode de sélection de groupe de caméras (11 à 20). (L'indicateur [11-20] s'allume à ce moment.)

**14 Boutons de sélection de caméra [CAMERA / GROUP SELECTION 1 à 10]**

Utiliser ces boutons pour sélectionner la caméra distante ou le groupe de caméras à contrôler à partir de l'appareil.

Une pression de l'un des boutons de [1] à [10] en mode de sélection de caméra bascule vers la caméra distante correspondante.

Appuyer sur l'un des boutons de [1] à [10] en mode de sélection de groupe de caméras permet de basculer vers le groupe de caméras concerné et allume l'indicateur du groupe de caméras correspondant (15).

Une fois le groupe de caméras sélectionné, les boutons de sélection de caméra reviennent sur le mode de sélection des caméras.

● Une fois en mode de sélection de groupe de caméras, les boutons de sélection de caméra s'allument en bleu. Seul le bouton du groupe de caméras actuellement sélectionné est ambré.

**15 Indicateurs de groupe de caméras [CAMERA GROUP 1 à 20]**

L'indicateur du numéro du groupe de caméras sélectionné est allumé.

Lorsqu'un groupe de caméras entre 11 et 20 est sélectionné, l'indicateur [11-20] s'allume.

**16 Indicateurs d'état de caméra [1] à [10]**

Ils indiquent l'état des caméras distantes attribuées de [1] à [10]. Pour plus de détails, consultez "Sélection d'une caméra distante" (page 24).

**Section de panoramique horizontal/vertical**

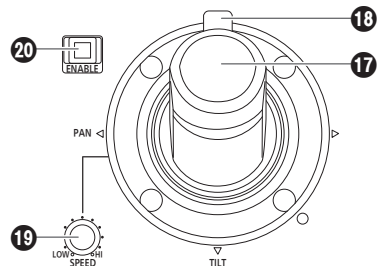

**17 Levier PAN/TILT**

L'utiliser pour contrôler la direction dans laquelle la caméra distante actuellement sélectionnée se dirige.

La vitesse du mouvement varie selon l'angle de déplacement du levier PAN/TILT.

**Déplacé à gauche** : La caméra se dirige vers la droite ou la gauche.

**Déplacé vers vous** : La caméra se dirige vers le haut ou le bas. ou à l'opposé :

- Lorsque les éléments [PAN DIR] et [TILT DIR] dans le menu FUNCTION [PTZ INFO2] sont réglés sur "REVERSE", il est possible de changer la relation entre la direction vers laquelle le levier est incliné et la direction dans laquelle se déplace la caméra.

**Remarque**

- Lors de la mise sous tension, ne pas toucher avant que l'écran d'état s'affiche sur le panneau LCD.

**18 Bouton à bascule ZOOM/FOCUS**

Il est possible de contrôler la fonction de mise au point ou de zoom en l'affectant à ce bouton.

**Remarque**

- Lors de la mise sous tension, ne pas toucher avant que l'écran d'état s'affiche sur le panneau LCD.

**19 Cadran PAN/TILT SPEED [SPEED]**

L'utiliser pour ajuster l'intensité de variation de la vitesse d'opération pour l'opération du levier PAN/TILT.

**Tourné dans le sens des aiguilles d'une montre** : L'opération se fait à une plus grande vitesse (HI)

**Tourné dans le sens contraire des aiguilles d'une montre** : L'opération se fait à une plus faible vitesse (LOW)

**20 Bouton PAN/TILT ENABLE [ENABLE]**

Utiliser ceci pour activer le levier PAN/TILT et le bouton à bascule ZOOM/FOCUS.

**Indicateur de bouton allumé (Ambré)** : Le levier PAN/TILT devient opérant.

**Indicateur de bouton éteint (Appuyer sur le bouton)** : Le levier PAN/TILT devient inopérant.

- Lorsque le bouton PICTURE est allumé, ce bouton devient vert lorsqu'il est pressé et il passe sur l'utilisation du contour de recadrage.

Section iris, zoom et mise au point

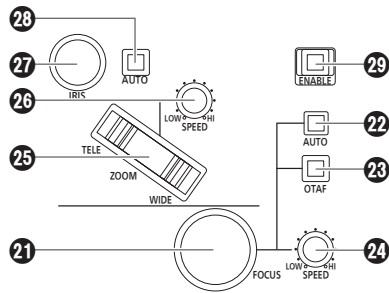

**21 Cadrans FOCUS [FOCUS]**

Utiliser ce cadrans pour contrôler manuellement la mise au point. Pendant la mise au point automatique (lorsque l'indicateur du bouton de mise au point automatique [22] est allumé), la commande est désactivée.

**Tourné dans le sens des aiguilles d'une montre** : La mise au point passe au loin (far end).

**Tourné dans le sens contraire des aiguilles d'une montre** : La mise au point passe au proche (near end).

- Lorsque l'élément [FOCUS DIR] dans le menu FUNCTION [PTZ INFO2] est réglé sur "REVERSE", il est possible de changer la relation entre le sens dans lequel le cadrans FOCUS est tourné et la direction de l'action de mise au point.

**22 Bouton de mise au point automatique [AUTO]**

L'utiliser pour régler le contrôle de la mise au point sur "Auto (auto focus)".

Pendant la mise au point, le cadrans FOCUS (21) et le bouton de mise au point automatique one-touch (23) sont désactivés.

**Indicateur de bouton allumé** : Mise au point automatique  
**Indicateur de bouton éteint** : Mise au point manuelle

**23 Bouton de mise au point one-touch [OTAF]**

Lorsque ce bouton est pressé durant la mise au point manuelle (quand l'indicateur du bouton de mise au point automatique [22] est éteint), l'indicateur du bouton s'allume un bref instant et la mise au point automatique est effectuée pour mettre le sujet au point.

**24 Cadrans FOCUS SPEED [SPEED]**

Permet de régler l'intensité de variation du fonctionnement de la commande du cadrans FOCUS (21).

**Tourné dans le sens des aiguilles d'une montre** : L'opération se fait à une plus grande vitesse (HI)

**Tourné dans le sens contraire des aiguilles d'une montre** : L'opération se fait à une plus faible vitesse (LOW)

- Lorsque le bouton à bascule ZOOM/FOCUS sur le levier PAN/TILT est attribué à FOCUS, le fonctionnement s'accorde à ce paramètre.

**25 Bouton ZOOM [ZOOM]**

L'utiliser pour ajuster le zoom.

La vitesse de zoom varie selon la pression sur le bouton.

**Quand le côté TELE est pressé** : Se déplace vers l'extrémité téléobjectif.

**Quand le côté WIDE est pressé** : Se déplace vers l'extrémité grand angle.

- Lorsque l'élément [ZOOM DIR] dans le menu FUNCTION [PTZ INFO2] est réglé sur "REVERSE", il est possible de changer la relation entre la direction dans laquelle le bouton ZOOM est poussé et la direction de l'action zoom de l'objectif.

**Remarque**

- Lors de la mise sous tension, ne pas toucher avant que l'écran d'état s'affiche sur le panneau LCD.

**26 Cadrans ZOOM SPEED [SPEED]**

Permet de régler l'intensité de variation du fonctionnement de la commande du bouton ZOOM (25).

**Tourné dans le sens des aiguilles d'une montre** : L'opération se fait à une plus grande vitesse (HI)

**Tourné dans le sens contraire des aiguilles d'une montre** : L'opération se fait à une plus faible vitesse (LOW)

- Lorsque le bouton à bascule ZOOM/FOCUS sur le levier PAN/TILT est attribué à ZOOM, le fonctionnement s'accorde à ce paramètre.

**27 Cadrans IRIS [IRIS]**

Pendant le réglage iris manuel (lorsque l'indicateur du bouton iris automatique [28] est éteint), utiliser ceci pour contrôler manuellement l'iris de l'objectif.

Pendant le réglage iris automatique (lorsque l'indicateur du bouton iris automatique [28] est allumé), utiliser ceci pour ajuster le niveau de convergence de l'iris automatique de la caméra distante.

**Tourné dans le sens des aiguilles d'une montre** : L'iris de l'objectif s'ouvre.

**Tourné dans le sens contraire des aiguilles d'une montre** : L'iris de l'objectif se ferme.

**28 Bouton iris auto [AUTO]**

L'utiliser pour régler le contrôle de l'iris de l'objectif sur "Auto (auto iris)".

**Indicateur de bouton allumé** : Iris automatique

**Indicateur de bouton éteint** : Iris manuel

**29 Bouton FOCUS/ZOOM/IRIS ENABLE [ENABLE]**

Utiliser ceci pour activer ou désactiver la commande du cadrans FOCUS (21), du bouton ZOOM (25) et du cadrans IRIS (27).

**Indicateur de bouton allumé** : Le cadrans FOCUS, le bouton ZOOM et le cadrans IRIS sont opérants.

**Indicateur de bouton éteint** : Le cadrans FOCUS, le bouton ZOOM et le cadrans IRIS sont inopérants.

Section de réglage de couleur

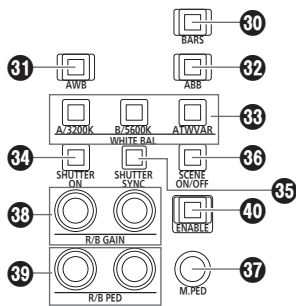

**30 Bouton BARS [BARS]**

L'utiliser pour sélectionner le signal vidéo émis de la caméra distante. Chaque pression fait basculer entre le "signal des images filmées par la caméra" et le "signal des barres de couleur".

- Indicateur de bouton éteint** : Émet le signal pour les images filmées par la caméra
- Indicateur de bouton allumé** : Émet le signal des barres de couleur

**31 Bouton AWB [AWB]**

L'utiliser pour exécuter le réglage automatique de la balance des blancs, puis enregistrer le résultat du réglage sur la mémoire A ou B de la caméra distante.

L'indicateur du bouton AWB reste fixe durant l'ajustement de la balance des blancs et s'éteint lorsque l'ajustement a réussi. Si l'ajustement n'a pas pu être mené à bien, l'indicateur s'éteint.

- Lorsque le réglage automatique de la balance des blancs prend fin, les valeurs R GAIN et B GAIN deviennent  $\pm 0$ .
- Si le bouton AWB est pressé lorsque le signal des barres de couleur est émis depuis la caméra distante (quand l'indicateur du bouton BARS (30) est allumé) ou lorsque ATW est sélectionné (quand l'indicateur du bouton ATW/VAR (33) est allumé), l'ajustement n'est pas effectué et l'indicateur du bouton s'allume.
- Quand le réglage est impossible, essayer par exemple de changer la source de lumière, l'iris de l'objectif et le sujet, puis effectuer à nouveau le réglage.

**32 Bouton ABB [ABB]**

L'utiliser pour exécuter le réglage automatique de la balance des noirs.

Lorsque le bouton est enfoncé, le réglage est effectué par la fermeture automatique de l'iris.

L'indicateur du bouton ABB clignote durant l'ajustement de la balance des noirs et s'éteint lorsque l'ajustement a réussi. Si l'ajustement n'est pas possible, l'indicateur reste allumé et le paramètre de la balance des noirs ne change pas.

- Lorsque le réglage est impossible, vérifier les connexions des câbles de l'objectif et de la caméra, puis effectuer à nouveau le réglage.

**33 Boutons WHITE BAL A/3200K, B/5600K, ATW/VAR [WHITE BAL A/3200K, B/5600K, ATW/VAR]**

L'utiliser pour sélectionner le mode de balance des blancs pour la caméra distante.

**A/3200K** : ● Appuyer sur le bouton A/3200K pour passer à l'état de balance des blancs enregistré en mémoire A de la caméra distante et pour que l'indicateur du bouton A/3200K devienne ambré.

Appuyer sur le bouton AWB (31) après le bouton A/3200K ajuste automatiquement la balance des blancs et enregistre le résultat du réglage en mémoire A de la caméra.

- Appuyer longuement sur le bouton A/3200K règle la température de la couleur sur 3200K et allume l'indicateur du bouton A/3200K en vert.

**B/5600K** : ● Appuyer sur le bouton B/5600K pour passer à l'état de balance des blancs enregistré en mémoire B de la caméra distante et pour que l'indicateur du bouton B/5600K devienne ambré.

Appuyer sur le bouton AWB (31) après le bouton B/5600K ajuste automatiquement la balance des blancs et enregistre le résultat du réglage en mémoire B de la caméra.

- Appuyer longuement sur le bouton B/5600K règle la température de la couleur sur 5600K et allume l'indicateur du bouton B/5600K en vert.

**ATW/VAR** : ● Appuyer sur le bouton ATW/VAR pour passer en mode balance des blancs par suivi automatique (ATW) pour suivre automatiquement la balance des blancs en fonction des conditions d'éclairage et pour que l'indicateur de bouton ATW/VAR devienne ambré.

- Appuyer longuement sur le bouton ATW/VAR règle la température de la couleur sur celle définie dans le menu et allume l'indicateur du bouton ATW/VAR en vert.

**34 Bouton SHUTTER ON [SHUTTER ON]**

**Indicateur de bouton allumé** : L'obturateur est activé.

**Indicateur de bouton éteint** : L'obturateur est désactivé.

- Consulter le mode d'emploi de la caméra distante raccordée pour régler les plages de valeurs.

**35 Bouton SHUTTER SYNC [SHUTTER SYNC]**

**Indicateur de bouton allumé** : L'obturateur synchro. est sélectionné.

**Indicateur de bouton éteint** : L'obturateur incrémental est sélectionné.

- Consulter le mode d'emploi de la caméra distante raccordée pour régler les plages de valeurs.

**36 Bouton SCENE ON/OFF [SCENE ON/OFF]**

Il s'agit d'un bouton pour une future fonctionnalité d'extension. Il est actuellement constamment actif.

**37 Cadran M.PED [M.PED]**

L'utiliser pour ajuster le trépied principal.

**Tourné dans le sens des aiguilles d'une montre** : Affiche la valeur de réglage du trépied principal sur le panneau LCD et modifie la valeur dans la direction positive (+).

**Tourné dans le sens contraire des aiguilles d'une montre** : Affiche la valeur de réglage du socle principal sur le panneau LCD et modifie la valeur dans la direction négative (-).

- Consulter le mode d'emploi de la caméra distante raccordée pour régler les plages de valeurs.

**38 Cadrans R/B GAIN [R/B GAIN]**

Les utiliser pour régler individuellement le gain du canal R et du canal B (R GAIN et B GAIN) afin de définir la balance des blancs souhaitée. La valeur de réglage est enregistrée en mémoire A ou B de la caméra distante.

**Tourné dans le sens des aiguilles d'une montre** : Affiche les valeurs de réglage de R GAIN et de B GAIN sur le panneau LCD et modifie la valeur dans la direction positive (+).

**Tourné dans le sens contraire des aiguilles d'une montre** : Affiche les valeurs de réglage de R GAIN et de B GAIN sur le panneau LCD et modifie la valeur dans la direction négative (-).

- Si ces cadrans sont manipulés alors que ATW est sélectionné (quand l'indicateur du bouton ATW/VAR [39] est allumé), "----" apparaît sur le panneau LCD et les réglages de la balance des blancs ne sont pas modifiés.

**39 Cadrans R/B PED [R/B PED]**

Les utiliser pour régler individuellement le trépied du canal R et du canal B (R PED et B PED) afin de définir la balance des noirs souhaitée.

**Tourné dans le sens des aiguilles d'une montre** : Affiche les valeurs de réglage de R PED et de B PED sur le panneau LCD et modifie la valeur dans la direction positive (+).

**Tourné dans le sens contraire des aiguilles d'une montre** : Affiche les valeurs de réglage de R PED et de B PED sur le panneau LCD et modifie la valeur dans la direction négative (-).

- Consulter le mode d'emploi de la caméra distante raccordée pour régler les plages de valeurs.

**40 Bouton ENABLE de réglage de couleur [ENABLE]**

L'utiliser pour activer ou désactiver l'opération de la section de réglage de couleur.

**Indicateur de bouton allumé** : L'opération de la section de réglage de couleur est activée.

**Indicateur de bouton éteint** : L'opération de la section de réglage de couleur est désactivée.

**Notes**

- Vous pouvez voir les valeurs de réglage sur l'écran d'état du panneau LCD en actionnant le cadran M.PED (47), le cadran R/B GAIN (38), et le cadran R/B PED (39).

**Section de carte mémoire**

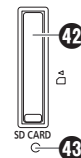

**42 Emplacement pour carte mémoire**

Insérer une carte mémoire SD (vendue séparément), une carte mémoire SDHC (vendue séparément), ou une carte mémoire SDXC (vendue séparément).

**43 Diode d'accès de carte mémoire**

Elle est allumée lors de l'accès à la carte mémoire. (Elle clignote lorsque un accès pour une courte période est réalisée de façon répétée.)  
Ne pas couper l'alimentation de l'appareil ou retirer la carte mémoire alors que la diode d'accès est allumée ou clignote. Sinon les données contenues dans la carte mémoire pourraient être corrompues.

**● Cartes mémoire**

Utiliser dans l'appareil des cartes mémoire conformes aux normes SDHC/normes SDXC. Veiller à utiliser cet appareil pour formater les cartes mémoire. Les cartes mémoire disposant des capacités suivantes peuvent être utilisées dans cet appareil. Les MultiMedia Card (MMC) ne sont pas prises en charge.

SDHC	4 Go à 32 Go
SDXC	64 Go

Pour les informations plus récentes non disponibles dans le mode d'emploi, visiter les sites web suivants.

<https://pro-av.panasonic.net/>

- Respecter les points suivants lors de l'utilisation et du stockage des cartes mémoire.
  - Éviter les températures élevées et l'humidité.
  - Éviter les gouttelettes d'eau.
  - Éviter l'électricité statique.

**Section des boutons utilisateur**

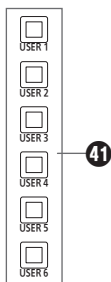

**41 Boutons USER [USER 1] à [USER 6]**

Les utiliser pour accéder aux fonctions attribuées de USER 1 à USER 6.

Panneau arrière

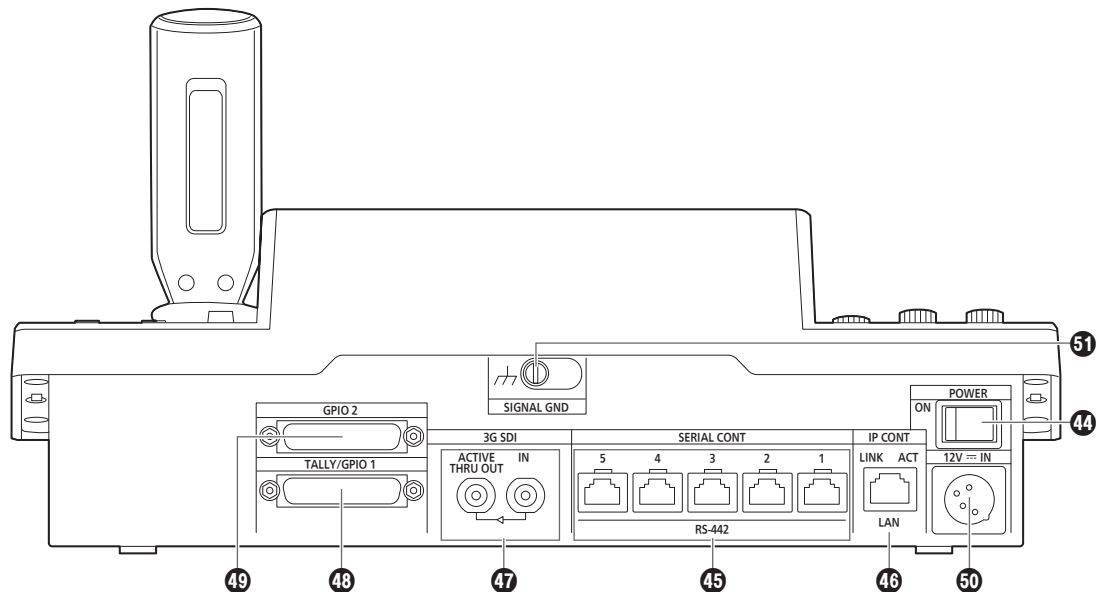

**44 Interrupteur POWER [POWER]**

Quand l'interrupteur POWER est sur ON, l'indicateur POWER (1) s'allume, et l'appareil est opérable.

**45 Connecteurs SERIAL CONT 1 à 5 [SERIAL CONT 1 à 5] (RJ-45)**

Connecter les caméras distantes qui prennent en charge une connexion en série sur ces connecteurs avec des câbles LAN. Les raccorder avec des câbles droits (câble blindé de catégorie 5e ou mieux).  
Pour plus de détails, consulter "Connexions" (pages 16 à 19).

**Remarque**

- Ne pas raccorder les câbles de l'alimentation PoE+ à ces connecteurs.

**46 Connecteur IP CONT [IP CONT] (RJ-45) (10BASE-T/100BASE-TX)**

Brancher à ce connecteur une caméra distante ou un ordinateur qui prend en charge une connexion IP à l'aide d'un câble LAN. Lors du raccordement direct d'un dispositif à l'appareil, utiliser un câble croisé (câble blindé de catégorie 5e ou mieux). Lors d'un raccordement via un concentrateur (concentrateur de commutation) etc., utiliser un câble droit ou un câble croisé (câble de catégorie 5e).  
Pour plus de détails, consulter "Connexions" (pages 16 à 19).

**47 Prise 3G SDI [3G SDI]**

Utiliser pour l'entrée ou la reproduction des signaux HD SDI.  
● Si l'alimentation de l'appareil est coupée, les signaux ne sont plus reproduits par le connecteur ACTIVE THRU OUT.  
Pour plus de détails, consulter "Connexions" (pages 16 à 19).

**48 Connecteur TALLY/GPIO 1 [TALLY/GPIO 1] JST : JBY-25S-1A3F(LF)(SN)**

Brancher un dispositif externe à ce connecteur pour recevoir des informations tally ou envoyer l'état de sélection de caméra. Utiliser un câble blindé pour brancher au connecteur.

**49 Connecteur GPIO 2 [GPIO 2] JST : JBY-25S-1A3F(LF)(SN)**

Brancher un dispositif externe à ce connecteur pour activer la sélection des caméras ou pour effectuer une lecture pré-réglée. Utiliser un câble blindé pour brancher au connecteur.

**50 Douille DC IN [12V IN] (12 V CC) (Connecteur XLR)**

Connecter une alimentation CC externe à ce connecteur.  
● Utiliser un câble CC d'une longueur maximale de 2 m (6,6 ft) (en utilisant un câble AWG16).

**■ Alimentation CC externe**

Raccorder une fois assuré que la tension produite par l'alimentation CC externe est compatible avec la tension nominale de la caméra.

Sélectionner une intensité de courant de sortie pour l'alimentation CC externe ayant une marge supérieure à l'intensité totale du courant des dispositifs raccordés.

L'intensité totale du courant des dispositifs raccordés peut être calculée à l'aide de la formule suivante.

**Consommation totale de l'électricité + tension**

Lorsque la caméra est mise sous tension, un afflux de courant est généré. Une alimentation électrique insuffisante lors de la mise sous tension peut causer un dysfonctionnement. Nous vous conseillons d'utiliser une alimentation CC externe pouvant assurer le double de la capacité de consommation électrique totale de la caméra et des dispositifs raccordés mis en marche par enclenchement lorsque la caméra est mise sous tension (comme les objectifs, les récepteurs de microphone sans fil).

- S'assurer de l'alignement de la broche de la sortie CC de l'alimentation CC externe et du connecteur DC IN de la caméra et raccorder correctement la polarité. Si l'alimentation +12 V est branchée par erreur à la prise GND, cela peut créer un feu ou un dysfonctionnement.

12V IN	
1	GND
2	—
3	—
4	+12V
HA16RA-4P (77) Hirose Electric Co.	

**51 Borne de mise à la terre [SIGNAL GND]**

La brancher à la prise de terre du système.

# Précautions d'installation

En plus des précautions de sécurité mentionnées dans "Lire ces informations en premier !", veuillez également respecter les consignes suivantes.

Veillez à demander au vendeur d'effectuer l'installation et le branchement de l'appareil.

## Branchement de l'alimentation

- Insérer la prise CC pour l'alimentation CC externe complètement jusqu'à ce qu'elle se verrouille en place.

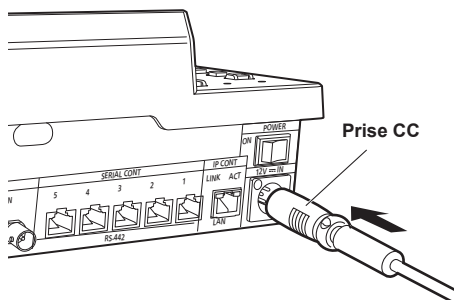

- Lorsque l'appareil n'est pas utilisé pendant une période prolongée, couper l'alimentation et débrancher la prise CC pour l'alimentation CC externe pour économiser l'électricité.

## Ne jamais laisser aucun corps étranger pénétrer à l'intérieur de l'appareil

- Laisser pénétrer dans l'appareil de l'eau, des objets métalliques, de la nourriture, de la boisson ou d'autres corps étrangers peut provoquer un incendie ou un choc électrique.

## Lieu d'installation

- Cet appareil est destiné à être utilisé uniquement en intérieur.
- Installer et utiliser l'appareil dans un endroit stable.
- Éviter d'installer l'appareil à un endroit exposé à la lumière directe du soleil.
- Installer l'appareil dans un lieu présentant un fort taux d'humidité, de poussière ou de vibrations peut provoquer une panne.

## Exemple d'intégration de l'appareil dans un bureau

En utilisant l'appareil intégré dans un bureau, se reporter à la procédure suivante.

### 1. Adapter les équerres à l'emplacement de l'installation.

<Exemple d'équerres>

- Côté montage bureau

Unité : mm (pouce)

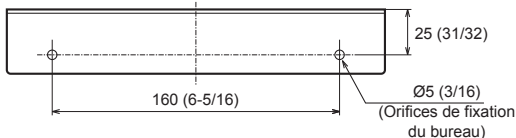

- Côté de fixation de l'appareil

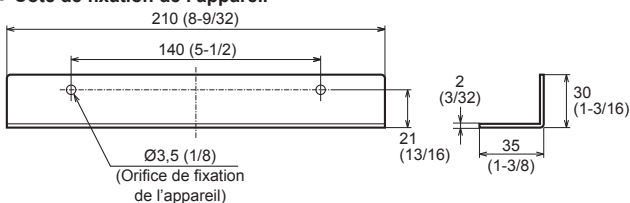

### 2. Fixer les équerres sur les côtés de l'appareil avec quatre vis M3.

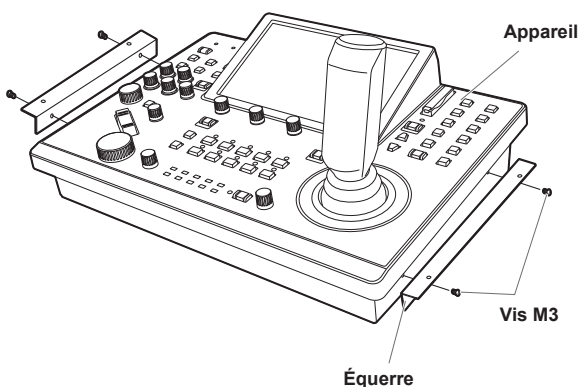

#### Remarque

- Pour en savoir plus sur les dimensions pour fixer les équerres à l'appareil, voir "Aspect extérieur" (page 91).

### 3. Insérer l'appareil dans l'orifice du bureau, puis le maintenir en place avec quatre vis.

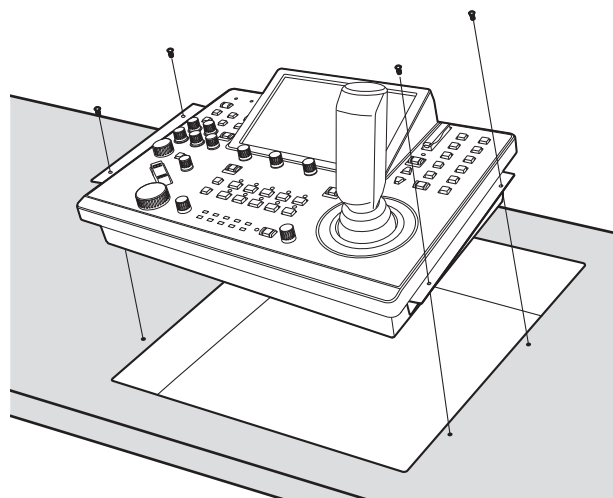

- Fournir des vis dont la taille correspond aux orifices de fixation du bureau (p. ex. Ø5 mm [3/16 pouces]).

### 4. Si nécessaire, élaborer et fixer un panneau pour couvrir le reste de l'orifice du bureau.

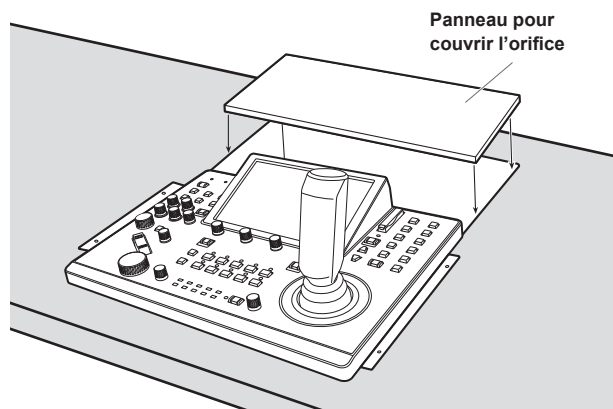

## Exemple de connexions IP

### ■ Connexions IP pour caméras distantes (AW-UE150)

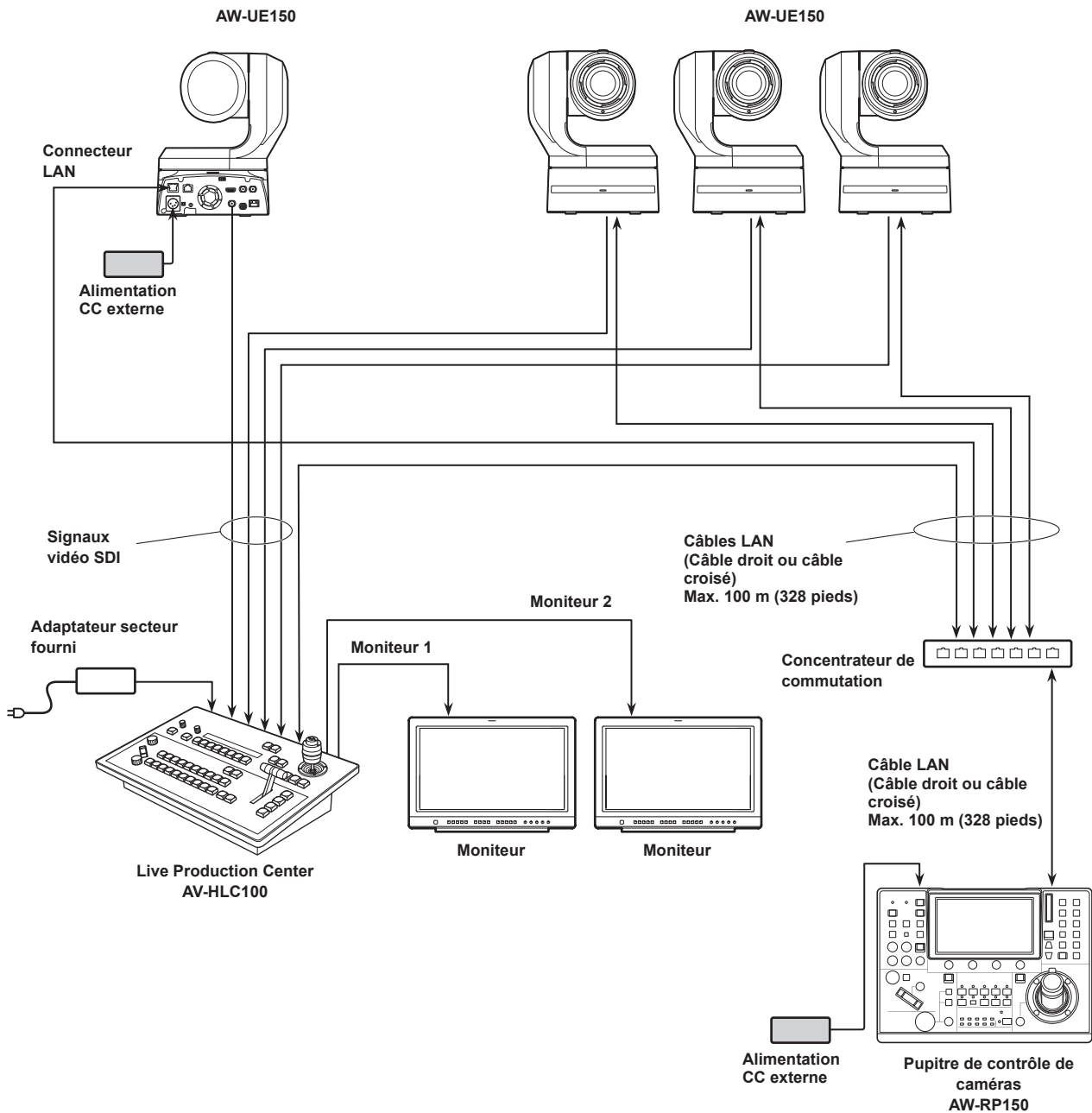

- Utiliser un câble LAN de catégorie 5e.
- Il est possible de disposer d'un mélange de caméras distantes connectées via des connexions en série et des caméras distantes connectées via des connexions IP.
- Il est possible d'enregistrer jusqu'à 200 caméras distantes connectées via des connexions IP et des connexions en tant que destinations de contrôle à un appareil.



■ Connexions IP pour plusieurs appareils et des caméras distantes (AW-UE150)

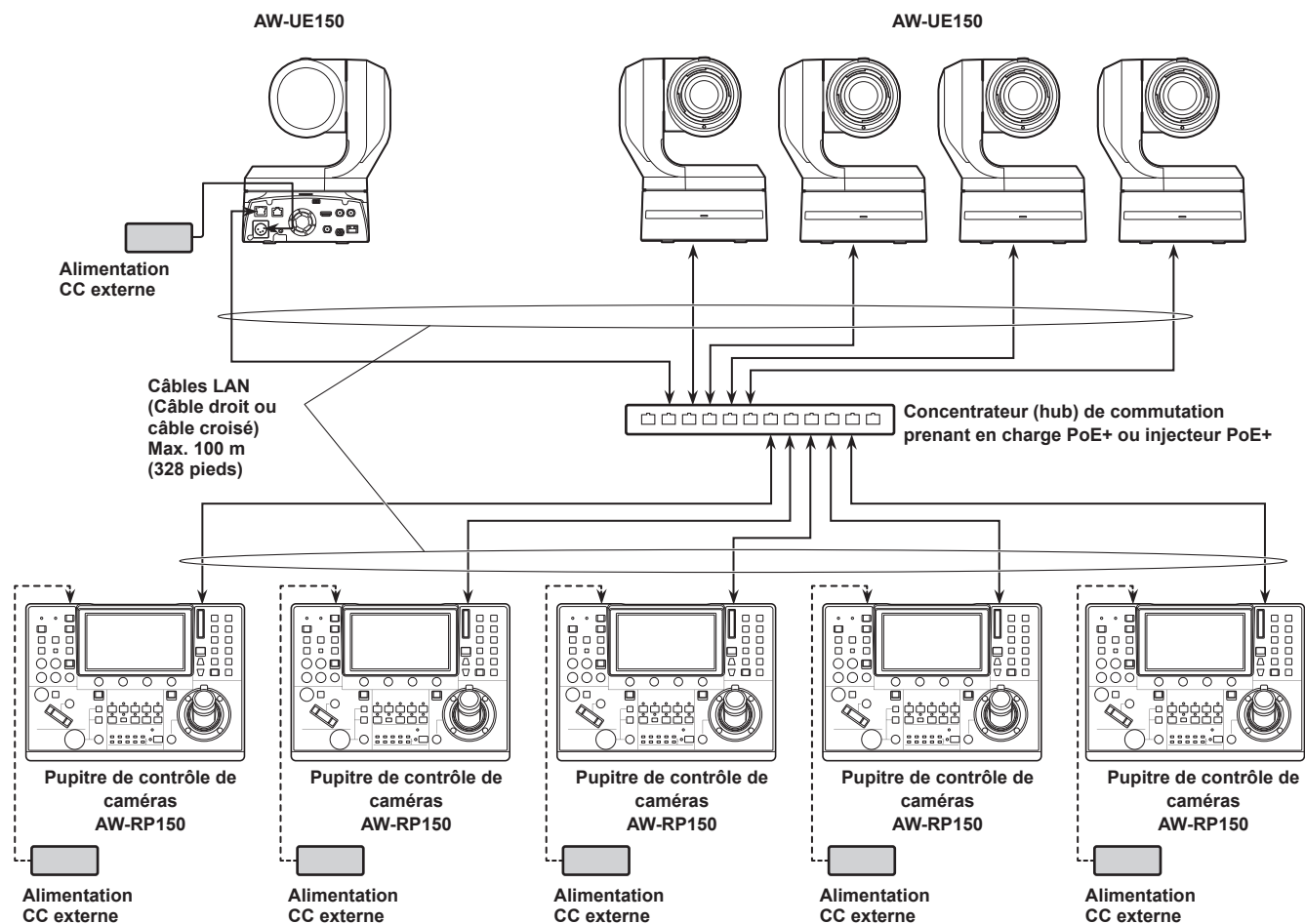

- Utiliser un câble LAN de catégorie 5e.
- Une caméra distante peut être simultanément contrôlée depuis 5 appareils. (Lors d'une connexion IP)

■ Connexions IP pour un appareil et une caméra distante

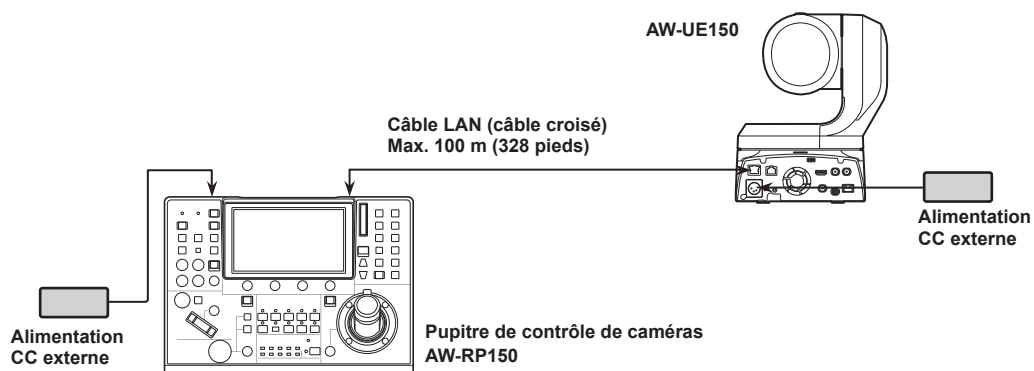

- Utiliser un câble croisé (câble de catégorie 5e) comme câble LAN.
- Pour raccorder toute autre caméra qu'une AW-UE150/AW-HE145, consulter le mode d'emploi de la caméra.

## Exemple de connexions en série

### ■ Connexions en série pour des caméras distantes (AW-UE150)

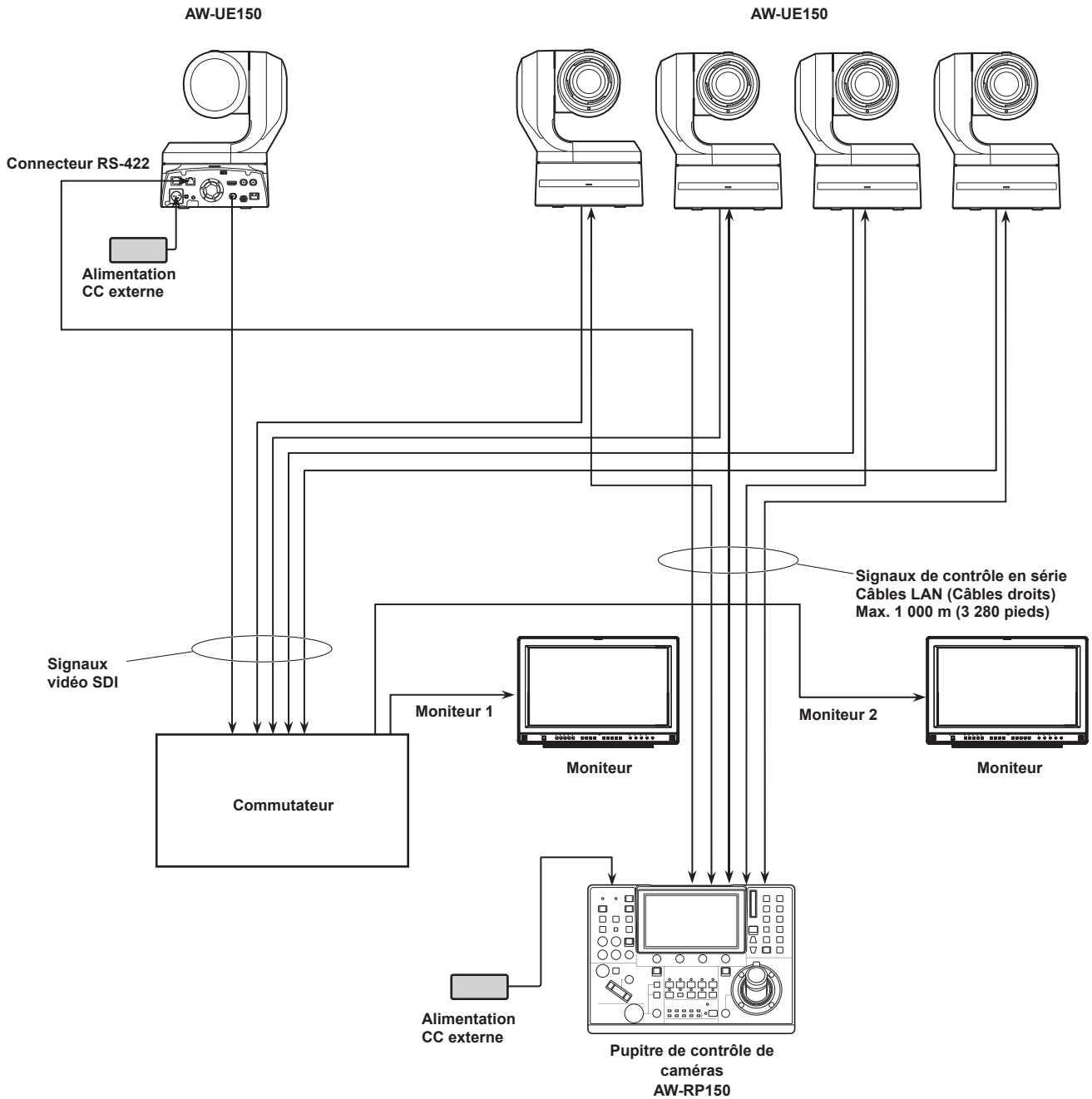

- Utiliser un câble droit (câble de catégorie 5e) comme câble LAN.
- Quand des connexions en série sont utilisées, jusqu'à 5 caméras distantes peuvent être connectées à un appareil.
- Il est possible de disposer d'un mélange de caméras distantes connectées via des connexions IP et des caméras distantes connectées via des connexions en série.
- Il est possible d'enregistrer jusqu'à 200 caméras distantes connectées via des connexions IP et des connexions en série en tant que destinations de contrôle à un appareil.

■ Exemple de raccordement pour la fonction de recadrage des images 4K en images HD

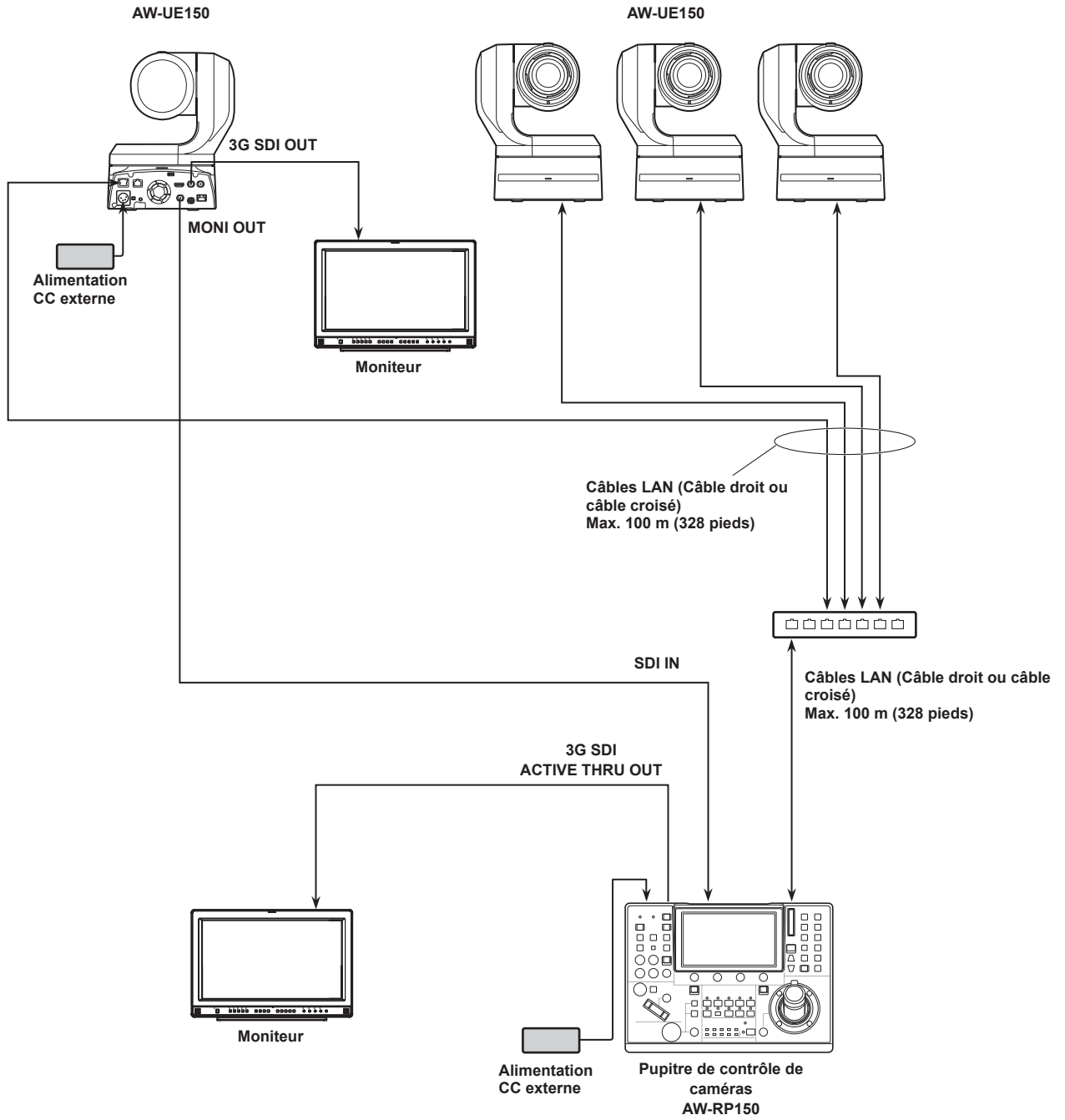

- Utiliser un câble LAN de catégorie 5e.

# Commandes de base de l'appareil

## 1. Mettre sous tension.

Mettre l'interrupteur POWER sur ON.

L'appareil est alimenté, et l'indicateur POWER est allumé.

- Lorsque l'élément "AUTO POWER" du menu "CAMERA" SYSTEM est réglé sur "ON", les caméras distantes sont mises sous tension lors de la mise en marche de l'appareil.

Cependant, ceci fonctionne uniquement lorsque la caméra distante est en état de veille.

Pour plus de détails, consultez "Comment mettre les caméras distantes sous tension" (page 21).

- Les caméras distantes sont liées lorsque l'élément "CNNCT MD" du menu "CONNECT SETTING" SYSTEM est réglé sur "Serial" ou "LAN".

Pour plus de détails, consultez "Réglage des types de connexion (en série/IP/pas de connexion) pour les caméras distantes" (page 33).

## 2. Sélectionner une caméra distante.

Lorsque l'indicateur du bouton de sélection de mode [SELECT] est allumé, appuyer sur un bouton [CAMERA / GROUP SELECTION] pour sélectionner la caméra distante à contrôler depuis l'appareil.

## 3. Régler la direction dans laquelle la caméra distante pointe.

Lorsque l'indicateur du bouton PAN/TILT ENABLE [ENABLE] est allumé, utiliser le levier PAN/TILT pour régler la direction dans laquelle la caméra distante se dirige.

### Remarque

- Lors de la mise sous tension, ne pas toucher avant que l'écran d'état s'affiche sur le panneau LCD.

## 4. Ajuster le zoom.

Lorsque l'indicateur du bouton FOCUS/ZOOM/IRIS ENABLE [ENABLE] est allumé, utiliser le bouton de ZOOM pour régler le zoom d'objectif.

Quand le côté TELE est pressé, le zoom est réglé en mode téléobjectif et quand le côté WIDE est pressé, il est réglé en mode grand angle.

### Remarque

- Lors de la mise sous tension, ne pas toucher avant que l'écran d'état s'affiche sur le panneau LCD.

## 5. Ajuster l'iris de l'objectif.

Lorsque l'indicateur du bouton FOCUS/ZOOM/IRIS ENABLE [ENABLE] est allumé, tourner le cadran IRIS pour régler l'iris de l'objectif.

## 6. Ajuster la mise au point.

Lorsque l'indicateur [ENABLE] du bouton FOCUS/ZOOM/IRIS ENABLE est allumé, tourner le cadran FOCUS pour régler la mise au point d'objectif.

Si le bouton de mise au point one-touch est enfoncé pendant la mise au point manuelle, le mode passe en mode de mise au point automatique temporairement, et le sujet est mis au point automatiquement.

- L'OTAF (mise au point one-touch) est activée pour les caméras distantes équipées de la fonction OTAF.

## 7. Mettre hors tension.

Mettre l'interrupteur POWER sur OFF.

L'appareil est maintenant hors tension, et l'indicateur POWER s'éteint.

- Si l'appareil est mis hors tension, les caméras distantes connectées restent sous tension.

- Pour mettre les caméras distantes hors tension, sélectionner et exécuter "ALL OFF" ou "GROUP OFF" dans l'élément "CAM POWER" du menu "CAMERA" SYSTEM.

Pour plus de détails, consultez "Comment mettre les caméras distantes hors tension" (page 22).

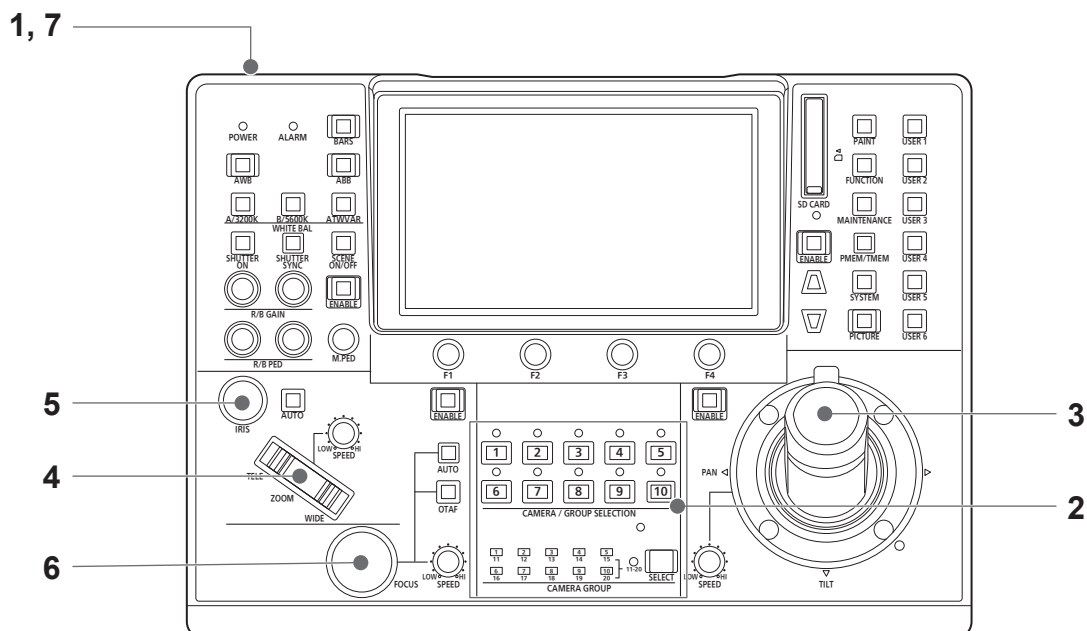

# Comment mettre les caméras distantes sous et hors tension

## Comment mettre les caméras distantes sous tension

Les caméras distantes en état de veille peuvent être mises sous tension à partir de l'appareil.

Les méthodes ci-dessous permettent de mettre une caméra sous tension.

- Mise sous tension d'une caméra
- Mise sous tension des caméras en même temps que la mise sous tension de l'appareil
- Mise sous tension de plusieurs caméras
  - ◇ Mise sous tension de toutes les caméras
  - ◇ Mise sous tension du groupe de caméras sélectionné

Ces méthodes sont décrites à tour de rôle ci-dessous.

## Mise sous tension d'une caméra

### 1. Sélectionner la caméra distante.

Appuyer sur le bouton de sélection caméra applicable [CAMERA / GROUP SELECTION] pendant 3 secondes, le nom de la caméra distante et les boutons "ON" et "OFF" s'affichent sur le panneau LCD.

#### Remarque

- Cette action est disponible lorsque l'écran d'état est affiché.

### 2. Avec le bouton de sélection caméra enfoncé, touchez le bouton "ON" sur le panneau LCD.



## Mise sous tension des caméras en même temps que la mise sous tension de l'appareil

1. Appuyer sur le bouton [SYSTEM].
2. Toucher "CAMERA" en haut de l'écran LCD pour afficher l'élément "AUTO POWER".

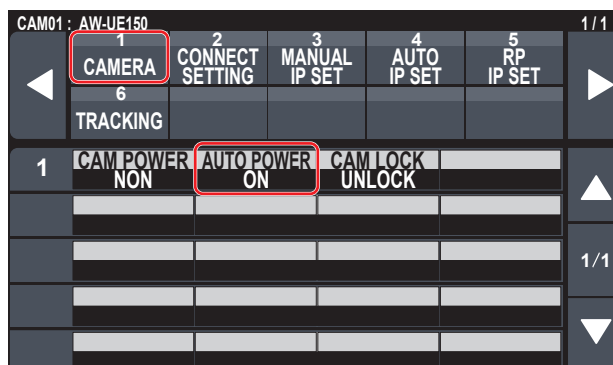

### 3. Tourner le cadran F2 pour sélectionner "ON", puis appuyer dessus.

Les caméras distantes dont le réglage de l'élément "CNNCT MD" du menu "CONNECT SETTING" SYSTEM est réglé sur "Serial" ou "LAN" sont mises sous tension lorsque l'appareil est mis en marche.

#### Remarque

- Selon le nombre de caméras connectées, quelques minutes peuvent s'écouler avant de pouvoir utiliser l'appareil.

## Mise sous tension de plusieurs caméras

1. Appuyer sur le bouton [SYSTEM].  
Appuyer sur le bouton [SYSTEM] pour l'allumer.
2. Toucher "CAMERA" en haut de l'écran LCD pour afficher l'élément "CAM POWER".

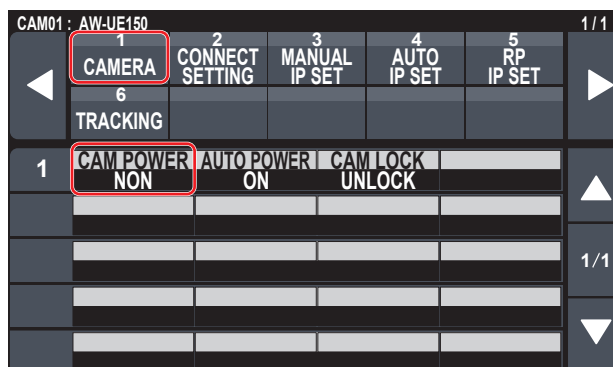

### ■ Mise sous tension de toutes les caméras

3. Tourner le cadran F1 pour sélectionner "ALL ON", puis appuyer dessus.

### ■ Mise sous tension du groupe de caméras sélectionné

3. Tourner le cadran F1 pour sélectionner "GRP ON", puis appuyer dessus.

## Comment mettre les caméras distantes hors tension

Les caméras distantes peuvent être mises hors tension à partir de l'appareil.

Les méthodes ci-dessous permettent de mettre une caméra hors tension.

- Mise hors tension d'une caméra
- Mise hors tension de plusieurs caméras
  - ◇ Mise hors tension de toutes les caméras
  - ◇ Mise hors tension du groupe de caméras sélectionné

Ces méthodes sont décrites à tour de rôle ci-dessous.

### Mise hors tension d'une caméra

#### 1. Sélectionner la caméra distante.

Appuyer sur le bouton de sélection caméra applicable [CAMERA / GROUP SELECTION] pendant 3 secondes, le nom de la caméra distante et les boutons "ON" et "OFF" s'affichent sur le panneau LCD.

##### Remarque

- Cette action est disponible lorsque l'écran d'état est affiché.

#### 2. Avec le bouton de sélection caméra enfoncé, touchez le bouton "OFF" sur le panneau LCD.



### Mise hors tension de plusieurs caméras

#### 1. Appuyer sur le bouton [SYSTEM].

#### 2. Toucher "CAMERA" en haut de l'écran LCD pour afficher l'élément "CAM POWER".

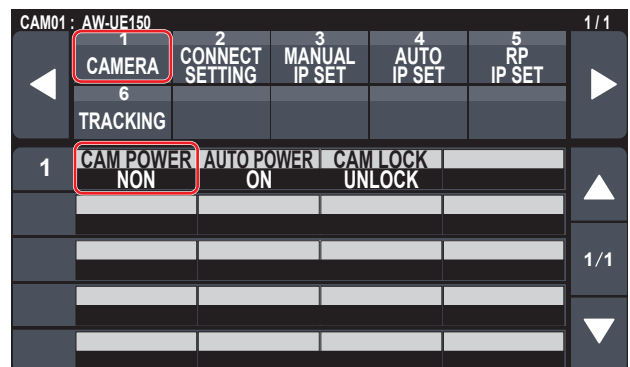

#### ■ Mise hors tension de toutes les caméras

#### 3. Tourner le cadran F1 pour sélectionner "ALL OFF", puis appuyer dessus.

#### ■ Mise hors tension du groupe de caméras sélectionné

#### 3. Tourner le cadran F1 pour sélectionner "GRP OFF", puis appuyer dessus.

# Sélection d'un groupe de caméras

Cet appareil permet d'enregistrer jusqu'à 200 caméras distantes comme cibles de contrôle en configurant les paramètres de connexion pour chaque numéro de caméra de CAM1 à CAM200. Pour sélectionner une caméra distante à contrôler depuis ces caméras, il faut sélectionner le groupe de caméras auquel elle appartient au préalable.

Groupe de caméras	Numéros de caméra	Groupe de caméras	Numéros de caméra
1	CAM1 à CAM10	11	CAM101 à CAM110
2	CAM11 à CAM20	12	CAM111 à CAM120
3	CAM21 à CAM30	13	CAM121 à CAM130
4	CAM31 à CAM40	14	CAM131 à CAM140
5	CAM41 à CAM50	15	CAM141 à CAM150
6	CAM51 à CAM60	16	CAM151 à CAM160
7	CAM61 à CAM70	17	CAM161 à CAM170
8	CAM71 à CAM80	18	CAM171 à CAM180
9	CAM81 à CAM90	19	CAM181 à CAM190
10	CAM91 à CAM100	20	CAM191 à CAM200

## Sélection d'un groupe de caméras

### 1. Appuyer sur le bouton de sélection de mode [SELECT] pour allumer l'indicateur du bouton.

Les boutons de sélection de caméra [CAMERA / GROUP SELECTION] s'allument en bleu.

Les groupes pouvant être sélectionnés sont ambrés.

### 2. Appuyer sur le bouton de sélection de caméra [CAMERA / GROUP SELECTION] pour sélectionner le groupe de caméras auquel la caméra distante à contrôler appartient.

Lorsque le groupe de caméras est sélectionné, l'indicateur du groupe de caméras correspondant [CAMERA GROUP] s'allume, et l'appareil passe au mode de sélection de caméra du groupe de caméras sélectionné.

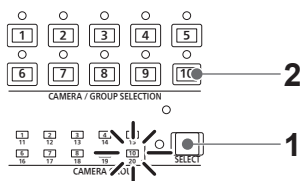

Exemple : Si le groupe de caméras "10" est sélectionné

## Sélection d'une caméra distante

Lorsque l'indicateur du bouton de sélection de mode [SELECT] est éteint, il est possible d'appuyer sur un bouton de sélection de caméra [CAMERA / GROUP SELECTION] pour sélectionner la caméra distante à contrôler.

Si un bouton de sélection de caméra est enfoncé, l'indicateur du bouton enfoncé s'allume et la caméra distante est sélectionnée.

De même, il est possible de déterminer les états des caméras distantes attribuées aux boutons de sélection de caméra 1 à 10 en fonction de l'état des indicateurs (indicateurs d'état de caméra) au-dessus des boutons.

### ● États d'allumage des indicateurs d'état de caméra et états des caméras distantes

État de l'indicateur	État de la caméra distante	Connexion entre l'appareil et la caméra distante
Éteint	<ul style="list-style-type: none"> <li>Le type de connexion du numéro de caméra correspondant est réglé sur "NON".</li> <li>La caméra distante n'est pas alimentée.</li> </ul>	Connexion IP/ connexion en série
Allumé (orange)	La caméra distante est en état de veille. Mettre l'appareil sous tension tel que décrit dans "Comment mettre les caméras distantes sous tension" (page 21).	Connexion IP/ connexion en série
Allumé (vert)	L'appareil est connecté à la caméra distante.	Connexion IP/ connexion en série
Allumé (rouge)	Une alarme provenant de la caméra distante applicable est reçue.	Connexion IP/ connexion en série

### À propos des boutons de sélection de caméra et des affichage de l'indicateur d'état de caméra

#### ● Indicateurs d'état de caméra

État de l'éclairage de l'indicateur	État de la caméra distante
Éteint	Non connectée
Allumé (Ambré)	Caméra en veille
Allumé (vert)	<ul style="list-style-type: none"> <li>Caméra connectée</li> <li>Plusieurs AW-RP150 sont connectés à la caméra distante</li> </ul>

#### ● Boutons de sélection de caméra

État de l'éclairage de l'indicateur	État de la caméra distante
Éteint	Non sélectionné
Allumé (vert)	G_TALLY ON (caméra non sélectionnée)
Allumé (rouge)	R_TALLY ON (caméra non sélectionnée)
Allumé (Ambré)	Sélectionné <ul style="list-style-type: none"> <li>La caméra change pour cet état si c'est une caméra avec R/G_TALLY ON.</li> <li>Le TALLY de la caméra sélectionnée s'affiche sur le panneau LCD.</li> </ul>



# Écran d'état

## Affichage et fonctionnement de l'écran d'état

L'écran d'état apparaît comme affichage initial lorsque l'appareil est mis sous tension pour le démarrer.  
L'écran d'état affiche les informations suivantes.

- Numéro de caméra
- Position de IRIS, ZOOM et FOCUS
- R/B GAIN
- R/B PED
- M.PED
- État de l'attribution de ZOOM/FOCUS sur le levier PAN/TILT
- Informations à propos des attributions aux boutons USER

## Procédure de fonctionnement

### 1. Affichage

L'écran d'état apparaît comme affichage initial lorsque l'appareil est mis sous tension pour le démarrer.  
Durant le fonctionnement, l'écran d'état s'affiche lorsque tous les boutons du menu de la section des commandes du menu sont éteints.

### 2. Sélectionner la caméra distante à contrôler avec les boutons de sélection de caméra [CAMERA / GROUP SELECTION].

Le bouton de la caméra sélectionnée s'allume.

Lorsque le bouton de sélection de caméra s'allume, il est possible de contrôler la caméra distante depuis l'appareil.

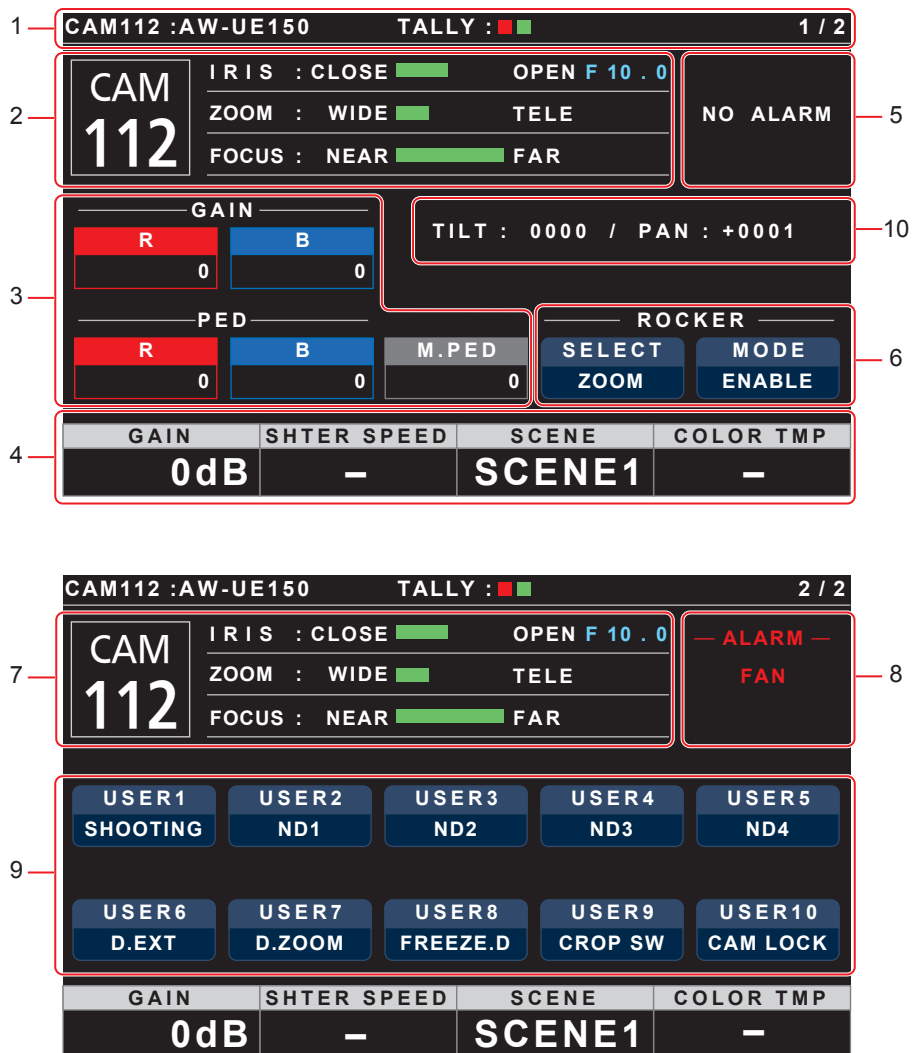

## Écran d'état (suite)

1	<b>Nom de la caméra, information TALLY</b>	Afficher le numéro de la caméra, le modèle raccordé et l'état TALLY. Lorsque la connexion avec la camera s'effectue par le réseau local (LAN), il est possible d'afficher jusqu'à 10 caractères du nom défini sur la caméra. Se reporter au mode d'emploi de la caméra pour connaître les réglages du nom de la caméra.
2	<b>Numéro de la caméra, position de l'objectif</b>	Affiche le numéro de la caméra actuellement sélectionnée et l'état de IRIS, ZOOM et FOCUS.
3	<b>Informations R/B GAIN, R/B PED, et M.PED</b>	Affiche les valeurs de réglage du cadran R/B GAIN, du cadran R/B PED et du cadran M.PED.
4	<b>Informations à propos des assignations au cadran</b>	Affiche la fonction et les valeurs de réglage attribuées au cadran des commandes du menu. Vous pouvez changer la fonction de "A.KNOB1" à "A.KNOB4" dans le menu "RP SETTING" MAINTENANCE.
5	<b>ALARM</b>	Affiche les informations de l'alarme notifiée par la caméra.
6	<b>ROCKER</b>	Affiche la fonction attribuée au bouton à bascule ZOOM/FOCUS sur le levier PAN/TILT. <b>SELECT</b> Toucher pour changer la fonction attribuée (zoom/mise au point). <b>MODE</b> Vous pouvez toucher ceci pour activer (ENABLE)/désactiver (DISABLE) la fonction attribuée.
7	<b>Numéro de la caméra, position de l'objectif</b>	Affiche le numéro de la caméra actuellement sélectionnée et l'état de IRIS, ZOOM et FOCUS.
8	<b>ALARM</b>	Affiche les informations de l'alarme notifiée par la caméra.
9	<b>Information à propos des attributions de fonction</b>	Les informations à propos des fonctions attribuées à USER1 à 10 s'affichent. Vous pouvez actionner (Marche/arrêt, etc.) les fonctions attribuées en touchant les boutons.
10	<b>Informations de la position TILT/PAN</b>	Les informations de la position TILT et PAN de la tête panoramique utilisée s'affichent. La position d'accueil est "0000".

# Opérations de base pour les menus

## Affichage et configuration des menus

Utiliser les boutons du menu et le panneau LCD de l'appareil pour actionner les menus.

Suivre la procédure suivante pour afficher le menu. Le menu s'affiche sur le panneau LCD (A) de l'appareil.

- Les commandes sur l'écran tactile peuvent être effectuées dans les zones tactiles B.

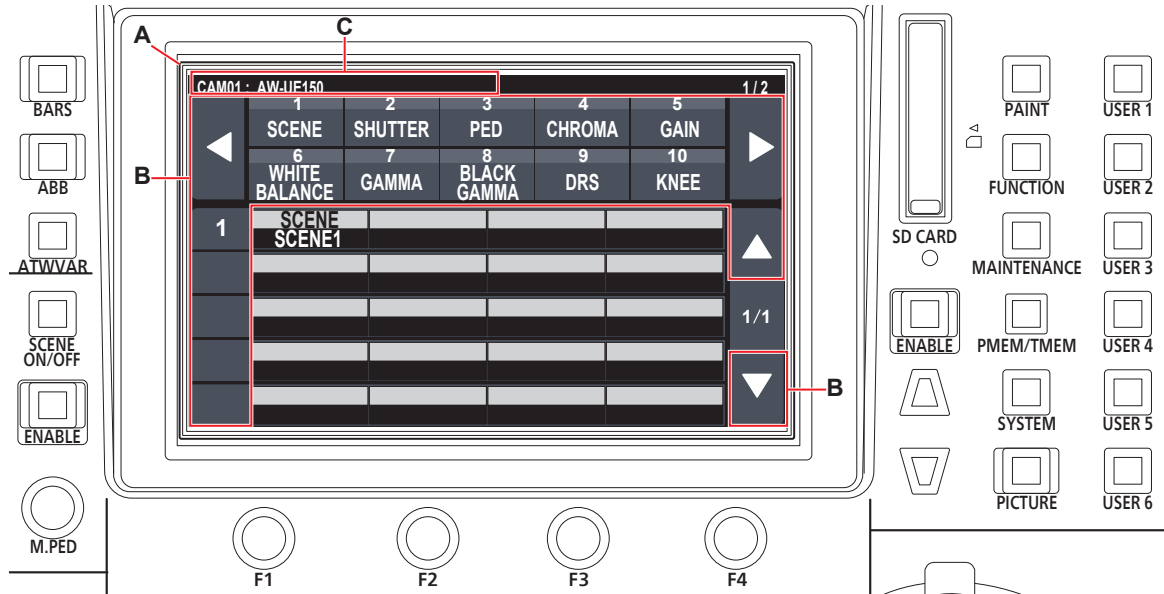

A. Panneau LCD

B. Zones tactiles

C. Affiche le numéro et le nom de la caméra actuellement sélectionnée et l'état TALLY.

Procédure de fonctionnement

**1. Appuyer sur le bouton [PAINT] (D), [FUNCTION] (E), [MAINTENANCE] (F), [PMEM/TMEM] (G), ou [SYSTEM] (H) pour sélectionner le groupe de menu.**

Le groupe correspondant apparaît sur le panneau LCD (A). (Cette section décrit le groupe [PAINT] à titre d'exemple.)

- Appuyer une nouvelle fois sur un bouton sélectionné désactive l'affichage du menu et l'écran d'état apparaît.  
Pour plus de détails, consultez "Groupe menu" (page 39).

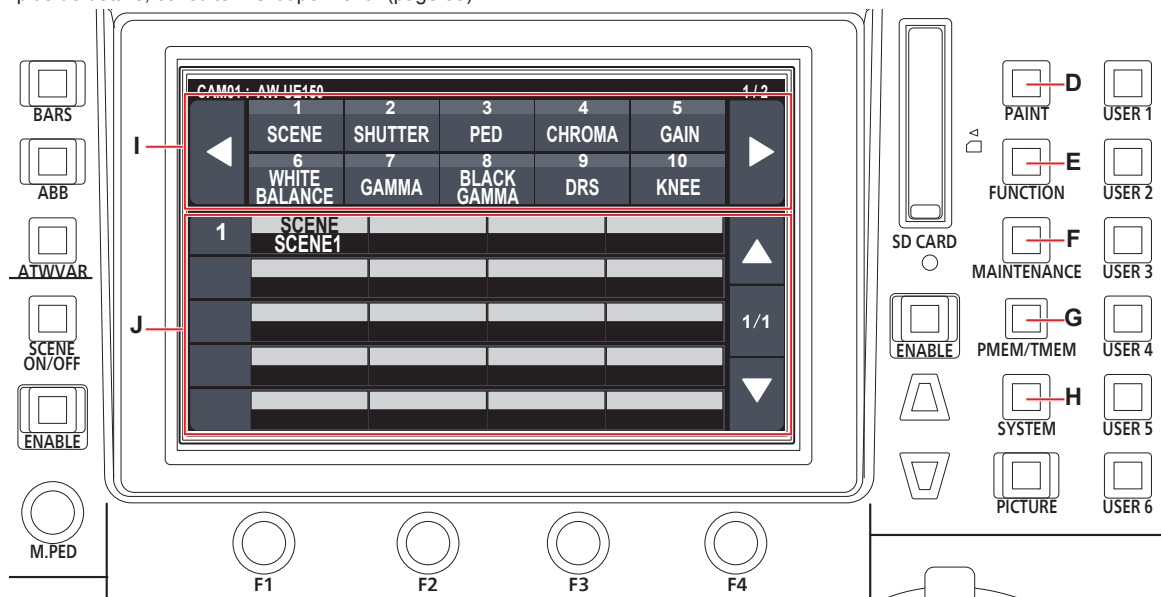

- D. Bouton [PAINT]
- E. Bouton [FUNCTION]
- F. Bouton [MAINTENANCE]
- G. Bouton [PMEM/TMEM]
- H. Bouton [SYSTEM]

I. Haut de l'écran  
Lorsqu'un menu est touché, les éléments de menu applicables s'affichent au milieu de l'écran.

J. Milieu de l'écran  
Les éléments de réglage du menu sélectionné en haut de l'écran sont affichés et en touchant le numéro de la ligne de l'élément de menu et en utilisant les cadrans F1 à F4, il est possible de changer les valeurs de réglage de la colonne applicable.

**2. Toucher l'écran pour sélectionner le menu à configurer.**

Sélectionner le menu cible en haut de l'écran. (Cette section décrit [SCENE] à titre d'exemple.)

Les éléments de réglage apparaissent au milieu de l'écran.

- Il est possible de changer les pages du menu de réglage à l'aide des boutons de changement de page (gauche et droit) (K).

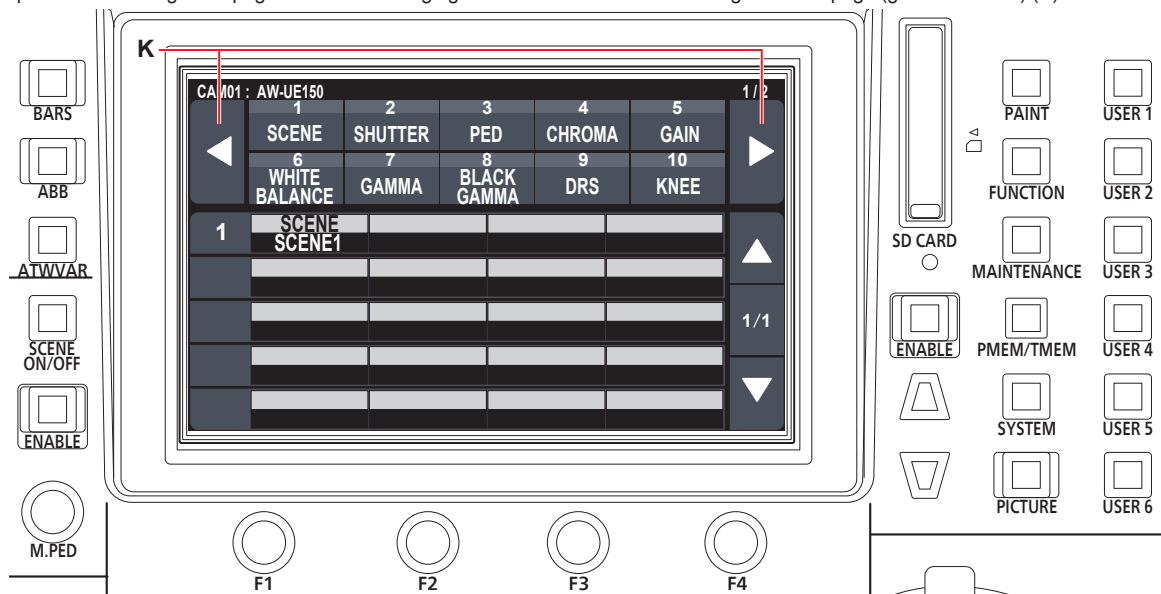

K. Boutons de changement de page (gauche et droit)

## Opérations de base pour les menus (suite)

### 3. Sélectionner l'élément à configurer au milieu de l'écran à l'aide des boutons de déplacement du curseur (L).

- Il est également possible de toucher le numéro de la ligne (M) pour sélectionner les éléments.
- Il est possible de changer les pages de l'élément de réglage à l'aide des boutons de changement de page (haut et bas) (N).

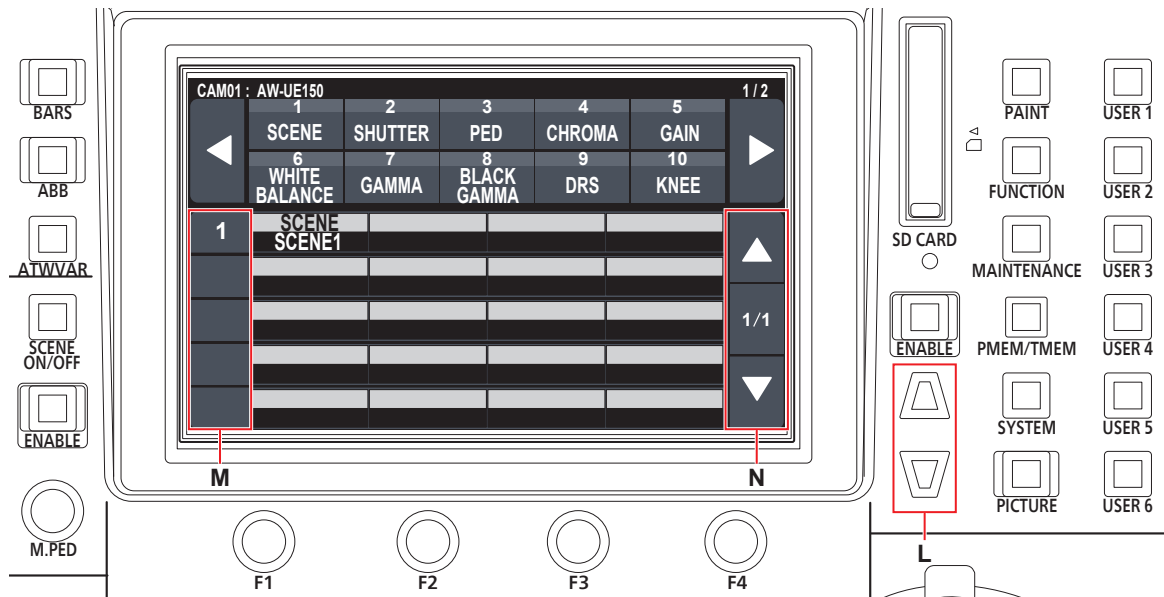

- L. Boutons de déplacement du curseur
- M. Numéros de ligne
- N. Boutons de changement de page (haut et bas)

### 4. Utiliser le cadran des commandes du menu (O) pour modifier la valeur de réglage.

Placer le bouton de sélection sur la même position que chaque élément sur l'écran.

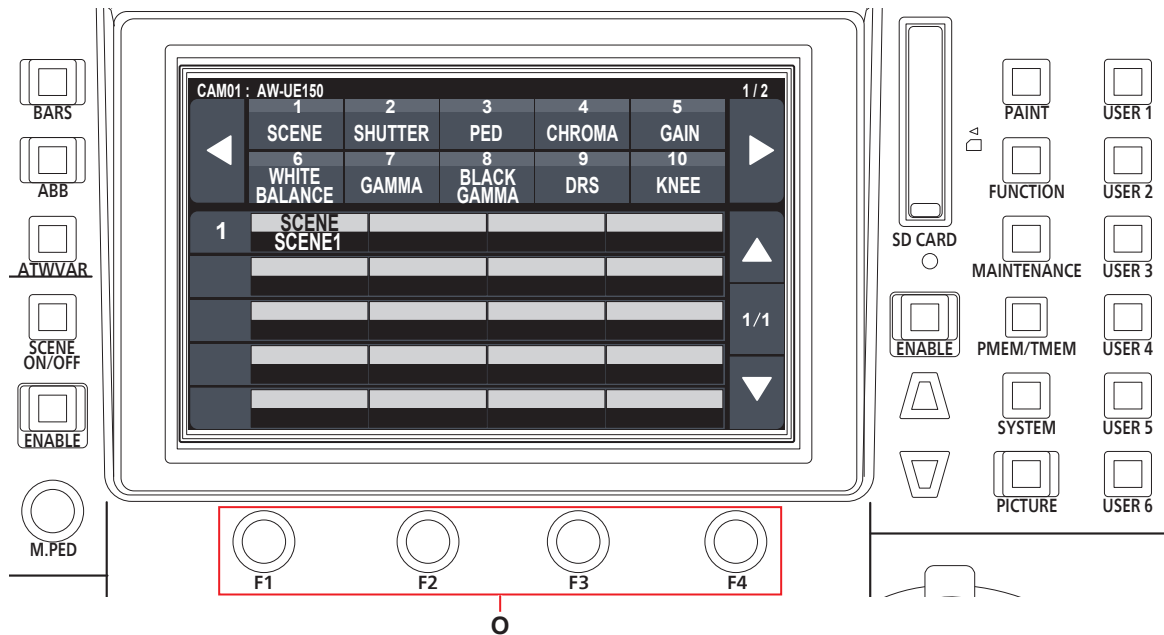

- O. Toucher le numéro de la ligne de l'élément de menu et utiliser les cadrans F1 à F4 pour changer les valeurs de réglage de la colonne applicable.

# Paramètres réseau de l'appareil

Pour contrôler une caméra distante connectée via une connexion IP à partir de l'appareil, il faut définir les paramètres réseau de l'appareil.

## Remarque

- Le fonctionnement correct est impossible si la même adresse IP existe déjà dans le même réseau. Le message "IP Duplicate" peut s'afficher au démarrage, etc., lorsque des adresses IP dupliquées ont été détectées. Définir des adresses IP qui ne sont pas des duplications d'adresses IP existantes.

## Réglage de l'adresse IP de l'appareil

1. Appuyer sur le bouton [SYSTEM].

2. Toucher "RP IP SET" pour afficher l'élément "IP".

CAM01 : AW-UE150					1/2
1	2	3	4	5	
CAMERA	CONNECT SETTING	MANUAL IP SET	AUTO IP SET	RP IP SET	
6					
TRACKING					
1	IP				
	192	168	0	9	
2	SUBNET				
	255	255	255	0	
3	GATEWAY				1/2
	192	168	0	1	
4	NW SET				
	STATIC				
5				UPLOAD	
				NO?	

- Il est réglé sur "192.168.0.9" par défaut.

3. Utiliser les cadrans des commandes du menu pour régler l'adresse IP de l'appareil sur une qui soit différente de celle d'un autre dispositif.

Entrer cette adresse en 4 blocs de chiffres.

Si "UPLOAD" dans la cinquième ligne n'est pas exécuté, les changements ne sont pas mis à jour.

- Le message "IP Duplicate" s'affiche lorsque l'adresse IP de la destination de connexion de la caméra distante est dupliquée et elle ne peut pas être mémorisée. Consulter "Adresses configurables" (page 31).

## Remarques

- Pour que les réglages prennent effet, l'appareil doit être redémarré. Mettre l'appareil hors tension, puis une nouvelle fois sous tension.
- Consulter l'administrateur du réseau avant de régler l'adresse IP.

## Réglage du masque de sous-réseau

1. Appuyer sur le bouton [SYSTEM].

2. Toucher "RP IP SET" pour afficher l'élément "SUBNET".

CAM01 : AW-UE150					1/2
1	2	3	4	5	
CAMERA	CONNECT SETTING	MANUAL IP SET	AUTO IP SET	RP IP SET	
6					
TRACKING					
1	IP				
	192	168	0	9	
2	SUBNET				
	255	255	255	0	
3	GATEWAY				1/2
	192	168	0	1	
4	NW SET				
	STATIC				
5				UPLOAD	
				NO?	

- Il est réglé sur "255.255.255.0" par défaut.

3. Appuyer sur les boutons de déplacement du curseur pour sélectionner "SUBNET".

- Il est également possible de sélectionner en touchant le numéro de la ligne.

4. Utiliser les cadrans des commandes du menu pour régler le masque de sous-réseau de l'appareil.

Entrer cette adresse en 4 blocs de chiffres.

Si "UPLOAD" dans la cinquième ligne n'est pas exécuté, les changements ne sont pas mis à jour.

- "Unavailable Subnetmask setting" s'affiche si une valeur qui ne peut pas être définie est saisie. Consulter "Adresses configurables" (page 31).

## Remarque

- Pour que les réglages prennent effet, l'appareil doit être redémarré. Mettre l'appareil hors tension, puis une nouvelle fois sous tension.

Réglage de la passerelle par défaut

1. Appuyer sur le bouton [SYSTEM].
2. Toucher "RP IP SET" pour afficher l'élément "GATEWAY".

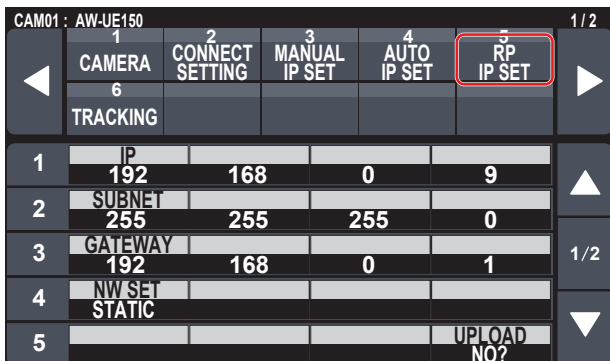

- Il est réglé sur "192.168.0.1" par défaut.

3. Appuyer sur les boutons de déplacement du curseur pour sélectionner "GATEWAY".
4. Utiliser les cadrans des commandes du menu pour régler la passerelle par défaut de l'appareil. Entrer cette adresse en 4 blocs de chiffres. Si "UPLOAD" dans la cinquième ligne n'est pas exécuté, les changements ne sont pas mis à jour.

Remarque

- Pour que les réglages prennent effet, l'appareil doit être redémarré. Mettre l'appareil hors tension, puis une nouvelle fois sous tension.

Notes

Adresses configurables

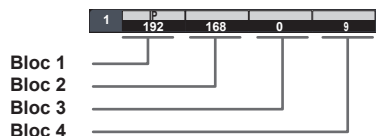

- Pour l'adresse IP, il est possible de régler les valeurs dans les pages suivantes.

Bloc 1 : 1 à 223	Bloc 2 : 0 à 255
Bloc 3 : 0 à 255	Bloc 4 : 1 à 254

Cependant, "127.0.0.1" ne peut pas être défini même s'il se trouve dans les pages ci-dessus.

- Pour le masque de sous-réseau, il est possible de régler les valeurs dans les pages suivantes.

Bloc 1 : 0 à 255	Bloc 2 : 0 à 255
Bloc 3 : 0 à 255	Bloc 4 : 0 à 255

Cependant, "0.0.0.0" et "127.0.0.1" ne peuvent pas être définis même s'ils se trouvent dans les pages ci-dessus.

Affichage de l'adresse MAC

1. Appuyer sur le bouton [SYSTEM].
2. Toucher "RP IP SET" pour afficher l'élément "MAC ADDRESS".

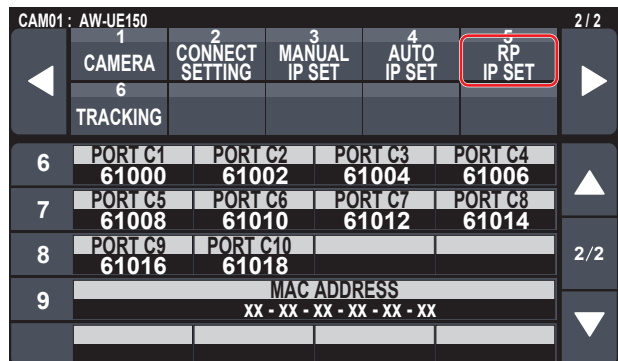

- Les adresses MAC peuvent seulement être affichées. Elles ne peuvent pas être modifiées.

Réglage des numéros de port de réception

Régler les numéros de port pour la réception des notifications de mise à jour des informations des caméras à partir des caméras distantes. Le régler lors de la connexion des caméras distantes via un routeur.

- Régler 10 numéros de port car les notifications de mise à jour sont reçues depuis les caméras distantes dans le groupe de caméras sélectionné.

1. Appuyer sur le bouton [SYSTEM].
2. Toucher "RP IP SET" pour afficher les éléments "PORT C1" à "PORT C10".

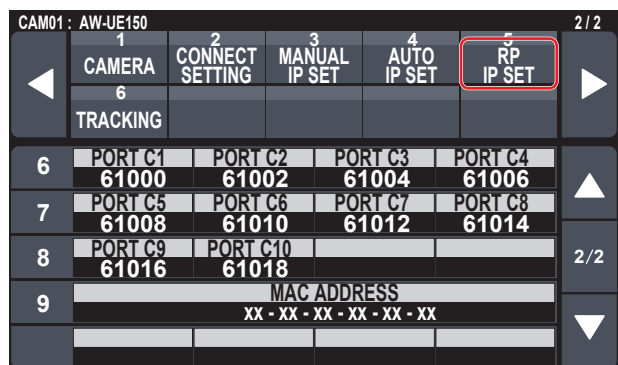

3. Utiliser les cadrans des commandes du menu pour régler le numéro de port de réception pour chaque numéro de caméra.

Plage : 61000 à 65535 d'entrée

- "Unavailable Subnetmask setting" s'affiche si le numéro de port d'un port de réception dupliqué est saisi.

# Réglages pour se connecter aux caméras distantes

Pour contrôler les caméras distantes à partir de l'appareil et utiliser la fonction pour associer l'appareil, il faut définir les paramètres de connexion à l'avance.

Il existe deux façons de configurer les paramètres de connexion. Il est possible de configurer les paramètres sur l'appareil ou d'utiliser le logiciel d'implantation pour configurer les paramètres.

Cette section décrit la façon de configurer les paramètres sur l'appareil. Pour en savoir plus sur la façon d'utiliser le logiciel d'implantation pour configurer les paramètres, voir "Logiciel d'implantation" (page 83).

## Remarques

- Toutes les caméras distantes sont réglées avec la même adresse IP lorsqu'elles sont sorties d'usine. Par conséquent, si plusieurs caméras distantes laissées dans leur état par défaut sont connectées par connexions IP puis actionnées depuis l'appareil, elles ne fonctionneront pas normalement.
- Lorsqu'une autre caméra distante qui est réglée sur la même adresse IP qu'une caméra distante existante qui doit être connectée parce que, par exemple, la caméra distante existante est remplacée, mettre l'appareil hors tension avant de procéder à la connexion. Si la caméra distante est raccordée sans que l'appareil ne soit mis hors tension, cette caméra distante risque de ne pas fonctionner correctement.

## Réglages de la liaison

Sélectionner l'un des numéros de caméra CAM1 à CAM200 sur l'appareil permet d'identifier la caméra distante à contrôler. Lorsque la caméra distante à contrôler est connectée via une connexion IP, il faut définir une adresse IP qui n'est pas une duplication de celles des caméras distantes et associer au préalable chaque adresse IP et chaque numéro de caméra sur l'appareil afin de pouvoir les contrôler. Ces paramètres d'association sont appelés "**réglages de la liaison**" dans ce manuel.

## Adresses IP de la destination de connexion

L'adresse IP de l'appareil pour l'identification de la cible de connexion (caméra distante) est appelée "**adresse IP de la destination de connexion**" dans ce manuel.

Une adresse IP de la destination de connexion est attribuée à chaque caméra distante connectée à l'appareil, parmi les numéros de caméra CAM1 à CAM200 pour un total de 200 adresses définies dans l'appareil. L'adresse IP de la destination de connexion de chaque numéro de caméra peut être vu dans bouton [SYSTEM] > menu [MANUAL IP SET].

## Vue générale des opérations et des menu liés

### Bouton [SYSTEM] > [CONNECT SETTING]

Définir le type de connexion (série/IP/pas de connexion) pour la caméra distante à connecter pour chaque numéro de caméra.

### Bouton [SYSTEM] > [AUTO IP SET]

Utiliser ce menu pour configurer automatiquement les réglages pour la liaison avec les caméras distantes. (Réglage IP automatique)  
Les trois modes d'opération sont les suivants.

<b>RENEW IP ADR</b>	Configure les réglages de la liaison par l'appareil en renouvelant les adresses IP définies sur les caméras distantes.
<b>KEEP IP ADR</b>	Configure les réglages de la liaison en conservant les adresses IP définies sur les caméras distantes, et en renouvelant les adresses IP de destination de connexion définies sur l'appareil.

### Bouton [SYSTEM] > [MANUAL IP SET]

Utiliser ce menu pour vérifier ou modifier manuellement l'adresse IP de la destination de connexion définie pour chaque numéro de caméra.



## Réglage des types de connexion (en série/ IP/pas de connexion) pour les caméras distantes

### 1. Définir les types de connexion pour les numéros de caméra CAM1 à CAM200.

Afficher les éléments de menu avec le bouton [SYSTEM] > [CONNECT SETTING].

CAM01 : AW-JE150						1 / 11
1	2	3	4	5		
CAMERA	CONNECT SETTING	MANUAL IP SET	AUTO IP SET	RP IP SET		
6						
TRACKING						
1	CAM SEL	CNNCT MD	DATA SAVE	DATA LOAD		
	1	Serial	NO?	NO?		
2	CAM1	CAM2	CAM3	CAM4		
	Serial	NON	NON	NON		
3	CAM5	CAM6	CAM7	CAM8		1 / 11
	NON	NON	NON	NON		
4	CAM9	CAM10	CAM11	CAM12		
	NON	NON	NON	NON		
5	CAM13	CAM14	CAM15	CAM16		
	NON	NON	NON	NON		

### 2. Régler avec le cadran F1 et le cadran F2.

Il est possible de préciser le numéro de caméra (cadran F1) et le type de connexion (cadran F2) sur la première ligne.

La deuxième ligne et les suivantes affichent le type de connexion pour chaque numéro de caméra et il est possible de les régler.

Le type de connexion clignote lorsque le paramètre est modifié, alors appuyer sur le cadran pour valider le changement.

**Serial** : Connexion en série

**LAN** : Connexion IP

**NON** : Pas de connexion (par défaut)

Le message suivant apparaît pendant que le réglage est modifié.

- Les connecteurs SERIAL CONT [1] à [5] pour les connexions en série correspondent à chacun des numéros de caméra CAM1 à CAM5.

La connexion en série "Serial" ne peut pas être sélectionnée pour les numéros de caméra CAM6 à CAM200.

#### Remarque

- Lors de l'exécution des étapes décrites dans "Réglage IP automatique" (pages 33 à 37), régler le numéro de caméra cible sur "NON".

## Réglage automatique des adresses IP (Réglage IP automatique)

Lorsque "Réglage IP automatique" est exécuté, les réglages pour la liaison entre les caméras distantes au sein du même sous-réseau que l'appareil sont configurés automatiquement.

Les explications suivantes sont divisées en deux parties, la configuration des réglages pour la première fois (quand les caméras distantes et le commutateur sont à l'état par défaut de la sortie d'usine) et l'introduction des caméras distantes supplémentaires dans un environnement dans lequel les connexions IP sont déjà utilisées.

### À la première configuration des réglages

#### <Vue générale de l'opération>

Avec le bouton [SYSTEM] > [AUTO IP SET], régler l'élément "AUTO SET" sur "RENEW", alors la liaison est réglée en exécutant SETTING dans "EXEC".

Lorsque l'élément "AUTO SET" est sur "RENEW", l'appareil recherche d'abord au sein du même sous-réseau. Après ça, chaque caméra distante détectée est attribuée à un numéro de caméra dans l'ordre. À ce moment, chaque adresse IP de caméra distante est écrasée par la valeur de l'adresse IP de la destination de connexion définie pour chaque numéro de caméra correspondant sur l'appareil.

#### Exemple :

- (1) Adresses IP définies pour les caméras distantes A, B et C (état par défaut).

**Caméra distante A** : 192.168.0.10

**Caméra distante B** : 192.168.0.10

**Caméra distante C** : 192.168.0.10

- (2) Types de connexion définis sur l'appareil (bouton [SYSTEM] > [CONNECT SETTING])

**CAM1** : NON

**CAM2** : NON

**CAM3** : NON

- (3) Adresses IP de la destination de connexion définies sur l'appareil (bouton [SYSTEM] > [MANUAL IP SET])

**CAM1** : 192.168.0.10

**CAM2** : 192.168.0.11

**CAM3** : 192.168.0.12

Si l'élément "AUTO SET" est réglé sur "RENEW" dans cet état, les adresses IP des caméras distantes A à C sont écrasées par les valeurs suivantes, et une liaison est établie avec chacun des numéros de caméra CAM1 à CAM3.

**Caméra distante A** : 192.168.0.10

**Caméra distante B** : 192.168.0.11

**Caméra distante C** : 192.168.0.12

#### Notes

L'adresse IP attribuée à la caméra est le numéro suivant celui de l'adresse IP de cet appareil.

Si l'adresse IP de cet appareil est 192.168.0.9 alors les attributions démarrent à partir de 192.168.0.10.

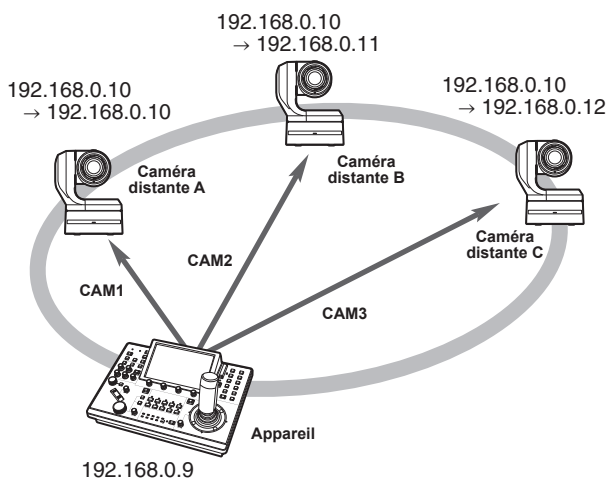

- Pour les numéros de caméra pour lesquels "Réglage IP automatique" est exécuté, le type de connexion devient "LAN" et les numéros de caméra sont exclus des cibles de réglage la prochaine fois que "Réglage IP automatique" est exécuté.

**3. Tourner "EXEC" (cadran F4) pour sélectionner "PRESET", puis appuyer sur le cadran F4.**

Le "Réglage IP automatique" démarre.

Le message "AUTO IP SETTING" s'affiche tandis que "Réglage IP automatique" est exécuté.

- Le message "COMPLETE" s'affiche lorsque le processus complet a réussi.  
Les caméras distantes se relancent automatiquement et redémarrent avec les nouvelles adresses IP configurées.  
Les caméras distantes peuvent maintenant être opérées à partir de l'appareil.
- Le message "SET UP ERR" s'affiche si le réglage de l'adresse IP a échoué.  
La cause du problème est sans doute un mauvais fonctionnement du réseau.  
Vérifier les branchements du concentrateur et des câbles LAN, puis relancer "Réglage IP automatique".

<Procédure d'opération>

**Remarque**

- Avant de configurer les réglages, vérifier que les types de connexion des caméras distantes sont "NON".

**Réglages des types de connexion**

Menu SYSTEM → CONNECT SETTING → éléments "CAM1" à "CAM200"

**1. Connecter les caméras distantes et l'appareil au réseau dans le même sous-réseau.**

**2. Sélectionner le menu SYSTEM [AUTO IP SET], tourner le cadran F1 pour régler l'élément "AUTO SET" sur "RENEW" puis appuyer sur le cadran F1.**

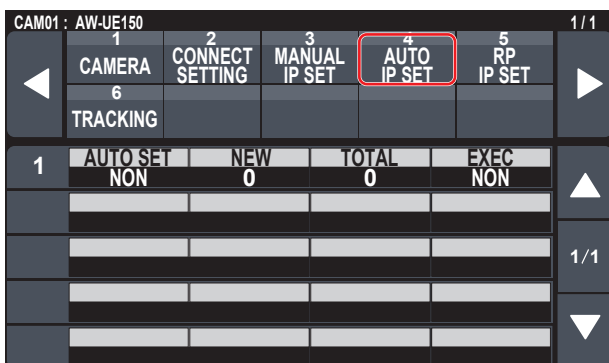

Le nombre de dispositifs pouvant être actuellement gérés par l'appareil (Toutes les caméras distantes et le nombre de dispositifs nouvellement détecté sont affichés dans "NEW" et "TOTAL".)

**NEW** : Caméras nouvellement détectées

**TOTAL** : Le nombre de dispositifs actuellement gérés par l'appareil + le nombre de nouveaux dispositifs détectés

**Pour ajouter des caméras distantes supplémentaires dans un environnement où des connexions IP sont déjà utilisées**

Les réglages peuvent être configurés en utilisant le "Réglage IP automatique" même en ajoutant des caméras distantes supplémentaires dans un environnement dans lequel les connexions IP sont déjà utilisées.

Les deux méthodes suivantes sont possibles.

1. **Changer automatiquement l'adresse IP définie sur le dispositif supplémentaire à introduire à partir de l'appareil**
2. **Laisser les adresses IP des dispositifs supplémentaires à introduire inchangées et mettre automatiquement à jour les adresses IP de la destination de connexion définies sur l'appareil**

**■ Changer automatiquement l'adresse IP définie sur le dispositif supplémentaire à introduire à partir de l'appareil**

**<Vue générale de l'opération>**

En exécutant "RENEW" dans l'élément "AUTO SET" du menu SYSTEM "AUTO IP SET", les liaisons sont définies.

Avec "RENEW", l'appareil recherche d'abord au sein du même sous-réseau. Ensuite, les liaisons sont définies entre les caméras distantes récemment détectées et les numéros de caméra pour lequel le type de connexion est réglé sur "NON" sur l'appareil.

À ce moment, les adresses IP des caméras distantes sont écrasées par les valeurs des adresses IP de destination de connexion définies sur l'appareil.

**Exemple :**

(1) L'opération est réalisée avec les trois caméras distantes A, B et C réglées sur CAM1, CAM2 et CAM3, respectivement.

(2) La nouvelle caméra distante D (avec la valeur d'adresse IP suivante) est ajoutée.

**Caméra distante D : 192.168.0.10**

(3) Types de connexion définis sur l'appareil (bouton [SYSTEM] > [CONNECT SETTING])

- CAM1 : LAN**
- CAM2 : LAN**
- CAM3 : LAN**
- CAM4 : NON**

(4) Adresse IP de la destination de connexion définie sur l'appareil (bouton [SYSTEM] > [MANUAL IP SET])

**CAM4 : 192.168.0.13**

Si "RENEW" est exécuté dans cet état, l'adresse IP de la caméra distante D est écrasée par la valeur suivante, et une liaison est définie avec le numéro de caméra CAM4.

**Caméra distante D : 192.168.0.13**

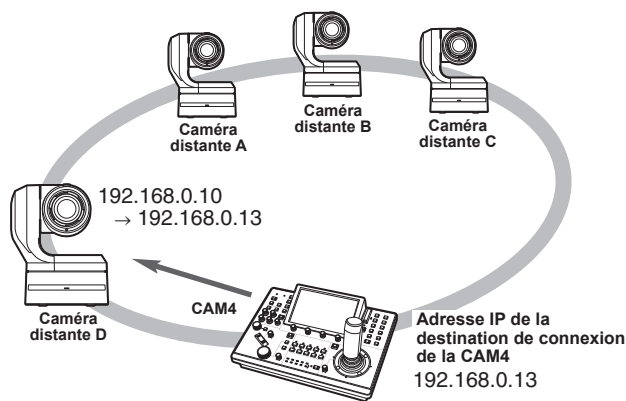

- En connectant une caméra distante pour laquelle l'adresse IP a été modifiée à l'aide d'un ordinateur personnel ou d'un autre dispositif après qu'une liaison ait été définie sur l'appareil avec le réglage IP automatique, puis en exécutant "RENEW", la même adresse IP que celle qui était définie lorsque le réglage IP automatique a été exécuté la première fois, est à nouveau définie pour la caméra correspondante.

**<Procédure d'opération>**

1. **Connecter les caméras distantes supplémentaires à ajouter et l'appareil au réseau au sein du même sous-réseau.**
2. **Sélectionner le menu SYSTEM "AUTO IP SET", tourner le cadran F1 pour afficher "RENEW", puis appuyer sur le cadran F1.**

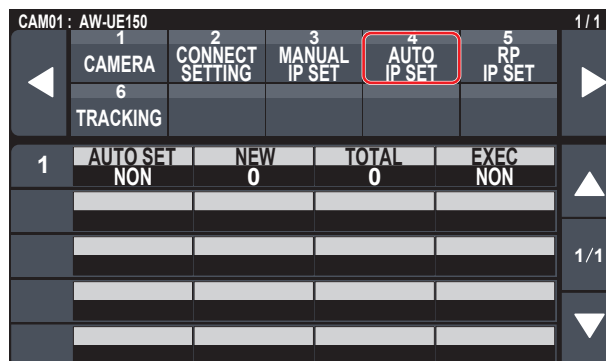

Le nombre de dispositifs pouvant être actuellement gérés par l'appareil (Toutes les caméras distantes et le nombre de dispositifs nouvellement détecté sont affichés dans "NEW" et "TOTAL".)

**NEW** : Caméras nouvellement détectées

**TOTAL** : Le nombre de dispositifs actuellement gérés par l'appareil + le nombre de nouveaux dispositifs détectés

### 3. Régler "EXEC" (cadran F4) sur "SETTING", puis appuyer sur le cadran F4.

Le "Réglage IP automatique" démarre.

Le message "AUTO IP SETTING" s'affiche tandis que "Réglage IP automatique" est exécuté.

- Le message "COMPLETE" s'affiche lorsque le processus complet a réussi.  
Les caméras distantes sont automatiquement relancées, et elles redémarrent avec les nouvelles adresses IP qui ont été définies. Les caméras distantes peuvent maintenant être opérées à partir de l'appareil.
- Le message "SET UP ERR" s'affiche si le réglage de l'adresse IP a échoué.  
La cause du problème est sans doute un mauvais fonctionnement du réseau.  
Vérifier les branchements du concentrateur et des câbles LAN, puis relancer "Réglage IP automatique".

### ■ Laisser les adresses IP des dispositifs supplémentaires à introduire inchangées et mettre automatiquement à jour les adresses IP de la destination de connexion définies sur l'appareil

#### <Vue générale de l'opération>

En exécutant "KEEP" dans l'élément "AUTO SET" du menu SYSTEM "AUTO IP SET", les liaisons sont définies.

Avec "KEEP", l'appareil recherche d'abord au sein du même sous-réseau.

Ensuite, les liaisons sont définies entre les caméras distantes récemment détectées et les numéros de caméra pour lequel le type de connexion est réglé sur "NON" sur l'appareil.

À ce moment, les adresses IP des caméras distantes sont conservées et les valeurs d'adresses IP de destination de connexion définies sur l'appareil sont écrasées.

#### Exemple :

(1) L'opération est réalisée avec les trois caméras distantes A, B et C réglées sur CAM1, CAM2 et CAM3, respectivement.

(2) La nouvelle caméra distante D (avec la valeur d'adresse IP suivante) est ajoutée.

**Caméra distante D** : 192.168.0.20

(3) Types de connexion définis sur l'appareil (bouton [SYSTEM] > [CONNECT SETTING])

**CAM1** : LAN

**CAM2** : LAN

**CAM3** : LAN

**CAM4** : NON

(4) Adresse IP de la destination de connexion définie sur l'appareil (bouton [SYSTEM] > [MANUAL IP SET])

**CAM4** : 192.168.0.13

Lorsque "KEEP" est exécuté dans cet état, l'adresse IP de la caméra distante D n'est pas modifiée, l'adresse IP de la destination de connexion définie sur l'appareil est écrasée par la valeur suivante, et une liaison est établie avec la caméra distante D.

**Adresse IP de la destination de connexion de la CAM4** :  
192.168.0.20

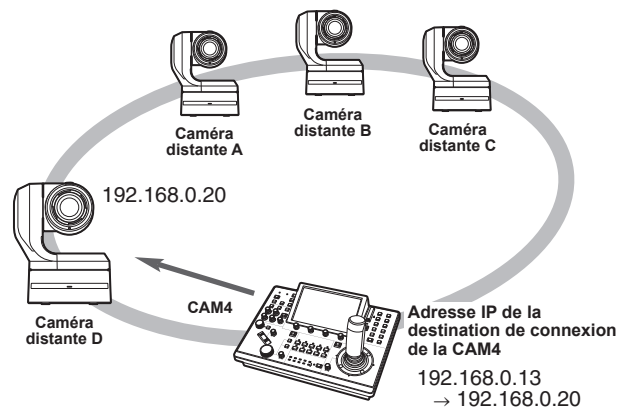

- Si les numéros de caméra pour lesquels le type de connexion n'est pas défini sur "Serial" comprennent un numéro de caméra pour lequel l'adresse IP de destination de connexion est définie sur la même valeur que l'adresse IP d'une caméra distante détectée, l'adresse IP de destination de connexion définie sur l'appareil n'est pas mise à jour. L'adresse IP de la destination de connexion est conservée et une liaison est établie pour le numéro de caméra correspondant et la caméra distante.

#### Remarque

- Régler le masque de sous-réseau de l'appareil ou de la caméra distante sur la même valeur. Si les masques de sous-réseau sont différents, aucune commande utilisant le réseau ne sera possible.

### <Procédure d'opération>

1. Connecter les caméras distantes supplémentaires à ajouter et l'appareil au réseau au sein du même sous-réseau.
2. Sélectionner le menu SYSTEM "AUTO IP SET", tourner le cadran F1 pour afficher "KEEP", puis appuyer sur le cadran F1.

CAM01 : AW-JE150						1/1
1	2	3	4	5		
CAMERA	CONNECT SETTING	MANUAL IP SET	AUTO IP SET	RP IP SET		
6						
TRACKING						
1	AUTO SET	NEW	TOTAL	EXEC		
	KEEP	0	0	NON		
						1/1

Le nombre de dispositifs pouvant être actuellement gérés par l'appareil (Toutes les caméras distantes et le nombre de dispositifs nouvellement détecté sont affichés dans "NEW" et "TOTAL".)

**NEW** : Caméras nouvellement détectées

**TOTAL** : Le nombre de dispositifs actuellement gérés par l'appareil + le nombre de nouveaux dispositifs détectés

3. Régler "EXEC" (cadran F4) sur "SETTING", puis appuyer sur le cadran F4.

Le "Réglage IP automatique" démarre.

Le message "AUTO IP SETTING" s'affiche tandis que "Réglage IP automatique" est exécuté.

- Le message "COMPLETE" s'affiche lorsque le processus complet a réussi.  
Les caméras distantes peuvent maintenant être opérées à partir de l'appareil.
- Le message "IP Duplicate!" s'affiche si l'adresse IP d'un dispositif déjà mis en route et l'adresse IP d'une caméra distante qui est en train d'être ajoutée sont les mêmes et le réglage de la liaison n'est pas effectué.  
Vérifier les adresses IP des caméras distantes supplémentaires à ajouter, puis effectuer une nouvelle fois "Réglage IP automatique".
- Le message "SET UP ERR" s'affiche si le réglage de l'adresse IP a échoué.  
La cause du problème est sans doute un mauvais fonctionnement du réseau.  
Vérifier les branchements du concentrateur et des câbles LAN, puis relancer "Réglage IP automatique".

### Notes

#### Détection de dispositif de connexion

- Lorsque le nombre des nouveaux dispositifs détectés par "RENEW" ou "KEEP" dépasse le nombre de dispositifs pouvant être mémorisé (200 caméras distantes), "C/S OVER!" apparaît.  
Le réglage IP automatique peut être exécuté même dans cet état, mais les adresses IP seront définies uniquement pour les numéros des dispositifs qui peuvent être mémorisés.
- L'appareil peut ne pas être en mesure de détecter toutes les caméras distantes quand, par exemple, plusieurs caméras distantes sont démarrées en même temps.  
Dans ce cas, sélectionner "RETRY" dans l'élément "EXEC" et appuyer sur le cadran F4 pour réessayer.
- Si le nombre de dispositifs récemment détectés ne correspond pas au nombre de dispositifs réellement définis, si par exemple une caméra distante n'est pas mise en marche, etc., résoudre le problème puis sélectionner "RETRY" dans l'élément "EXEC" et appuyer sur le cadran F4 pour réessayer.

#### Remarques

- En ajoutant un autre pupitre de contrôle de caméras (AW-RP150 [cet appareil]), régler une adresse IP qui n'est pas une duplication d'une adresse IP au sein du même réseau avant de procéder à la connexion.
- Exécuter "Réglage IP automatique" lorsque les dispositifs non applicables au réglage IP automatique (dispositifs autres que les caméras distantes) sont non opérationnels. Après avoir exécuté "Réglage IP automatique", connecter ces dispositifs après avoir vérifié qu'il n'y a aucune adresse IP dupliquée au sein du même réseau.

## Réglage manuel des adresses IP de destination de connexion (caméras distantes) et du numéro de port

Utiliser la procédure suivante lors de la connexion (via un routeur) des caméras distantes dont les adresses IP ne peuvent pas être définies selon les étapes suivantes dans "Réglage IP automatique" ou pour configurer manuellement les réglages de la liaison pour l'appareil et les caméras distantes.

1. Sélectionner le menu **SYSTEM "MANUAL IP SET"**, tourner le cadran F1 pour afficher le numéro de la caméra dont les réglages doivent être modifiés.

CAM01 : AW-UE150						1/1
1	2	3	4	5		
←	CAMERA	CONNECT SETTING	MANUAL IP SET	AUTO IP SET	RP IP SET	▶
	6					
	TRACKING					
1	CAM SEL					▲
	1					
2	CAM IP	168	0	10		
	192					
3	PORT			UPLOAD		1/1
	80			NO?		
						▼

2. Définir l'adresse IP (caméra distante) et le numéro de PORT.

Utiliser "CAM SEL" sur la première ligne pour sélectionner le numéro de la caméra pour laquelle il faut définir l'adresse IP qui sera la destination de connexion.

La deuxième ligne et les suivantes affichent l'adresse IP et le numéro de PORT existants pour chaque numéro de caméra correspondant.

Régler l'adresse IP de la destination de connexion dans "CAM IP" sur la deuxième ligne.

L'écran est divisé en 4 blocs et ils sont réglés à l'aide des cadrans F1 à F4.

Régler le numéro de PORT de la destination de connexion dans "PORT" sur la troisième ligne à l'aide du cadran F1.

Exécuter "UPLOAD" après le réglage. Les paramètres de l'adresse IP et du numéro de PORT définis ne sont pas mis à jour si "UPLOAD" n'est pas exécuté.

Le réglage est également possible pour les numéros de caméra dont le type de connexion est "NON" ou "Serial" dans bouton [SYSTEM] > [CONNECT SETTING].

- Il est réglé sur la valeur suivante par défaut.

**CAM1** : 192.168.0.10  
↓  
**CAM200** : 192.168.0.209

- Lorsque l'adresse IP de la destination de connexion est modifiée, les vérifications sont effectuées pour les adresses IP dupliquées définies dans les autres éléments.  
Le message "IP Duplicate!" s'affiche si l'adresse IP est dupliquée.
- Le message "Unavailable network setting" s'affiche si le numéro de PORT précisé ne peut pas être défini.

## ■ Numéros de port configurables

Il est possible de régler une valeur dans la plage de 1 à 65535. Cependant, les valeurs suivantes ne peuvent pas être définies même si elles se trouvent dans cette plage.

20, 21, 23, 25, 42, 53, 67, 68, 69, 110, 123, 161, 162, 995, 10669, 10670

### Remarque

- Les adresses IP définies sur les caméras distantes ne sont pas modifiées par cette opération.

## Initialisation des adresses IP de destination de connexion définies sur l'appareil

Utiliser la procédure suivante pour initialiser les types de connexion et les adresses IP de destination de connexion définies sur l'appareil.

1. Sélectionner le menu **MAINTENANCE "RP INIT"** et sélectionner "INIT ALL".

CAM01 : AW-UE150						1/1
1	2	3	4	5		
←	CAMERA MENU OP	RP SETTING	FILES	RP INIT	RP VERSION	▶
	6	7	8	9	10	
	GPI TALLY	GPI CAM SEL	GPO CAM.G	GPI PMEM	GPI PMEM.G	
1	INIT ALL	INIT				▲
	NO?	NO?				
						1/1
						▼

2. Appuyer sur le cadran F1 pour exécuter l'initialisation.

Les réglages pour la connexion avec les caméras distantes sont initialisés.

### Notes

- Si le type de connexion est réglé sur "LAN", il passe sur "NON". Si le type de connexion est réglé sur "Serial", il ne change pas.
- Si l'adresse IP de l'appareil est modifiée, les adresses IP de destination de connexion sont modifiées automatiquement.
  - Les adresses IP suivant l'adresse IP de l'appareil sont définies pour les numéros de caméra dans l'ordre ascendant.

# Menu

## Groupe menu

PAINT	SCENE	⇒ "SCENE" (page 40)
	SHUTTER	⇒ "SHUTTER" (page 41)
	PED	⇒ "PED" (page 41)
	CHROMA	⇒ "CHROMA" (page 42)
	GAIN	⇒ "GAIN" (page 42)
	WHITE BALANCE	⇒ "WHITE BALANCE" (page 43)
	GAMMA	⇒ "GAMMA" (page 44)
	BLACK GAMMA	⇒ "BLACK GAMMA" (page 44)
	DRS	⇒ "DRS" (page 45)
	KNEE	⇒ "KNEE" (page 45)
	WHITE CLIP	⇒ "WHITE CLIP" (page 46)
	DTL	⇒ "DTL" (page 46)
	DC DTL	⇒ "DC DTL" (page 47)
	MATRIX	⇒ "MATRIX" (page 47)
	COLOR CORRE	⇒ "COLOR CORRE" (page 48)
	DNR	⇒ "DNR" (page 49)
BRIGHTNESS	⇒ "BRIGHTNESS" (page 50)	
FUNCTION	USER ASSIGN	⇒ "USER ASSIGN" (page 51)
	CAMERA INFO	⇒ "CAMERA INFO" (page 52)
	PTZ INFO1	⇒ "PTZ INFO1" (page 53)
	PTZ INFO2	⇒ "PTZ INFO2" (page 54)
	HOUSING INFO	⇒ "HOUSING INFO" (page 55)
	CROP	⇒ "CROP" (page 56)
MAINTENANCE	CAMERA MENU OP	⇒ "CAMERA MENU OP" (page 57)
	RP SETTING	⇒ "RP SETTING" (page 58)
	FILES	⇒ "FILES" (page 60)
	RP INIT	⇒ "RP INIT" (page 61)
	RP VERSION	⇒ "RP VERSION" (page 61)
	GPI TALLY	⇒ "GPI TALLY" (page 62)
	GPIO CAM SEL	⇒ "GPIO CAM SEL" (page 63)
	GPO CAM.G	⇒ "GPO CAM.G" (page 65)
	GPI PMEM	⇒ "GPI PMEM" (page 66)
	GPI PMEM.G	⇒ "GPI PMEM.G" (page 67)
SYSTEM	CAMERA	⇒ "CAMERA" (page 69)
	CONNECT SETTING	⇒ "CONNECT SETTING" (page 70)
	MANUAL IP SET	⇒ "MANUAL IP SET" (page 71)
	AUTO IP SET	⇒ "AUTO IP SET" (page 72)
	RP IP SET	⇒ "RP IP SET" (page 73)
	TRACKING	⇒ "TRACKING" (page 74)
PMEM/TMEM	PMEM LIST	⇒ "PMEM LIST" (page 76)
	PMEM DIRECT	⇒ "PMEM DIRECT" (page 77)
	PMEM STORE	⇒ "PMEM STORE" (page 78)
	PMEM DEL	⇒ "PMEM DEL" (page 79)
	TMEM	⇒ "TMEM" (page 80)
	SETTING	⇒ "SETTING" (page 81)

**PAINT**

⇒ "SCENE" (page 40)
⇒ "SHUTTER" (page 41)
⇒ "PED" (page 41)
⇒ "CHROMA" (page 42)
⇒ "GAIN" (page 42)
⇒ "WHITE BALANCE" (page 43)
⇒ "GAMMA" (page 44)
⇒ "BLACK GAMMA" (page 44)
⇒ "DRS" (page 45)
⇒ "KNEE" (page 45)
⇒ "WHITE CLIP" (page 46)
⇒ "DTL" (page 46)
⇒ "DC DTL" (page 47)
⇒ "MATRIX" (page 47)
⇒ "COLOR CORRE" (page 48)
⇒ "DNR" (page 49)
⇒ "BRIGHTNESS" (page 50)

■ **SCENE**

- Les valeurs de réglage varieront en fonction de la caméra connectée. "–" s'affiche pour les éléments non pris en charge.

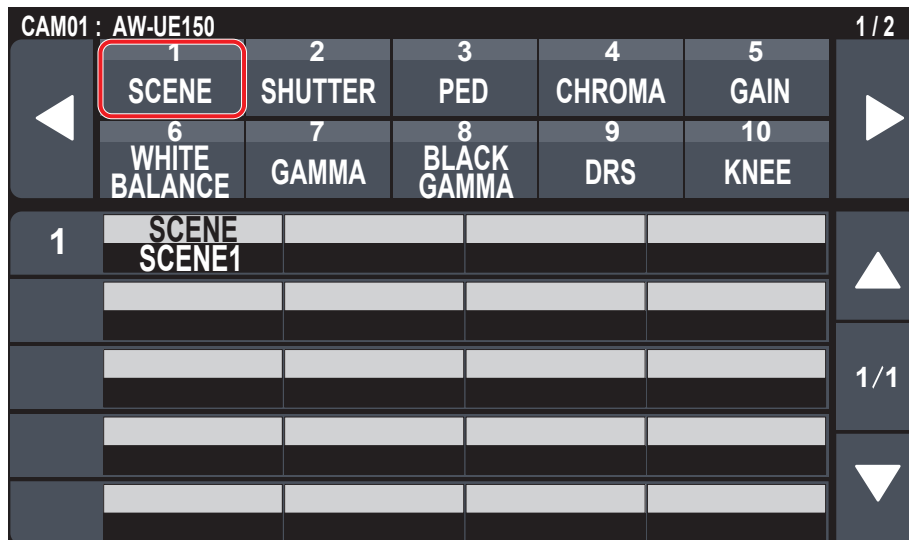

Option	Détails du réglage
<b>SCENE</b>	Le mode de prise de vues correspondant aux conditions de prise de vues est sélectionné ici.



■ SHUTTER

● Les valeurs de réglage varieront en fonction de la caméra connectée. “-” s’affiche pour les éléments non pris en charge.

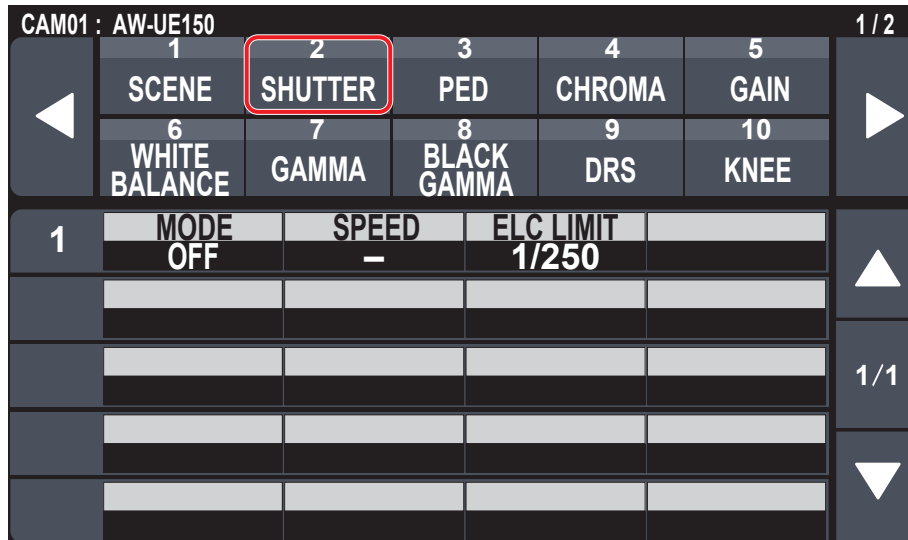

Option	Détails du réglage
MODE	Permet de sélectionner le mode d’obturation de la caméra.
SPEED	Permet de sélectionner la vitesse d’obturation de la caméra.
ELC LIMIT	Permet de sélectionner le niveau d’obturation maximal lorsque ELC est activé.

■ PED

● Les valeurs de réglage varieront en fonction de la caméra connectée. “-” s’affiche pour les éléments non pris en charge.

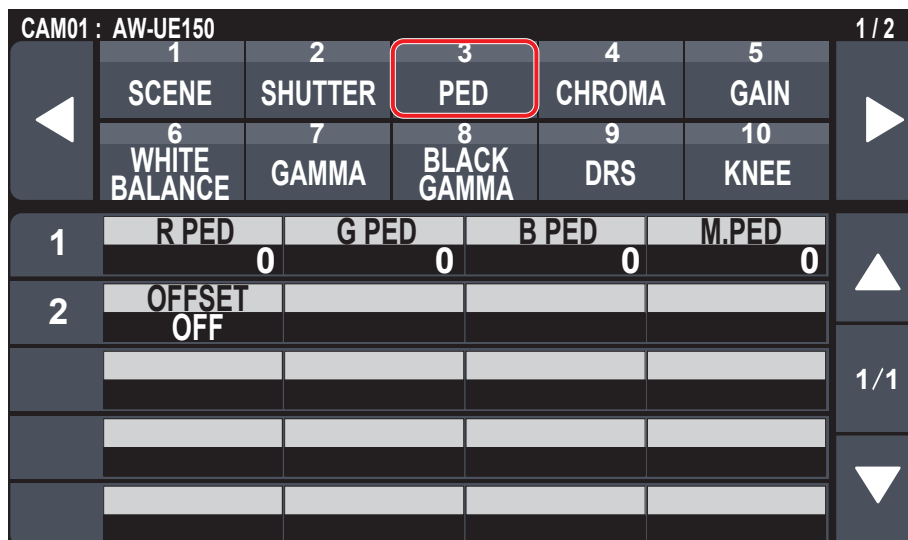

Option	Détails du réglage
R PED	Permet de régler le “pedestal” du canal R.
G PED	Permet de régler le “pedestal” du canal G.
B PED	Permet de régler le “pedestal” du canal B.
M.PED	Cette option sert à régler le niveau du noir (réglage du pedestal).
OFFSET	Permet de régler le niveau de “pedestal” des canaux R, G et B lorsque la balance automatique des noirs a été réglée.

■ CHROMA

● Les valeurs de réglage varieront en fonction de la caméra connectée. “-” s’affiche pour les éléments non pris en charge.

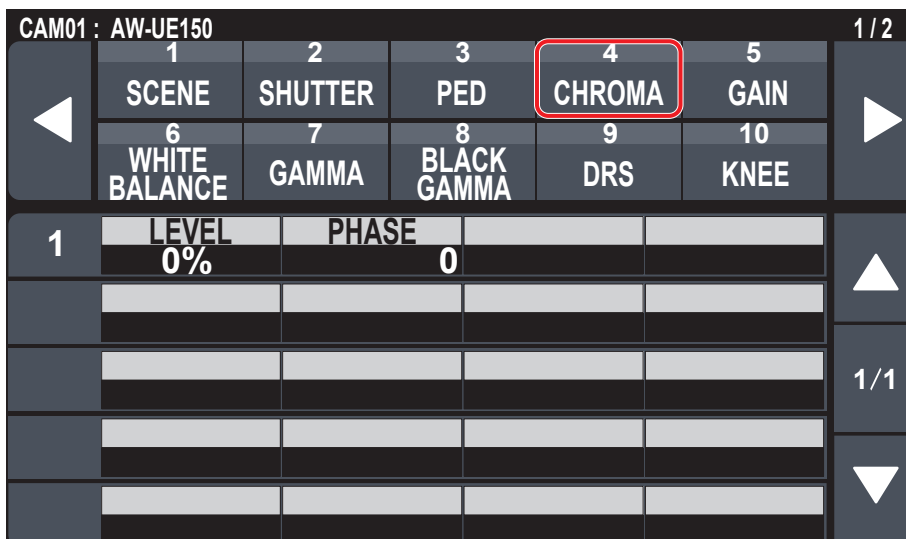

Option	Détails du réglage
<b>LEVEL</b>	C'est ici que l'on règle l'intensité de couleur (niveau de chroma) des images.
<b>PHASE</b>	Permet d'effectuer des réglages fins de la teinte des couleurs des images.

■ GAIN

● Les valeurs de réglage varieront en fonction de la caméra connectée. “-” s’affiche pour les éléments non pris en charge.

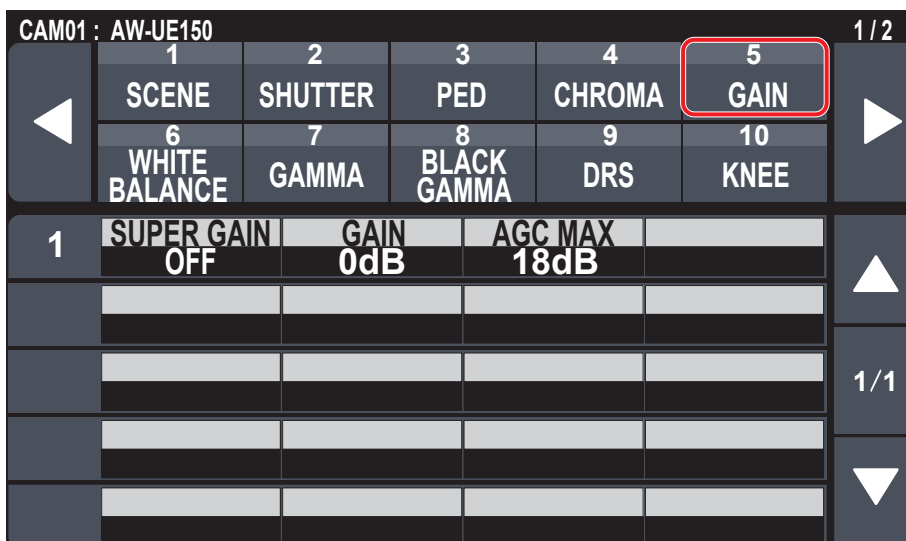

Option	Détails du réglage
<b>SUPER GAIN</b>	Permet de régler le mode du super Gain (sensibilité accrue).
<b>GAIN</b>	Le gain d'image est ajusté ici. Dans les endroits trop obscurs, régler le gain vers le haut; inversement, dans les endroits trop lumineux, régler le gain vers le bas.
<b>AGC MAX</b>	Si [Auto] est sélectionné au paramètre [Gain], la quantité maximum d'augmentation de gain peut être définie.

■ WHITE BALANCE

- Les valeurs de réglage varieront en fonction de la caméra connectée. “-” s’affiche pour les éléments non pris en charge.

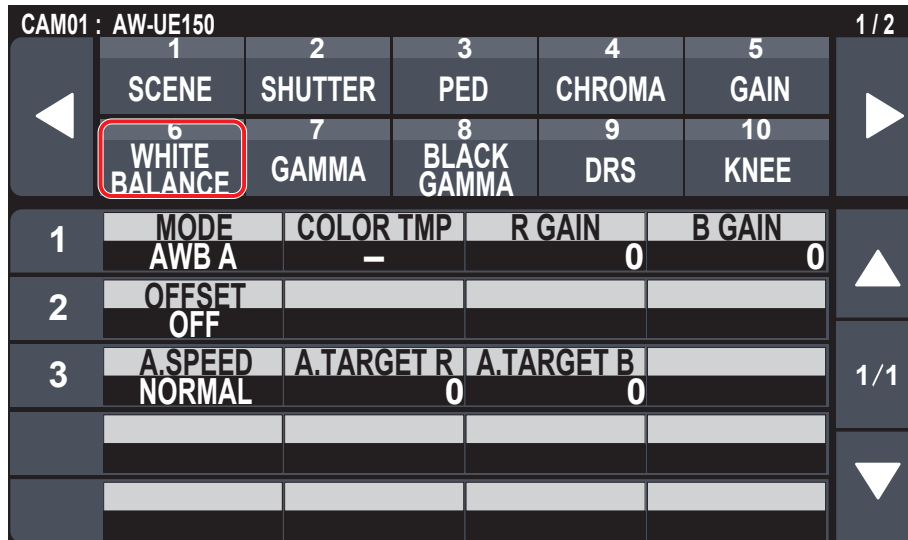

Option	Détails du réglage
<b>MODE</b>	C'est ici que l'on paramètre le mode de balance des blancs. Sélectionner le mode quand la nature de la source lumineuse ou d'autres facteurs produisent des couleurs pas naturelles. Si la couleur blanche servant de référence peut être reconnue, les sujets peuvent être filmés dans des couleurs naturelles.
<b>COLOR TMP</b>	Définir une température de couleur comprise entre 2 000K et 15 000K.
<b>R GAIN</b>	Permet de régler le gain du canal R.
<b>B GAIN</b>	Permet de régler le gain du canal B.
<b>OFFSET</b>	Lorsque la balance des blancs automatique est effectuée en réglant [White Balance Mode] sur [AWB A] ou [AWB B], régler les valeurs de gain du canal R et du canal B.
<b>A.SPEED</b>	Cette option permet de définir la vitesse de commande de la fonction ATW.
<b>A.TARGET R</b>	Permet d'effectuer les réglages de la sortie du canal R lors de la convergence avec la balance des blancs par suivi automatique.
<b>A.TARGET B</b>	Permet d'effectuer les réglages de la sortie du canal B lors de la convergence avec la balance des blancs par suivi automatique.

■ **GAMMA**

● Les valeurs de réglage varieront en fonction de la caméra connectée. “-” s’affiche pour les éléments non pris en charge.

CAM01 : AW-UE150					1/2
1	SCENE	SHUTTER	PED	CHROMA	GAIN
6	WHITE BALANCE	7 <b>GAMMA</b>	8 BLACK GAMMA	9 DRS	10 KNEE
1	MODE	COLOR TMP			
	HD	0.45			
2	F-REC.D	F-REC STR	V-REC SLP	V-REC.P	
	500%	0%	30%	150%	
					1/1

Option	Détails du réglage
<b>MODE</b>	Cette option permet de sélectionner le type de courbe gamma.
<b>COLOR TMP</b>	Cette option permet de régler le niveau de correction de gamma. Définir des valeurs plus basses adoucit la pente de la courbe gamma pour les zones de faible luminosité et introduit un contraste plus marqué. Des valeurs plus grandes obtiennent un dégradé étendu pour les zones sombres et produisent des images plus claires. La courbe gamma des zones à basse luminosité sera plus raide et le contraste plus doux.
<b>F-REC.D</b>	Lorsque “FILM-REC” est sélectionné dans [MODE], il est possible de régler la plage dynamique.
<b>F-REC STR</b>	Lorsque “FILM-REC” est sélectionné dans [MODE], il est possible de régler l’étendue du noir.
<b>V-REC SLP</b>	Lorsque “VIDEO-REC” est sélectionné dans [MODE], il est possible de régler la pente (knee slope).
<b>V-REC.P</b>	Lorsque “VIDEO-REC” est sélectionné dans [MODE], il est possible de régler le point d’inflexion (knee point).

■ **BLACK GAMMA**

● Les valeurs de réglage varieront en fonction de la caméra connectée. “-” s’affiche pour les éléments non pris en charge.

CAM01 : AW-UE150					1/2
1	SCENE	SHUTTER	PED	CHROMA	GAIN
6	WHITE BALANCE	7 GAMMA	8 <b>BLACK GAMMA</b>	9 DRS	10 KNEE
1	B.GAMMA	RANGE			
	0	1			
					1/1

Option	Détails du réglage
<b>B.GAMMA</b>	Permet de régler la courbe gamma des zones sombres.
<b>RANGE</b>	Permet de régler le niveau maximum de compression/extension.

■ DRS

- Les valeurs de réglage varieront en fonction de la caméra connectée. “-” s’affiche pour les éléments non pris en charge.

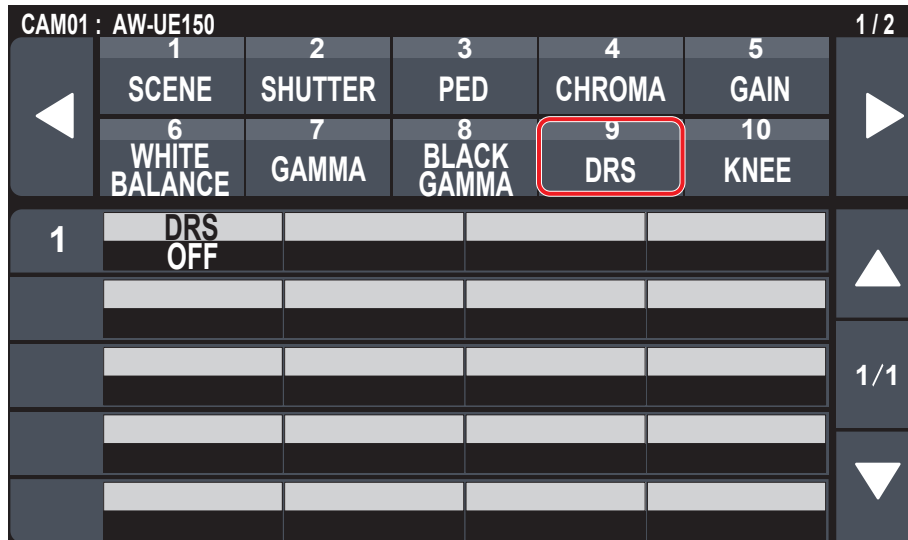

Option	Détails du réglage
DRS	Cette option permet de régler la fonction de plage dynamique étendue (DRS) effectuant des corrections lorsqu’une vidéo présentant un contraste élevé entre zones très éclairées et sombres est affichée.

■ KNEE

- Les valeurs de réglage varieront en fonction de la caméra connectée. “-” s’affiche pour les éléments non pris en charge.

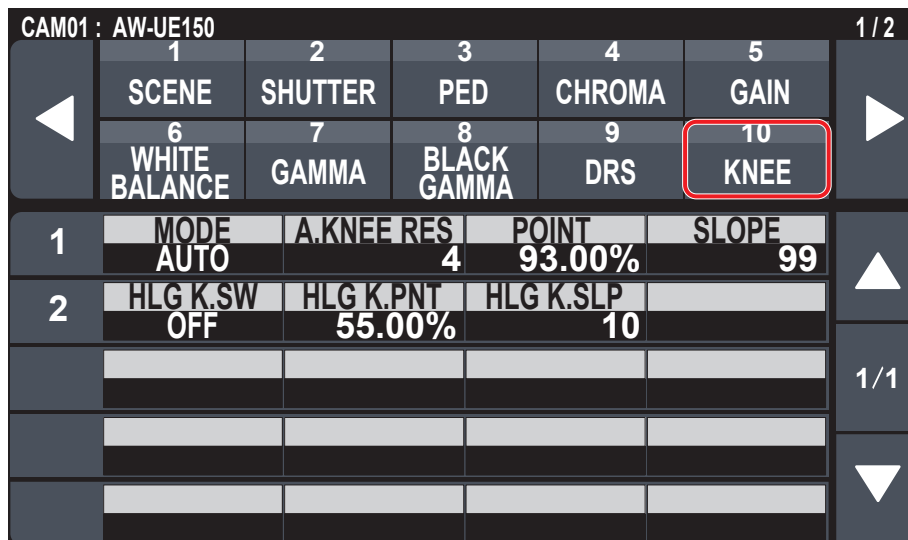

Option	Détails du réglage
MODE	Cette option permet de régler le mode de fonctionnement de la compression de dégradé (coude).
A.KNEE RES	Permet de régler la vitesse de la réponse du coude auto (auto knee). Plus la vitesse de réponse augmente, plus la valeur de réglage est basse.
POINT	Cette option permet de définir la position du niveau de compression (point d’inflexion) pour les signaux vidéo à haute luminosité.
SLOPE	Cette option permet de régler la pente du coude.
HLG K.SW	Permet d’activer (marche) ou de désactiver (arrêt) le fonctionnement du HLG knee.
HLG K.PNT	Permet de régler la position d’inflexion HLG.
HLG K.SLP	Permet d’incliner le coude HLG.

■ WHITE CLIP

- Les valeurs de réglage varieront en fonction de la caméra connectée. “-” s’affiche pour les éléments non pris en charge.

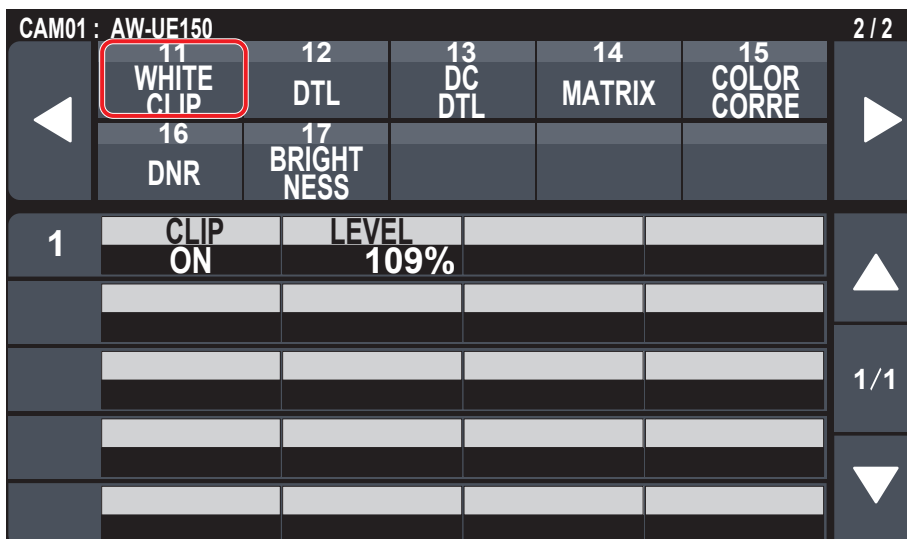

Option	Détails du réglage
CLIP	Permet d’activer (marche) ou de désactiver (arrêt) la fonction white clip.
LEVEL	Cette option permet de paramétrer le niveau de white clip.

■ DTL

- Les valeurs de réglage varieront en fonction de la caméra connectée. “-” s’affiche pour les éléments non pris en charge.

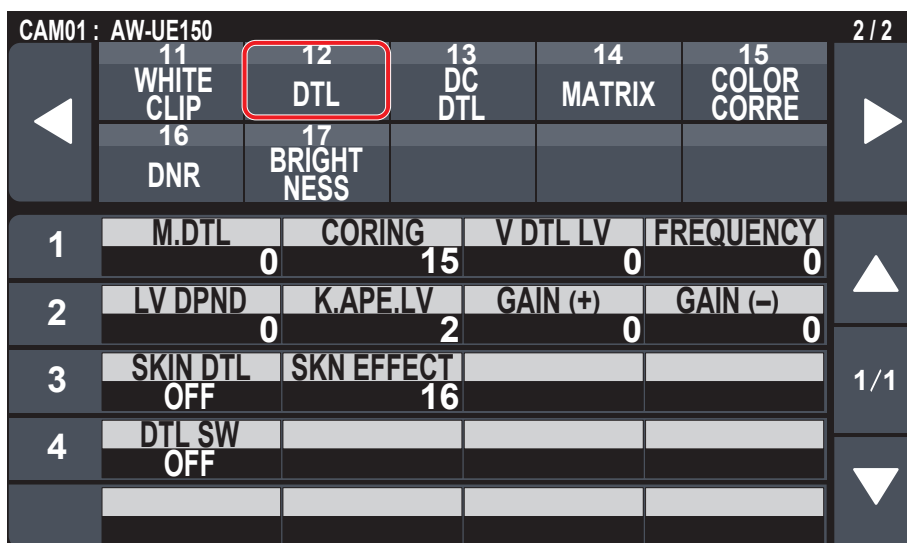

Option	Détails du réglage
M.DTL	Cette option permet d’ajuster le niveau de correction des contours (maitre).
CORING	Permet de définir le niveau du signal (parasite sonore compris) pour que l’effet de détail ne fonctionne pas.
V DTL LV	Cette option permet de régler le niveau de correction verticale des contours.
FREQUENCY	Cette option sert à régler la fréquence d’accentuation (boost frequency) pour Detail.
LV DPND	Lorsque les détails des signaux lumineux sont mis en valeur, le détail des parties sombres est compressé. Plus grande est la valeur, plus il y a de détails des parties lumineuses compressés.
K.APE.LV	Permet de régler le niveau de détail des parties très lumineuses.
GAIN(+)	Permet de régler le niveau de détail de la direction plus (vers le plus lumineux).
GAIN(-)	Permet de régler le niveau de détail de la direction moins (vers le plus sombre).
SKIN DTL	Cette fonction adoucit la peau et reproduit une plus belle image.
SKN EFFECT	Plus la valeur de Skin Detail est grande plus la peau des sujets humains apparaît plus douce.
DTL SW	Permet d’activer (marche) ou de désactiver (arrêt) le réglage du contour (c.-à-d. la netteté de l’image).

■ DC DTL

● Les valeurs de réglage varieront en fonction de la caméra connectée. “-” s’affiche pour les éléments non pris en charge.

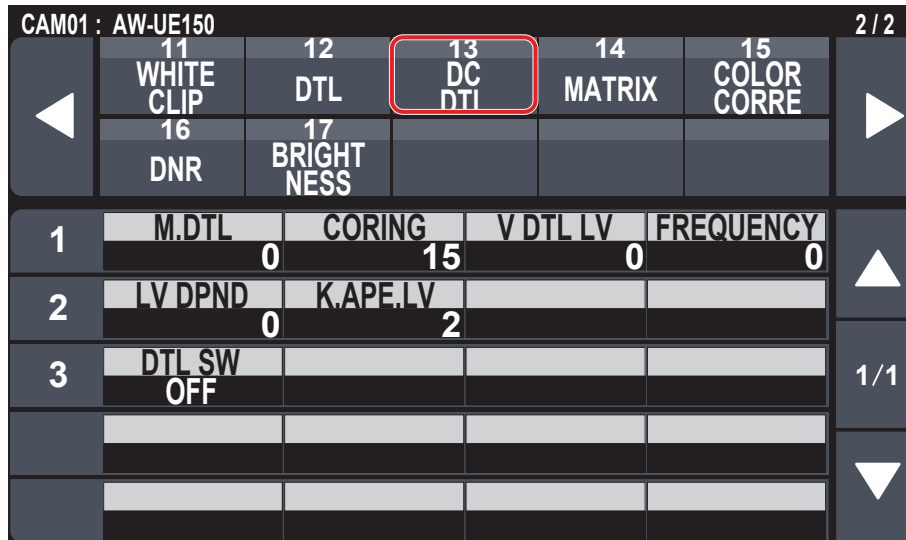

Option	Détails du réglage
<b>M.DTL</b>	Permet de régler le niveau de correction du contour (maitre) des images 4K converties en HD.
<b>CORING</b>	Permet de définir le niveau du signal (parasite sonore compris) qui rend l'effet de détail inopérant pour les images 4K converties en HD.
<b>V DTL LV</b>	Permet de régler le niveau de correction du contour dans le sens vertical pour les images 4K converties en HD.
<b>FREQUENCY</b>	Permet de régler la fréquence d'accentuation du détail des images 4K converties en HD. En sélectionnant une fréquence élevée, des effets de détail encore plus fins sont attachés au sujet.
<b>LV DPND</b>	Plus le réglage des images 4K converties en HD est élevé, plus le détail des parties lumineuses est compressé.
<b>K.APE.LV</b>	Permet de régler le niveau de détail des parties très lumineuses des images 4K converties en HD.
<b>DTL SW</b>	Permet d'activer (marche) ou de désactiver (arrêt) le réglage du contour (netteté des images) des images 4K converties en HD.

■ MATRIX

● Les valeurs de réglage varieront en fonction de la caméra connectée. “-” s’affiche pour les éléments non pris en charge.

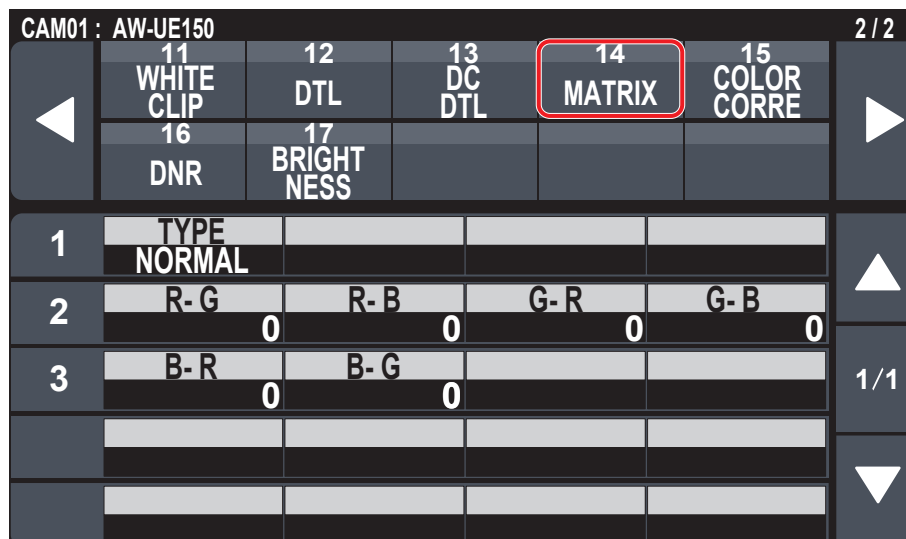

Option	Détails du réglage
<b>TYPE</b>	Sélection du type de matrice de couleur.
<b>R-G, R-B, G-R, G-B, B-R, B-G</b>	Régler la couleur sur un plage allant de -63 à +63 dans le sens de chaque axe.

## ■ COLOR CORRE

- Les valeurs de réglage varieront en fonction de la caméra connectée. “-” s’affiche pour les éléments non pris en charge.

CAM01 : AW-UE150					2 / 2	
◀	11 WHITE CLIP	12 DTL	13 DC DTL	14 MATRIX	15 COLOR CORRE	▶
	16 DNR	17 BRIGHT NESS				
1	TYPE					▲
	NORMAL					
2	CORRECT	SAT	PHASE			
	B_Mg	0	0			
3	SAT B_Mg	PHS B_Mg	SAT Mg	PHS Mg		1/2
	0	0	0	0		
4	SAT Mg_R	PHS Mg_R	SAT Mg_R_R	PHS Mg_R_R		
	0	0	0	0		
5	SAT R	PHS R	SAT R_R_YI	PHS R_R_YI		▼
	0	0	0	0		

CAM01 : AW-UE150					2 / 2	
◀	11 WHITE CLIP	12 DTL	13 DC DTL	14 MATRIX	15 COLOR CORRE	▶
	16 DNR	17 BRIGHT NESS				
6	SAT R_YI	PHS R_YI	SAT R_YI_YI	PHS R_YI_YI		▲
	0	0	0	0		
7	SAT YI	PHS YI	SAT YI_YI_G	PHS YI_YI_G		
	0	0	0	0		
8	SAT YI_G	PHS YI_G	SAT G	PHS G		2/2
	0	0	0	0		
9	SAT G_Cy	PHS G_Cy	SAT Cy	PHS Cy		
	0	0	0	0		
10	SAT Cy_B	PHS Cy_B	SAT B	PHS B		▼
	0	0	0	0		

Option	Détails du réglage
TYPE	Sélection du type de matrice de couleur.
CORRECT	Régler la saturation et la teinte.
SAT	Régler la saturation pour chaque couleur.
PHASE	Régler la teinte de chaque couleur.
SAT B_Mg	Permet de régler la saturation de la couleur entre le bleu et le magenta.
PHS B_Mg	Permet de régler la teinte de la couleur entre le bleu et le magenta.
SAT Mg	Permet de régler la saturation du magenta.
PHS Mg	Permet de régler la teinte du magenta.
SAT Mg_R	Permet de régler la saturation de la couleur entre le magenta et le rouge.
PHS Mg_R	Permet de régler la teinte de la couleur entre le magenta et le rouge.
SAT Mg_R_R	Permet de régler la saturation de la couleur avec un ratio de 1:3 magenta et rouge.
PHS Mg_R_R	Permet de régler la teinte de la couleur avec un ratio de 1:3 magenta et rouge.
SAT R	Permet de régler la saturation du rouge.
PHS R	Permet de régler la teinte du rouge.
SAT R_R_YI	Permet de régler la saturation de la couleur avec un ratio de 3:1 rouge et jaune.
PHS R_R_YI	Permet de régler la teinte de la couleur avec un ratio de 3:1 rouge et jaune.
SAT R_YI	Permet de régler la saturation de la couleur entre le rouge et le jaune.
PHS R_YI	Permet de régler la teinte de la couleur entre le rouge et le jaune.
SAT R_YI_YI	Permet de régler la saturation de la couleur avec un ratio de 1:3 rouge et jaune.
PHS R_YI_YI	Permet de régler la teinte de la couleur avec un ratio de 1:3 rouge et jaune.
SAT YI	Permet de régler la saturation du jaune.
PHS YI	Permet de régler la teinte du jaune.



## Menu (suite)

Option	Détails du réglage
SAT YI_YI_G	Permet de régler la saturation de la couleur avec un ratio de 3:1 jaune et vert.
PHS YI_YI_G	Permet de régler la teinte de la couleur avec un ratio de 3:1 jaune et vert.
SAT YI_G	Permet de régler la saturation de la couleur entre le jaune et le vert.
PHS YI_G	Permet de régler la teinte de la couleur entre le jaune et le vert.
SAT G	Permet de régler la saturation du vert.
PHS G	Permet de régler la teinte du vert.
SAT G_Cy	Permet de régler la saturation de la couleur entre le vert et le cyan.
PHS G_Cy	Permet de régler la teinte de la couleur entre le vert et le cyan.
SAT Cy	Permet de régler la saturation du cyan.
PHS Cy	Permet de régler la teinte du cyan.
SAT Cy_B	Permet de régler la saturation de la couleur entre le cyan et le bleu.
PHS Cy_B	Permet de régler la teinte de la couleur entre le cyan et le bleu.
SAT B	Permet de régler la saturation du bleu.
PHS B	Permet de régler la teinte du bleu.

### ■ DNR

- Les valeurs de réglage varieront en fonction de la caméra connectée. “-” s’affiche pour les éléments non pris en charge.

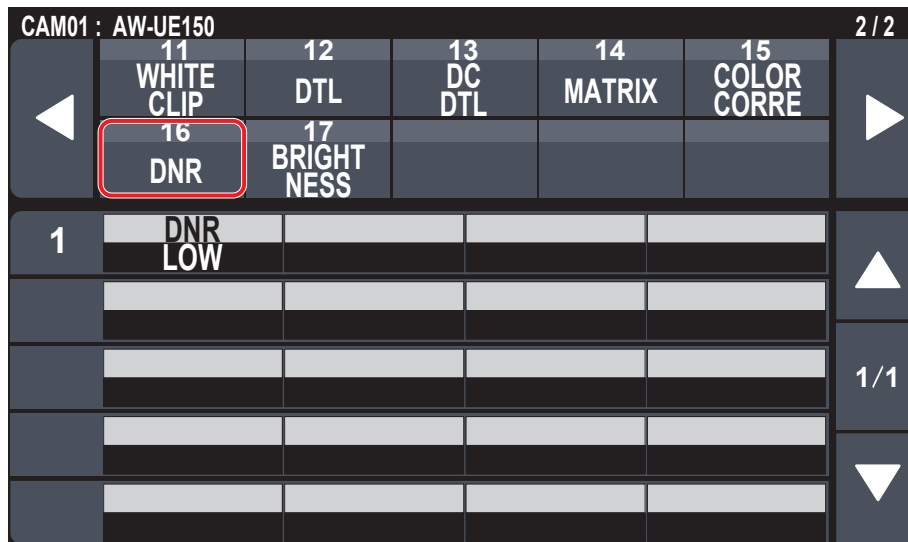

Option	Détails du réglage
DNR	Cette option permet de définir le niveau de réduction du bruit numérique afin de pouvoir sortir des images lumineuses, claires et sans bruit, même la nuit et dans des conditions de faible éclairage.

■ **BRIGHTNESS**

- Les valeurs de réglage varieront en fonction de la caméra connectée. “-” s’affiche pour les éléments non pris en charge.

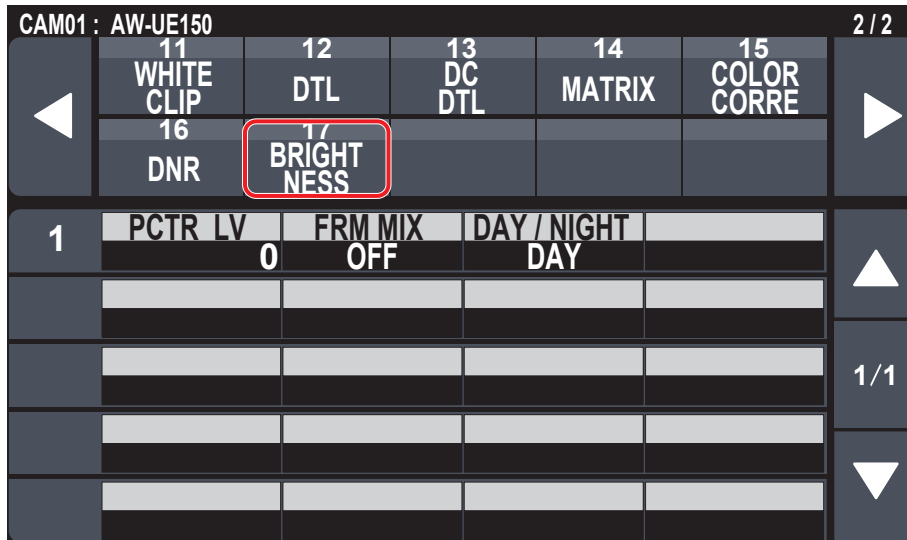

Option	Détails du réglage
<b>PCTR LV</b>	Sélectionner cette option de menu pour régler le niveau de l'image cible avec compensation automatique de l'exposition.
<b>FRM MIX</b>	Sélectionner la quantité d'adjonction d'images (augmentation du gain grâce à la mémoire de capteur). Quand l'adjonction d'images est réalisée, le film apparaît comme s'il manquait quelques images.
<b>DAY/NIGHT</b>	C'est ici que s'opère la commutation entre prise de vues standard et prise de vues nocturne (prise de vue avec éclairage infrarouge).

**FUNCTION**

⇒ "USER ASSIGN" (page 51)
⇒ "CAMERA INFO" (page 52)
⇒ "PTZ INFO1" (page 53)
⇒ "PTZ INFO2" (page 54)
⇒ "HOUSING INFO" (page 55)
⇒ "CROP" (page 56)

**USER ASSIGN**

- Les valeurs de réglage varieront en fonction de la caméra connectée.

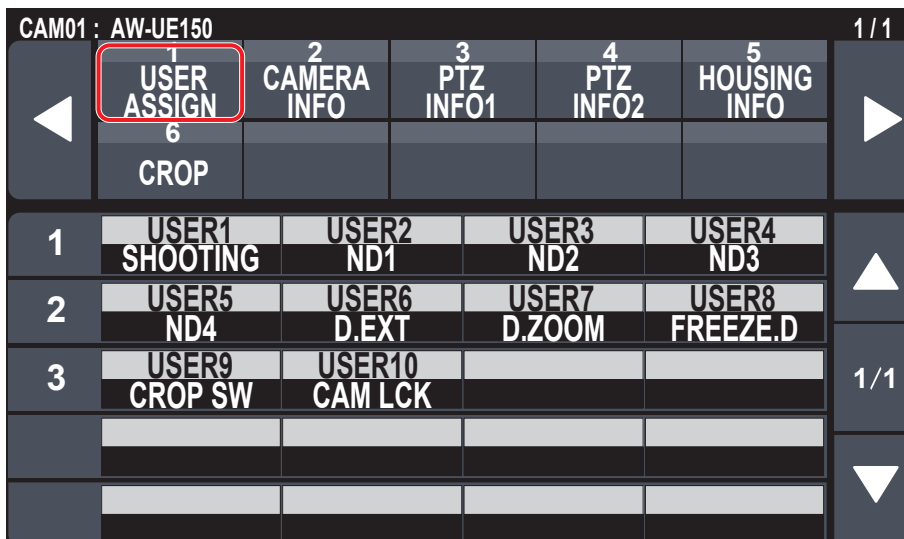

Option	Paramètre initial	Détails du réglage
USER1*1	SHOOTING	<p>Il est possible d'attribuer les fonctions suivantes aux boutons utilisateur.</p> <p><b>POWER OFF :</b> Fonction hors tension</p> <p><b>ND1, ND2, ND3, ND4 :</b> Fonctions ND1 à ND4</p> <p><b>FREEZE.D :</b> Fonction durant l'arrêt sur image</p> <p><b>D.ZOOM :</b> Fonction zoom numérique</p> <p><b>D.EXT :</b> Fonction D.EXT (OFF/×1.4)</p> <p><b>D-EXT×2.0 :</b> Fonction D.EXT (OFF/×2.0)</p> <p><b>I.S. :</b> Fonction ON/OFF de la caméra I.S.</p> <p><b>I.S.Ext :</b> Utiliser ceci pour activer le deuxième niveau de réglage lorsqu'il existe une valeur à paramétrer au deuxième niveau, plutôt que le paramètre ON/OFF de la fonction I.S. (Ceci ne fonctionne pas avec le AW-UE150/AW-HE145) Consulter le mode d'emploi des modèles qui prennent en charge cela.</p> <p><b>CROP SW :</b> Fonction marche/arrêt Crop SW</p> <p><b>C.OT YL, C.OT G, C.OT MG :</b> Sélection YL, G, MG dans Crop Out</p> <p><b>C.AJ YL, C.AJ G, C.AJ MG :</b> Sélection YL, G, MG dans Crop Adjust</p> <p><b>C.MK YL, C.MK G, C.MK MG :</b> Sélection YL, G, MG dans Crop Marker</p> <p><b>WIPER :</b> Sélection Wiper (Cette fonctionnalité est disponible lors de la connexion à une caméra pour applications professionnelles équipée de la fonction WIPER.)</p> <p><b>D. HAZE :</b> Fonction marche/arrêt D. HAZE CLR SW (Cette fonctionnalité est disponible lors de la connexion à une caméra pour applications professionnelles équipée de la fonction D.HAZE.)</p> <p><b>DFRSTR :</b> Fonction marche/arrêt Dégivreur (Cette fonctionnalité est disponible lors de la connexion à une caméra pour applications professionnelles équipée de la fonction DFRSTER.)</p> <p><b>HEATER :</b> Fonction marche/arrêt Radiateur (Cette fonctionnalité est disponible lors de la connexion à une caméra pour applications professionnelles équipée de la fonction HEATER.)</p> <p><b>FAN :</b> Fonction marche/arrêt Ventilateur</p> <p><b>WASHER :</b> Fonction marche/arrêt lave-glace (Cette fonctionnalité est disponible lors de la connexion à une caméra pour applications professionnelles équipée de la fonction WASHER.)</p> <p><b>CAM LCK :</b> Fonction réglage/annulation CAM LOCK</p> <p><b>TRCKING :</b> Fonction marche/arrêt Suivi</p> <p><b>TR CNCT :</b> Fonction marche/arrêt TR CONNECT</p> <p><b>ROCKER :</b> Fonction de commutation (zoom/mise au point) du mode de fonctionnement du bouton à bascule ZOOM/ FOCUS</p> <p><b>SCENE1, SCENE2, SCENE3, SCENE4 :</b> Attribution de SCENE1 à SCENE4</p> <p><b>SHOOTING :</b> Fonction du mode Prise de vues (NORMAL/H.SENSE)</p> <p><b>CAM MENU :</b> Fonction marche/arrêt du menu pour la caméra connectée</p> <p><b>PMEM1 à PMEM20 :</b> Sélection 1 à 20 de la mémoire pré-réglée</p>
USER2*1	ND1	
USER3*1	ND2	
USER4*1	ND3	
USER5*1	ND4	
USER6*1	D.EXT	
USER7*1	D.ZOOM	
USER8*1	FREEZE.D	
USER9*1	CROP SW	
USER10*1	CAM LCK	

\*1 : Cet élément est sauvegardé sur la carte mémoire à l'aide de MAINTENANCE > RP SETTING > DATA SAVE.

■ CAMERA INFO

● Les valeurs de réglage varieront en fonction de la caméra connectée. “-” s’affiche pour les éléments non pris en charge.

CAM01 : AW-UE150					1/1
1	USER ASSIGN	CAMERA INFO	3 PTZ INFO1	4 PTZ INFO2	5 HOUSING INFO
6	CROP				
1	ND ND1	OPT OFF	SHOOTING NORMAL		
2	D.ZOOM OFF	D.ZM MAX ×10	D.EXT OFF		
3	I.S. OFF				1/1
4	A.IRIS SP NORMAL	A.IRIS WD NORMAL1			
5	D.HAZ CLR -	D.HAZ LV -			

Option	Détails du réglage
ND	Permet de régler le filtre ND.
OPT	Permet de permuter entre le mode de prise de vues standard et le mode nuit.
SHOOTING	Permet de sélectionner le mode de prise de vues optimal en fonction de l’environnement ambiant. <b>NORMAL :</b> Sélectionner pour faire des prises de vues dans des endroits où le niveau de luminosité est normal. <b>H.SENSE :</b> Sélectionner pour effectuer des prises de vues à haute sensibilité. (Adapté pour des prises de vues dans des endroits sombres.)
D.ZOOM	Permet d’activer (marche) ou de désactiver (arrêt) la fonction du zoom numérique.
D.ZM MAX	Cette option permet de définir l’agrandissement maximal du zoom numérique.
D.EXT	Permet de sélectionner la fonction de multiplicateur numérique.
I.S.	Cette option permet de sélectionner le mode de stabilisation de l’image.
A.IRIS SP	Permet de régler la vitesse de contrôle de la fonction iris auto.
A.IRIS WD	Permet de sélectionner la fenêtre de détection de l’iris auto.
D.HAZ CLR	Permet d’activer (ON) ou de désactiver (OFF) la fonction de suppression de la condensation. (La commande est disponible lors de la connexion à une caméra pour applications professionnelles équipée d’une fonction de suppression de la condensation)
D.HAZ LV	Permet de régler le niveau de suppression de condensation. (La commande est disponible lors de la connexion à une caméra pour applications professionnelles équipée d’une fonction de suppression de la condensation)

■ PTZ INFO1

- Les valeurs de réglage varieront en fonction de la caméra connectée.

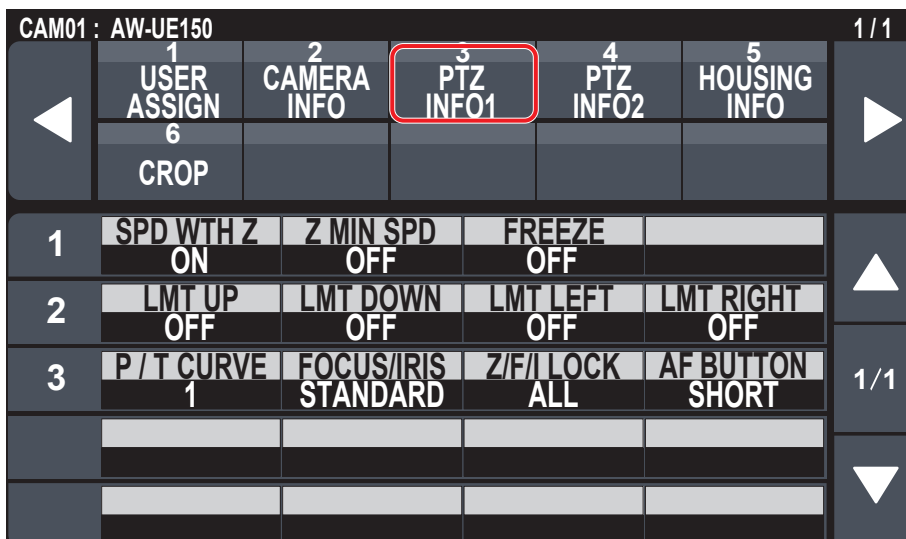

Option	Détails du réglage
<b>SPD WTH Z</b>	Permet d'activer (marche) ou de désactiver (arrêt) la fonction utilisée pour régler la vitesse de réglage du panoramique en même temps que le grossissement du zoom. Si [ON] est choisi, les commandes de panoramique horizontal et vertical deviennent plus lentes quand le zoom est utilisé.
<b>Z MIN SPD*1</b>	Calibrer la quantité de contrôle du zoom envoyé depuis l'appareil afin que l'objectif qui zoome démarre en douceur lorsque le bouton de ZOOM est pressé lentement. Regarder les images sur l'écran pour voir si l'objectif qui zoome démarre en douceur lorsque le bouton de ZOOM est pressé lentement. Le calibrage démarre à "1", quantité la plus faible, jusqu'à "8", quantité la plus élevée. Aucun calibrage n'est effectué si [OFF] est sélectionné.
<b>FREEZE</b>	Permet d'activer (marche) ou de désactiver (arrêt) la fonction d'arrêt sur image lors de la lecture préréglée. Lorsqu'elle est réglée sur [ON], la lecture préréglée s'effectue avec une image fixe précédant immédiatement le début de l'émission de la lecture préréglée. L'arrêt sur image cesse lorsque la lecture préréglée est terminée.
<b>LMT UP</b>	Il est possible de régler le limiteur de la caméra distante dans la direction de la limite supérieure depuis cet appareil.
<b>LMT DOWN</b>	Il est possible de régler le limiteur de la caméra distante dans la direction de la limite inférieure depuis cet appareil.
<b>LMT LEFT</b>	Il est possible de régler le limiteur de la caméra distante dans la direction de la limite gauche depuis cet appareil.
<b>LMT RIGHT</b>	Il est possible de régler le limiteur de la caméra distante dans la direction de la limite droite depuis cet appareil.
<b>P/T CURVE*1</b>	Il est possible de régler la relation entre l'angle et la vitesse d'action quand le levier PAN/TILT est incliné. <div style="text-align: right;"> <p><b>Vitesse d'opération</b></p> <p><b>Angle du levier</b></p> </div>
<b>FOCUS/IRIS*1</b>	Il est possible de commuter le fonctionnement du cadran FOCUS et du cadran IRIS. <b>EXCHANGE :</b> Permet de commuter le fonctionnement du cadran FOCUS et du cadran IRIS. Le fonctionnement du bouton de mise au point automatique et du bouton iris automatique est également permuté lorsque [EXCHANGE] est sélectionné. ● Le bouton de mise au point automatique one-touch est désactivé. ● Le fonctionnement du cadran FOCUS SPEED est désactivé. ● La vitesse est fixée sur le paramètre défini au moment où il a été mis sur [EXCHANGE]. <b>STANDARD :</b> Permet d'intervertir le fonctionnement du cadran FOCUS et du cadran IRIS.
<b>Z/F/I LOCK</b>	Il est possible de régler la plage des fonctions activées/désactivées des commandes du cadran FOCUS, du bouton ZOOM, et du cadran IRIS sur le bouton FOCUS/ZOOM/IRIS ENABLE. <b>ALL :</b> Permet d'activer/désactiver les commandes du cadran FOCUS, du bouton ZOOM et du cadran IRIS <b>IRIS ONLY :</b> Permet d'activer/désactiver uniquement la commande du cadran IRIS (Le cadran FOCUS et le bouton ZOOM restent actifs)
<b>AF BUTTON</b>	Il est possible de régler la commande ON/OFF du bouton de mise au point automatique. <b>SHORT :</b> AUTO FOCUS bascule entre ON/OFF à l'aide d'une courte pression. <b>LONG :</b> AUTO FOCUS bascule entre ON/OFF à l'aide d'une longue pression.

\*1 : Cet élément est sauvegardé sur la carte mémoire à l'aide de MAINTENANCE > RP SETTING > DATA SAVE.

■ PTZ INFO2

- Les valeurs de réglage varieront en fonction de la caméra connectée.

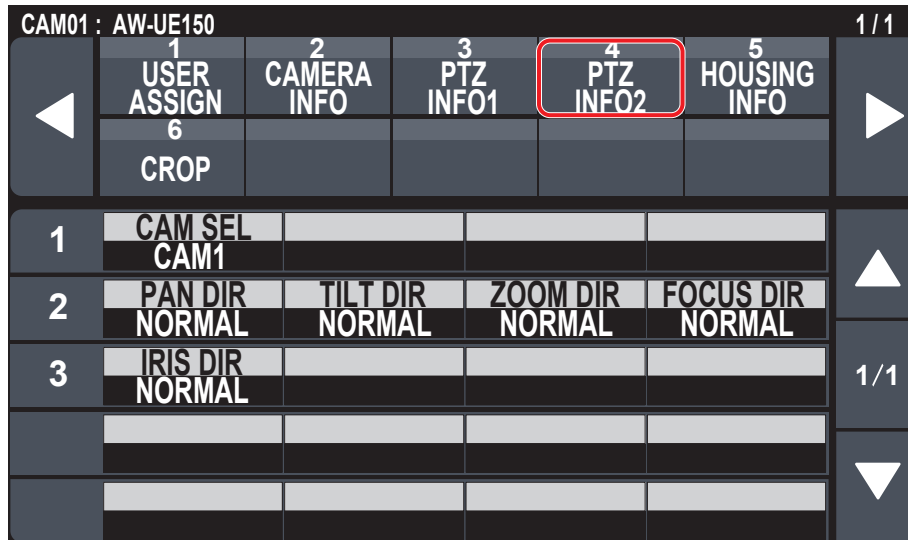

Option	Détails du réglage
<b>CAM SEL</b>	Les réglages peuvent être effectués sur la deuxième ligne et les suivantes pour le numéro de caméra sélectionné.
<b>PAN DIR</b>	Permet de définir le sens d'utilisation de la caméra distante avec la commande panoramique horizontal. <b>NORMAL :</b> Lorsque le levier PAN/TILT est incliné vers la gauche, la caméra distante se déplace vers la gauche et lorsqu'il est incliné vers la droite, elle se déplace vers la droite. <b>REVERSE :</b> Permet d'inverser le sens d'utilisation de NORMAL.
<b>TILT DIR</b>	Permet de définir le sens d'utilisation de la caméra distante avec la commande panoramique vertical. <b>NORMAL :</b> Lorsque le levier PAN/TILT est incliné loin de l'utilisateur, la caméra distante se déplace vers le haut et lorsqu'il est incliné vers l'utilisateur, elle se déplace vers le bas. <b>REVERSE :</b> Permet d'inverser le sens d'utilisation de NORMAL.
<b>ZOOM DIR</b>	Permet de définir le sens d'utilisation de la caméra distante avec la commande zoom. <b>NORMAL :</b> Lorsque le côté TELE du bouton ZOOM est pressé, l'objectif se déplace vers l'extrémité téléobjectif et lorsque WIDE est pressé, il se déplace vers l'extrémité grand-angle. <b>REVERSE :</b> Permet d'inverser le sens d'utilisation de NORMAL.
<b>FOCUS DIR</b>	Permet de définir le sens d'utilisation de la caméra distante avec la commande mise au point. <b>NORMAL :</b> Lorsque le cadran FOCUS est pivoté vers la droite, la mise au point se fait sur un point éloigné et lorsqu'il est pivoté vers la gauche, elle se fait sur un point proche. <b>REVERSE :</b> Permet d'inverser le sens d'utilisation de NORMAL.
<b>IRIS DIR</b>	Permet de définir le sens d'utilisation de la caméra distante avec la commande iris. <b>NORMAL :</b> Lorsque le cadran IRIS est pivoté vers la droite, l'iris est ouvert et lorsqu'il est pivoté vers la gauche, il est fermé. <b>REVERSE :</b> Permet d'inverser le sens d'utilisation de NORMAL.

■ HOUSING INFO

- Les valeurs de réglage varieront en fonction de la caméra connectée. “-” s’affiche pour les éléments non pris en charge.

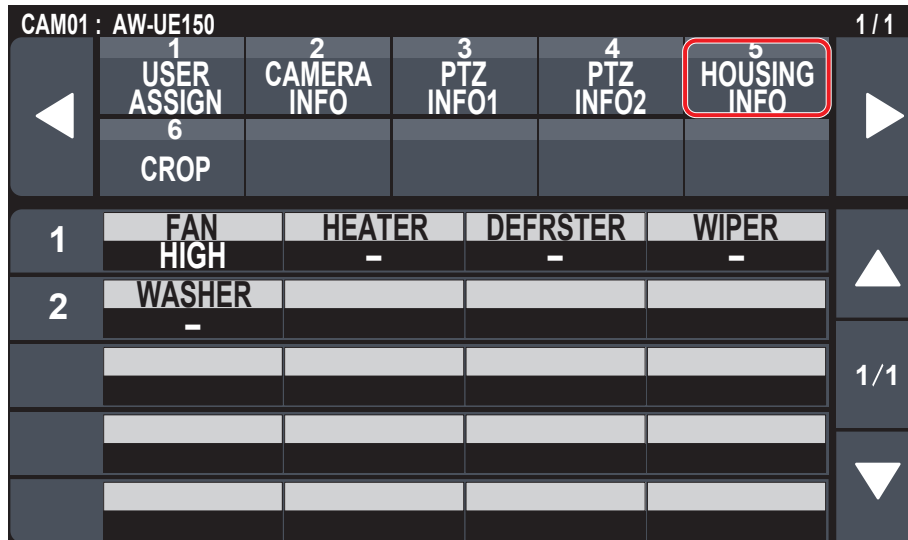

Option	Détails du réglage
<b>FAN</b>	Cette option permet de régler le fonctionnement du ventilateur.
<b>HEATER</b>	Cette option permet de régler le fonctionnement du chauffage. (Cette fonctionnalité est disponible lors de la connexion à une caméra pour applications professionnelles équipée de la fonction HEATER.)
<b>DEFRSTER</b>	Cette option permet de régler le fonctionnement du dégivreur. (Cette fonctionnalité est disponible lors de la connexion à une caméra pour applications professionnelles équipée de la fonction DEFRSTER.)
<b>WIPER</b>	Cette option permet de régler le fonctionnement de l’essuie-glace. (Cette fonctionnalité est disponible lors de la connexion à une caméra pour applications professionnelles équipée de la fonction WIPER.)
<b>WASHER</b>	Cette option permet de nettoyer l’objectif en pulvérisant du liquide lave-glace. (Cette fonctionnalité est disponible lors de la connexion à une caméra pour applications professionnelles équipée de la fonction WASHER.) Si vous sélectionnez [ON], la tête de la caméra se déplace vers la position du gicleur du lave-glace et le liquide lave-glace est pulvérisé pendant une durée précise et la tête de la caméra revient ensuite à sa position d’origine. L’essuie-glace fonctionne également momentanément pendant le nettoyage.

■ CROP

● Les valeurs de réglage varieront en fonction de la caméra connectée.

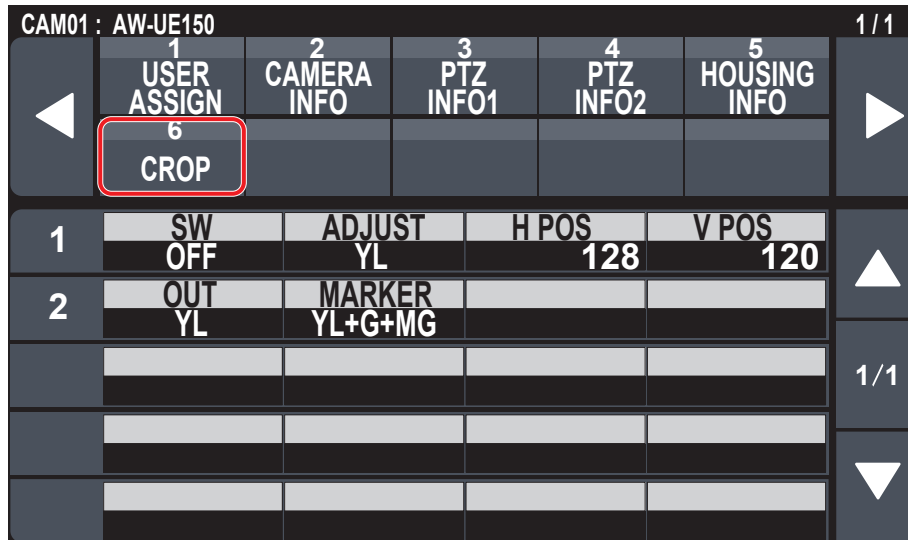

Option	Détails du réglage
<b>SW</b>	Permet d'activer (marche) ou de désactiver (arrêt) la fonction recadrage qui redimensionne les images UHD (3840×2160) en images FHD (1920×1080).
<b>ADJUST</b>	Permet d'ajuster le positionnement du contour de recadrage.
<b>H POS</b>	Permet de régler dans le sens horizontal la position du contour de recadrage précisé dans [ADJUST]. 0 est le bord gauche et 1920 le bord droit.
<b>V POS</b>	Permet de régler dans le sens vertical la position du contour de recadrage précisé dans [ADJUST]. 0 est le bord supérieur et 1080 le bord inférieur.
<b>OUT</b>	Permet de définir le contour de recadrage des images provenant de la prise 3G SDI OUT et IP.
<b>MARKER</b>	Permet de définir le contour de recadrage affiché des images provenant de la prise MONI OUT.

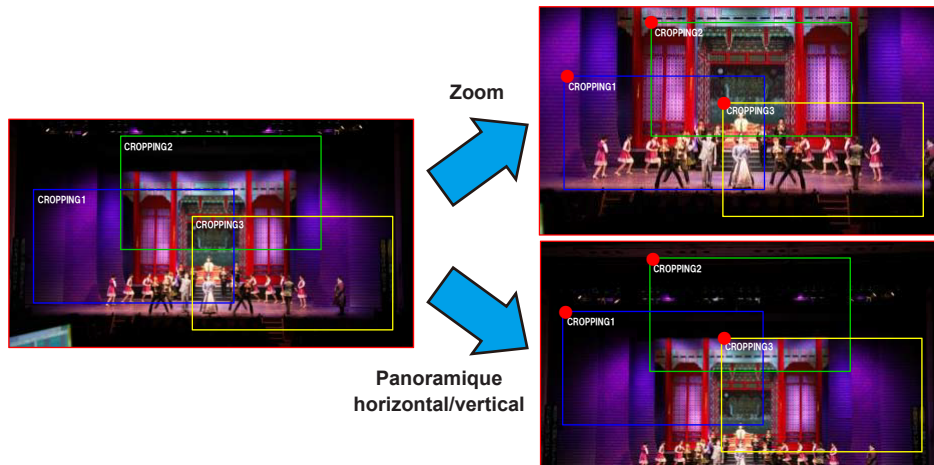



**MAINTENANCE**

⇒ "CAMERA MENU OP" (page 57)
⇒ "RP SETTING" (page 58)
⇒ "FILES" (page 60)
⇒ "RP INIT" (page 61)
⇒ "RP VERSION" (page 61)
⇒ "GPI TALLY" (page 62)
⇒ "GPIO CAM SEL" (page 63)
⇒ "GPO CAM.G" (page 65)
⇒ "GPI PMEM" (page 66)
⇒ "GPI PMEM.G" (page 67)

**■ CAMERA MENU OP**

- Les valeurs de réglage varieront en fonction de la caméra connectée.

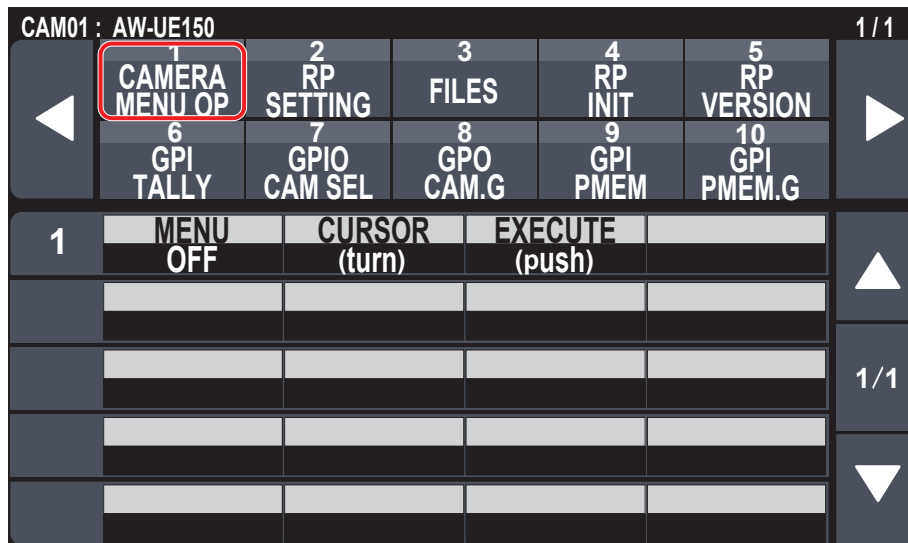

\_\_\_ signale les réglages d'usine par défaut.

Option	Valeur de réglage	Détails du réglage
<b>MENU</b>	OFF ON	Active ou désactive le menu.
<b>CURSOR</b>	–	Déplace le curseur de menu ou modifie les valeurs de réglage.
<b>EXECUTE</b>	–	Exécute le processus sélectionné.

■ RP SETTING

- Les valeurs de réglage varieront en fonction de la caméra connectée.

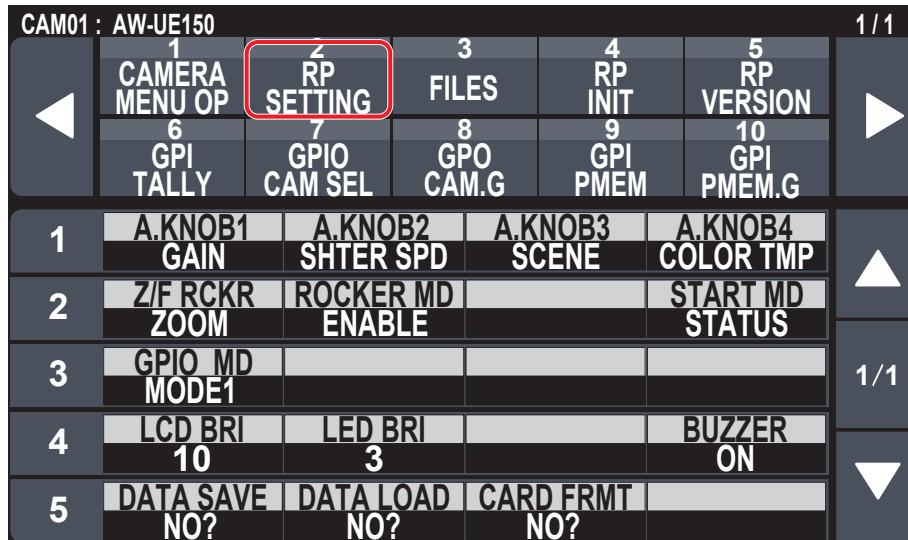

\_\_\_ signale les réglages d'usine par défaut.

Option	Valeur de réglage	Détails du réglage
A.KNOB1*1	GAIN SHTER SPD SCENE G PED COLOR TMP B.GAMMA M.DTL DC M.DTL	Permet de régler les fonctions attribuées aux cadrans F1 à F4 dans l'écran d'état. <b>GAIN :</b> Permet d'effectuer les réglages du gain. <b>SHTER SPD :</b> Permet d'effectuer les réglages de la vitesse d'obturation. Le paramètre peut devenir obturateur incrémental (les incréments peuvent être modifiés) ou obturateur synchro. (le paramètre peut être modifié en continu) en fonction du réglage de la vitesse d'obturation de la caméra.
A.KNOB2*1	GAIN SHTER SPD SCENE G PED COLOR TMP B.GAMMA M.DTL DC M.DTL	<b>SCENE :</b> Il est possible de changer le mode scène. <b>G PED :</b> Permet d'effectuer les réglages G PED. <b>COLOR TMP :</b> Permet d'effectuer les réglages de la température de la couleur. <b>B.GAMMA :</b> Permet d'effectuer les réglages du gamma noir. <b>M.DTL:</b> Permet d'effectuer les réglages de l'élément M.DTL dans le menu DTL.
A.KNOB3*1	GAIN SHTER SPD SCENE G PED COLOR TMP B.GAMMA M.DTL DC M.DTL	<b>DC M.DTL:</b> Permet d'effectuer les réglages de l'élément M.DTL dans le menu DC M.DTL.
A.KNOB4*1	GAIN SHTER SPD SCENE G PED COLOR TMP B.GAMMA M.DTL DC M.DTL	
Z/F RCKR*1	ZOOM FOCUS	Permet d'attribuer la fonction zoom ou mise au point au bouton à bascule ZOOM/FOCUS sur le levier PAN/TILT.
ROCKER MD*1	ENABLE DISABLE	Permet d'activer (ENABLE) ou de désactiver (DISABLE) la fonction attribuée au bouton à bascule ZOOM/FOCUS sur le levier PAN/TILT.
START MD*1	STATUS PMEM	Permet de définir l'écran montré initialement sur le panneau LCD lors du démarrage. <b>STATUS:</b> Permet d'afficher l'écran d'état. <b>PMEM:</b> Permet d'afficher l'écran du menu PMEM/TMEM (PMEM LIST).
GPIO MD*1	MODE1 MODE2	Il est possible de sélectionner la commande DSUB1 et DSUB2. Pour plus de détails, lire "GPIO MODE: MODE1" (page 94) à "GPIO MODE: MODE2" (page 95).
LCD BRI*1	1 : 10	Règle la luminosité du panneau LCD.

\*1 : Cet élément est sauvegardé sur la carte mémoire à l'aide de MAINTENANCE > RP SETTING > DATA SAVE.

## Menu (suite)

Option	Valeur de réglage	Détails du réglage
<b>LED BRI</b>	1 ⋮ 15	Régler la luminosité des boutons du panneau.
<b>BUZZER*1</b>	OFF ON	Permet d'activer (marche) ou de désactiver (arrêt) le signal sonore (bip).
<b>DATA SAVE</b>	NO? YES?	Sauvegarder des informations de réglage de l'appareil. ● Une fois le processus lancé, ne pas éteindre l'appareil ou retirer la carte mémoire avant la fin.
<b>DATA LOAD</b>	NO? YES? YES(+NW)?	Charger les informations de réglage de l'appareil. L'écran bascule sur celui permettant de sélectionner les fichiers lorsque "YES?" est sélectionné. Tourner le cadran F1 pour sélectionner le fichier, puis appuyer sur le cadran F1 pour le charger. <b>YES? :</b> Charge uniquement les valeurs de réglage qui n'incluent pas celles relatives aux réglages réseau. <b>YES(+NW)? :</b> Charge les valeurs de réglage qui incluent celles relatives aux réglages réseau. ● Une fois le processus lancé, ne pas éteindre l'appareil ou retirer la carte mémoire avant la fin.
<b>CARD FRMT</b>	NO? YES?	Permet de formater la carte mémoire.

\*1 : Cet élément est sauvegardé sur la carte mémoire à l'aide de MAINTENANCE > RP SETTING > DATA SAVE.

■ FILES

- Les valeurs de réglage varieront en fonction de la caméra connectée.

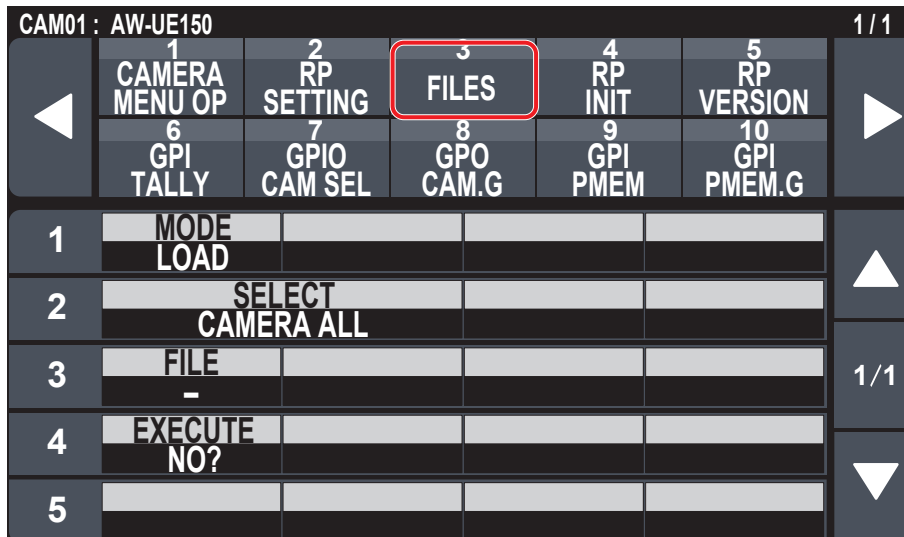

Option	Détails du réglage
<b>MODE</b>	<p>Choisir si sauvegarder les données de configuration de la caméra connectée sur la carte mémoire (STORE) ou si les charger depuis la carte mémoire (LOAD). Sélectionner "FORMAT" pour formater la carte mémoire.</p> <p><b>Lorsque [MODE] est sur "LOAD"</b> [SELECT] : CAMERA ALL, SCENE [FILE] : SCENE1, SCENE2, SCENE3, SCENE4 Cependant, ceci est disponible uniquement lorsque "SCENE" est sélectionné dans [SELECT].</p> <p><b>Lorsque [MODE] est sur "STORE"</b> [SELECT] : CAMERA ALL, SCENE [FILE] : SCENE1, SCENE2, SCENE3, SCENE4 Cependant, ceci est disponible uniquement lorsque "SCENE" est sélectionné dans [SELECT].</p> <p><b>Lorsque [MODE] est sur "FORMAT"</b> [SELECT] : --- [FILE] : ---</p>
<b>SELECT</b>	Sélectionner "CAMERA ALL" (réglages de la caméra) ou "SCENE" (données SCENE).
<b>FILE</b>	<p><b>Lorsque [MODE] est sur "STORE"</b> Sélectionner les données à sauvegarder depuis SCENE1, SCENE2, SCENE3, ou SCENE4. Cependant, ceci est disponible uniquement lorsque "SCENE" est sélectionné dans [SELECT].</p> <p><b>Lorsque [MODE] est sur "LOAD"</b> Sélectionner les données à charger depuis SCENE1, SCENE2, SCENE3, ou SCENE4. Cependant, ceci est disponible uniquement lorsque "SCENE" est sélectionné dans [SELECT].</p>
<b>EXECUTE</b>	<p><b>Quand [MODE] est réglé sur "LOAD"</b> Charger le fichier. L'écran bascule sur celui permettant de sélectionner les fichiers lorsque "YES?" est sélectionné. Tourner le cadran F1 pour sélectionner le fichier, puis appuyer sur le cadran F1 pour le charger.</p> <p><b>Quand [MODE] est réglé sur "STORE"</b> Enregistrer le fichier.</p> <p><b>Lorsque [MODE] est sur "FORMAT"</b> Permet de formater la carte mémoire.</p>

■ RP INIT

- Les valeurs de réglage varieront en fonction de la caméra connectée.

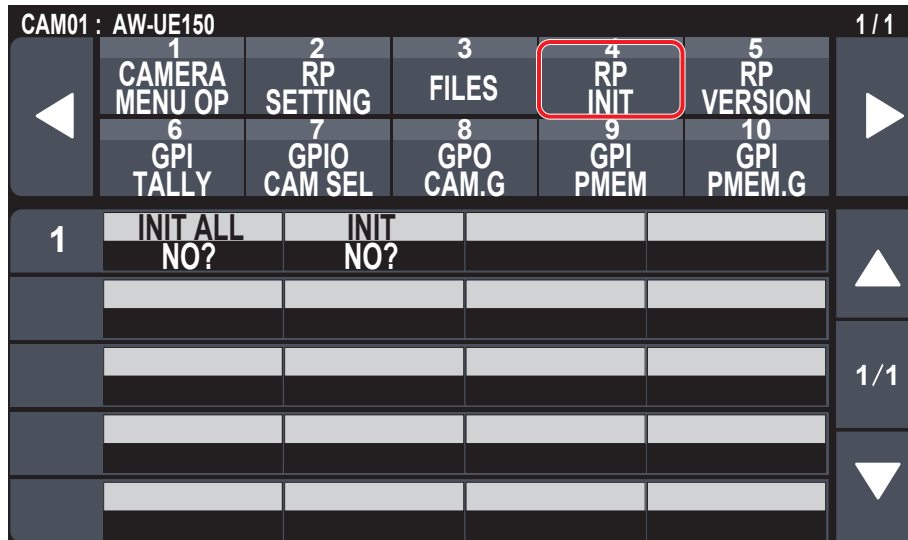

\_\_\_ signale les réglages d'usine par défaut.

Option	Valeur de réglage	Détails du réglage
INIT ALL	NO? YES?	Permet de remettre tous les paramètres gérés par cet appareil, y compris les paramètres réseau, sur leur réglage d'usine par défaut.
INIT	NO? YES?	Permet de remettre tous les paramètres gérés par cet appareil, à l'exception des paramètres réseau, sur leur réglage d'usine par défaut.

■ RP VERSION

- Les valeurs de réglage varieront en fonction de la caméra connectée.

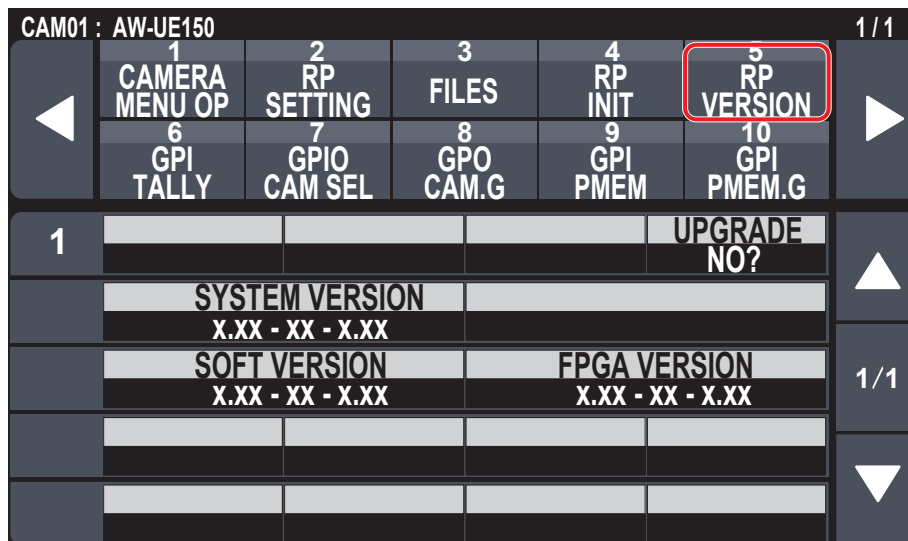

\_\_\_ signale les réglages d'usine par défaut.

Option	Valeur de réglage	Détails du réglage
UPGRADE	NO? YES?	Met à jour le logiciel de l'appareil. • Une fois le processus lancé, ne pas éteindre l'appareil ou retirer la carte mémoire avant la fin.
SYSTEM VERSION	–	Permet d'afficher la version du système de l'appareil.
SOFT VERSION	–	Affiche la version du logiciel.
FPGA VERSION	–	Affiche la version FPGA.

■ GPI TALLY

● Les valeurs de réglage varieront en fonction de la caméra connectée.

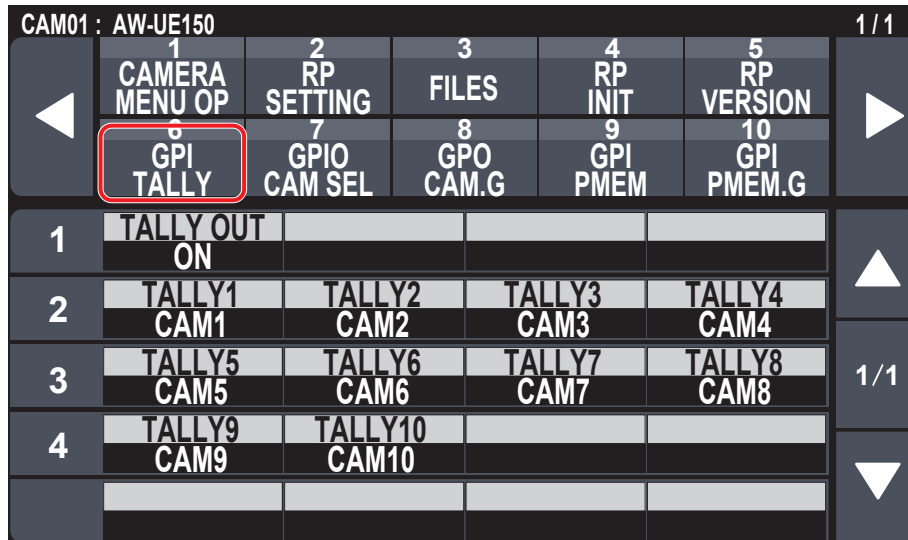

\_\_\_ signale les réglages d'usine par défaut.

Option	Valeur de réglage	Détails du réglage
<b>TALLY OUT*1</b>	OFF <u>ON</u>	Choisir si envoyer ou pas une notification TALLY à la caméra si TALLY entre par le port du connecteur TALLY/GPIO 1. <b>ON</b> : Active la notification <b>OFF</b> : Désactive la notification
<b>TALLY1*1</b>	<u>CAM1</u> ⋮ CAM200	Permet de sélectionner la caméra à laquelle envoyer la notification TALLY lorsque R_TALLY_1 ou G_TALLY_1 entre par le port du connecteur TALLY/GPIO 1.
<b>TALLY2*1</b>	<u>CAM1</u> <u>CAM2</u> ⋮ CAM200	Permet de sélectionner la caméra à laquelle envoyer la notification TALLY lorsque R_TALLY_2 ou G_TALLY_2 entre par le port du connecteur TALLY/GPIO 1.
<b>TALLY3*1</b>	<u>CAM1</u> ⋮ <u>CAM3</u> ⋮ CAM200	Permet de sélectionner la caméra à laquelle envoyer la notification TALLY lorsque R_TALLY_3 ou G_TALLY_3 entre par le port du connecteur TALLY/GPIO 1.
<b>TALLY4*1</b>	<u>CAM1</u> ⋮ <u>CAM4</u> ⋮ CAM200	Permet de sélectionner la caméra à laquelle envoyer la notification TALLY lorsque R_TALLY_4 ou G_TALLY_4 entre par le port du connecteur TALLY/GPIO 1.
<b>TALLY5*1</b>	<u>CAM1</u> ⋮ <u>CAM5</u> ⋮ CAM200	Permet de sélectionner la caméra à laquelle envoyer la notification TALLY lorsque R_TALLY_5 ou G_TALLY_5 entre par le port du connecteur TALLY/GPIO 1.
<b>TALLY6*1</b>	<u>CAM1</u> ⋮ <u>CAM6</u> ⋮ CAM200	Permet de sélectionner la caméra à laquelle envoyer la notification TALLY lorsque R_TALLY_6 ou G_TALLY_6 entre par le port du connecteur TALLY/GPIO 1.
<b>TALLY7*1</b>	<u>CAM1</u> ⋮ <u>CAM7</u> ⋮ CAM200	Permet de sélectionner la caméra à laquelle envoyer la notification TALLY lorsque R_TALLY_7 ou G_TALLY_7 entre par le port du connecteur TALLY/GPIO 1.
<b>TALLY8*1</b>	<u>CAM1</u> ⋮ <u>CAM8</u> ⋮ CAM200	Permet de sélectionner la caméra à laquelle envoyer la notification TALLY lorsque R_TALLY_8 ou G_TALLY_8 entre par le port du connecteur TALLY/GPIO 1.
<b>TALLY9*1</b>	<u>CAM1</u> ⋮ <u>CAM9</u> ⋮ CAM200	Permet de sélectionner la caméra à laquelle envoyer la notification TALLY lorsque R_TALLY_9 ou G_TALLY_9 entre par le port du connecteur TALLY/GPIO 1.

\*1 : Cet élément est sauvegardé sur la carte mémoire à l'aide de MAINTENANCE > RP SETTING > DATA SAVE.

## Menu (suite)

Option	Valeur de réglage	Détails du réglage
TALLY10*1	CAM1 ⋮ CAM10 ⋮ CAM200	Permet de sélectionner la caméra à laquelle envoyer la notification TALLY lorsque R_TALLY_10 ou G_TALLY_10 entre par le port du connecteur TALLY/GPIO 1.

\*1 : Cet élément est sauvegardé sur la carte mémoire à l'aide de MAINTENANCE > RP SETTING > DATA SAVE.

### Remarque

La notification TALLY est envoyée s'il y a des caméras applicables dans le groupe de caméras actuellement sélectionné.  
Les caméras ne sont pas notifiées même s'il y a une entrée TALLY pour les groupes de CAMERA qui ne sont pas actuellement sélectionnés.

## ■ GPIO CAM SEL

- Les valeurs de réglage varieront en fonction de la caméra connectée.

CAM01 : AW-UE150					1 / 1
1	2	3	4	5	
CAMERA MENU OP	RP SETTING	FILES	RP INIT	RP VERSION	
6 GPI TALLY	7 GPIO CAM SEL	8 GPO CAM.G	9 GPI PMEM	10 GPI PMEM.G	
1	IN1 CAM1	IN2 CAM2	IN3 CAM3	IN4 CAM4	
2	IN5 CAM5	IN6 CAM6	IN7 CAM7	IN8 CAM8	
3	IN9 CAM9	IN10 CAM10			1 / 2
4	OUT1 CAM1	OUT2 CAM2	OUT3 CAM3	OUT4 CAM4	
5	OUT5 CAM5	OUT6 CAM6	OUT7 CAM7	OUT8 CAM8	

CAM01 : AW-UE150					1 / 1
1	2	3	4	5	
CAMERA MENU OP	RP SETTING	FILES	RP INIT	RP VERSION	
6 GPI TALLY	7 GPIO CAM SEL	8 GPO CAM.G	9 GPI PMEM	10 GPI PMEM.G	
6	OUT9 CAM9	OUT10 CAM10			
					2 / 2

\_\_\_ signale les réglages d'usine par défaut.

Option	Valeur de réglage	Détails du réglage
IN1*1	CAM1 ⋮ CAM200	Sélectionner la caméra à commuter lorsque CAMERA_SELECT_IN1 est entré par le port du connecteur GPIO 2.
IN2*1	CAM1 CAM2 ⋮ CAM200	Sélectionner la caméra à commuter lorsque CAMERA_SELECT_IN2 est entré par le port du connecteur GPIO 2.
IN3*1	CAM1 ⋮ CAM3 ⋮ CAM200	Sélectionner la caméra à commuter lorsque CAMERA_SELECT_IN3 est entré par le port du connecteur GPIO 2.

\*1 : Cet élément est sauvegardé sur la carte mémoire à l'aide de MAINTENANCE > RP SETTING > DATA SAVE.

## Menu (suite)

Option	Valeur de réglage	Détails du réglage
IN4*1	CAM1 ⋮ CAM4 ⋮ CAM200	Sélectionner la caméra à commuter lorsque CAMERA_SELECT_IN4 est entré par le port du connecteur GPIO 2.
IN5*1	CAM1 ⋮ CAM5 ⋮ CAM200	Sélectionner la caméra à commuter lorsque CAMERA_SELECT_IN5 est entré par le port du connecteur GPIO 2.
IN6*1	CAM1 ⋮ CAM6 ⋮ CAM200	Sélectionner la caméra à commuter lorsque CAMERA_SELECT_IN6 est entré par le port du connecteur GPIO 2.
IN7*1	CAM1 ⋮ CAM7 ⋮ CAM200	Sélectionner la caméra à commuter lorsque CAMERA_SELECT_IN7 est entré par le port du connecteur GPIO 2.
IN8*1	CAM1 ⋮ CAM8 ⋮ CAM200	Sélectionner la caméra à commuter lorsque CAMERA_SELECT_IN8 est entré par le port du connecteur GPIO 2.
IN9*1	CAM1 ⋮ CAM9 ⋮ CAM200	Sélectionner la caméra à commuter lorsque CAMERA_SELECT_IN9 est entré par le port du connecteur GPIO 2.
IN10*1	CAM1 ⋮ CAM10 ⋮ CAM200	Sélectionner la caméra à commuter lorsque CAMERA_SELECT_IN10 est entré par le port du connecteur GPIO 2.
OUT1*1	CAM1 ⋮ CAM200	La notification est envoyée à CAMERA_SELECT_OUT1 du port du connecteur GPIO 2 lorsque la caméra définie est sélectionnée.
OUT2*1	CAM1 CAM2 ⋮ CAM200	La notification est envoyée à CAMERA_SELECT_OUT2 du port du connecteur GPIO 2 lorsque la caméra définie est sélectionnée.
OUT3*1	CAM1 ⋮ CAM3 ⋮ CAM200	La notification est envoyée à CAMERA_SELECT_OUT3 du port du connecteur GPIO 2 lorsque la caméra définie est sélectionnée.
OUT4*1	CAM1 ⋮ CAM4 ⋮ CAM200	La notification est envoyée à CAMERA_SELECT_OUT4 du port du connecteur GPIO 2 lorsque la caméra définie est sélectionnée.
OUT5*1	CAM1 ⋮ CAM5 ⋮ CAM200	La notification est envoyée à CAMERA_SELECT_OUT5 du port du connecteur GPIO 2 lorsque la caméra définie est sélectionnée.
OUT6*1	CAM1 ⋮ CAM6 ⋮ CAM200	La notification est envoyée à CAMERA_SELECT_OUT6 du port du connecteur GPIO 2 lorsque la caméra définie est sélectionnée.
OUT7*1	CAM1 ⋮ CAM7 ⋮ CAM200	La notification est envoyée à CAMERA_SELECT_OUT7 du port du connecteur GPIO 2 lorsque la caméra définie est sélectionnée.
OUT8*1	CAM1 ⋮ CAM8 ⋮ CAM200	La notification est envoyée à CAMERA_SELECT_OUT8 du port du connecteur GPIO 2 lorsque la caméra définie est sélectionnée.

\*1 : Cet élément est sauvegardé sur la carte mémoire à l'aide de MAINTENANCE > RP SETTING > DATA SAVE.



## Menu (suite)

Option	Valeur de réglage	Détails du réglage
<b>OUT9*1</b>	CAM1 ⋮ CAM9 ⋮ CAM200	La notification est envoyée à CAMERA_SELECT_OUT9 du port du connecteur GPIO 2 lorsque la caméra définie est sélectionnée.
<b>OUT10*1</b>	CAM1 ⋮ CAM10 ⋮ CAM200	La notification est envoyée à CAMERA_SELECT_OUT10 du port du connecteur GPIO 2 lorsque la caméra définie est sélectionnée.

\*1 : Cet élément est sauvegardé sur la carte mémoire à l'aide de MAINTENANCE > RP SETTING > DATA SAVE.

### Remarques

- Concernant les actions de CAMERA\_SELECT\_IN du port du connecteur GPIO 2, si un numéro de CAMERA en dehors du groupe CAMERA actuellement sélectionné est indiqué, il y a une commutation dans le groupe CAMERA. La sélection de la caméra peut prendre un certain temps dans ce cas.
- Les actions concernant CAMERA\_SELECT\_OUT du port du connecteur GPIO 2 seront effectuées sur le nombre de caméras applicables dans le groupe de caméras actuellement sélectionné.

## ■ GPO CAM.G

- Les valeurs de réglage varieront en fonction de la caméra connectée.

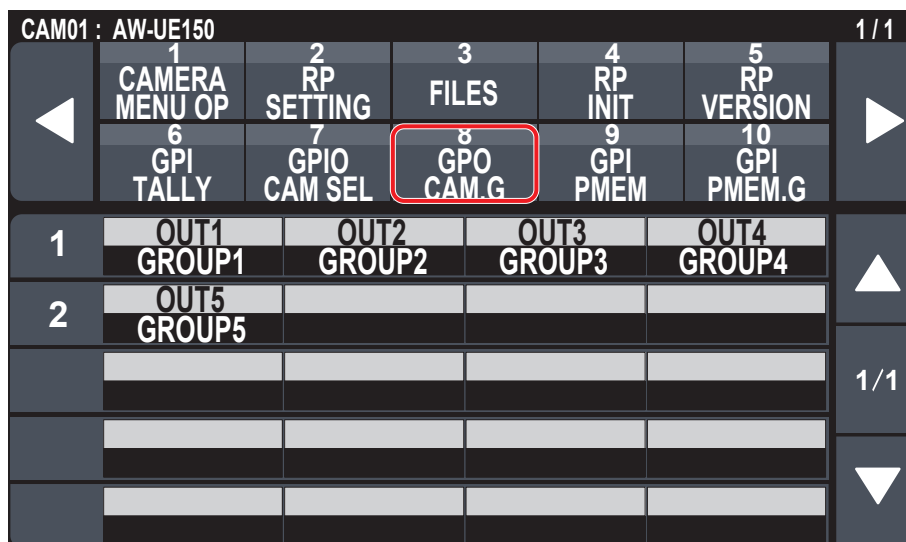

\_\_\_ signale les réglages d'usine par défaut.

Option	Valeur de réglage	Détails du réglage
<b>OUT1*1</b>	GROUP1 ⋮ GROUP20	Lorsque survient un basculement vers le groupe de caméras défini pour le connecteur TALLY/GPIO 1, il y a une sortie vers GROUP_SELECT_OUT_1.
<b>OUT2*1</b>	GROUP1 GROUP2 ⋮ GROUP20	Lorsque survient un basculement vers le groupe de caméras défini pour le connecteur TALLY/GPIO 1, il y a une sortie vers GROUP_SELECT_OUT_2.
<b>OUT3*1</b>	GROUP1 ⋮ GROUP3 ⋮ GROUP20	Lorsque survient un basculement vers le groupe de caméras défini pour le connecteur TALLY/GPIO 1, il y a une sortie vers GROUP_SELECT_OUT_3.
<b>OUT4*1</b>	GROUP1 ⋮ GROUP4 ⋮ GROUP20	Lorsque survient un basculement vers le groupe de caméras défini pour le connecteur TALLY/GPIO 1, il y a une sortie vers GROUP_SELECT_OUT_4.
<b>OUT5*1</b>	GROUP1 ⋮ GROUP5 ⋮ GROUP20	Lorsque survient un basculement vers le groupe de caméras défini pour le connecteur TALLY/GPIO 1, il y a une sortie vers GROUP_SELECT_OUT_5.

\*1 : Cet élément est sauvegardé sur la carte mémoire à l'aide de MAINTENANCE > RP SETTING > DATA SAVE.

■ GPI PMEM

- Les valeurs de réglage varieront en fonction de la caméra connectée.

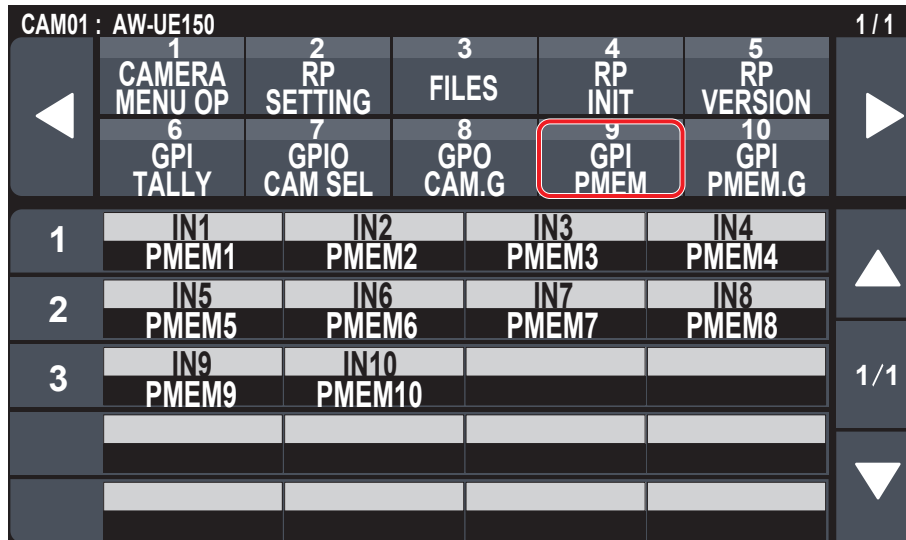

\_\_\_ signale les réglages d'usine par défaut.

Option	Valeur de réglage	Détails du réglage
IN1*1	PMEM1 ⋮ PMEM100	Avec le connecteur GPIO 2, la lecture du numéro pré-réglé sélectionné est effectuée lorsqu'il y a une entrée par PRESET_SELECT_IN1.
IN2*1	PMEM1 PMEM2 ⋮ PMEM100	Avec le connecteur GPIO 2, la lecture du numéro pré-réglé sélectionné est effectuée lorsqu'il y a une entrée par PRESET_SELECT_IN2.
IN3*1	PMEM1 ⋮ PMEM3 ⋮ PMEM100	Avec le connecteur GPIO 2, la lecture du numéro pré-réglé sélectionné est effectuée lorsqu'il y a une entrée par PRESET_SELECT_IN3.
IN4*1	PMEM1 ⋮ PMEM4 ⋮ PMEM100	Avec le connecteur GPIO 2, la lecture du numéro pré-réglé sélectionné est effectuée lorsqu'il y a une entrée par PRESET_SELECT_IN4.
IN5*1	PMEM1 ⋮ PMEM5 ⋮ PMEM100	Avec le connecteur GPIO 2, la lecture du numéro pré-réglé sélectionné est effectuée lorsqu'il y a une entrée par PRESET_SELECT_IN5.
IN6*1	PMEM1 ⋮ PMEM6 ⋮ PMEM100	Avec le connecteur GPIO 2, la lecture du numéro pré-réglé sélectionné est effectuée lorsqu'il y a une entrée par PRESET_SELECT_IN6.
IN7*1	PMEM1 ⋮ PMEM7 ⋮ PMEM100	Avec le connecteur GPIO 2, la lecture du numéro pré-réglé sélectionné est effectuée lorsqu'il y a une entrée par PRESET_SELECT_IN7.
IN8*1	PMEM1 ⋮ PMEM8 ⋮ PMEM100	Avec le connecteur GPIO 2, la lecture du numéro pré-réglé sélectionné est effectuée lorsqu'il y a une entrée par PRESET_SELECT_IN8.
IN9*1	PMEM1 ⋮ PMEM9 ⋮ PMEM100	Avec le connecteur GPIO 2, la lecture du numéro pré-réglé sélectionné est effectuée lorsqu'il y a une entrée par PRESET_SELECT_IN9.
IN10*1	PMEM1 ⋮ PMEM10 ⋮ PMEM100	Avec le connecteur GPIO 2, la lecture du numéro pré-réglé sélectionné est effectuée lorsqu'il y a une entrée par PRESET_SELECT_IN10.

\*1 : Cet élément est sauvegardé sur la carte mémoire à l'aide de MAINTENANCE > RP SETTING > DATA SAVE.

■ GPI PMEM.G

- Les valeurs de réglage varieront en fonction de la caméra connectée.

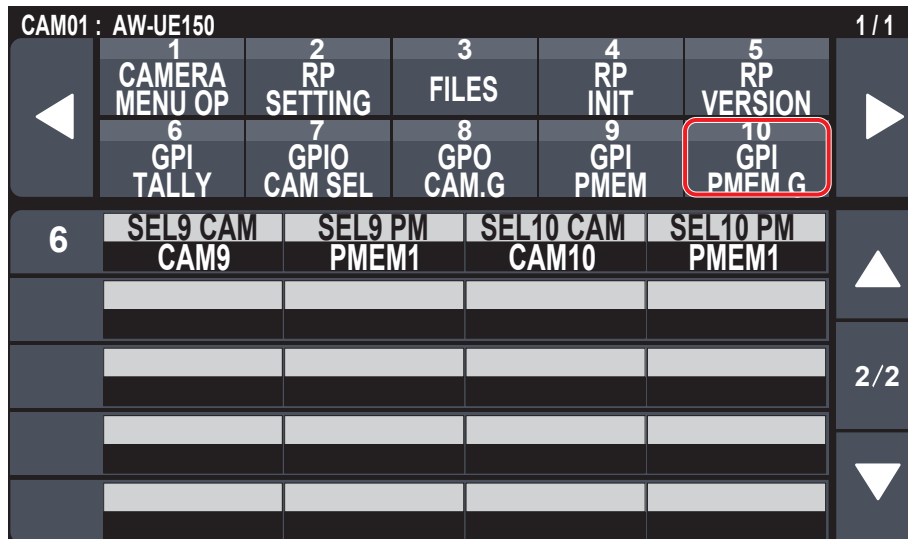
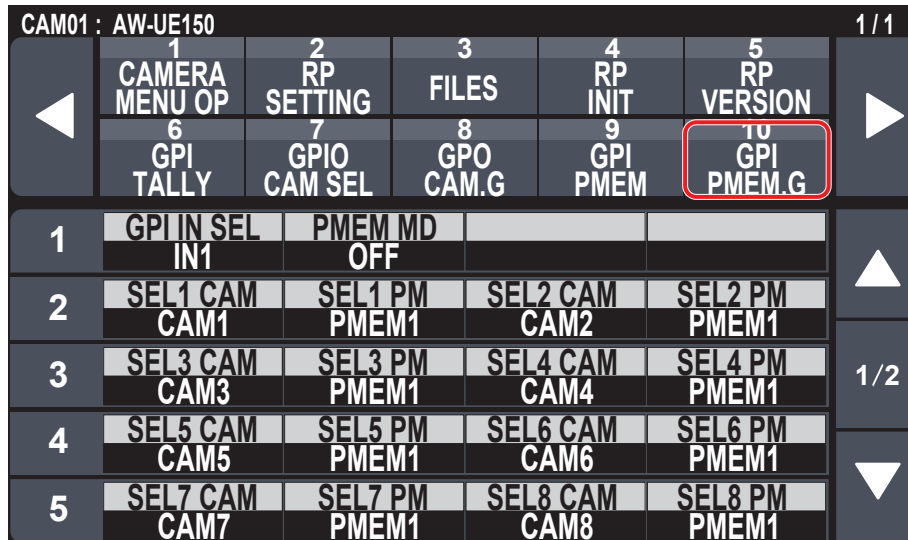

\_\_\_ signale les réglages d'usine par défaut.

Option	Valeur de réglage	Détails du réglage
GPI IN SEL*1	IN1 ⋮ IN4	Pour chaque entrée PRESET_MEM_GROUP_IN1 à 4 du connecteur TALLY/GPIO 1, il est possible d'indiquer la lecture pré-réglée d'un maximum de 10 caméras.
PMEM MD*1	OFF SEPARATE ALL	Permet de régler le mode de fonctionnement de chaque entrée PRESET_MEM_GROUP_IN1 à 4 sur le connecteur TALLY/GPIO 1. <b>OFF:</b> La lecture pré-réglée n'est pas effectuée même s'il y a une entrée par PRESET_MEM_GROUP_IN1 à 4. <b>SEPARATE :</b> S'il y a une entrée par PRESET_MEM_GROUP_IN1 à 4, les instructions de lecture pré-réglée sont effectuées en fonction des réglages SEL1 à SEL10. <b>ALL :</b> Permet d'indiquer la lecture d'un numéro pré-réglé défini dans SEL1 PM pour toutes les caméras connectées lorsqu'il y a une entrée par PRESET_MEM_GROUP_IN1.
SEL1 CAM*1	CAM1 ⋮ CAM200	Permet de sélectionner le numéro de la caméra à lire.
SEL1 PM*1	PMEM1 ⋮ PMEM100	Permet d'attribuer le numéro de lecture pré-réglé à la caméra sélectionnée avec SEL1 CAM. Cependant, lorsque [PMEM MD] est sur [ALL], le numéro pré-réglé pour indiquer la lecture de toutes les caméras connectées est sélectionné.
SEL2 CAM*1	CAM1 CAM2 ⋮ CAM200	Permet de sélectionner le numéro de la caméra à lire.
SEL2 PM*1	PMEM1 ⋮ PMEM100	Permet d'attribuer le numéro de lecture pré-réglé à la caméra sélectionnée avec SEL2 CAM.

\*1 : Cet élément est sauvegardé sur la carte mémoire à l'aide de MAINTENANCE > RP SETTING > DATA SAVE.

## Menu (suite)

Option	Valeur de réglage	Détails du réglage
<b>SEL3 CAM*1</b>	CAM1 ⋮ CAM3 ⋮ CAM200	Permet de sélectionner le numéro de la caméra à lire.
<b>SEL3 PM*1</b>	P <u>MEM</u> 1 ⋮ PMEM100	Permet d'attribuer le numéro de lecture pré-réglé à la caméra sélectionnée avec SEL3 CAM.
<b>SEL4 CAM*1</b>	CAM1 ⋮ CAM4 ⋮ CAM200	Permet de sélectionner le numéro de la caméra à lire.
<b>SEL4 PM*1</b>	P <u>MEM</u> 1 ⋮ PMEM100	Permet d'attribuer le numéro de lecture pré-réglé à la caméra sélectionnée avec SEL4 CAM.
<b>SEL5 CAM*1</b>	CAM1 ⋮ CAM5 ⋮ CAM200	Permet de sélectionner le numéro de la caméra à lire.
<b>SEL5 PM*1</b>	P <u>MEM</u> 1 ⋮ PMEM100	Permet d'attribuer le numéro de lecture pré-réglé à la caméra sélectionnée avec SEL5 CAM.
<b>SEL6 CAM*1</b>	CAM1 ⋮ CAM6 ⋮ CAM200	Permet de sélectionner le numéro de la caméra à lire.
<b>SEL6 PM*1</b>	P <u>MEM</u> 1 ⋮ PMEM100	Permet d'attribuer le numéro de lecture pré-réglé à la caméra sélectionnée avec SEL6 CAM.
<b>SEL7 CAM*1</b>	CAM1 ⋮ CAM7 ⋮ CAM200	Permet de sélectionner le numéro de la caméra à lire.
<b>SEL7 PM*1</b>	P <u>MEM</u> 1 ⋮ PMEM100	Permet d'attribuer le numéro de lecture pré-réglé à la caméra sélectionnée avec SEL7 CAM.
<b>SEL8 CAM*1</b>	CAM1 ⋮ CAM8 ⋮ CAM200	Permet de sélectionner le numéro de la caméra à lire.
<b>SEL8 PM*1</b>	P <u>MEM</u> 1 ⋮ PMEM100	Permet d'attribuer le numéro de lecture pré-réglé à la caméra sélectionnée avec SEL8 CAM.
<b>SEL9 CAM*1</b>	CAM1 ⋮ CAM9 ⋮ CAM200	Permet de sélectionner le numéro de la caméra à lire.
<b>SEL9 PM*1</b>	P <u>MEM</u> 1 ⋮ PMEM100	Permet d'attribuer le numéro de lecture pré-réglé à la caméra sélectionnée avec SEL9 CAM.
<b>SEL10 CAM*1</b>	CAM1 ⋮ CAM10 ⋮ CAM200	Permet de sélectionner le numéro de la caméra à lire.
<b>SEL10 PM*1</b>	P <u>MEM</u> 1 ⋮ PMEM100	Permet d'attribuer le numéro de lecture pré-réglé à la caméra sélectionnée avec SEL10 CAM.

\*1 : Cet élément est sauvegardé sur la carte mémoire à l'aide de MAINTENANCE > RP SETTING > DATA SAVE.

**SYSTEM**

⇒ "CAMERA" (page 69)
⇒ "CONNECT SETTING" (page 70)
⇒ "MANUAL IP SET" (page 71)
⇒ "AUTO IP SET" (page 72)
⇒ "RP IP SET" (page 73)
⇒ "TRACKING" (page 74)

**■ CAMERA**

● Les valeurs de réglage varieront en fonction de la caméra connectée.

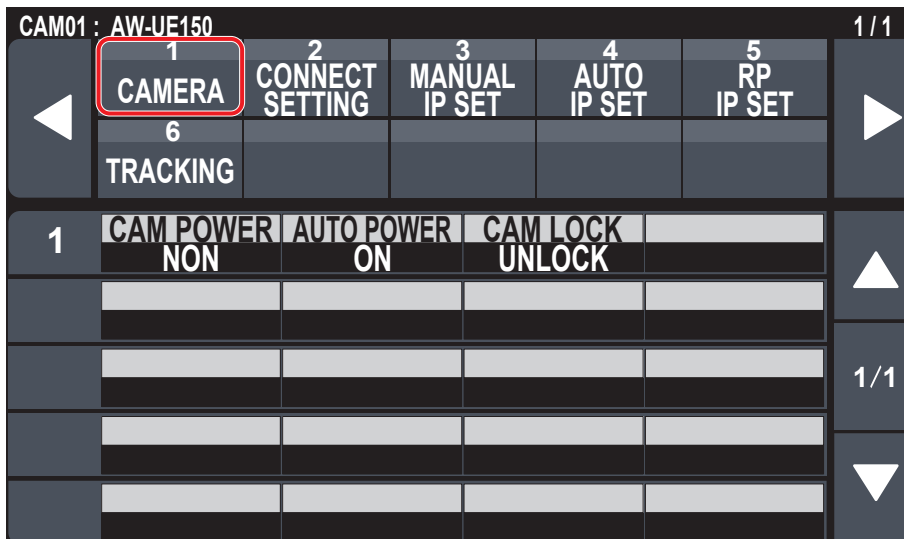

\_\_\_ signale les réglages d'usine par défaut.

Option	Valeur de réglage	Détails du réglage
<b>CAM POWER</b>	NON GRP OFF GRP ON ALL OFF ALL ON	Permet d'exécuter les instructions de mise en marche/arrêt concernant les caméras distantes connectées. <b>NON :</b> Les instructions de mise en marche/arrêt ne sont pas exécutées. <b>GRP OFF :</b> Permet d'exécuter les instructions d'arrêt (veille) concernant les caméras distantes appartenant au groupe de caméras actuellement sélectionné. <b>GRP ON :</b> Permet d'exécuter les instructions de mise en marche concernant les caméras distantes appartenant au groupe de caméras actuellement sélectionné. <b>ALL OFF :</b> Permet d'exécuter les instructions d'arrêt (veille) concernant les caméras distantes sélectionnées dans cet appareil. <b>ALL ON :</b> Permet d'exécuter les instructions de mise en marche concernant les caméras sélectionnées dans cet appareil. ● Selon le nombre de caméras distantes connectées, l'appareil pourrait avoir besoin de quelques instants pour pouvoir être utilisé.
<b>AUTO POWER*1</b>	OFF <u>ON</u>	Les caméras distantes sélectionnées dans cet appareil se mettent en marche lorsque cet appareil est mis en marche. ● Selon le nombre de caméras distantes connectées, l'appareil pourrait avoir besoin de quelques instants pour pouvoir être utilisé.
<b>CAM LOCK</b>	<u>UNLOCK</u> LOCK	<b>Cette fonctionnalité est disponible lors d'une connexion LAN à une caméra distante qui prend en charge l'interface CAM LOCK.</b> Lorsque "LOCK" est sélectionné, cet appareil et les caméras distantes actuellement sélectionnées ne peuvent pas être contrôlés par un autre AW-RP150. Lorsque LOCK est actif, les caméras distantes actuellement sélectionnées peuvent uniquement être contrôlées depuis le AW-RP150 sur lequel LOCK a été exécuté. Il est à noter que si l'on passe sur une autre caméra distante pendant que LOCK est actif, ce dernier est conservé pour les caméras distantes en marche avant la sélection de la caméra mais n'est pas appliqué aux caméras distantes mises en marche après la sélection. Une clé s'affiche après le nom de la caméra en haut du panneau LCD lorsque LOCK est actif. Lorsque "UNLOCK" est sélectionné, LOCK est désactivé et la clé disparaît. <b>Clé verte :</b> Cela signifie que LOCK a été exécuté sur cet appareil. <b>Clé rouge :</b> Cela signifie qu'un autre AW-RP150 utilise la fonction LOCK. Le fonctionnement n'est pas possible dans ce cas.

\*1 : Cet élément est sauvegardé sur la carte mémoire à l'aide de MAINTENANCE > RP SETTING > DATA SAVE.

■ CONNECT SETTING

● Les valeurs de réglage varieront en fonction de la caméra connectée.

CAM01 : AW-UE150					1 / 1
1	CAMERA	2 CONNECT SETTING	3 MANUAL IP SET	4 AUTO IP SET	5 RP IP SET
6	TRACKING				
1	CAM SEL	CNNCT MD	DATA SAVE	DATA LOAD	
	1	Serial	NO?	NO?	
2	CAM1	CAM2	CAM3	CAM4	
	Serial	NON	NON	NON	
3	CAM5	CAM6	CAM7	CAM8	1 / 11
	NON	NON	NON	NON	
4	CAM9	CAM10	CAM11	CAM12	
	NON	NON	NON	NON	
5	CAM13	CAM14	CAM15	CAM16	
	NON	NON	NON	NON	

CAM01 : AW-UE150					1 / 1
1	CAMERA	2 CONNECT SETTING	3 MANUAL IP SET	4 AUTO IP SET	5 RP IP SET
6	TRACKING				
46	CAM177	CAM178	CAM179	CAM180	
	NON	NON	NON	NON	
47	CAM181	CAM182	CAM183	CAM184	
	NON	NON	NON	NON	
48	CAM185	CAM186	CAM187	CAM188	10 / 11
	NON	NON	NON	NON	
49	CAM189	CAM190	CAM191	CAM192	
	NON	NON	NON	NON	
50	CAM193	CAM194	CAM195	CAM196	
	NON	NON	NON	NON	

\_\_\_ signale les réglages d'usine par défaut.

Option	Valeur de réglage	Détails du réglage
<b>CAM SEL</b>	1 ⋮ 200	Sélectionner le numéro de contrôle de caméra pour laquelle configurer les réglages. Les réglages réseau pour le numéro de contrôle de caméra sélectionné apparaîtra sur l'écran suivant.
<b>CNNCT MD</b>	Serial LAN	Permet de sélectionner le mode de connexion de la caméra.
<b>DATA SAVE</b>	NO? YES?	Permet de sauvegarder les informations de configuration de l'appareil. ● Ne pas éteindre l'appareil ou retirer la carte mémoire avant la fin du processus.
<b>DATA LOAD</b>	NO? YES?	Charger le fichier contenant les paramètres de connexion depuis la carte mémoire. L'écran bascule sur celui permettant de sélectionner les fichiers lorsque "YES?" est sélectionné. Tourner le cadran F1 pour sélectionner le fichier, puis appuyer sur le cadran F1 pour le charger. ● Ne pas éteindre l'appareil ou retirer la carte mémoire avant la fin du processus.
<b>CAM1*1,*2</b>	NON Serial LAN	Permet d'afficher le mode de connexion de la caméra 1 à la caméra 200.
<b>CAM2*1,*2</b>	NON Serial	
⋮		
<b>CAM200*1,*2</b>	LAN	

\*1 : Cet élément est sauvegardé sur la carte mémoire à l'aide de MAINTENANCE > RP SETTING > DATA SAVE.

\*2 : Cet élément est sauvegardé sur la carte mémoire à l'aide de SYSTEM > CONNECT SETTING > DATA SAVE.

■ MANUAL IP SET

- Les valeurs de réglage varieront en fonction de la caméra connectée.

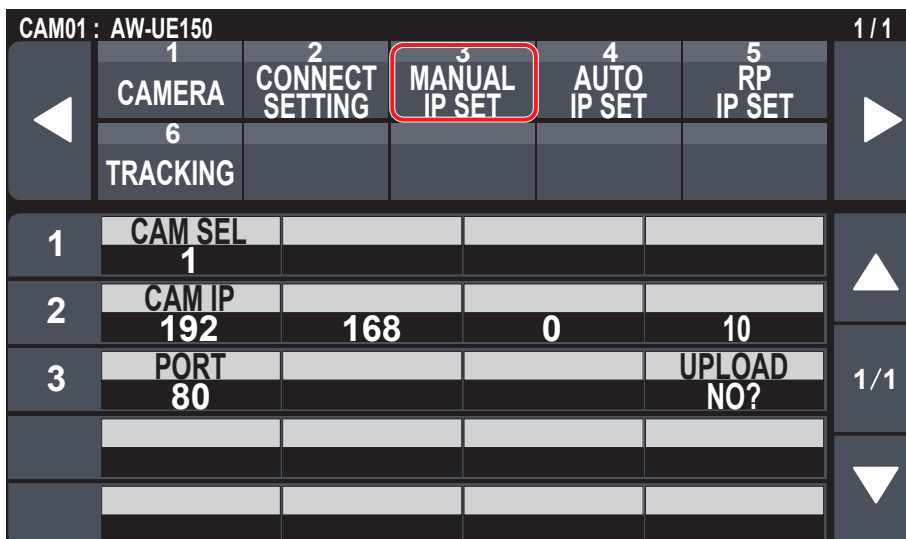

\_\_\_ signale les réglages d'usine par défaut.

Option	Valeur de réglage	Détails du réglage
<b>CAM SEL</b> *1, *2	1 ⋮ 200	Sélectionner le numéro de contrôle de caméra pour laquelle configurer les réglages. Les plages de réglage sont les suivantes. 1 à 200 Les réglages réseau pour le numéro de contrôle de caméra sélectionné apparaîtra sur l'écran suivant.
<b>CAM IP</b> *1, *2		Règle l'adresse IP de la caméra. Les plages de réglage sont les suivantes. (Les adresses IP sont attribuées par ordre en commençant avec 192.168.0.10 pour CAM1 selon les réglages d'usine par défaut.)
<b>PORT</b> *1, *2	1 ⋮ 80 ⋮ 65535	Permet de régler le numéro de port de la caméra.
<b>UPLOAD</b>	NO? YES?	Tourner le cadran F4 pour sélectionner "YES?" et appuyer sur le cadran F4 pour que l'adresse IP et le numéro de port soient validés. ● Les réglages ne sont pas mis à jour avant d'exécuter [UPLOAD] une fois les paramètres modifiés.

\*1 : Cet élément est sauvegardé sur la carte mémoire à l'aide de MAINTENANCE > RP SETTING > DATA SAVE.

\*2 : Cet élément est sauvegardé sur la carte mémoire à l'aide de SYSTEM > CONNECT SETTING > DATA SAVE.

■ AUTO IP SET

- Les valeurs de réglage varieront en fonction de la caméra connectée.

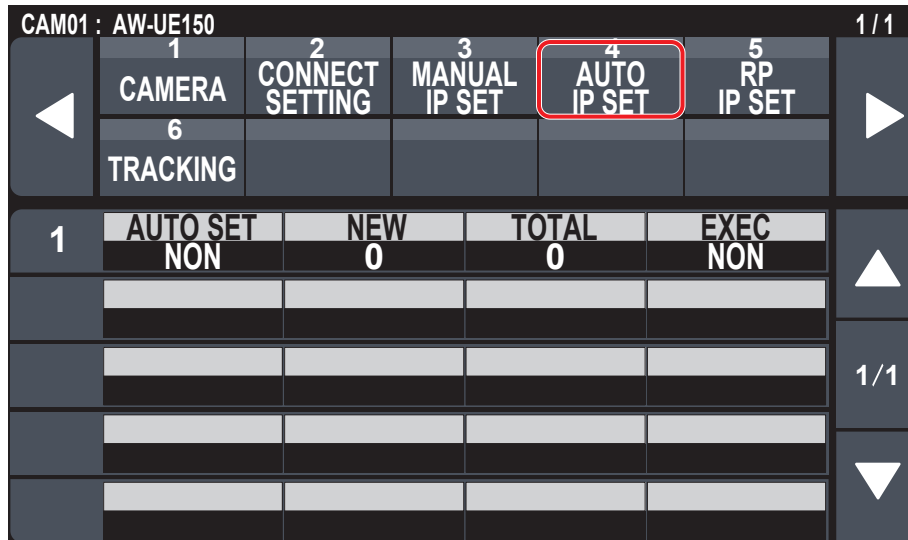

\_\_\_ signale les réglages d'usine par défaut.

Option	Valeur de réglage	Détails du réglage
<b>AUTO SET</b>	NON RENEW KEEP	<p><b>NON :</b> Aucune recherche de caméra distante n'est effectuée.</p> <p><b>RENEW :</b> L'appareil recherche d'abord au sein du même sous-réseau. Après ça, chaque caméra distante détectée est attribuée à un numéro de caméra dans l'ordre. À ce moment, chaque adresse IP de caméra distante est écrasée par la valeur de l'adresse IP de la destination de connexion définie pour chaque numéro de caméra correspondant sur l'appareil.</p> <p><b>KEEP :</b> L'appareil recherche d'abord au sein du même sous-réseau. Après quoi, les caméras distantes récemment détectées sont liées aux numéros de caméra dont le type de connexion est réglé sur "NON" sur cet appareil. À ce moment, les adresses IP définies pour les caméras distantes sont conservées telles quelles et les adresses IP de la destination de connexion définies sur cet appareil sont écrasées.</p>
<b>NEW</b>		Le nombre de caméras récemment détectées est affiché.
<b>TOTAL</b>		Le nombre de dispositifs actuellement gérés par l'appareil + le nombre de dispositifs récemment détectés sont affichés.
<b>EXEC</b>	NON RETRY SETTING	<p><b>NON :</b> L'action de configuration de l'adresse IP n'est pas effectuée.</p> <p><b>RETRY :</b> Permet d'exécuter une nouvelle fois le processus "RENEW" ou "KEEP".</p> <p><b>SETTING :</b> Les résultats de "RENEW" ou "KEEP" sont répercutés. Avec "RENEW", l'adresse IP sur la caméra est également changée à ce moment.</p> <ul style="list-style-type: none"> <li>• Consulter "Réglage automatique des adresses IP (Réglage IP automatique)" (page 33) pour plus de détails.</li> </ul>



■ RP IP SET

● Les valeurs de réglage varieront en fonction de la caméra connectée.

CAM01 : AW-UE150 1/1

1	CAMERA	2	CONNECT SETTING	3	MANUAL IP SET	4	AUTO IP SET	5	RP IP SET
6	TRACKING								
1	IP								
	192	168	0	9					
2	SUBNET								
	255	255	255	0					
3	GATEWAY								
	192	168	0	1					
4	NW SET								
	STATIC								
5								UPLOAD	
								NO?	

CAM01 : AW-UE150 1/1

1	CAMERA	2	CONNECT SETTING	3	MANUAL IP SET	4	AUTO IP SET	5	RP IP SET
6	TRACKING								
6	PORT C1	PORT C2	PORT C3	PORT C4					
	61000	61002	61004	61006					
7	PORT C5	PORT C6	PORT C7	PORT C8					
	61008	61010	61012	61014					
8	PORT C9	PORT C10							
	61016	61018							
9	MAC ADDRESS								
	XX - XX - XX - XX - XX - XX								

\_\_\_ signale les réglages d'usine par défaut.

Option	Valeur de réglage	Détails du réglage
IP*1	192.168.0.9	Règle l'adresse IP de l'appareil. ● Ceci est désactivé lorsque le paramètre pour [NW SET] est "DHCP".
SUBNET*1	255.255.255.0	Règle le masque de sous-réseau de l'appareil.
GATEWAY*1	192.168.0.1	Règle la passerelle par défaut de l'appareil.
NW SET*1	STATIC DHCP	Choisir si configurer l'adresse IP en l'obtenant du serveur DHCP [DHCP] ou en la réglant manuellement [STATIC].
UPLOAD*1	NO? YES?	Tourner le cadran F4 pour sélectionner "YES?" et appuyer sur le cadran F4 pour que l'adresse IP et le numéro de port soient validés. ● Les réglages ne sont pas mis à jour avant d'exécuter [UPLOAD] une fois les paramètres modifiés.
PORT C1*1	61000	Il est possible d'attribuer des numéros de port de réception à chaque bouton de sélection de caméra.
PORT C2*1	61002	
PORT C3*1	61004	
PORT C4*1	61006	
PORT C5*1	61008	
PORT C6*1	61010	
PORT C7*1	61012	
PORT C8*1	61014	
PORT C9*1	61016	
PORT C10*1	61018	
MAC ADDRESS	-	Afficher l'adresse MAC de l'appareil. (Affichage seulement)

\*1 : Cet élément est sauvegardé sur la carte mémoire à l'aide de MAINTENANCE > RP SETTING > DATA SAVE.

■ TRACKING

- Les valeurs de réglage varieront en fonction de la caméra connectée.

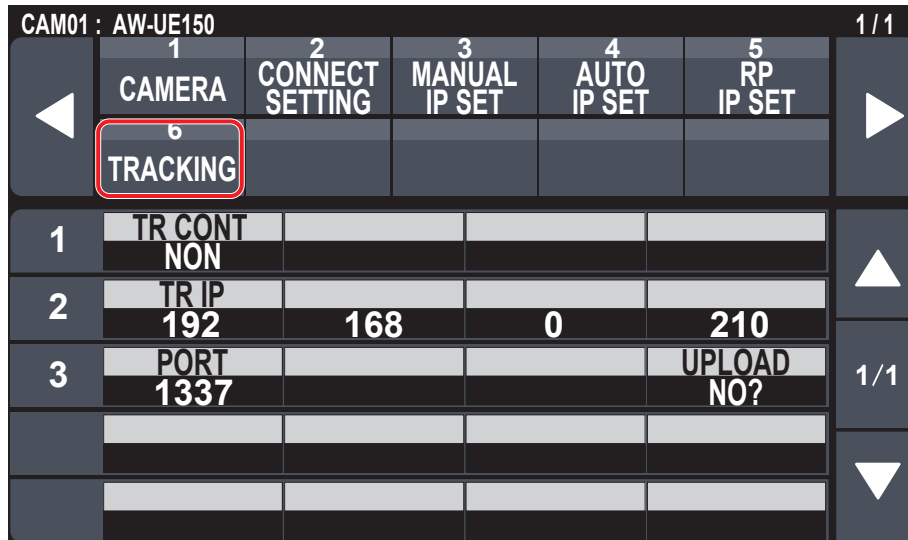

\_\_\_ signale les réglages d'usine par défaut.

Option	Valeur de réglage	Détails du réglage
TR CONT*1	NON LAN	La connexion avec un logiciel de suivi automatique devient possible en sélectionnant "LAN".
TR IP*1	192.168.0.210	Permet de régler l'adresse IP du logiciel de suivi automatique.
PORT*1	1 ⋮ 1337 ⋮ 65535	Permet de régler le numéro de PORT du logiciel de suivi automatique.
UPLOAD	NO? YES?	Conserve les paramètres de connexion du logiciel de suivi automatique. ● Les réglages ne sont pas mis à jour avant d'exécuter [UPLOAD] une fois les paramètres modifiés.

\*1 : Cet élément est sauvegardé sur la carte mémoire à l'aide de MAINTENANCE > RP SETTING > DATA SAVE.

## PMEM/TMEM

## ■ Utilisation de la mémoire préréglée (PMEM)

La mémoire préréglée d'une caméra distante peut être utilisée à partir de l'appareil.  
Les réglages suivants ajustés à l'avance peuvent être stockés dans la mémoire préréglée.

- Positions de pan/tilt
- Positions de zoom
- Positions de mise au point
- Réglages d'iris de l'objectif (iris manuel seulement)
- Réglages de la balance des blancs
- Gain

## Remarques

- Le nombre de mémoires préréglées pouvant être enregistrées varie selon la caméra distante.  
Pour plus de détails, consulter le mode d'emploi du modèle correspondant.
- Les positions de démarrage de la mémoire préréglée et de la mémoire de calque partagent les numéros de mémoire préréglée 1 à 10 de la caméra.  
À savoir que si les mémoires préréglées ont été d'abord mémorisées avec [PMEM STORE], elles seront écrasées si les mémoires de calque sont mémorisées.

## ■ Utilisation de la mémoire de calque (TMEM)

L'appareil est équipé d'une mémoire de calque (TMEM) permettant d'enregistrer une série d'actions effectuées pour une caméra distante connectée.  
Cette fonction permet de dupliquer les opérations enregistrées d'une caméra distante.

## &lt;Mémoire de calque&gt;

<b>Cible d'enregistrement</b>	Numéros de caméra CAM1 à CAM10
<b>Fonctions enregistrables</b>	Mode pan, tilt, zoom, mise au point, iris et balance des blancs
<b>Durée d'enregistrement</b>	Jusqu'à 5 minutes par caméra
<b>Nombre de mémoires d'enregistrement</b>	Jusqu'à 10 minutes par caméra

## Remarques

- Les positions de démarrage de la mémoire de calque sont partagées avec la mémoire préréglée.  
Cela signifie que les numéros des positions de démarrage 1 à 10 de la mémoire de calque sont sauvegardés sur les numéros de mémoire préréglée 1 à 10 de la caméra.  
À savoir que si les mémoires préréglées ont été d'abord mémorisées avec [PMEM STORE], elles seront écrasées si les mémoires de calque sont mémorisées.  
De plus, si [PMEM STORE] est utilisé pour mémoriser des mémoires préréglées après la mémorisation des mémoires de calque, les positions de démarrage de la mémoire de calque seront écrasées par les positions mémorisées sous forme de mémoires préréglées avec [PMEM STORE].
- Il est possible que le dernier point lors du rappel de la mémoire de calque ne corresponde pas à celui de l'enregistrement. Cela est dû à l'erreur de mouvement de la caméra distante.  
Il est possible d'atténuer cette erreur en prenant les précautions suivantes.
  - Utiliser le zoom de l'objectif sur le côté WIDE (grand angle).
  - Exécuter lentement les opérations de pan, tilt, zoom et mise au point.
  - Définir une durée d'enregistrement courte.
 Exécuter le rappel de la mémoire de calque plusieurs fois afin de vérifier de manière satisfaisante le fonctionnement de la caméra distante avant de commencer l'opération.

⇒ "PMEM LIST" (page 76)

⇒ "PMEM DIRECT" (page 77)

⇒ "PMEM STORE" (page 78)

⇒ "PMEM DEL" (page 79)

⇒ "TMEM" (page 80)

⇒ "SETTING" (page 81)

■ PMEM LIST

- Il est possible de visualiser l'état de mémorisation de la mémoire préregistrée de la caméra distante sélectionnée et d'actionner les mémoires préregistrées en sélectionnant les numéros préregistrés.

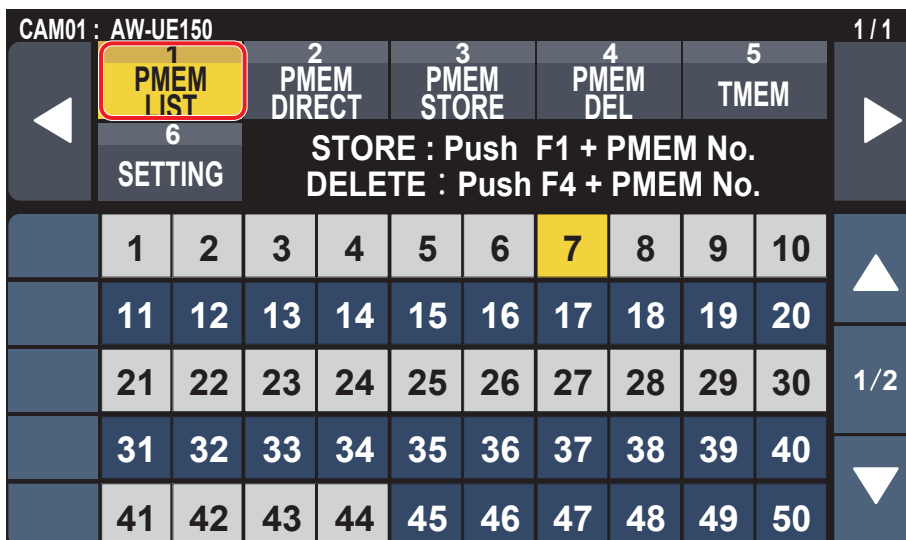
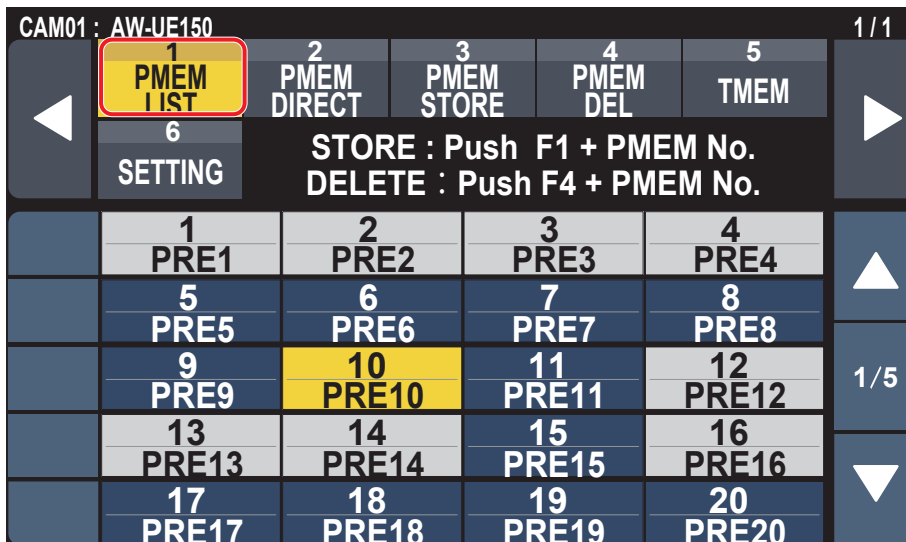

Option	Valeur de réglage	Détails du réglage
1 ⋮ 100 (Il y a des numéros préregistrés.)	PRE1 ⋮ PRE100 (Apparaît uniquement dans le mode d'affichage 20 par page.)	<p>L'état de mémorisation de la mémoire préregistrée de la caméra distante sélectionnée s'affiche. Il existe deux modes d'affichage. Un mode où 20 éléments sont affichés par page et un mode où 50 éléments sont affichés par page. Dans le mode d'affichage 20 par page, les noms des mémoires préregistrées sont également affichées.</p> <p>Changer le mode d'affichage avec le bouton [PMEM/TMEM] &gt; [SETTING] &gt; [LIST ITEM]. L'affichage grisé indique ce qui est actuellement mémorisé.</p> <p>Les numéros de mémoire préregistrée jaunes indique les mémoires préregistrées actuellement sélectionnées.</p> <p>La mémoire préregistrée est exécutée lorsque le numéro est touché.</p> <ul style="list-style-type: none"> <li>● En touchant le numéro préregistré avec le cadran F1 pressé, vous pouvez enregistrer la mémoire préregistrée.</li> <li>● En touchant le numéro préregistré avec le cadran F4 pressé, vous pouvez supprimer la mémoire préregistrée.</li> </ul>

■ PMEM DIRECT

- Il est possible de donner directement l'ordre d'exécution en saisissant le numéro préréglé.

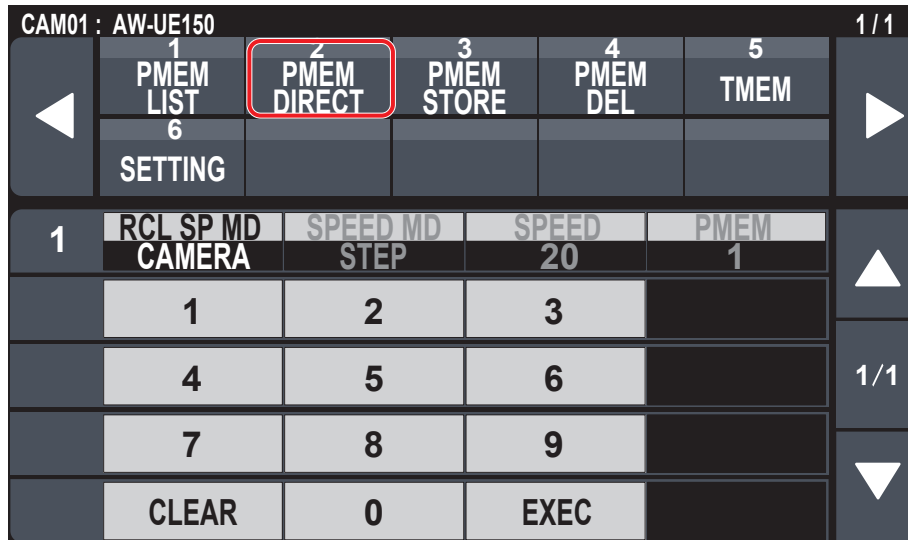

\_\_\_ signale les réglages d'usine par défaut.

Option	Valeur de réglage	Détails du réglage
<b>RCL SP MD</b> *1	CAMERA RP	Permet de déterminer le mode de lecture de la vitesse préréglée pour lire la mémoire préréglée. <b>CAMERA :</b> Lecture à la vitesse préréglée définie dans la caméra distante. <b>RP :</b> Lecture à la vitesse préréglée mémorisée lorsque la mémoire préréglée a été mémorisée.
<b>SPEED MD</b>	Affichage uniquement	Le mode de la vitesse de lecture de la mémoire préréglée est affiché. <b>STEP :</b> La lecture se déplace vers la position préréglée à la vitesse précisée. <b>TIME :</b> La lecture se déplace vers la position préréglée en un temps précis.
<b>SPEED</b>	Affichage uniquement	La vitesse de mouvement ou le temps jusqu'à la position préréglée sont affichés. Lorsque [SPEED MD] est sur "STEP", ceci affiche la vitesse de mouvement vers la position préréglée. Lorsqu'il est sur "TIME", ceci affiche le temps que prend le mouvement vers la position préréglée.
<b>PMEM</b>	1 ⋮ 100	Le numéro préréglé actuellement sélectionné est affiché.
<b>0</b> ⋮ <b>9</b>	–	Lorsque le numéro de la mémoire préréglée est touché et "EXEC" sélectionné, le préréglage est lu. Le numéro touché est affiché dans l'élément [PMEM].
<b>CLEAR</b>	–	Lorsque "CLEAR" est sélectionné tandis qu'un numéro préréglé est touché, le numéro saisi est effacé.
<b>EXEC</b>	–	

\*1 : Cet élément est sauvegardé sur la carte mémoire à l'aide de MAINTENANCE > RP SETTING > DATA SAVE.

■ PMEM STORE

- Il est possible de mémoriser la mémoire prérégulée en saisissant le numéro prérégulé.

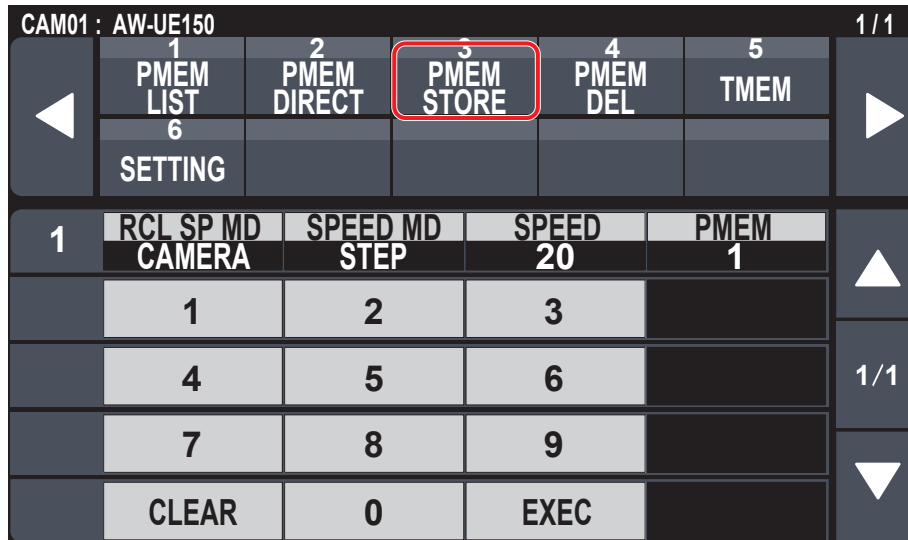

\_\_\_ signale les réglages d'usine par défaut.

Option	Valeur de réglage	Détails du réglage
<b>RCL SP MD</b>	CAMERA RP	Permet de déterminer le mode de lecture de la vitesse prérégulée pour lire la mémoire prérégulée. <b>CAMERA :</b> Durant la lecture de la mémoire prérégulée, la lecture se fait à une vitesse prérégulée définie dans la caméra distante. <b>RP :</b> Lecture à la vitesse prérégulée mémorisée lorsque la mémoire prérégulée a été mémorisée.
<b>SPEED MD</b>	STEP TIME	Le mode de la vitesse de lecture de la mémoire prérégulée est affiché. <b>STEP :</b> La lecture se déplace vers la position prérégulée à la vitesse précisée. <b>TIME :</b> La lecture se déplace vers la position prérégulée en un temps précis.
<b>SPEED</b>	–	La vitesse de mouvement ou le temps jusqu'à la position prérégulée sont affichés. Lorsque [SPEED MD] est sur [STEP], ceci affiche la vitesse de mouvement de la position prérégulée. Lorsqu'il est sur [TIME], ceci affiche le temps que prend le mouvement vers la position prérégulée.
<b>PMEM</b>	1 ⋮ 100	Le numéro de la mémoire prérégulée actuellement sélectionnée est affiché.
<b>0</b> ⋮ <b>9</b>	–	Lorsque le numéro de la mémoire prérégulée est touché et "EXEC" sélectionné, le pré-réglage est mémorisé. Le numéro touché est affiché dans l'élément [PMEM].
<b>CLEAR</b>	–	Lorsque [CLEAR] est sélectionné tandis qu'un numéro pré-régulé est touché, le numéro saisi est effacé.
<b>EXEC</b>	–	

■ PMEM DEL

- Il est possible de supprimer la mémoire préregistrée.

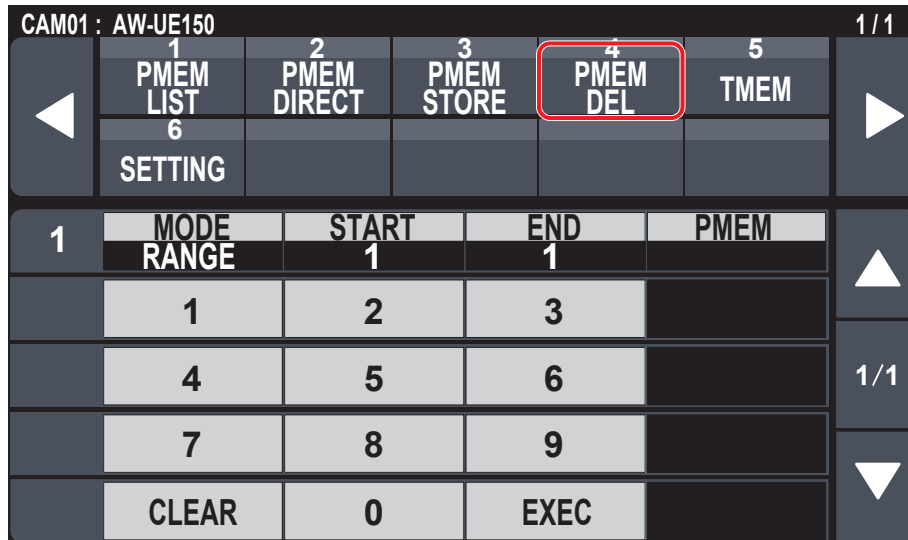

\_\_\_ signale les réglages d'usine par défaut.

Option	Valeur de réglage	Détails du réglage
<b>MODE</b>	ALL DIRECT <u>RANGE</u>	Permet de sélectionner le mode de suppression de la mémoire préregistrée. <b>ALL :</b> Permet de supprimer toute la mémoire préregistrée. <b>DIRECT :</b> Permet d'utiliser les touches [0] à [9] pour indiquer un numéro de mémoire préregistrée à supprimer. <b>RANGE :</b> Permet de supprimer la mémoire préregistrée d'une plage délimitée par [START] et [END].
<b>START</b>	–	Lorsque [RANGE] est sélectionné dans [MODE], délimiter la plage de suppression pour la mémoire préregistrée avec [START] (cadran F2) à [END] (cadran F3), et exécuter avec "EXEC".
<b>END</b>	–	
<b>PMEM</b>	–	Lorsque [MODE] est sur [DIRECT], saisir la mémoire préregistrée à supprimer (affichée dans PMEM), puis exécuter avec "EXEC". Les numéros temporairement saisis sont effacés avec "CLEAR".
<b>0</b>	–	
<b>9</b>	–	
<b>CLEAR</b>	–	
<b>EXEC</b>	–	

## ■ T MEM

- Les valeurs de réglage varieront en fonction de la caméra connectée.

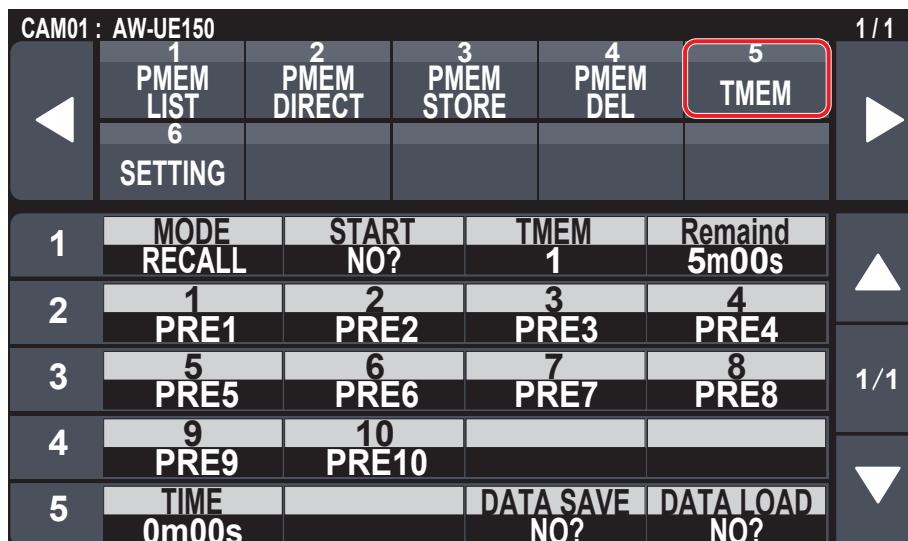

\_\_\_ signale les réglages d'usine par défaut.

Option	Valeur de réglage	Détails du réglage
<b>MODE</b>	STORE RECALL DEL RESTORE	Sélectionner l'action à effectuer sur la mémoire de calque. <b>STORE :</b> Permet de mémoriser la mémoire de calque. <b>RECALL :</b> Permet de lire la mémoire de calque. <b>DEL :</b> Permet de supprimer la mémoire de calque. <b>RESTORE :</b> Permet d'éditer la mémoire de calque mémorisée.
<b>START</b>	NO? YES? (Uniquement lorsque [MODE] est sur [STORE])	Lorsque [STORE] est sélectionné dans [MODE], sélectionner [YES?] et appuyer sur le cadran F2 pour lancer la mémorisation de la mémoire de calque.
<b>T MEM</b>	1 ⋮ 100	Le numéro de la mémoire de calque actuellement sélectionnée est affiché.
<b>Remaind</b>	5m00s	La durée qu'il est possible de sauvegarder pour la mémoire de calque est affichée.
<b>1</b> ⋮ <b>10</b>	–	Sélectionner pour mémoriser, lire, supprimer et éditer la mémoire de calque. Le numéro sélectionné fonctionne selon le [MODE]. Les numéros en jaune sont les numéros sur lesquels la mémoire de calque a été mémorisée.
<b>TIME</b>	0m00s	Le temps nécessaire pour la mémorisation de la mémoire de calque actuellement sélectionnée est affiché. Le paramètre est 0m00s s'il n'est pas mémorisé.
<b>DATA SAVE</b>	NO? YES?	Les données de la mémoire de calque sont sauvegardées sur la carte mémoire. Les données de toutes les mémoires de calque stockées dans l'appareil sont sauvegardées sous forme d'un seul fichier sur la carte mémoire. ● Ne pas éteindre l'appareil ou retirer la carte mémoire avant la fin du processus.
<b>DATA LOAD</b>	NO? YES?	Les données de la mémoire de calque sont chargées depuis la carte mémoire. L'écran bascule sur celui permettant de sélectionner les fichiers lorsque "YES?" est sélectionné. Tourner le cadran F1 pour sélectionner le fichier, puis appuyer sur le cadran F1 pour le charger. ● Ne pas éteindre l'appareil ou retirer la carte mémoire avant la fin du processus.

## ✎ Notes

- En effectuant les actions de la mémoire de calque, ne pas faire fonctionner plus d'un seul AW-RP150.  
Si les actions de la mémoire de calque sont effectuées sur la même caméra distante depuis plus d'un seul AW-RP150, le fonctionnement ne sera pas correct.



■ SETTING

- Permet d'effectuer les réglages de base de la mémoire préregistrée et de la mémoire de calque. Les réglages varieront en fonction de la caméra.

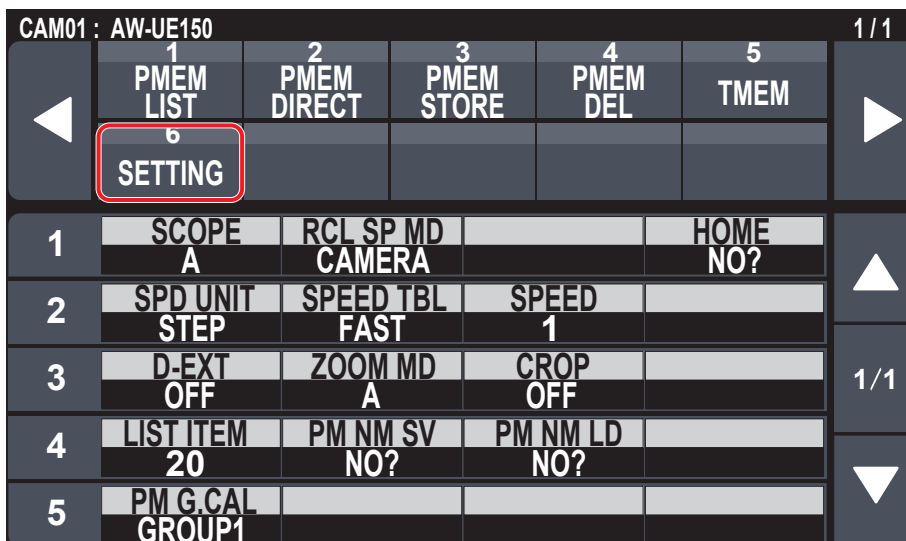

\_\_\_ signale les réglages d'usine par défaut.

Option	Valeur de réglage	Détails du réglage
<b>SCOPE</b>	A B C	Permet d'indiquer les cibles de lecture des éléments mémorisés sans la mémoire de calque. <b>A :</b> Pan, Tilt, Zoom (y compris zoom numérique), Focus, Iris, Gain, valeur de réglage de la balance des blancs <b>B :</b> Pan, Tilt, Zoom (y compris zoom numérique), Focus, Iris <b>C :</b> Pan, Tilt, Zoom (y compris zoom numérique), Focus
<b>RCL SP MD*1</b>	<u>CAMERA</u> RP	Permet de déterminer le mode de lecture de la vitesse préregistrée pour lire la mémoire préregistrée. <b>CAMERA :</b> Lecture à la vitesse préregistrée définie dans la caméra distante. <b>RP :</b> Lecture à la vitesse préregistrée mémorisée lorsque la mémoire préregistrée a été mémorisée.
<b>HOME</b>		Permet de remettre la tête panoramique sur la position initiale.
<b>SPD UNIT</b>	STEP TIME	Le mode de la vitesse de lecture de la mémoire préregistrée est affiché. <b>STEP :</b> La lecture se déplace vers la position préregistrée à la vitesse précisée. <b>TIME :</b> La lecture se déplace vers la position préregistrée en un temps précis.
<b>SPEED TBL</b>	SLOW FAST	Permet de régler le mode de la vitesse lors de la lecture de la mémoire préregistrée.
<b>SPEED</b>	(Réglage sur la caméra distante)	La vitesse de mouvement ou le temps jusqu'à la position préregistrée sont affichés. Lorsque [SPD UNIT] est sur [STEP], ceci affiche la vitesse de mouvement vers la position préregistrée. Lorsqu'il est sur [TIME], ceci affiche le temps que prend le mouvement vers la position préregistrée.
<b>D-EXT</b>	OFF ON	Permet de choisir si activer ou désactiver l'extenseur numérique pour mémoriser les mémoires préregistrées.
<b>ZOOM MD</b>	A B	Cette option permet de sélectionner l'opération de zoom à exécuter lorsque la mémoire préregistrée est rappelée. <b>A :</b> Effectuer l'opération de zoom en même temps que l'opération de panoramique horizontal/vertical. <b>B :</b> Effectuer l'opération de zoom plus rapidement que l'opération de panoramique horizontal/vertical.
<b>CROP</b>	OFF ON	Lorsque la mémoire préregistrée est lue, choisir si la reproduction du contenu défini dans les différents menus [CROP] est activée ou désactivée.
<b>LIST ITEM*1</b>	<u>20</u> 50	Permet de définir le nombre de numéros préregistrés affichés sur 1 page dans l'écran PMEM LIST. <b>20 :</b> Le numéro et le nom préregistrés sont affichés. <b>50 :</b> Seul le numéro est affiché.
<b>PM NM SV</b>	<u>NO?</u> YES?	Permet de sauvegarder les données nom de la mémoire préregistrée affichée dans le menu [PMEM LIST]. L'écran bascule sur celui permettant de sélectionner les fichiers lorsque "YES?" est sélectionné. Tourner le cadran F1 pour sélectionner le fichier, puis appuyer sur le cadran F1 pour le sauvegarder. ● Ne pas éteindre l'appareil ou retirer la carte mémoire avant la fin du processus.

\*1 : Cet élément est sauvegardé sur la carte mémoire à l'aide de MAINTENANCE > RP SETTING > DATA SAVE.

## Menu (suite)

Option	Valeur de réglage	Détails du réglage
<b>PM NM LD</b>	NO? YES?	Permet de charger les données nom de la mémoire pré-réglée affichée dans le menu [PMEM LIST]. L'écran bascule sur celui permettant de sélectionner les fichiers lorsque "YES?" est sélectionné. Tourner le cadran F1 pour sélectionner le fichier, puis appuyer sur le cadran F1 pour le charger. ● Ne pas éteindre l'appareil ou retirer la carte mémoire avant la fin du processus.
<b>PM G.CAL *1</b>	GROUP1 : GROUP4	Permet d'exécuter le contenu du réglage de [GPI IN SEL] réglé avec le bouton [MAINTENANCE] > menu [GPI PMEM.G]. Sélectionner le groupe cible et appuyer sur le cadran F1 pour exécuter. <b>GROUP1 :</b> IN1 pour GPI IN SEL <b>GROUP2 :</b> IN2 pour GPI IN SEL <b>GROUP3 :</b> IN3 pour GPI IN SEL <b>GROUP4 :</b> IN4 pour GPI IN SEL

\*1 : Cet élément est sauvegardé sur la carte mémoire à l'aide de MAINTENANCE > RP SETTING > DATA SAVE.

# Logiciel d'implantation

Setup Software est une application permettant de configurer les paramètres pour connecter l'appareil aux caméras distantes depuis un ordinateur personnel. Les réglages peuvent être configurés tout en confirmant chaque élément d'une liste.

- Les réglages permettant de connecter l'appareil aux caméras distantes peuvent également être configurés en utilisant uniquement l'appareil. Pour en savoir plus sur la façon de configurer les réglages sur l'appareil, consulter "Réglages pour se connecter aux caméras distantes" (page 32).

## Remarques

**Lorsque Setup Software est utilisé pour configurer les réglages à partir d'un ordinateur personnel, respecter les consignes suivantes.**

- N'exécuter aucune opération sur l'appareil.
- Ne pas démarrer Setup Software sur un autre ordinateur dans le même réseau.
- Ne pas utiliser "Easy IP Setup Software".

## Installation du logiciel

Cette section décrit comment installer le Setup Software.

Il est possible d'obtenir le logiciel par le biais de la page du Service clientèle et d'assistance du site web suivant.

<https://pro-av.panasonic.net/>

1. Télécharger le fichier .zip Setup Software sur la page du Service clientèle et d'assistance du site web.
2. Double-cliquer sur le fichier .zip téléchargé pour décompresser le fichier.
3. Double-cliquer sur "RP150PCTool\_\*.exe" dans le dossier "Setup Software" pour lancer Setup Software.
  - Il est possible de trouver Setup Software pour Windows® 7 et Windows® 10 sur le site Web.  
L'emplacement marqué par l'astérisque (\*) sera "7" pour la version Windows® 7 et "10" pour la version Windows® 10.

## Configurer les réglages de l'ordinateur personnel

Configurer les réglages de l'ordinateur personnel suivants avant de le connecter à l'appareil.

- Adresse IP** : Définir une adresse IP qui n'est pas une duplication de l'adresse IP définie sur l'appareil ou une adresse IP définie sur les dispositifs (caméras distantes, etc.) connectés avec le même sous-réseau.
- Masque de sous-réseau** : Définir le même masque de sous-réseau que celui défini sur l'appareil.
- Default gateway** : Définir la même passerelle par défaut que celle définie sur l'appareil.

Il est possible de visualiser l'adresse IP, le masque de sous-réseau et la passerelle par défaut définis sur l'appareil avec le bouton [SYSTEM] > [RP IP SET].

- Adresse IP** : Élément "IP"  
**Masque de sous-réseau** : Élément "SUBNET"  
**Default gateway** : Élément "GATEWAY"

Les écrans de Windows 7 sont utilisés dans les explications de ce manuel.

Si un système d'exploitation autre que Windows 7 est utilisé, il est possible que certains des éléments affichés sur les écrans diffèrent.

## Réglages pour se connecter aux caméras distantes

### Affichage de l'onglet [Setting]

Les paramètres sont basés sur les données sauvegardées avec [DATA SAVE] à l'aide du bouton [SYSTEM] > menu [CONNECT SETTING] sur l'appareil.

Les données sont stockées sous PRIVATE\MEIGROUP\PAVCN\SBG\SYSCAM\RP150\DATA\Network.s15.

[LOAD] permet de charger les données sauvegardées avec [DATA SAVE] dans le menu [CONNECT SETTING] sur l'appareil.

Les données chargées sont répercutées sur l'écran.

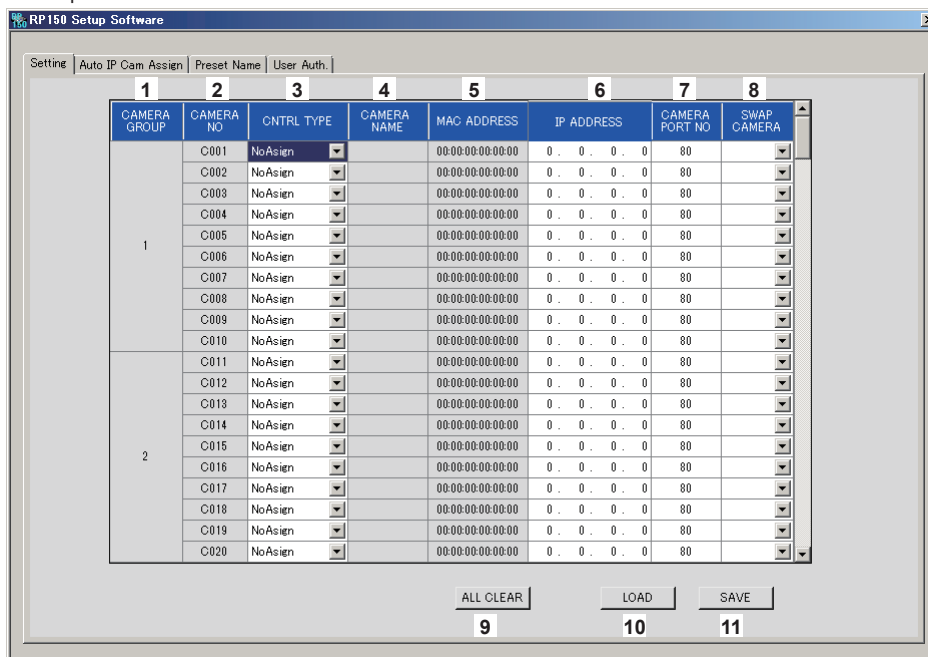

#### 1 CAMERA GROUP

Le numéro du groupe de caméras est affiché.

#### 2 CAMERA NO

Le numéro de caméra est affiché.

#### 3 CNTRL TYPE

Permet de sélectionner le type de connexion.

Cliquer sur [v] sur la droite et sélectionner le type de connexion entre "Serial", "Network" ou "NoAssign".

**Serial** : Connexion en série

**Network** : Connexion IP

**NoAssign** : Aucun paramètre (par défaut)

"Serial" peut uniquement être sélectionné avec GROUP1.

#### 4 CAMERA NAME

Affiche le nom de la caméra réglé sur la caméra distante.

- Ils sont affichés lorsqu'ils ont été obtenus avec [AUTO IP SET] sur l'appareil principal ou avec [AUTO IP CAM ASSIGN] sur ce logiciel.

#### 5 MAC ADDRESS

Affiche les adresses MAC des caméras distantes ainsi que les liaisons établies avec les numéros de caméra de cet appareil.

- Ils sont affichés lorsqu'ils ont été obtenus avec [AUTO IP SET] sur l'appareil principal ou avec [AUTO IP CAM ASSIGN] sur ce logiciel.

#### 6 IP ADDRESS

Permet de régler l'adresse IP de la caméra distante qui sera définie comme destination de connexion.

#### 7 CAMERA PORT NO

Permet de régler le numéro de port de la caméra distante qui sera définie comme destination de connexion.

Après la saisie, cliquer sur le bouton [SAVE] pour appliquer le contenu modifié.

**Plage réglable** : 1 à 65535

Cependant, même à l'intérieur de cette plage, les valeurs suivantes ne peuvent pas être sélectionnées.

20, 21, 23, 25, 42, 53, 67, 68, 69, 110, 123, 161, 162, 995, 10669, 10670

#### 8 SWAP CAMERA

Il est possible d'échanger 2 numéros de caméra distante définies comme destination de connexion.

Les numéros de caméra "C001" à "C200" sont affichés lorsque [v] est cliqué.

#### 9 Bouton ALL CLEAR

Permet d'effacer les données de réglage.

#### 10 Bouton LOAD

L'écran de chargement du fichier s'affiche et le fichier indiqué est chargé.

Les données sauvegardées sur l'appareil principal sont stockées dans le chemin suivant.

Sous PRIVATE\MEIGROUP\PAVCN\SBG\SYSCAM\RP150\DATA  
**Nom de fichier** : Network.s15

- Utiliser les données qui ont été sauvegardées par cet appareil.



**Affichage de l'onglet [Preset Name]**

Il est possible de définir un nom contenant jusqu'à 8 caractères comme numéro préreglé.  
 Il est possible d'éditer les données sauvegardées avec le bouton [PMEM/TMEM] > [SETTING] > [PM NM SV].  
 En sauvegardant les données après l'édition et "LOAD" sur l'appareil principal, il peut être affiché sur l'écran PMEM LIST.  
 Il est à noter que si un nom préreglé est notifié par la caméra distante, le nom notifié aura la priorité sur ce nom.

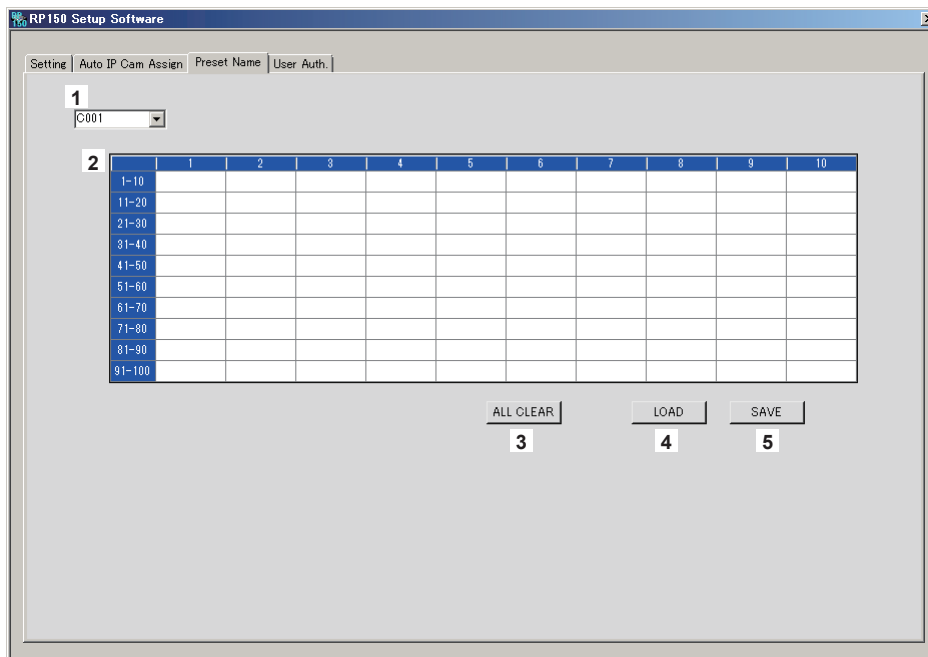

**1 CAMERA NO**

Sélectionner le numéro de la caméra pour laquelle les réglages ont été édités.  
 Lorsque [LOAD] est utilisé pour charger un fichier, le numéro de la caméra au moment de la sauvegarde est affiché.

**2 Zone de réglage des noms PRESET**

Définir un nom pour chaque numéro PRESET.  
 Lorsque [LOAD] est utilisé pour charger un fichier, le nom au moment de la sauvegarde est affiché.  
 Les noms peuvent comporter un maximum de 8 caractères.  
 Les caractères suivants peuvent être affichés.

Caractères numériques demichasse	0123456789
Caractères alphabétiques demichasse (majuscules et minuscules)	ABCDEFGHIJKLMNOPQRSTUVWXYZ abcdefghijklmnopqrstuvwxyz
Symboles	- . _ , + / ( ) [ ] (et espaces)

**3 Bouton ALL CLEAR**

Supprimer les noms définis.

**4 Bouton LOAD**

Charger les données sauvegardées.  
 Les données sauvegardées sur l'appareil principal sont stockées dans le chemin suivant.  
 Les données sont stockées sous \PRIVATE\MEIGROUP\PAVCN\SBG\SYSCAM\RP150\DATA.  
**Nom de fichier** : Cam\*\*\*Pr.p15 (\*\*\*) est le numéro de caméra)

**5 Bouton SAVE**

Sauvegarder les données définies.  
 Sauvegarder les données pour le numéro de caméra actuellement sélectionné.  
 Lors de la sauvegarde sur une carte mémoire, sauvegarder sous le chemin suivant.  
 Les données sont stockées sous \PRIVATE\MEIGROUP\PAVCN\SBG\SYSCAM\RP150\DATA.  
**Nom de fichier** : Cam\*\*\*Pr.p15 (\*\*\*) est le numéro de caméra)

### Affichage de l'onglet [User Auth.]

Effectuer les réglages d'authentification utilisateur pour la caméra distante de la destination de connexion.

Les caméras peuvent être réglées individuellement ou toutes à la fois.

Ces paramètres sont définis sur la base des données sauvegardées avec "DATA SAVE" à l'aide du bouton [SYSTEM] > menu [CONNECT SETTING] sur l'appareil.

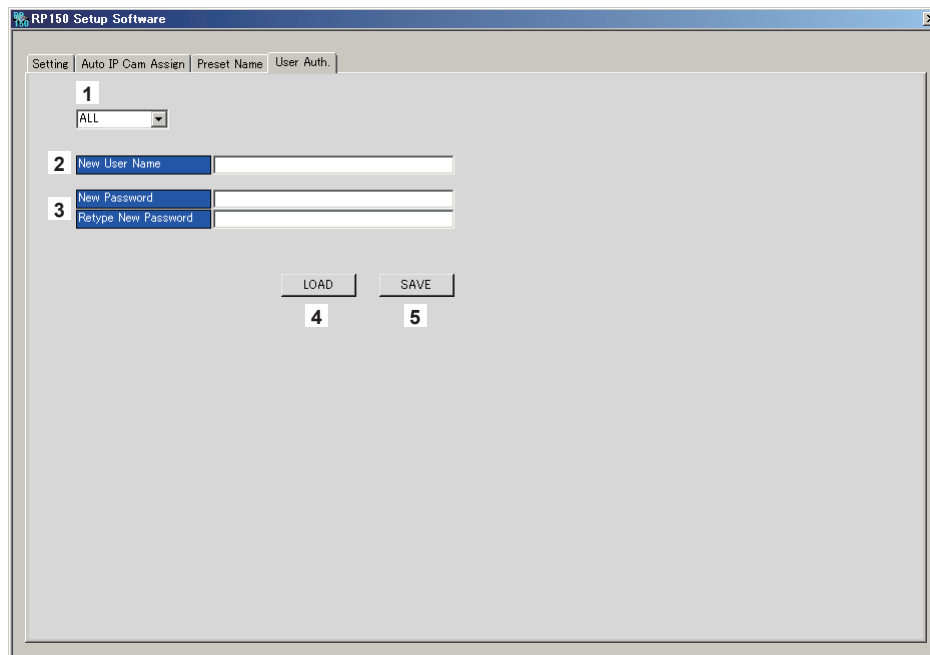

#### 1 CAMERA NO

Sélectionner le numéro de la caméra pour laquelle l'authentification utilisateur doit être définie.

Les réglages sont effectués tous à la fois si "ALL" est sélectionné.

Lorsqu'un numéro de caméra est sélectionné, les réglages peuvent être effectués individuellement pour chaque numéro de caméra.

#### 2 Nouveau nom d'utilisateur

Définir le nouveau nom d'utilisateur.

Pour ce paramètre, régler le nom d'utilisateur défini dans la caméra distante à laquelle se connecter.

#### 3 Nouveau mot de passe/Ressaisir nouveau mot de passe

Définir le nouveau mot de passe.

Pour ce paramètre, régler le mot de passe défini dans la caméra distante à laquelle se connecter.

#### 4 Bouton LOAD

L'écran de chargement du fichier s'affiche et le fichier indiqué est chargé.

Les données sauvegardées sur l'appareil principal sont stockées dans le chemin suivant.

Les données sont stockées sous \PRIVATE\MEIGROUP\PAVCN\SBG\SYSCAM\RP150\DATA.

**Nom de fichier :** Network.s15

- Utiliser les données qui ont été sauvegardées par cet appareil.

#### 5 Bouton SAVE

Sauvegarder les données définies.

Sauvegarder les données pour le numéro de caméra actuellement sélectionné.

Lors de la sauvegarde sur une carte mémoire, sauvegarder sous le chemin suivant.

Les données sont stockées sous \PRIVATE\MEIGROUP\PAVCN\SBG\SYSCAM\RP150\DATA.

Lorsqu'ils sont chargés avec "DATA LOAD" dans bouton [SYSTEM] > menu [CONNECT SETTING] de cet appareil, les résultats sont mis à jour dans l'appareil principal.

#### Remarque

- Sachez que si vous chargez les données dans l'onglet [Setting] et que vous les sauvegardez dans l'onglet [User Auth.], le contenu défini dans l'onglet [Setting] n'est pas mis à jour sur l'appareil.

# Messages

## Réglages de connexion IP

Indication	Description
Paramètres réseau indisponibles	L'adresse IP, le masque de sous-réseau ou le numéro de port saisi ne peut pas être défini. Saisir une valeur correcte. Pour plus de détails, consultez "Paramètres réseau de l'appareil" (page 30).
IP dupliquée !	L'adresse IP saisie est une duplication de l'adresse IP définie pour un autre élément (l'adresse IP de destination de connexion pour un autre numéro de caméra ou l'adresse IP de l'appareil).
Merci de redémarrer RP	L'appareil doit être relancé. Mettre l'appareil hors tension, puis de nouveau sous tension.

## Mémoires de préreglage

Indication	Description
Utilisé par TMEM.	L'écrasement ou la suppression est impossible car la mémoire de calque est enregistrée sur le bouton de numéros sélectionné.

## Mémoire de calque

Indication	Description
TM##: Attente com.	État d'attente de l'opération d'enregistrement de la mémoire de calque.
TM##: #m##s En cours de stockage...	Enregistrement de la mémoire de calque.
TM##: #m##s/#m##s Veille de rappel	État d'attente du rappel de la mémoire de calque.
TM##: #m##s/#m##s Rappel...	Rappel de la mémoire de calque.
TM##: #m##s/#m##s Restaurer veille	État de veille de restauration de la mémoire de calque.
TM##: #m##s/#m##s Restauration...	Restauration de la mémoire de calque.
CAM GRP ne peut pas être changé en TMEM	Le groupe de caméra ne peut pas être échangé en mode TMEM.

- Un numéro s'affiche à la place de "#".

## Carte mémoire

Indication	Description
INITIALIZING... NOT REMOVE CARD	Initialisation de la carte mémoire. Ne pas retirer la carte mémoire.
SAVING... NOT REMOVE CARD	Sauvegarde de données sur la carte mémoire. Ne pas retirer la carte mémoire.
LOADING... NOT REMOVE CARD	Lecture de données à partir de la carte mémoire. Ne pas retirer la carte mémoire.
LOAD ERROR!	Un fichier ne peut pas être lu par l'appareil ou par la caméra distante sélectionnée. Les fichiers suivants sont incompatibles. <ul style="list-style-type: none"> <li>● Un fichier sauvegardé avec un modèle différent de celui de la caméra distante actuellement sélectionnée.</li> <li>● Un fichier contenant des données corrompues.</li> </ul> ⇒ Vérifier qu'un fichier est stocké. ⇒ Vérifier que la carte mémoire a été correctement insérée.
SAVE ERROR!	Échec de l'écriture sur la carte mémoire. <ul style="list-style-type: none"> <li>⇒ Vérifier que la carte mémoire a été correctement insérée.</li> <li>⇒ Vérifier que la carte mémoire est prise en charge par l'appareil.</li> <li>⇒ Vérifier que la carte mémoire a été formatée.</li> <li>⇒ Vérifier que la carte mémoire a suffisamment d'espace.</li> <li>⇒ Vérifier si l'onglet de protection contre l'écriture de la carte est sur "LOCK".</li> </ul>
FORMAT ERROR!	Échec du formatage de la carte mémoire. <ul style="list-style-type: none"> <li>⇒ Vérifier que la carte mémoire a été correctement insérée.</li> <li>⇒ Vérifier que la carte mémoire est prise en charge par l'appareil.</li> <li>⇒ Vérifier si l'onglet de protection contre l'écriture de la carte est sur "LOCK".</li> </ul>
COMPLETE Appuyer sur OK pour redémarrer le système.	L'appareil doit être relancé. Mettre l'appareil hors tension, puis de nouveau sous tension.
UPGRADE ERROR!	La mise à jour de l'appareil a échoué. <ul style="list-style-type: none"> <li>⇒ Vérifier que la carte mémoire a été correctement insérée.</li> <li>⇒ Vérifier que la carte mémoire est prise en charge par l'appareil.</li> <li>⇒ Vérifier qu'un fichier est stocké.</li> <li>⇒ Vérifier si l'onglet de protection contre l'écriture de la carte est sur "LOCK".</li> </ul>



**Logiciel d'implantation**

Indication	Description
Paramètres réseau indisponibles.	L'adresse IP et le numéro de port saisis ne peuvent pas être définis. Définir des valeurs correctes. Pour plus de détails, lire "Paramètres réseau de l'appareil" (page 30) à "Réglages pour se connecter aux caméras distantes" (page 38).
Les informations saisies sont incorrectes. Les saisir une nouvelle fois.	Les informations saisies incluent des caractères ne pouvant pas être utilisés sur l'appareil.
Compléter le champ "New User Name".	Saisir le nom d'utilisateur dans la case "New User Name".
Compléter le champ "New Password".	Saisir le mot de passe dans la case "New Password".
Compléter le champ "Retype New Password".	Saisir le mot de passe dans la case "Retype New Password".
Le mot de passe saisi dans le champ "Retype New Password" est incorrect.	Le mot de passe saisi dans la case "Retype New Password" ne correspond pas à celui saisi dans la case "New Password".

## Diagnostic de panne

Symptôme	Cause et mesure corrective	Page de référence
Impossible de mettre l'appareil sous tension.	● L'alimentation CC externe est-elle fournie ?	–
	● La prise CC de l'alimentation CC externe est-elle correctement branchée à l'appareil ?	–
Impossible d'opérer une caméra distante.	● Une alimentation est-elle correctement branchée à la caméra distante ?	–
	● La caméra distante et l'appareil sont-ils correctement connectés ?	P. 16 à P. 19
	● Les paramètres de connexion sont-ils corrects ?	P. 32 à P. 38
	● La caméra distante est-elle en attente ? → Mettre la caméra distante sous tension.	P. 21
	● La caméra distante est-elle sélectionnée correctement ?	P. 23 à P. 24
	● L'indicateur du bouton ENABLE est-il allumé ?	P. 20
	● Est-ce que l'authentification utilisateur a été établie pour la caméra distante ?	P. 87
La caméra distante se déplace dans le sens opposé de l'opération du levier PAN/TILT.	● Le réglage de la méthode d'installation est-il configuré pour la caméra distante ? → Le réglage doit être configuré conformément à l'état d'installation actuel (monté côté droit sur le dessus ou tête en bas). Se reporter au mode d'emploi de la caméra distante.	–
	● Le sens du mouvement est-il défini correctement sur l'appareil ?	P. 54
La caméra distante se déplace dans le sens opposé de l'opération du bouton ZOOM et du cadran FOCUS.	● Le sens du mouvement est-il défini correctement sur l'appareil ?	P. 54

# Aspect extérieur

Unité : mm (pouce)

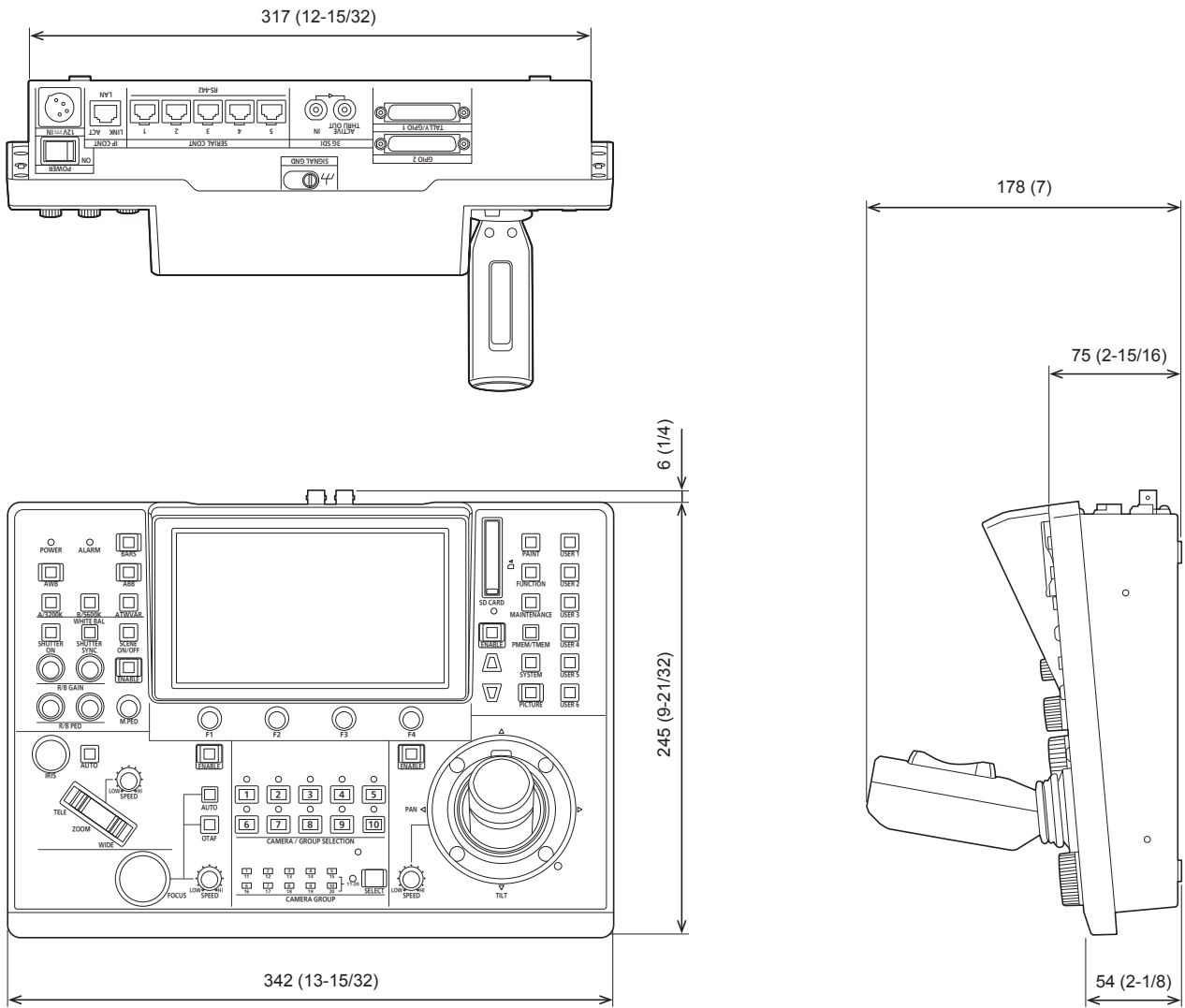

## ● Position de fixation d'équerre

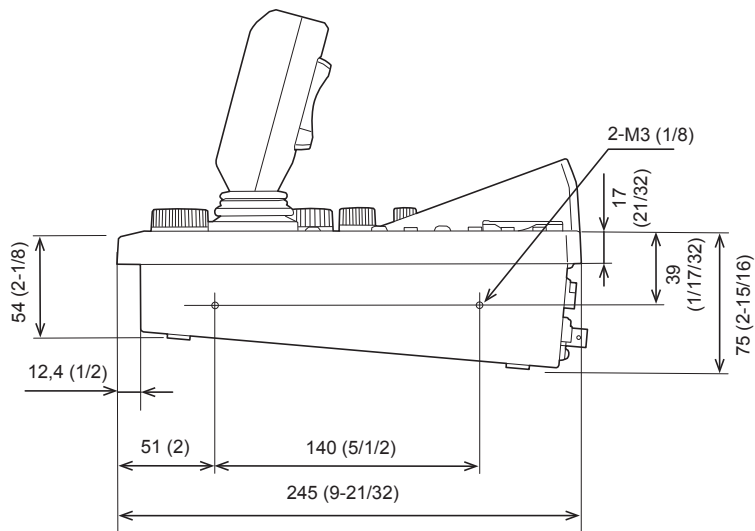

# Spécifications

<b>Alimentation :</b>	12 V CC (==) (10,8 V à 13,2 V) 42 V - 57 V CC (==) (alimentation électrique PoE+)
<b>Consommation de courant :</b>	1 A (alimentation électrique : 12 V CC) 0,6 A (alimentation électrique POE+)

 Informations concernant la sécurité.

## ■ Données générales

**Température de fonctionnement ambiante :** 0 °C à 40 °C (32 °F to 104 °F)  
**Humidité admissible :** 10 % à 90 % (sans condensation)  
**Poids :** Environ 3,2 kg (7,05 lb)  
**Dimensions (L x H x P) :** 342 mm × 178 mm × 245 mm  
(13-15/32 pouces × 7 pouces × 9-21/32 pouces)  
(parties saillantes exclues)

## ■ Connecteurs d'entrée/sortie

**DC 12 V IN (XLR 4 broches)**

**3G SDI IN / 3G SDI ACTIVE THRU OUT:**

SMPTE292/75 Ω

Formats pris en charge :  
1080/59.94p\*, 1080/59.94i, 1080/23.98p,  
1080/23.98PsF, 1080/50p\*, 1080/50i, 1080/25p,  
1080/25PsF  
\*: Seul le niveau A est pris en charge

**IP CONT (RJ-45) :** 10BASE-T/100BASE-TX  
entrée PoE+  
Câble de raccordement : Câble LAN, 100 m max.  
(328 pieds)

- Pour brancher l'appareil via un concentrateur de commutation :  
Câble droit ou croisé (câble catégorie 5e), câble STP (shielded twisted pair : paire torsadée blindée) recommandé
- Pour brancher directement l'appareil :  
Câble croisé (câble catégorie 5e), câble STP (shielded twisted pair : paire torsadée blindée) recommandé

**SERIAL CONT (RJ-45) :**  
RS-422 (signaux de contrôle des caméras distantes)  
Câble de raccordement :  
Câble droit (câble blindé catégorie 5e ou mieux),  
1000 m max. (3280 pieds)

**TALLY OUT :** Sortie collecteur ouvert (logique négative)  
Résistance de la tension max. CC 24 V, courant maximum 50 mA

**TALLY/GPIO 1 (D-sub 25 broches, femelle, tête fileté) :**

TALLY IN : 10 entrées (pour la réception des signaux du photocoupleur)  
GPI : 6 entrées (pour la réception des signaux du photocoupleur)  
GPIO : 5 entrées (pour la réception des signaux du photocoupleur) ou  
5 sorties (sorties de collecteur ouvert, logique négative)  
● Entrée/sortie commutées avec les réglages du menu

**GPIO 2 (D-sub 25 broches, femelle, tête fileté) :**

GPI : 10 entrées (pour la réception des signaux du photocoupleur)  
GPIO : 10 entrées (pour la réception des signaux du photocoupleur) ou  
10 sorties (sorties de collecteur ouvert, logique négative)  
● Entrée/sortie commutées avec les réglages du menu

Connecteurs de réserve :  
2 connecteurs (pour une future fonctionnalité d'extension)

Les symboles présents sur ce produit (y compris sur les accessoires) indiquent ce qui suit :

 CC

# Interface de contrôle pour les dispositifs extérieurs

## 1. TALLY/GPIO 1 (JST : JBY-25S-1A3F(LF)(SN))

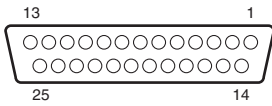

Numéro de broche	Nom de signal	Description du signal	Fonctionnement
1	R_TALLY_IN_1	Entrées tally TALLY IN1 à TALLY IN10	Entrée de contact (opération d'état)
14	R_TALLY_IN_2		
2	R_TALLY_IN_3		
15	R_TALLY_IN_4		
3	R_TALLY_IN_5		
16	R_TALLY_IN_6		
4	R_TALLY_IN_7		
17	R_TALLY_IN_8		
5	R_TALLY_IN_9		
18	R_TALLY_IN_10		
6	GND	GND	
19	DSUB1_GPI_1	Il est possible d'attribuer les réglages "GPI" dans le menu [MAINTENANCE] > [RP SETTING] > [GPIO MD]. Pour plus de détails, consulter GPIO MODE : MODE1, GPIO MODE : MODE2 à la page 94.	Entrée contact (Commande de déclenchement) ● Amplitude du déclenchement $\geq 30$ ms
7	DSUB1_GPI_2		
20	DSUB1_GPI_3		
8	DSUB1_GPI_4		
21	DSUB1_GPI_5		
9	DSUB1_GPI_6		
22	GND	GND	
10	DSUB1_GPIO_1	Il est possible d'attribuer les réglages "GPIO" dans le menu [MAINTENANCE] > [RP SETTING] > [GPIO MD]. Pour plus de détails, consulter GPIO MODE : MODE1, GPIO MODE : MODE2 à la page 94.	<b>Entrée :</b> Entrée contact (Commande de déclenchement) ● Amplitude du déclenchement $\geq 30$ ms <b>Sortie :</b> Sortie collecteur ouvert (Commande d'état)
23	DSUB1_GPIO_2		
11	DSUB1_GPIO_3		
24	DSUB1_GPIO_4		
12	DSUB1_GPIO_5		
25	GND	GND	
13	ALARM	Alarme	Sortie collecteur ouvert (opération d'état)

### Exemple de connexion GPI OUT

Vérifier que les conditions ci-dessous sont remplies.

Tension tenue : 24 V CC max.  
Intensité : 50 mA max.

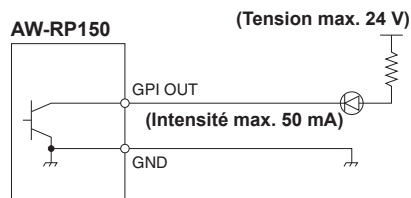

### Exemple de connexions TALLY IN et GPI IN

Prévoir des entrées de contact.

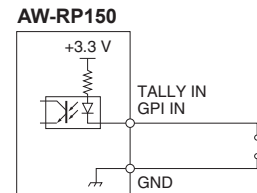

## Interface de contrôle pour les dispositifs extérieurs (suite)

Il est possible d'attribuer les réglages "GPIO" comme suit dans les menus [MAINTENANCE] > [RP SETTING] > [GPIO MD].

### ■ GPIO MODE : MODE1 DSUB1

Numéro de broche		Nom de signal	
1		R_TALLY_IN_1	*1
	14	R_TALLY_IN_2	*1
2		R_TALLY_IN_3	*1
	15	R_TALLY_IN_4	*1
3		R_TALLY_IN_5	*1
	16	R_TALLY_IN_6	*1
4		R_TALLY_IN_7	*1
	17	R_TALLY_IN_8	*1
5		R_TALLY_IN_9	*1
	18	R_TALLY_IN_10	*1
6		GND	
	19	G_TALLY_IN_1	*1
7		G_TALLY_IN_2	*1
	20	G_TALLY_IN_3	*1
8		G_TALLY_IN_4	*1
	21	G_TALLY_IN_5	*1
9		G_TALLY_IN_6	*1
	22		
10		G_TALLY_IN_7	*1
	23	G_TALLY_IN_8	*1
11		G_TALLY_IN_9	*1
	24	G_TALLY_IN_10	*1
12		Entrée de sauvegarde	
	25	GND	
13		ALARM	

### ■ GPIO MODE : MODE2 DSUB1

Numéro de broche		Nom de signal	
1		R_TALLY_IN_1	*1
	14	R_TALLY_IN_2	*1
2		R_TALLY_IN_3	*1
	15	R_TALLY_IN_4	*1
3		R_TALLY_IN_5	*1
	16	R_TALLY_IN_6	*1
4		R_TALLY_IN_7	*1
	17	R_TALLY_IN_8	*1
5		R_TALLY_IN_9	*1
	18	R_TALLY_IN_10	*1
6		GND	
	19	PRESET_MEM_GROUP_IN_1	*2
7		PRESET_MEM_GROUP_IN_2	*2
	20	PRESET_MEM_GROUP_IN_3	*2
8		PRESET_MEM_GROUP_IN_4	*2
	21	MENU_ENABLE_BOTTOM	
9			
	22	GND	
10		GROUP_SELECT_OUT_1	*3
	23	GROUP_SELECT_OUT_2	*3
11		GROUP_SELECT_OUT_3	*3
	24	GROUP_SELECT_OUT_4	*3
12		GROUP_SELECT_OUT_5	*3
	25	GND	
13		ALARM	

\*1: Réglage dans le menu [MAINTENANCE] > [GPI TALLY]

\*2: Réglage dans le menu [MAINTENANCE] > [GPO CAM.G]

\*3: Réglage dans le menu [MAINTENANCE] > [GPI PMEM]

2. GPIO 2 (JST : JBY-25S-1A3F(LF)(SN))

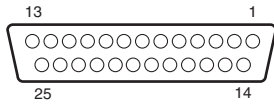

Numéro de broche		Nom de signal	Description du signal	Fonctionnement
1		DSUB2_GPI_1	Il est possible d'attribuer les réglages "GPIO" dans le menu [MAINTENANCE] > [RP SETTING] > [GPIO MD]. Pour plus de détails, consulter GPIO MODE : MODE1, GPIO MODE : MODE2 ci-dessous.	Entrée de contact (opération d'état)
	14	DSUB2_GPI_2		
2		DSUB2_GPI_3		
	15	DSUB2_GPI_4		
3		DSUB2_GPI_5		
	16	DSUB2_GPI_6		
4		DSUB2_GPI_7		
	17	DSUB2_GPI_8		
5		DSUB2_GPI_9		
	18	DSUB2_GPI_10		
6		GND	GND	
	19	DSUB2_GPIO_1	Il est possible d'attribuer les réglages "GPIO" dans le menu [MAINTENANCE] > [RP SETTING] > [GPIO MD]. Pour plus de détails, consulter GPIO MODE : MODE1, GPIO MODE : MODE2 ci-dessous.	<b>Entrée :</b> Entrée contact (Commande de déclenchement) ● Amplitude du déclenchement $\geq 30$ ms <b>Sortie :</b> Sortie collecteur ouvert (Commande d'état)
7		DSUB2_GPIO_2		
	20	DSUB2_GPIO_3		
8		DSUB2_GPIO_4		
	21	DSUB2_GPIO_5		
9		DSUB2_GPIO_6		
	22	DSUB2_GPIO_7		
10		DSUB2_GPIO_8		
	23	DSUB2_GPIO_9		
11		DSUB2_GPIO_10		
	24	GND	GND	
12		(pour une future fonctionnalité d'extension)		
	25	GND	GND	
13		(pour une future fonctionnalité d'extension)		

Il est possible d'attribuer les réglages "GPIO" comme suit dans les menus [MAINTENANCE] > [RP SETTING] > [GPIO MD].

■ GPIO MODE : MODE1  
DSUB2

Numéro de broche	Nom de signal		
1	CAMERA_SELECT_IN_1	*1	
	14	CAMERA_SELECT_IN_2	*1
2	CAMERA_SELECT_IN_3	*1	
	15	CAMERA_SELECT_IN_4	*1
3	CAMERA_SELECT_IN_5	*1	
	16	CAMERA_SELECT_IN_6	*1
4	CAMERA_SELECT_IN_7	*1	
	17	CAMERA_SELECT_IN_8	*1
5	CAMERA_SELECT_IN_9	*1	
	18	CAMERA_SELECT_IN_10	*1
6	GND		
	19	CAMERA_SELECT_OUT_1	*1
7	CAMERA_SELECT_OUT_2	*1	
	20	CAMERA_SELECT_OUT_3	*1
8	CAMERA_SELECT_OUT_4	*1	
	21	CAMERA_SELECT_OUT_5	*1
9	CAMERA_SELECT_OUT_6	*1	
	22	CAMERA_SELECT_OUT_7	*1
10	CAMERA_SELECT_OUT_8	*1	
	23	CAMERA_SELECT_OUT_9	*1
11	CAMERA_SELECT_OUT_10	*1	
	24	GND	
12	(pour une future fonctionnalité d'extension)		
	25	GND	
13	(pour une future fonctionnalité d'extension)		

■ GPIO MODE : MODE2  
DSUB2

Numéro de broche	Nom de signal		
1	PRESET_SELECT_IN_1	*2	
	14	PRESET_SELECT_IN_2	*2
2	PRESET_SELECT_IN_3	*2	
	15	PRESET_SELECT_IN_4	*2
3	PRESET_SELECT_IN_5	*2	
	16	PRESET_SELECT_IN_6	*2
4	PRESET_SELECT_IN_7	*2	
	17	PRESET_SELECT_IN_8	*2
5	PRESET_SELECT_IN_9	*2	
	18	PRESET_SELECT_IN_10	*2
6	GND		
	19	CAMERA_SELECT_IN_1	*1
7	CAMERA_SELECT_IN_2	*1	
	20	CAMERA_SELECT_IN_3	*1
8	CAMERA_SELECT_IN_4	*1	
	21	CAMERA_SELECT_IN_5	*1
9	CAMERA_SELECT_IN_6	*1	
	22	CAMERA_SELECT_IN_7	*1
10	CAMERA_SELECT_IN_8	*1	
	23	CAMERA_SELECT_IN_9	*1
11	CAMERA_SELECT_IN_10	*1	
	24	GND	
12	(pour une future fonctionnalité d'extension)		
	25	GND	
13	(pour une future fonctionnalité d'extension)		

\*1: Réglage dans le menu [MAINTENANCE] > [GPIO CAM SEL]

\*2: Réglage dans le menu [MAINTENANCE] > [GPI PMEM]

### 3. 3G SDI ACTIVE THRU OUT

BNC 75 Ω

Les signaux HD/SDI entrant par SDI IN sont reproduits tels quels.

- Les signaux ne sont pas reproduits sauf si l'appareil est sous tension.

### 4. 3G SDI IN

BNC 75 Ω

Lorsque le bouton [PICTURE] est allumé, la vidéo entrante s'affiche sur le panneau LCD.

### 5. SERIAL CONT 1 à 5 (RJ-45)

Connecter les caméras distantes prenant en charge une connexion en série sur ces connecteurs avec des câbles LAN.

Les raccorder avec des câbles droits (câble blindé de catégorie 5e ou mieux).

Numéro de broche	Nom de signal	Description du signal
1	GND	Mise à la terre
2	TALLY	Sortie tally (collecteur ouvert)
3	TXD -	Envoyer des données (-)
4	RXD -	Recevoir des données (-)
5	RXD+	Recevoir des données (+)
6	TXD+	Envoyer des données (+)
7	NC	Non utilisé
8	NC	Non utilisé

- Caractéristiques TALLY (nombre de broche : 2)  
Tenue en tension : 24 V CC max.  
Intensité : 50 mA max.

### 6. IP CONT (RJ-45)

En conformité avec 10BASE-T/100BASE-TX.

Permettant la connexion à un dispositif réseau qui prend en charge la norme PoE+ (conforme IEEE802.3at).

### 7. 12V $\overline{\text{IN}}$ (CC 12 V)

Hirose Electric : HA16RA-4P (77)

Accepte l'entrée CC 12V provenant d'une alimentation externe.

Plage de la tension d'entrée : 10,8 V à 13,2 V

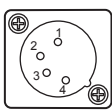
	N° Broche	Fonction
	1	GND
	2	NC
	3	NC
	4	+12V



# Index

## Numérique

3G SDI .....	14
3G SDI ACTIVE THRU OUT .....	19, 92, 96
3G SDI IN .....	92, 96
3G SDI OUT .....	19

## A

Adresse IP .....	30
Adresse IP de la destination de connexion .....	32
Adresse MAC .....	31
AV-HLC100 .....	16
AW-HE145 .....	7, 17
AW-UE150 .....	7, 16, 17, 18, 19

## C

Câble LAN .....	16, 17, 18, 19
Caméra distante .....	7

## F

FUNCTION .....	51
CAMERA INFO .....	52
CROP .....	56
HOUSING INFO .....	55
PTZ INFO1 .....	53
PTZ INFO2 .....	54
USER ASSIGN .....	51

## G

GPIO 2 .....	14, 92, 95
--------------	------------

## I

IP CONT .....	14, 92, 96
---------------	------------

## L

Live Production Center .....	16
------------------------------	----

## M

MAINTENANCE .....	57
CAMERA MENU OP .....	57
FILES .....	60
GPIO CAM SEL .....	63
GPI PMEM .....	66
GPI PMEM.G .....	67
GPI TALLY .....	62
GPO CAM.G .....	65
RP INIT .....	61
RP SETTING .....	58
RP VERSION .....	61
Masque de sous-réseau .....	30
MONI OUT .....	19

## N

Numéro de port de réception .....	31
-----------------------------------	----

## P

PAINT .....	40
BLACK GAMMA .....	44
BRIGHTNESS .....	50
CHROMA .....	42
COLOR CORRE .....	48
DC DTL .....	47
DNR .....	49
DRS .....	45
DTL .....	46

GAIN .....	42
GAMMA .....	44
KNEE .....	45
MATRIX .....	47
PED .....	41
SCENE .....	40
SHUTTER .....	41
WHITE BALANCE .....	43
WHITE CLIP .....	46

Passerelle par défaut .....	31
PMEM/TMEM .....	75
PMEM DEL .....	79
PMEM DIRECT .....	77
PMEM LIST .....	76
PMEM STORE .....	78
SETTING .....	81
TMEM .....	80

## R

Réglage IP automatique .....	33
Réglages de la liaison .....	32

## S

SDI IN .....	19
Section de carte mémoire .....	13
Section de panoramique horizontal et vertical .....	10
Section de réglage de couleur .....	12
Section des boutons utilisateur .....	13
Section des commandes du menu .....	9
Section iris, zoom et mise au point .....	11
Section sélection de caméra .....	10
SERIAL CONT .....	14, 92, 96
Setup Software .....	83
SYSTEM .....	69
AUTO IP SET .....	72
CAMERA .....	69
CONNECT SETTING .....	70
MANUAL IP SET .....	71
RP IP SET .....	73
TRACKING .....	74

## T

TALLY/GPIO 1 .....	14, 92, 93
TALLY OUT .....	92

**Panasonic Corporation**

Web Site: <https://www.panasonic.com>

© Panasonic Corporation 2018